

FRESKO FOREST 3B FRESKO PURE 3B

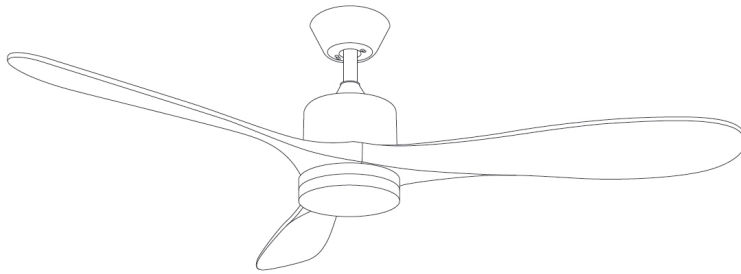

ES. Instrucciones de uso

EN. Instructions for use

FR. Mode d'emploi

PT. Instruções de uso

IT. Istruzioni per l'uso

CA. Instruccions d'ús

DE. Gebrauchsanleitun

NL. Gebruiksaanwijzing

RO. Instrucțiuni de utilizare

PL. nstrukcja obsługi

BG. Инструкция за употреба

EL. Οδηγίες χρήσης

RU. Инструкция по применению

DA. Brugsanvisning

NO. Instruksjoner for bruk

SV. Användningsinstruktioner

FI. Käyttöohjeet

TR. Kullanım için talimatlar

HE. שומישל תוארה

AR. مجعد الشعر غلاية

taurus

ALPATEC 

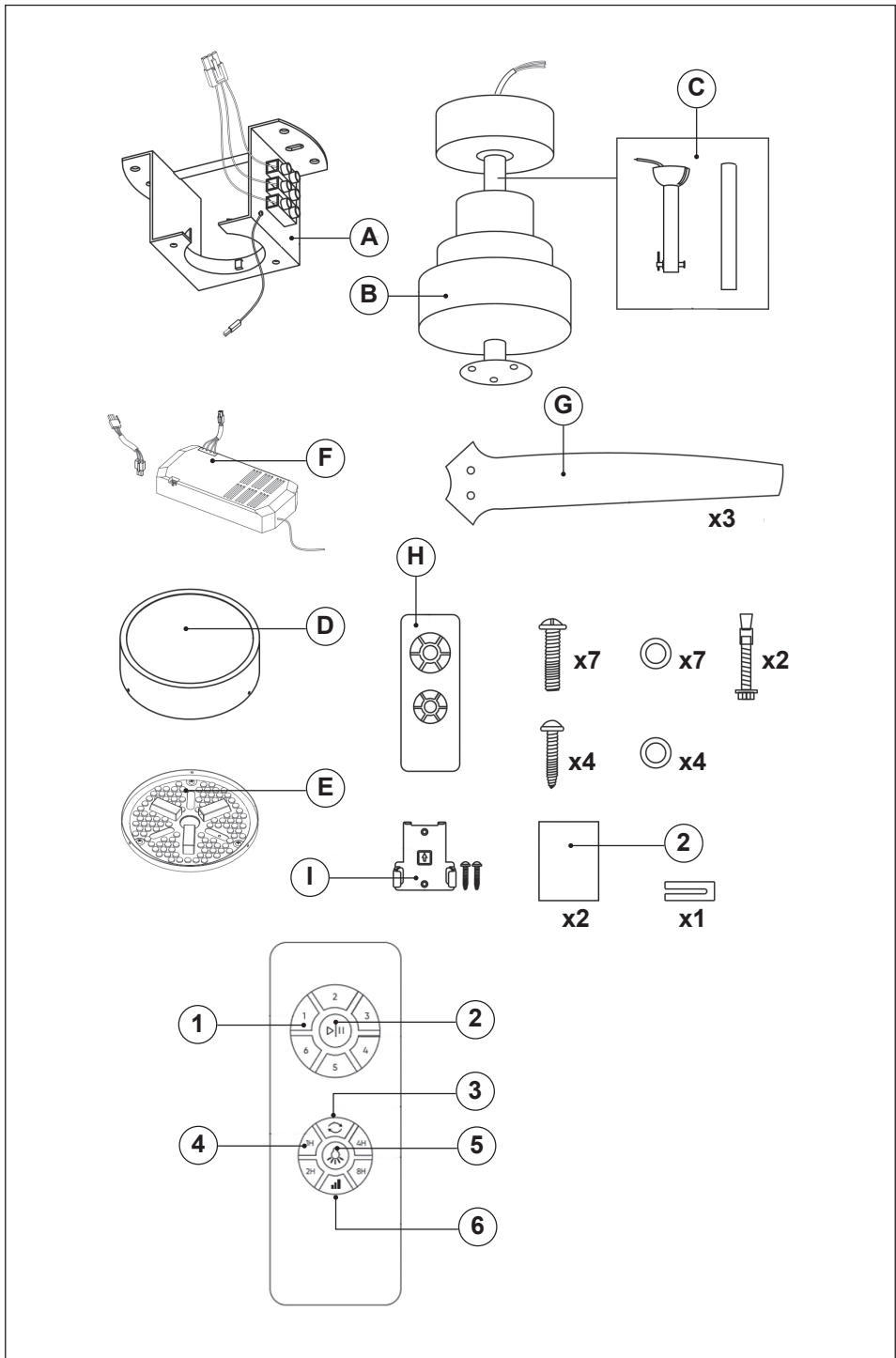

Instalación del ventilador - Fan Installation

Paso/Step 1

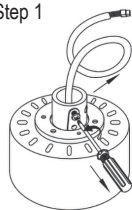

Liberar y sacar
Loosen and take out

Paso/Step 5

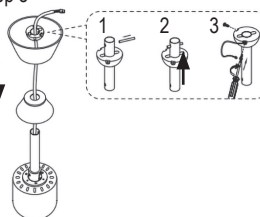

Paso/Step 2

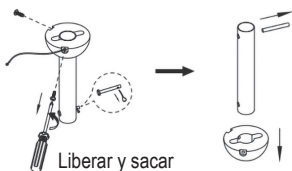

Liberar y sacar
Loosen and take out

Paso/Step 6

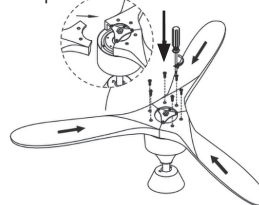

Paso/Step 3

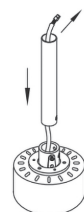

Paso/Step 7

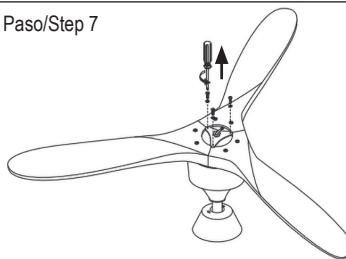

Paso/Step 4

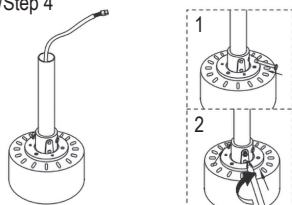

Paso/Step 8

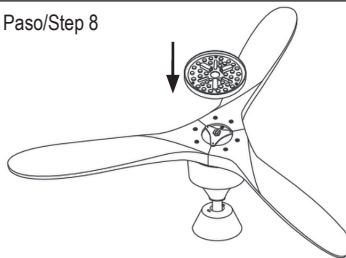

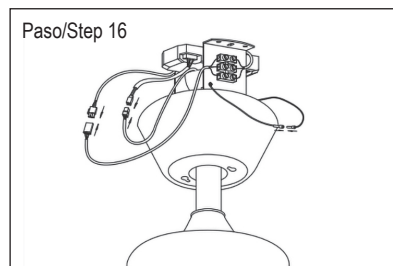
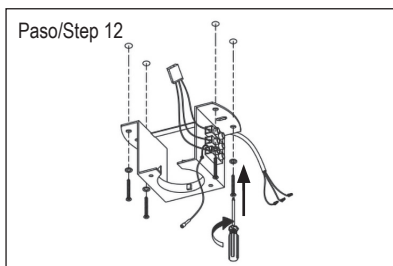
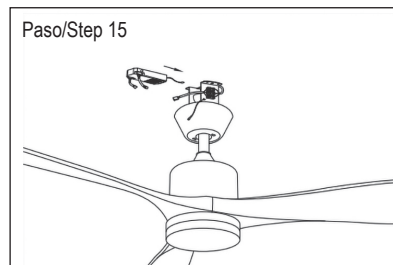
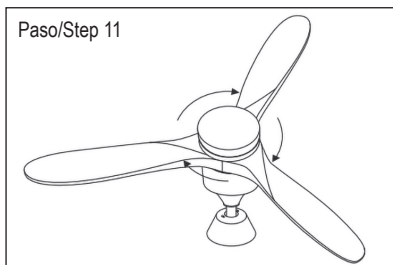
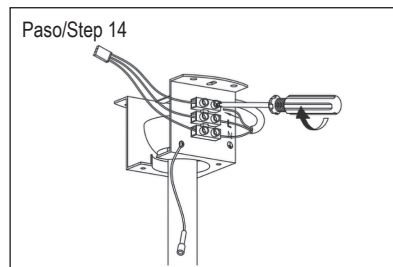
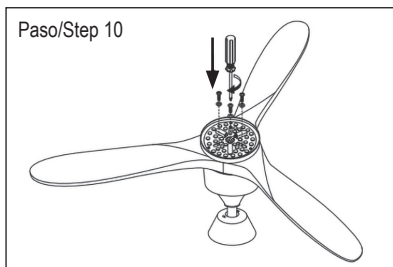
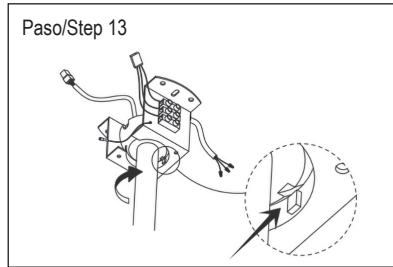
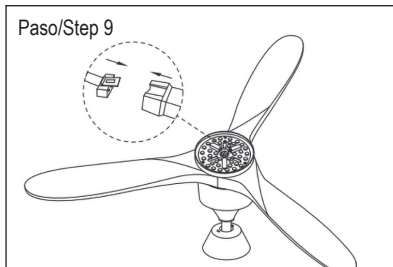

Paso/Step 17

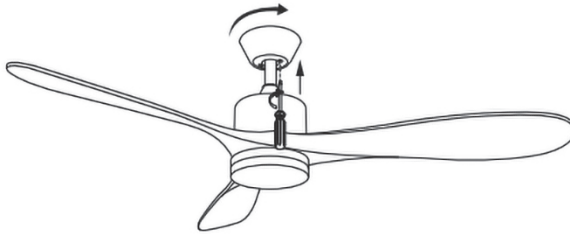

Esquema eléctrico / Wiring diagram

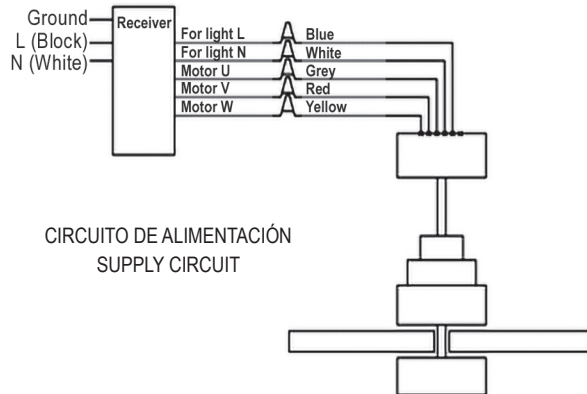

CIRCUITO DE ALIMENTACIÓN
SUPPLY CIRCUIT

Para controlar el ventilador y la luz utilizar el mando a distancia.
To control the fan and the light through the remote control

ES

Español (Traducido de instrucciones originales)

VENTILADOR DE TECHO FRESKO FOREST 3B FRESKO PURE 3B

DESCRIPCIÓN

A	Soporte de techo
B	Cuerpo
C	Tubo de suspensión Largo/Corto
D	Tapa de la lámpara
E	Luz led
F	Receptor de control remoto
G	Aspas
H	Control remoto
I	Soporte del contro remoto

CONTROL REMOTO

1	Selector de velocidad (1/2/3/4/5/6)
2	Botón On/Off
3	Cambio de dirección de rotación
4	Temporizador 1/2/4/8 horas
5	Luz
6	Botón de modo de flujo de aire

USO Y CUIDADO

- No utilice el aparato si el interruptor de encendido/apagado no funciona.

INSTRUCCIONES DE USO

ANTES DE USAR

- Lea detenidamente el folleto "Consejos y advertencias de seguridad" antes del primer uso.
- Para reducir el riesgo de descarga eléctrica, asegúrese de que la electricidad se haya apagado en el disyuntor o caja de fusibles antes de comenzar.
- Todo el cableado debe estar de acuerdo con los códigos eléctricos nacionales y locales. La instalación eléctrica debe ser realizada por un electricista calificado.
- Asegúrese de retirar todo el material de embalaje del interior del aparato.

INSTALACIÓN DEL VENTILADOR

- Ver "INSTALACIÓN DEL VENTILADOR" al principio del manual de instrucciones. (Pasos 1-17)

- Este ventilador se puede montar con una barra descendente (tubo de suspensión) en un techo regular (sin pendiente o sin bóveda). Otras instalaciones, como el montaje encastado, no están disponibles para este ventilador.

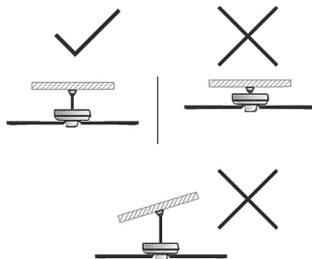

- IMPORTANTE:** En el paquete encontrará el material para fijar el soporte al techo. Este material no es adecuado dependiendo de qué tipo de techo. Si tiene alguna duda, pregunte a un profesional y utilice la fijación que crea más adecuada.
- IMPORTANTE:** No encienda el ventilador de techo si las aspas no están en su lugar o el ventilador no funcionará correctamente.
- Corte la electricidad antes de cualquier operación de instalación o montaje.
- Saque el motor del embalaje. Monte el motor sobre una superficie blanda para evitar dañar las superficies de la carcasa.
- Para evitar descargas eléctricas, asegúrese de que la fuente de alimentación se haya desconectado previamente.
- La instalación eléctrica debe realizarse de acuerdo con la normativa nacional.
- Se recomienda que la instalación la realice un profesional.
- Instale el ventilador a una distancia mínima de 2,50 metros del suelo o de otros objetos.
- La luz del ventilador se puede conectar de dos maneras. Una forma es controlar el ventilador y la luz a través del control remoto (Ver diagrama de cableado). La otra es controlar la luz a través del interruptor de pared y el ventilador a través del control remoto. Este cambio debe ser realizado por un electricista autorizado.

MONTAJE DE LAS PILAS DEL MANDO A DISTANCIA

- Precaución:** Durante el manejo de las pilas, no toque los dos polos al mismo tiempo, ya que esto provocará la descarga parcial de la energía almacenada y, por lo tanto, afectará la longevidad.
- Retire la tapa del compartimiento de la pila.

- Verifique que se haya quitado la cubierta de plástico que protege la pila (algunas pilas se venden con una cubierta protectora).
- Coloque la pila en su compartimento, respetando la polaridad. Las pilas tienen que ser 1,5 V/AAA.
- Vuelva a colocar la tapa del compartimento de la pila.
- Es fundamental que las pilas sean siempre del mismo tipo y tengan la misma carga. Nunca mezcle pilas alcalinas con pilas normales (Carbono-Zinc) y/o recargables.
- Retire las pilas del mando a distancia si no va a utilizarlo durante algún tiempo. Si las pilas se dejan en el dispositivo durante demasiado tiempo cuando no se usa, existe el riesgo de fugas. Si eso sucede, evite cualquier contacto con el líquido, ya que puede causar quemaduras químicas. Si el contacto ocurre accidentalmente, lave con agua. Si el líquido entra en contacto con los ojos, busque también ayuda médica.

USO

- Encienda el aparato usando el botón de encendido/apagado (2).
- Seleccione la velocidad deseada (1).
- **Función del temporizador:** Se puede controlar el tiempo de funcionamiento del aparato. Para programar un tiempo de funcionamiento, sólo tiene que seleccionarlo pulsando uno de los botones del temporizador. (4)
- **Modo de flujo de aire:** Presione el botón (6) para cambiar el flujo de aire al modo natural. Este modo está diseñado para proporcionar una sensación de brisa, aumentando y disminuyendo la velocidad.
- **Cambio de la dirección de rotación El dispositivo dispone de un botón (3) que permite cambiar el sentido de giro de las aspas.**
- **Función de verano:** El movimiento de las aspas genera una brisa que reduce las altas temperaturas ambientales y proporciona una agradable sensación de frescor.
- **Función de invierno:** De esta forma, el ventilador impulsa hacia abajo el aire caliente acumulado en el techo de la habitación, equilibrando la temperatura ambiente y creando un clima acogedor.
- **Luz:** Presione el botón (5) para encender/apagar la luz. Para cambiar de color, presione también el botón (5).
- **IMPORTANTE:** Al encender y apagar la luz, si tarda más de 10 segundos en volver a encenderse, mantendrá el mismo color. Si tarda menos de 10 segundos, el color de la luz cambiará.
- **Cómo conectar el mando a distancia:** Encienda el ventilador y, en los primeros 10 segundos, pulse el botón de encendido/apagado (2) durante 2-5 segundos hasta que suene una advertencia acústica.

UNA VEZ QUE HAYA TERMINADO DE USAR EL APARATO

- Apague el aparato con el botón de encendido/apagado.

MANTENIMIENTO

- Aquí hay algunas sugerencias para ayudarle a mantener su ventilador.
- Debido al movimiento natural del ventilador, algunas conexiones pueden aflojarse. Compruebe las conexiones de soporte, los soportes y los accesorios de hoja dos veces al año. Asegúrese de que están seguros. (No es necesario quitar el ventilador del techo.)
- Limpie su ventilador periódicamente para ayudar a mantener su nueva apariencia a lo largo de los años. Use solo un cepillo suave o un paño sin pelusa para evitar rayar el acabado. El chapado se sella con una laca para minimizar la decoloración o el deslustre. No utilice agua al limpiar. Esto podría dañar el motor o posiblemente causar una descarga eléctrica.
- No hay necesidad de engrasar su ventilador. El motor tiene rodamientos de bolas sellados permanentemente lubricados.

LIMPIEZA

- Corte la electricidad antes de realizar cualquier tarea de limpieza.
- Limpie el equipo con un paño húmedo con unas gotas de detergente líquido y luego séquelo.
- No utilice disolventes o productos con pH ácido o básico, como lejía, o productos abrasivos, para la limpieza del aparato.
- No permita que entre agua ni ningún otro líquido en las rejillas de ventilación para evitar daños en las partes internas del aparato.
- No sumerja nunca el aparato en agua ni en ningún otro líquido ni lo coloque bajo el chorro de agua.
- Si el electrodoméstico no está en buenas condiciones de limpieza, su superficie puede degradarse y afectar inexorablemente la duración de la vida útil del electrodoméstico y podría volverse inseguro para su uso.

EN

English (Original instructions)

**CEILING FAN
FRESKO FOREST 3B
FRESKO PURE 3B**

DESCRIPTION

A	Ceiling bracket
B	Body
C	Long / Short suspension tube
D	Lamp cover
E	LED light
F	Remote control receiver
G	Blades
H	Remote control
I	Remote control support

REMOTE CONTROL

1	Speed selector (1/2/3/4/5/6)
2	On/off button
3	Rotation direction change
4	Timer 1/2/4/8 hours
5	Light
6	Airflow mode button

USE AND CARE

- Do not use the appliance if the on/off switch does not work.

INSTRUCTIONS FOR USE

BEFORE USE

- Please read the "Safety advice and warnings" booklet carefully before first use.
- To reduce the risk of electric shock, ensure electricity has been turned off at the circuit breaker or fuse box before beginning.
- All wiring must be in accordance with the national and local electrical codes. Electrical installation should be performed by a qualified electrician.
- Be sure to remove all packaging material from inside the appliance.

FAN INSTALLATION

- See "FAN INSTALLATION" at the beginning of the instruction manual. (Steps 1-17).

- This fan can be mounted with a downrod (suspension tube) on a regular (no-slope or not-vaulted ceiling). Other installations, such as flush mount, are not available for this fan.

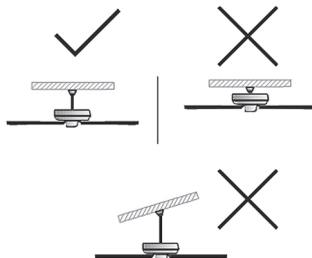

- **IMPORTANT:** In the package, you will find the material for fixing the bracket to the ceiling (Conventional ceiling). This material is not suitable depending on what type of roof. If any doubts, ask a professional and use the fixing that you think is the most suitable.
- **IMPORTANT:** Do not turn on the ceiling fan if the blades are not in place or the fan will not work properly.
- Cut off the power before any installation or assembly operation.
- Take the motor out of the packaging. To avoid damaging the housing surfaces, mount the motor on a soft surface.
- In order to avoid electric shock, make sure that the power supply has been previously disconnected.
- The electrical installation must be done in accordance with national regulations.
- It is recommended that the installation be done by a professional.
- Install the fan at a minimum distance of 2,50 meters from the ground or other objects.
- The light of the fan can be connected in two ways. One way is to control the fan and the light through the remote control. (See wiring diagram). The other is to control the light through the wall switch and the fan through the remote control. This change must be made by a licensed electrician.

ASSEMBLING THE BATTERY/S OF THE REMOTE CONTROL

- **Caution:** During the handling of batteries, do not touch both poles at the same time, as this will provoke the partial discharge of the stocked energy, therefore, affecting longevity.
- Remove the cover of the battery compartment.
- Check that the plastic covering that protects the battery has been removed (some batteries are sold with a protective covering).

- Put the battery in its compartment, respecting the polarity. The batteries have to be 1,5 V AAA.
- Replace the cover of the battery compartment.
- It is essential that the batteries should always be the same kind and have the same charge. Never mix alkaline batteries with Carbon-Zinc ones and/or rechargeable ones.
- Remove the batteries from the remote control if you are not going to use it for some time. If the batteries are left in the device for too long when it's not used, there is a risk of leakage. If that happens, avoid any contact with the liquid, as it can cause chemical burns. If contact accidentally occurs, flush with water. If liquid contacts the eyes, additionally seek medical help.
- Because of the fan's natural movement, some connections may become loose. Check the support connections, brackets, and blade attachments twice a year. Make sure they are secure. (It is not necessary to remove the fan from the ceiling.)
- Clean your fan periodically to help maintain its new appearance over the years. Use only a soft brush or lint-free cloth to avoid scratching the finish. The plating is sealed with a lacquer to minimize discolouration or tarnishing. Do not use water when cleaning. This could damage the motor or possibly cause an electric shock.
- There is no need to oil your fan. The motor has permanently lubricated sealed ball bearings.

USE

- Turn the appliance on by using the on/off button (2).
- Select the desired speed (1).
- **Timer function:** The appliance's operating time can be controlled. To program an operating time, simply select it by pressing one of the timer buttons. (4)
- **Airflow mode:** Press button (6) to change the airflow to natural mode. This mode is designed to provide a breezy sensation, increasing and decreasing speed.
- **Rotation direction change:** The device has a button (3) that allows the direction of rotation of the blades to be changed.
- **Summer function:** The movement of the blades generates a breeze that reduces the high ambient temperatures and provides a pleasant sensation of freshness.
- **Winter function:** The blades rotate in a clockwise direction. In this way, the fan drives the hot air accumulated on the ceiling of the room downwards, balancing the room temperature and creating a cosy climate.
- **Light:** Press button (5) to turn the light on/off. To change colour, press also the button (5).
- **IMPORTANT:** When turning the light on and off, if it takes more than 10 seconds to turn the light on again, it will keep the same colour. If it takes less than 10 seconds, the light colour will change.
- **How to pair the remote control:** Switch on the fan, and within the first 10s, press the On/Off button (2) for 2-5 seconds until an acoustic warning sounds.

ONCE YOU HAVE FINISHED USING THE APPLIANCE

- Turn the appliance off using the on/off button.

MAINTENANCE

- Here are some suggestions to help you maintain your fan.

CLEANING

- Cut off the power before undertaking any cleaning task.
- Clean the equipment with a damp cloth with a few drops of washing-up liquid and then dry it.
- Do not use solvents or products with an acid or base pH, such as bleach, or abrasive products, for cleaning the appliance.
- Do not let water or any other liquid get into the air vents to avoid damage to the inner parts of the appliance.
- Never submerge the appliance in water or any other liquid or place it under running water.
- If the appliance is not in good condition of cleanliness, its surface may degrade and inexorably affect the duration of the appliance's useful life and could become unsafe to use.

FR

Français (Traduit des instructions originales)

VENTILATEUR DE PLAFOND FRESKO FOREST 3B FRESKO PURE 3B

DESCRIPTION

A	Support de plafond
B	Corps
C	Long / Court tube de suspension
D	Couverture de lampe
E	Lumière LED
F	Récepteur de télécommande
G	Pales
H	Télécommande
I	Support de télécommande

TÉLÉCOMMANDE

1	Sélecteur de vitesse (1/2/3/4/5/6)
2	Bouton marche/arrêt
3	Changement de sens de rotation
4	Minuterie 1/2/4/8 heures
5	Lumière
6	Bouton de mode Airflow

UTILISATION ET ENTRETIEN

- N'utilisez pas l'appareil si l'interrupteur marche/arrêt ne fonctionne pas.

MODE D'EMPLOI

AVANT UTILISATION

- Veuillez lire attentivement le livret « Conseils et avertissements de sécurité » avant la première utilisation.
- Pour réduire le risque de choc électrique, assurez-vous que l'électricité a été coupée au niveau du disjoncteur ou de la boîte à fusibles avant de commencer.
- Tout câblage doit être conforme aux codes électriques nationaux et locaux. L'installation électrique doit être effectuée par un électricien qualifié.
- Assurez-vous de retirer tout le matériel d'emballage de l'intérieur de l'appareil.

INSTALLATION DU VENTILATEUR

- Voir « INSTALLATION DU VENTILATEUR » au début du manuel d'instructions (étapes 1 à 17).

- Ce ventilateur peut être monté avec une tige descendante (tube de suspension) sur un plafond régulier (sans pente ou non voûté). D'autres installations, telles que le montage affleurant, ne sont pas disponibles pour ce ventilateur.

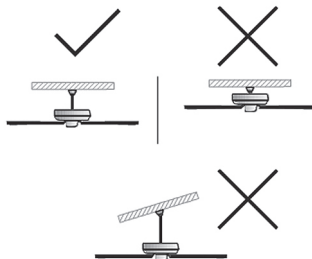

- **IMPORTANT** : Dans le paquet, vous trouverez le matériel pour fixer le support au plafond (plafond conventionnel). Ce matériau ne convient pas selon le type de toiture. En cas de doute, demandez conseil à un professionnel et utilisez la fixation qui vous semble la plus adaptée.

- **IMPORTANT** : N'allumez pas le ventilateur de plafond si les pales ne sont pas en place ou si le ventilateur ne fonctionne pas correctement.

- Couper le courant avant toute installation ou opération de montage.

- Sortez le moteur de l'emballage. Pour éviter d'endommager les surfaces du boîtier, montez le moteur sur une surface souple.

- Afin d'éviter les chocs électriques, assurez-vous que l'alimentation a été préalablement débranchée.

- L'installation électrique doit être faite conformément à la réglementation nationale.

- Il est recommandé que l'installation soit faite par un professionnel.

- Installez le ventilateur à une distance minimale de 2,50 mètres du sol ou d'autres objets.

- La lumière du ventilateur peut être connectée de deux façons. Un moyen est de contrôler le ventilateur et la lumière à travers la télécommande (voir schéma de câblage). L'autre est de contrôler la lumière à travers l'interrupteur mural et le ventilateur à travers la télécommande. Ce changement doit être effectué par un électricien agréé.

ASSEMBLAGE DE LA/DES PILES DE LA TÉLÉCOMMANDE

- Attention : Pendant la manipulation des batteries, ne touchez pas les deux pôles en même temps, car cela provoquerait la décharge partielle de l'énergie stockée, affectant ainsi la longévité.

- Retirez le couvercle du compartiment à piles.
- Vérifiez que le revêtement plastique qui protège la batterie a été retiré (certaines batteries sont vendues avec un revêtement protecteur).
- Mettez la batterie dans son compartiment en respectant la polarité. Les piles doivent être 1,5V/AAA.
- Remplacez le couvercle du compartiment à piles.
- Il est essentiel que les batteries soient toujours de la même nature et aient la même charge. Ne jamais mélanger des piles alcalines avec des piles Carbon-Zinc et/ou rechargeables.
- Retirez les piles de la télécommande si vous n'allez pas l'utiliser pendant un certain temps. Si les piles sont laissées dans l'appareil trop longtemps alors qu'il n'est pas utilisé, il y a un risque de fuite. Si cela se produit, évitez tout contact avec le liquide, car il peut provoquer des brûlures chimiques. En cas de contact accidentel, rincer avec de l'eau. Si le liquide entre en contact avec les yeux, consultez également un médecin.

USE

- Allumez l'appareil en utilisant le bouton marche/arrêt (2).
- Sélectionnez la vitesse souhaitée (1).
- **Fonction minuterie** : Le temps de fonctionnement de l'appareil peut être contrôlé. Pour programmer un temps de fonctionnement, il suffit de le sélectionner en appuyant sur un des boutons minuterie. (4)
- **Mode de flux d'air** : Appuyez sur le bouton (6) pour mettre le flux d'air en mode naturel. Ce mode est conçu pour procurer une sensation de brise, augmentant et diminuant la vitesse.
- **Changement de sens de rotation** : Le dispositif comporte un bouton (3) qui permet de modifier le sens de rotation des pales.
- **Fonction estivale** : Le mouvement des pales génère une brise qui réduit les températures ambiantes élevées et procure une agréable sensation de fraîcheur.
- **Fonction hivernale** : De cette façon, le ventilateur entraîne l'air chaud accumulé au plafond de la pièce vers le bas, équilibrant la température ambiante et créant un climat douillet.
- **Lumière** : Appuyez sur le bouton (5) pour allumer/éteindre la lumière. Pour changer de couleur, appuyez également sur le bouton (5).
- **IMPORTANT** : Lorsque vous allumez et éteignez la lumière, si cela prend plus de 10 secondes pour rallumer la lumière, elle gardera la même couleur. Si cela prend moins de 10 secondes, la couleur de la lumière changera.
- **Comment coupler la télécommande** : Allumez le ventilateur et, dans les 10 premières secondes, appuyez

sur le bouton Marche/Arrêt (2) pendant 2 à 5 secondes jusqu'à ce qu'un avertissement acoustique retentisse.

UNE FOIS QUE VOUS AVEZ FINI D'UTILISER L'APPAREIL

- Éteignez l'appareil à l'aide du bouton marche/arrêt.

ENTRETIEN

- Voici quelques suggestions pour vous aider à entretenir votre ventilateur.
- En raison du mouvement naturel du ventilateur, certaines connexions peuvent se desserrer. Vérifiez les connexions de support, les supports et les fixations de pale deux fois par an. Assurez-vous qu'ils sont sécurisés. (Il n'est pas nécessaire de retirer le ventilateur du plafond.)
- Nettoyez votre ventilateur périodiquement pour aider à maintenir sa nouvelle apparence au fil des ans. Utilisez seulement une brosse douce ou un chiffon non pelucheux pour éviter de rayer la finition. Le placage est scellé avec une laque pour minimiser la décoloration ou le ternissement. N'utilisez pas d'eau lors du nettoyage. Cela pourrait endommager le moteur ou peut-être provoquer un choc électrique.
- Inutile d'huiler votre ventilateur. Le moteur a lubrifié en permanence des roulements à billes étanches.

NETTOYAGE

- Coupez le courant avant d'entreprendre toute tâche de nettoyage.
- Nettoyez l'équipement avec un chiffon humide avec quelques gouttes de liquide vaisselle, puis séchez-le.
- N'utilisez pas de solvants ou de produits à pH acide ou basique, comme de l'eau de Javel, ou des produits abrasifs, pour nettoyer l'appareil.
- Ne laissez pas l'eau ou tout autre liquide pénétrer dans les bouches d'aération pour éviter d'endommager les parties intérieures de l'appareil.
- Ne jamais plonger l'appareil dans de l'eau ou tout autre liquide ou le placer sous l'eau courante.
- Si l'appareil n'est pas en bon état de propreté, sa surface peut se dégrader et affecter inexorablement la durée de vie utile de l'appareil et pourrait devenir dangereuse à utiliser.

PT

Português (Traduzido das instruções originais)

VENTILADOR DE TETO FLORESTA FRESKO 3B FRESKO PURO 3B

DESCRIÇÃO

A	Suporte de teto
B	Corpo
C	Tubo de suspensão longo / curto
D	Cobertura da lâmpada
E	Luz LED
F	Receptor de controlo remoto
G	Pás
H	Controlo remoto
I	Apoio ao controlo remoto

CONTROLO REMOTO

1	Seletor de velocidade (1/2/3/4/5/6)
2	Botão On/off
3	Mudança de direcção de rotação
4	Temporizador 1/2/4/8 horas
5	Luz
6	Botão de modo de fluxo de ar

USO E CUIDADOS

- Não utilize o aparelho se o interruptor on/off não funcionar.

INSTRUÇÕES DE UTILIZAÇÃO

NOTAS PARA ANTES DA UTILIZAÇÃO

- Por favor leia cuidadosamente o folheto "Conselhos de segurança e avisos" antes da primeira utilização.
- Para reduzir o risco de choque eléctrico, certifique-se de que a electricidade foi desligada no disjuntor ou na caixa de fusíveis antes de começar.
- Todos os cabos devem estar de acordo com os códigos eléctricos nacionais e locais. A instalação eléctrica deve ser realizada por um electricista qualificado.
- Não se esqueça de remover todo o material de embalagem do interior do aparelho.

INSTALAÇÃO DO VENTILADOR

- Ver "INSTALAÇÃO DE FÂS" no início do manual de instruções. (Passos 1-17).

- Este ventilador pode ser montado com um tubo de suspensão num teto normal (sem inclinação ou sem inclinação). Outras instalações, tais como montagem embutida, não estão disponíveis para este ventilador.

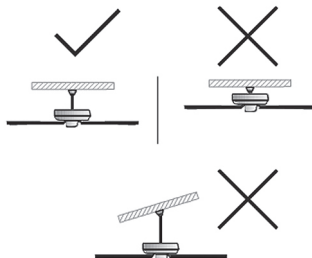

- **IMPORTANTE:** No pacote, encontrará o material para fixar o suporte ao teto (teto Convencional). Este material não é adequado, dependendo do tipo de telhado. Se tiver alguma dúvida, pergunte a um profissional e use a fixação que achar mais adequada.
- **IMPORTANTE:** Não ligue o ventilador de teto se as pás não estiverem no lugar ou se o ventilador não funcionar correctamente.
- Desligue a energia antes de qualquer instalação ou operação de montagem.
- Retire o motor da embalagem. Para evitar danificar as superfícies da caixa, monte o motor sobre uma superfície macia.
- A fim de evitar choques eléctricos, certifique-se de que a fonte de alimentação foi previamente desligada.
- A instalação eléctrica deve ser feita de acordo com os regulamentos nacionais.
- É recomendado que a instalação seja feita por um profissional.
- Instale o ventilador a uma distância mínima de 2,50 metros do solo ou outros objectos.
- A luz do ventilador pode ser ligada de duas maneiras. Uma maneira é controlar o ventilador e a luz através do controlo remoto. (Ver diagrama de cablagem). A outra é controlar a luz através do interruptor de parede e o ventilador através do controlo remoto. Esta alteração deve ser feita por um electricista licenciado.

MONTAGEM DA(S) BATERIA(S) DO CONTROLO REMOTO

- Cuidado: Durante o manuseamento das baterias, não toque em ambos os polos ao mesmo tempo, pois isso provocará a descarga parcial da energia armazenada, afetando, portanto, a longevidade.
- Retire a tampa do compartimento da bateria.

- Verifique se a cobertura de plástico que protege a pilha foi removida (algumas pilhas são vendidas com uma cobertura protetora).
- Coloque a bateria no seu compartimento, respeitando a polaridade. As baterias têm de ser de 1,5 V AAA.
- Substitua a tampa do compartimento da bateria.
- É essencial que as baterias sejam sempre do mesmo tipo e que tenham a mesma carga. Nunca misture pilhas alcalinas com pilhas de Carbono-Zinco e/ou recarregáveis.
- Retire as pilhas do comando à distância se não as vai usar durante algum tempo. Se as pilhas forem deixadas no aparelho durante demasiado tempo quando não é usado, existe o risco de fuga. Se isso acontecer, evite qualquer contacto com o líquido, pois pode causar queimaduras químicas. Se o contacto ocorrer acidentalmente, lave com água. Se o líquido entrar em contacto com os olhos, procure adicionalmente ajuda médica.

UTILIZAÇÃO

- Ligue o aparelho usando o botão on/off (2).
- Selecione a velocidade desejada (1).
- **Função temporizador:** O tempo de funcionamento do aparelho pode ser controlado. Para programar um tempo de funcionamento, basta selecionar-lo premindo um dos botões do temporizador. (4)
- **Modo de fluxo de ar:** Pressione o botão (6) para mudar o fluxo de ar para o modo natural. Este modo é concebido para proporcionar uma sensação de brisa, aumentando e diminuindo a velocidade.
- **Mudança de direção de rotação:** O dispositivo tem um botão (3) que permite mudar a direção de rotação das pás.
- **Função de Verão:** O movimento das pás gera uma brisa que reduz as altas temperaturas ambientes e proporciona uma agradável sensação de frescura.
- **Função de Inverno:** As pás rodam no sentido dos ponteiros do relógio. Desta forma, o ventilador conduz o ar quente acumulado no teto da sala para baixo, equilibrando a temperatura da sala e criando um clima acolhedor.
- **Luz:** Pressione o botão (5) para ligar/desligar a luz. Para mudar de cor, pressione também o botão (5).
- **IMPORTANTE:** Ao ligar e desligar a luz, se demorar mais de 10 segundos a voltar a acender a luz, esta manterá a mesma cor. Se demorar menos de 10 segundos, a cor clara irá mudar.
- **Como emparelhar o controlo remoto:** Ligue o ventilador, e dentro dos primeiros 10s, pressione o botão On/Off (2) durante 2-5 segundos até soar um aviso acústico.

UMA VEZ QUE TENHA TERMINADO DE UTILIZAR O APARELHO

- Desligue o aparelho usando o botão on/off.

PRINTEÇA

- Aqui estão algumas sugestões para o ajudar a manter o seu fã.
- Devido ao movimento natural do ventilador, algumas ligações podem tornar-se soltas. Verifique duas vezes por ano as ligações de suporte, parênteses, e acessórios de pá. Assegure-se que estão seguros. (Não é necessário retirar o ventilador do teto).
- Limpe periodicamente o seu ventilador para ajudar a manter a sua nova aparência ao longo dos anos. Use apenas uma escova macia ou um pano sem pelos para evitar arranhar o acabamento. A chapa é selada com uma laca para minimizar a descoloração ou mancha. Não use água na limpeza. Isto pode danificar o motor ou possivelmente causar um choque eléctrico.
- Não há necessidade de olear o seu ventilador. O motor tem rolamentos de esferas permanentemente lubrificados e selados.

LIMPEZA

- Desligue a energia antes de realizar qualquer tarefa de limpeza.
- Limpe o equipamento com um pano húmido com algumas gotas de líquido de lavagem e depois seque-o.
- Não utilize solventes ou produtos com um pH ácido ou base, tais como lixívia, ou produtos abrasivos, para limpar o aparelho.
- Não deixe entrar água ou qualquer outro líquido nas aberturas de ar para evitar danos nas partes internas do aparelho.
- Nunca submergir o aparelho em água ou qualquer outro líquido ou colocá-lo debaixo de água corrente.
- Se o aparelho não estiver em boas condições de limpeza, a sua superfície pode degradar-se e afetar inexoravelmente a duração da vida útil do aparelho o pode tornar-se inseguro para a sua utilização.

IT

Italiano (Tradotto dal manuale di istruzioni originale)

VENTILATORE DA SOFFITTO FRESKO FOREST 3B FRESKO PURE 3B

DESCRIZIONE

A	Staffa per il soffitto
B	Corpo
C	Tubo di sospensione lungo / corto
D	Coperchio della lampada
E	Luce LED
F	Ricevitore del telecomando
G	Pale
H	Telecomando
I	Supporto per il controllo remoto

CONTROLLO REMOTO

1	Selettore di velocità (1/2/3/4/5/6)
2	Pulsante On/Off
3	Cambio di direzione di rotazione
4	Timer 1/2/4/8 ore
5	Luce
6	Pulsante della modalità flusso d'aria

USO E CURA

- Non utilizzi l'apparecchio se l'interruttore on/off non funziona.

ISTRUZIONI PER L'USO

PRIMA DELL'USO

- Prima del primo utilizzo, leggi attentamente il libretto "Consigli e avvertenze di sicurezza".
- Per ridurre il rischio di scosse elettriche, si assicuri che l'elettricità sia stata spenta dall'interruttore del circuito o dalla scatola dei fusibili prima di iniziare.
- Tutti i cablaggi devono essere conformi ai codici elettrici nazionali e locali. L'installazione elettrica deve essere eseguita da un elettricista qualificato.
- Si assicuri di rimuovere tutto il materiale di imballaggio dall'interno dell'apparecchio.

INSTALLAZIONE DEL VENTILATORE

- Veda "INSTALLAZIONE DEL VENTILATORE" all'inizio del manuale di istruzioni. (Passi 1-17).

- Questo ventilatore può essere montato con un tubo di sospensione su un soffitto normale (non inclinato o non a volta). Altre installazioni, come quella ad incasso, non sono disponibili per questo ventilatore.

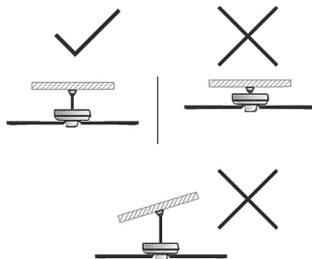

- **IMPORTANTE:** Nella confezione, troverà il materiale per fissare la staffa al soffitto (soffitto convenzionale). Questo materiale non è adatto a seconda del tipo di tetto. In caso di dubbi, chiedi a un professionista e utilizzi il fissaggio che ritiene più adatto.
- **IMPORTANTE:** Non accenda il ventilatore a soffitto se le pale non sono in posizione, altrimenti il ventilatore non funzionerà correttamente.
- Interrompa l'alimentazione prima di qualsiasi operazione di installazione o montaggio.
- Estragga il motore dalla confezione. Per evitare di danneggiare le superfici dell'alloggiamento, monti il motore su una superficie morbida.
- Per evitare scosse elettriche, si assicuri che l'alimentazione sia stata precedentemente scollegata.
- L'installazione elettrica deve essere eseguita in conformità alle normative nazionali.
- Si raccomanda che l'installazione venga effettuata da un professionista.
- Installi il ventilatore a una distanza minima di 2,50 metri dal suolo o da altri oggetti.
- La luce del ventilatore può essere collegata in due modi. Un modo è quello di controllare il ventilatore e la luce attraverso il telecomando. (Vedere il diagramma di cablaggio). L'altro è controllare la luce attraverso l'interruttore a parete e il ventilatore attraverso il telecomando. Questa modifica deve essere effettuata da un elettricista autorizzato.

ASSEMBLAGGIO DELLA/E BATTERIA/E DEL TELECOMANDO

- **Attenzione:** Durante la manipolazione delle batterie, non tocchi entrambi i poli allo stesso tempo, in quanto ciò provocherà una scarica parziale dell'energia immagazzinata, compromettendo così la longevità.
- Rimuova il coperchio del vano batteria.

- Verifichi che il rivestimento di plastica che protegge la batteria sia stato rimosso (alcune batterie sono vendute con un rivestimento protettivo).
- Inserisca la batteria nel suo scomparto, rispettando la polarità. Le batterie devono essere da 1,5 V AAA.
- Rimetta il coperchio del vano batteria.
- È essenziale che le batterie siano sempre dello stesso tipo e che abbiano la stessa carica. Non mescoli mai le batterie alcaline con quelle al carbonio e zinco e/o con quelle ricaricabili.
- Rimuova le batterie dal telecomando se non lo utilizzerà per un certo periodo di tempo. Se le batterie vengono lasciate nel dispositivo per troppo tempo quando non vengono utilizzate, c'è il rischio di perdite. In tal caso, eviti il contatto con il liquido, perché può provocare ustioni chimiche. In caso di contatto accidentale, sciacquare con acqua. Se il liquido entra in contatto con gli occhi, si rivolga immediatamente a un medico.

UTILIZZO

- Accenda l'apparecchio utilizzando il pulsante di accensione/spengimento (2).
- Selezionare la velocità desiderata (1).
- **Funzione timer:** Il tempo di funzionamento dell'apparecchio può essere controllato. Per programmare un orario di funzionamento, basta selezionarlo premendo uno dei tasti temporizzatore. (4)
- **Modalità flusso d'aria:** Prema il pulsante (6) per cambiare il flusso d'aria in modalità naturale. Questa modalità è progettata per fornire una sensazione di brezza, aumentando e diminuendo la velocità.
- **Cambio della direzione di rotazione:** Il dispositivo è dotato di un pulsante (3) che consente di cambiare la direzione di rotazione delle pale.
- **Funzione estiva:** Il movimento delle pale genera una brezza che riduce le alte temperature ambientali e fornisce una piacevole sensazione di freschezza.
- **Funzione invernale:** In questo modo, il ventilatore spinge l'aria calda accumulata sul soffitto della stanza verso il basso, bilanciando la temperatura dell'ambiente e creando un clima accogliente.
- **Luce:** Prema il pulsante (5) per accendere/spengere la luce. Per cambiare colore, prema anche il pulsante (5).
- **IMPORTANTE:** Quando accende e spegne la luce, se ci vogliono più di 10 secondi per riaccendere la luce, questa manterrà lo stesso colore. Se ci vogliono meno di 10 secondi, il colore della luce cambierà.
- **Come associare il telecomando:** Accenda il ventilatore e, entro i primi 10 secondi, prema il pulsante On/Off (2) per 2-5 secondi, finché non viene emesso un avviso.

UNA VOLTA TERMINATO L'UTILIZZO DELL'APPARECCHIO

- Spenga l'apparecchio utilizzando il pulsante di accensione/spengimento.

MANUTENZIONE

- Ecco alcuni suggerimenti per aiutarla a mantenere il suo ventilatore.
- A causa del movimento naturale del ventilatore, alcuni collegamenti potrebbero allentarsi. Controlli i collegamenti di supporto, le staffe e gli attacchi della lama due volte l'anno. Si assicuri che siano sicuri. (Non è necessario rimuovere il ventilatore dal soffitto).
- Pulisca periodicamente il suo ventilatore per mantenere il suo nuovo aspetto nel corso degli anni. Utilizzi solo una spazzola morbida o un panno privo di lanugine per evitare di graffiare la finitura. La placcatura viene sigillata con una lacca per ridurre al minimo lo scolorimento o l'appannamento. Non usi l'acqua per la pulizia. Questo potrebbe danneggiare il motore o causare una scossa elettrica.
- Non è necessario oliare il ventilatore. Il motore è dotato di cuscinetti a sfera sigillati e lubrificati in modo permanente.

PULIZIA

- Interrompa l'alimentazione prima di intraprendere qualsiasi operazione di pulizia.
- Pulisca l'apparecchiatura con un panno umido con qualche goccia di detersivo per piatti e poi la asciughi.
- Non utilizzi solventi o prodotti con un pH acido o basico, come la candeggina, o prodotti abrasivi, per la pulizia dell'apparecchio.
- Non faccia entrare acqua o altri liquidi nelle bocchette d'aria per evitare di danneggiare le parti interne dell'apparecchio.
- Non immerga mai l'apparecchio nell'acqua o in altri liquidi, né lo metta sotto l'acqua corrente.
- Se l'apparecchio non è in buone condizioni di pulizia, la sua superficie può degradarsi e compromettere inesorabilmente la durata della vita utile dell'apparecchio e potrebbe diventare insicuro da usare.

CA

Català (Traduït d'instruccions originals)

VENTILADOR DE SOSTRE FRESKO FOREST 3B FRESKO PURE 3B

DESCRIPCIÓ

A	Suport de sostre
B	Cos
C	Tub de suspensió llarg / curt
D	Tapa del llum
E	Llum LED
F	Receptor de comandament a distància
G	Pales
H	Control remot
I	Suport de control remot

CONTROL REMOT

1	Selector de velocitat (1/2/3/4/5/6)
2	Botó d'encesa/apagada
3	Canvi de sentit de gir
4	Temporitzador 1/2/4/8 hores
5	Llum
6	Botó de mode de flux d'aire

ÚS I CURA

- No utilitzeu l'aparell si l'interruptor d'encesa/apagat no va.

INSTRUCCIONS D'ÚS

ABANS D'UTILITZAR

- Si us plau, llegiu atentament el fulllet "Consells i advertències de seguretat" abans del primer ús.
- Per reduir el risc de descàrrega elèctrica, assegureu-vos que s'hagi apagat l'electricitat al disjuntor o a la caixa de fusibles abans de començar.
- Tot el cablejat ha d'estar d'acord amb els codis elèctrics nacionals i locals. La instal·lació elèctrica l'ha de fer un electricista qualificat.
- Assegureu-vos de treure tot el material d'emballatge de l'interior de l'aparell.

INSTAL·LACIÓ DEL VENTILADOR

- Vegeu "INSTAL·LACIÓ DEL VENTILADOR" al principi del manual d'instruccions (Pasos 1-17).
- Aquest ventilador es pot muntar amb una barra baixa (tub de suspensió) sobre un sostre normal (sense pendent o

sense volta). Altres instal·lacions, com ara el muntatge encastat, no estan disponibles per a aquest ventilador.

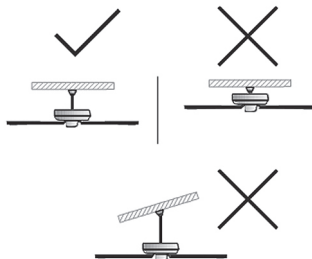

- **IMPORTANT:** Al paquet, trobareu el material per fixar el suport al sostre (sostre convencional). Aquest material no és adequat segons quin tipus de sostre. Si teniu dubtes, consulteu un professional i utilitzeu la fixació que cregueu més adequada.
- **IMPORTANT:** No engegueu el ventilador de sostre si les pales no estan al seu lloc o el ventilador no funcionarà correctament.
- Talleu l'alimentació abans de qualsevol operació d'instal·lació o muntatge.
- Traieu el motor de l'emballatge. Per evitar danys a les superfícies de la carcassa, munteu el motor sobre una superfície suau.
- Per evitar descàrregues elèctriques, assegureu-vos que la font d'alimentació s'hagi desconectat prèviament.
- La instal·lació elèctrica s'ha de fer d'acord amb la normativa nacional.
- Es recomana que la instal·lació la faci un professional.
- Instal·leu el ventilador a una distància mínima de 2,50 metres del terra o d'altres objectes.
- La llum del ventilador es pot connectar de dues maneres. Una manera és controlar el ventilador i la llum mitjançant el comandament a distància (vegeu el diagrama de cablejat). L'altra és controlar la llum a través de l'interruptor de paret i el ventilador mitjançant el comandament a distància. Aquest canvi l'ha de fer un electricista autoritzat.

MUNTATGE DE LE/S PILE/S DEL COMANDAMENT A DISTÀNCIA

- Precaució: Durant la manipulació de les bateries, no toqueu els dos pols alhora, ja que això provocarà la descàrrega parcial de l'energia emmagatzemada, afectant per tant la longevitat.
- Traieu la tapa del compartiment de la bateria.
- Comproveu que s'hagi retirat la coberta de plàstic que protegeix la bateria (algunes bateries es venen amb una coberta protectora).

- Posa la bateria al seu compartiment, respectant la polaritat. Les piles han de ser de 1,5V/AAA.
- Substituiu la tapa del compartiment de la bateria.
- És essencial que les bateries siguin sempre del mateix tipus i tinguin la mateixa càrrega. No barregeu mai piles alcalines amb carbó-zinc i/o recarregables.
- Traieu les piles del comandament a distància si no l'utilitzeu durant un temps. Si es deixen les bateries al dispositiu durant massa temps quan no s'utilitza, hi ha risc de fuites. Si això passa, eviteu qualsevol contacte amb el líquid, ja que pot provocar cremades químiques. Si es produeix un contacte accidental, esbandiu amb aigua. Si el líquid entra en contacte amb els ulls, també busqueu ajuda mèdica.
- A causa del moviment natural del ventilador, algunes connexions poden perdre's. Comproveu les connexions de suport, els suports i els accessoris de les pales dues vegades a l'any. Assegureu-vos que estiguin segurs. (No cal treure el ventilador del sostre.)
- Netegeu el vostre ventilador periòdicament per ajudar a mantenir com nou al llarg dels anys. Utilitzeu només un raspall suau o un drap sense borrisol per evitar ratllar l'acabat. El revestiment està segellat amb una laca per minimitzar la decoloració o l'enfosquiment. No utilitzeu aigua per netejar. Això podria danyar el motor o possiblement provocar una descàrrega elèctrica.
- No cal oliar el ventilador. El motor té coixinets de boles segellats lubricats permanentment.

Ús

- Enceneu l'aparell amb el botó d'encesa/apagada (2).
- Seleccioneu la velocitat desitjada (1).
- **Funció de temporitzador:** El temps de funcionament de l'aparell es pot controlar. Per programar un temps de funcionament, simplement seleccioneu-lo prement un dels botons del temporitzador. (4)
- **Mode de flux d'aire:** Premeu el botó (6) per canviar el flux d'aire al mode natural. Aquest mode està dissenyat per proporcionar una sensació de brisa, augmentant i disminuint la velocitat.
- **Canvi de sentit de rotació:** El dispositiu disposa d'un botó (3) que permet canviar el sentit de gir de les fulles.
- **Funció d'estiu:** El moviment de les pales genera una brisa que redueix les altes temperatures ambientals i proporciona una agradable sensació de frescor.
- **Funció d'hivern:** D'aquesta manera, el ventilador condueix cap avall l'aire calent acumulat al sostre de l'habitació, equilibrant la temperatura ambient i creant un clima acollidor.
- **Llum:** Premeu el botó (5) per encendre/apagar la llum. Per canviar de color, premeu també el botó (5).
- **IMPORTANT:** En encendre i apagar la llum, si trigueu més de 10 segons a tornar a encendre la llum, es mantindrà el mateix color. Si trigueu menys de 10 segons, el color de la llum canviarà.
- **Com vincular el comandament a distància:** Enceneu el ventilador i, durant els primers 10 segons, premeu el botó On/Off (2) durant 2-5 segons fins que soni un avís.

UN COP ACABAT D'UTILITZAR L'APARELL

- Apagueu l'aparell amb el botó d'encesa/apagada.

MANTENIMENT

- Aquí teniu alguns suggeriments per ajudar-vos a mantenir el vostre ventilador.

NETEJA

- Talleu l'alimentació abans de realitzar qualsevol tasca de neteja.
- Netegeu l'equip amb un drap humit amb unes gotes de líquid per rentar i després assequeu-lo.
- No utilitzeu dissolvents o productes amb un pH àcid o base, com ara lleixiu, o productes abrasius, per netejar l'aparell.
- No deixeu que l'aigua o cap altre líquid entri a les sortides d'aire per evitar danys a les parts interiors de l'aparell.
- No submergiu mai l'aparell en aigua o cap altre líquid ni el poseu sota l'aigua corrent.
- Si l'aparell no es troba en bones condicions de neteja, la seva superfície es pot degradar i afectar inexorablement la durada de la vida útil de l'aparell i es pot tornar insegur d'utilitzar.

DE

Deutsch (Übersetzung aus den ursprünglichen anweisungen)

DECKENVENTILATOR FRESKO FOREST 3B FRESKO PURE 3B

BESCHREIBUNG

A	Deckenhalterung
B	Body
C	Langes / kurzes Aufhängerrohr
D	Lampenschirm
E	LED-Licht
F	Fernbedienungsempfänger
G	Flügel
H	Fernbedienung
I	Fernbedienungsunterstützung

FERNBEDIENUNG

1	Geschwindigkeitswähler (1/2/3/4/5/6)
2	An / aus Schalter
3	Änderung der Drehrichtung
4	Timer 1/2/4/8 Stunden
5	Licht
6	Luftstrommodus-Taste

GEBRAUCH UND PFLEGE

- Verwenden Sie das Gerät nicht, wenn der Ein-/Ausschalter nicht funktioniert.

GEBRAUCHSANWEISUNG

VOR GEBRAUCH

- Bitte lesen Sie die Broschüre „Sicherheitshinweise und Warnungen“ vor dem ersten Gebrauch sorgfältig durch.
- Um das Risiko eines Stromschlags zu verringern, stellen Sie sicher, dass der Strom am Leistungsschalter oder am Sicherungskasten abgeschaltet wurde, bevor Sie beginnen.
- Die gesamte Verkabelung muss den nationalen und örtlichen Elektrovorschriften entsprechen. Die elektrische Installation sollte von einem qualifizierten Elektriker durchgeführt werden.
- Achten Sie darauf, sämtliches Verpackungsmaterial aus dem Inneren des Geräts zu entfernen.

LÜFTERINSTALLATION

- Siehe „INSTALLATION DES LÜFTERS“ am Anfang der Bedienungsanleitung. (Schritte 1-17).
- Dieser Ventilator kann mit einem Downrod (Aufhängerrohr) an einer normalen Decke (ohne Gefälle oder ohne Gewölbe) montiert werden. Andere Installationen, wie z. B. bündige Montage, sind für diesen Lüfter nicht verfügbar.

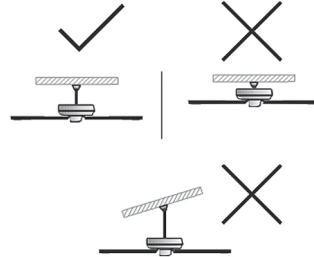

- **WICHTIG:** In der Verpackung finden Sie das Material zur Befestigung der Halterung an der Decke (herkömmliche Decke). Dieses Material ist je nach Dachtyp nicht geeignet. Fragen Sie im Zweifelsfall einen Fachmann und verwenden Sie die Befestigung, die Sie für die geeignete halten.
- **WICHTIG:** Schalten Sie den Deckenventilator nicht ein, wenn die Flügel nicht angebracht sind oder der Ventilator nicht richtig funktioniert.
- Unterbrechen Sie die Stromversorgung vor Installations- oder Montagearbeiten.
- Nehmen Sie den Motor aus der Verpackung. Montieren Sie den Motor auf einer weichen Unterlage, um Beschädigungen der Gehäuseoberflächen zu vermeiden.
- Um einen Stromschlag zu vermeiden, stellen Sie sicher, dass die Stromversorgung zuvor getrennt wurde.
- Die elektrische Installation muss gemäß den nationalen Vorschriften erfolgen.
- Es wird empfohlen, die Installation von einem Fachmann durchführen zu lassen.
- Installieren Sie den Ventilator in einem Mindestabstand von 2,50 Metern zum Boden oder anderen Gegenständen.
- Das Licht des Lüfters kann auf zwei Arten angeschlossen werden. Eine Möglichkeit besteht darin, den Lüfter und das Licht über die Fernbedienung zu steuern. (Siehe Schaltplan). Die andere besteht darin, das Licht über den Wandschalter und den Lüfter über die Fernbedienung zu steuern. Diese Änderung muss von einem konzessionierten Elektriker vorgenommen werden.

MONTAGE DER BATTERIE/S DER FERNBEDIENUNG

- Vorsicht: Berühren Sie beim Umgang mit Batterien nicht beide Pole gleichzeitig, da dies zu einer Teilentladung der gespeicherten Energie und damit zu einer Beeinträchtigung der Lebensdauer führt.
- Entfernen Sie die Abdeckung des Batteriefachs.
- Vergewissern Sie sich, dass die Plastikabdeckung, die Batterie schützt, entfernt wurde (einige Batterien werden mit einer Schutzabdeckung verkauft).
- Setzen Sie die Batterie unter Beachtung der Polarität in ihr Fach ein. Die Batterien müssen 1,5 V AAA sein.
- Bringen Sie die Abdeckung des Batteriefachs wieder an.
- Es ist wichtig, dass die Batterien immer vom gleichen Typ sind und die gleiche Ladung haben. Mischen Sie niemals Alkalibatterien mit Zink-Kohle-Batterien und/oder wieder-aufladbaren Batterien.
- Entfernen Sie die Batterien aus der Fernbedienung, wenn Sie längere Zeit nicht benutzen. Wenn die Batterien bei Nichtgebrauch zu lange im Gerät belassen werden, besteht die Gefahr des Auslaufens. Vermeiden Sie in diesem Fall jeglichen Kontakt mit der Flüssigkeit, da dies zu Verätzungen führen kann. Bei versehentlichem Kontakt mit Wasser spülen. Wenn Flüssigkeit in die Augen gelangt, suchen Sie zusätzlich einen Arzt auf.

VERWENDEN

- Schalten Sie das Gerät mit der Ein-/Aus-Taste (2) ein.
- Wählen Sie die gewünschte Geschwindigkeit (1).
- **Timer funktion:** Die Betriebszeit des Geräts kann gesteuert werden. Um eine Betriebszeit zu programmieren, wählen Sie diese einfach durch Drücken einer der Zeituhr-taste aus. (4)
- **Luftstrommodus:** Drücken Sie die Taste (6), um den Luftstrom in den natürlichen Modus zu ändern. Dieser Modus soll ein luftiges Gefühl vermitteln und die Geschwindigkeit erhöhen und verringern.
- **Drehrichtungswechsel:** Das Gerät verfügt über eine Taste (3), mit der die Drehrichtung der Flügel geändert werden kann.
- **Sommerfunktion:** Die Bewegung der Flügel erzeugt eine Brise, die die hohen Umgebungstemperaturen reduziert und für ein angenehmes Frischegefühl sorgt.
- **Winterfunktion:** Auf diese Weise treibt der Ventilator die an der Raumdecke angesammelte warme Luft nach unten, gleicht die Raumtemperatur aus und schafft ein behagliches Klima.
- **Licht:** Drücken Sie die Taste (5), um das Licht ein-/auszuschalten. Um die Farbe zu ändern, drücken Sie auch die Taste (5).
- **WICHTIG:** Wenn es beim Ein- und Ausschalten des Lichts länger als 10 Sekunden dauert, bis das Licht

wieder eingeschaltet wird, behält es die gleiche Farbe. Wenn es weniger als 10 Sekunden dauert, ändert sich die Lichtfarbe.

- **So koppeln Sie die Fernbedienung:** Ventilator einschalten und innerhalb der ersten 10s die Ein-/Aus-Taste (2) für 2-5 Sekunden drücken, bis ein akustisches Warnsignal ertönt.

SOBALD SIE MIT DER VERWENDUNG DES GERÄTS FERTIG SIND

- Schalten Sie das Gerät mit der Ein-/Aus-Taste aus.

WARTUNG

- Hier sind einige Vorschläge, die Ihnen bei der Wartung Ihres Ventilators helfen.
- Aufgrund der natürlichen Bewegung des Lüfters können sich einige Verbindungen lockern. Überprüfen Sie die Stützverbindungen, Halterungen und Messerbefestigungen zweimal im Jahr. Stellen Sie sicher, dass sie sicher sind. (Der Ventilator muss nicht von der Decke entfernt werden.)
- Reinigen Sie Ihren Lüfter regelmäßig, um sein neues Aussehen über die Jahre hinweg zu erhalten. Verwenden Sie nur eine weiche Bürste oder ein fusselfreies Tuch, um Kratzer auf der Oberfläche zu vermeiden. Die Beschichtung ist mit einem Lack versiegelt, um Verfärbungen oder Anlaufen zu minimieren. Verwenden Sie beim Reinigen kein Wasser. Dies könnte den Motor beschädigen oder möglicherweise einen Stromschlag verursachen.
- Es besteht keine Notwendigkeit, Ihren Lüfter zu ölen. Der Motor hat dauergeschmiert abgedichtete Kugellager.

REINIGUNG

- Unterbrechen Sie die Stromversorgung, bevor Sie Reinigungsarbeiten durchführen.
- Reinigen Sie das Gerät mit einem feuchten Tuch mit ein paar Tropfen Spülmittel und trocknen Sie es anschließend ab.
- Verwenden Sie zur Reinigung des Geräts keine Lösungsmittel oder Produkte mit einem sauren oder basischen pH-Wert, wie Bleichmittel oder Scheuermittel.
- Lassen Sie kein Wasser oder andere Flüssigkeiten in die Lüftungsöffnungen gelangen, um Schäden an den Innenteilen des Geräts zu vermeiden.
- Tauchen Sie das Gerät niemals in Wasser oder andere Flüssigkeiten und halten Sie es nicht unter fließendes Wasser.
- Wenn das Gerät nicht in gutem Zustand oder sauber ist, kann sich seine Oberfläche verschlechtern und die Nutzungsdauer des Geräts unaufhaltsam beeinträchtigen und die Verwendung unsicher machen.

NL

Nederlands (Vertaald van de originele instructies)

**PLAFONDVENTILATOR
FRESKO FOREST 3B
FRESKO PURE 3B**

BESCHRIJVING

A	Plafondbeugel
B	Lichaam
C	Lange/korte ophangbuis
D	Lampdeksel
E	LED-licht
F	Ontvanger met afstandsbediening
G	Bladen
H	Afstandsbediening
I	Ondersteuning voor afstandsbediening

AFSTANDBEDIENING

1	Snelheidsregelaar (1/2/3/4/5/6)
2	Aan/uit knop
3	Rotatierichtingsverandering
4	Timer 1/2/4/8 uur
5	Licht
6	Knop voor luchtstroommodus

GEBRUIK EN VERZORGING

- Gebruik het apparaat niet als de aan/uit-schakelaar niet werkt.

GEBRUIKSAANWIJZING

VOOR GEBRUIK

- Lees voor het eerste gebruik het boekje "Veiligheidsadvies en waarschuwingen" zorgvuldig door.
- Om het risico op elektrische schokken te verminderen, moet u ervoor zorgen dat de elektriciteit is uitgeschakeld bij de stroomonderbreker of zekeringkast voordat u begint.
- Alle bedrading moet in overeenstemming zijn met de nationale en lokale elektrische codes. Elektrische installatie moet worden uitgevoerd door een gekwalificeerde elektricien.
- Verwijder al het verpakkingsmateriaal uit de binnenkant van het apparaat.

VENTILATORINSTALLATIE

- Zie "VENTILATORINSTALLATIE" aan het begin van de gebruiksaanwijzing. (Stap 1-17).
- Deze ventilator kan met een downrod (ophangbuis) op een regulier (no-slope of niet-gewelfd plafond) gemonteerd worden. Andere installaties, zoals flush mount, zijn niet beschikbaar voor deze ventilator.

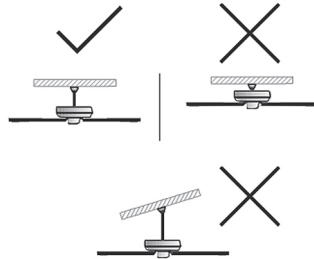

- **BELANGRIJK:** In de verpakking vindt u het materiaal voor de bevestiging van de beugel aan het plafond (conventioneel plafond). Dit materiaal is niet geschikt afhankelijk van welk type dak. Als u twijfelt, vraag een professional en gebruik de bevestiging die u denkt dat het meest geschikt is.
- **BELANGRIJK:** Schakel de plafondventilator niet in als de bladen niet op hun plaats zitten of als de ventilator niet goed werkt.
- Schakel de stroom uit voordat u een installatie of montage uitvoert.
- Haal de motor uit de verpakking. Monteer de motor op een zachte ondergrond om beschadiging van de behuizingsoppervlakken te voorkomen.
- Om elektrische schokken te voorkomen, moet u ervoor zorgen dat de voeding vooraf is losgekoppeld.
- De elektrische installatie moet gebeuren in overeenstemming met de nationale regelgeving.
- Het wordt aanbevolen dat de installatie wordt uitgevoerd door een professional.
- Installeer de ventilator op een minimale afstand van 2,50 meter van de grond of andere objecten.
- Het licht van de ventilator kan op twee manieren worden aangesloten. Een manier is om de ventilator en het licht te bedienen via de afstandsbediening. (Zie bedradingsschema). De andere is om het licht te bedienen via de wandschakelaar en de ventilator via de afstandsbediening. Deze wijziging moet worden uitgevoerd door een erkende elektricien.

MONTEREN VAN DE BATTERIJ(EN) VAN DE AFSTANDSBEDIENING

- Let op: Raak tijdens het werken met batterijen niet beide polen tegelijkertijd aan, omdat dit de gedeeltelijke ontlading van de opgeslagen energie zal veroorzaken, waardoor de levensduur wordt beïnvloed.
- Verwijder het deksel van het batterijcompartiment.
- Controleer of de plastic bekleding die de batterij beschermt is verwijderd (sommige batterijen worden verkocht met een beschermende bekleding).
- Plaats de batterij in zijn compartiment, met respect voor de polariteit. De batterijen moeten 1,5 V AAA zijn.
- Plaats het klepje van het batterijcompartiment terug.
- Het is essentieel dat de batterijen altijd van dezelfde soort zijn en dezelfde lading hebben. Meng nooit alkalinebatterijen met koolstof-zinkbatterijen en/of oplaadbare batterijen.
- Verwijder de batterijen van de afstandsbediening als u deze enige tijd niet gaat gebruiken. Als de batterijen te lang in het apparaat blijven wanneer het niet wordt gebruikt, bestaat het risico op lekkage. Als dat gebeurt, vermijd dan elk contact met de vloeistof, omdat het chemische brandwonden kan veroorzaken. Als er per ongeluk contact optreedt, spoel dan met water. Als vloeistof in contact komt met de ogen, zoek dan ook medische hulp.

GBRUIK

- Schakel het apparaat in met de aan/uit-knop (2).
- Selecteer de gewenste snelheid (1).
- **Timerfunctie:** De bedrijfstijd van het apparaat kan worden geregeld. Om een bedrijfstijd te programmeren, selecteert u deze eenvoudig door op een van de timerknoppen te drukken. (4)
- **Luchtstroommodus:** Druk op knop (6) om de luchtstroom in de natuurlijke modus te zetten. Deze modus is ontworpen om een luchtig gevoel te bieden, waardoor de snelheid toeneemt en afneemt.
- **Rotatie richting verandering:** Het apparaat heeft een knop (3) waarmee de draairichting van de messen kan worden gewijzigd.
- **Zomerfunctie:** De beweging van de bladen genereert een briesje dat de hoge omgevingstemperaturen verlaagt en zorgt voor een aangenaam gevoel van frisheid.
- **Winterfunctie:** Op deze manier drijft de ventilator de warme lucht die zich aan het plafond van de ruimte heeft opgehoopt naar beneden, waardoor de kamertemperatuur in evenwicht wordt gebracht en een gezellig klimaat ontstaat.
- **Licht:** Druk op knop (5) om het licht aan/uit te zetten. Om van kleur te veranderen, druk ook op de knop (5).

• **BELANGRIJK:** Bij het in- en uitschakelen van het licht, als het langer dan 10 seconden duurt om het licht weer aan te doen, behoudt het dezelfde kleur. Als het minder dan 10 seconden duurt, verandert de lichtkleur.

• **De afstandsbediening koppelen:** Schakel de ventilator in en druk binnen de eerste 10 seconden op de aan/uit-knop (2) gedurende 2-5 seconden totdat een akoestische waarschuwing klinkt.

ZODRA U KLAAR BENT MET HET GEBRUIK VAN HET APPARAAT

- Schakel het apparaat uit met de aan/uit-knop.

ONDERHOUD

- Hier zijn enkele suggesties om u te helpen uw fan te behouden.
- Door de natuurlijke beweging van de ventilator kunnen sommige verbindingen losraken. Controleer de steunaansluitingen, beugels en mesbevestigingen tweemaal per jaar. Zorg dat ze veilig zijn. (Het is niet nodig om de ventilator van het plafond te verwijderen.)
- Reinig uw ventilator periodiek om het nieuwe uiterlijk door de jaren heen te behouden. Gebruik alleen een zachte borstel of een pluivrije doek om krassen op de afwerking te voorkomen. De beplating wordt afgedicht met een lak om verkleuring of aanslag te minimaliseren. Gebruik geen water bij het schoonmaken. Dit kan de motor beschadigen of mogelijk een elektrische schok veroorzaken.
- Het is niet nodig om uw ventilator te oliën. De motor heeft permanent gesmeerde afgedichte kogellagers.

SCHOONMAKEN

- Schakel de stroom uit voordat u een schoonmaaktak uitvoert.
- Reinig de apparatuur met een vochtige doek met enkele druppels afwasmiddel en droog deze vervolgens af.
- Gebruik geen oplosmiddelen of producten met een zure of base pH, zoals bleekmiddel, of schurende producten, voor het reinigen van het apparaat.
- Laat geen water of andere vloeistof in de ventilatieopeningen komen om schade aan de binnenkant van het apparaat te voorkomen.
- Dompel het apparaat nooit onder in water of een andere vloeistof en plaats het nooit onder stromend water.
- Als het apparaat niet in goede staat van reinheid verkeert, kan het oppervlak verslechteren en de levensduur van het apparaat onverbiddeijk beïnvloeden en onveilig worden in gebruik.

RO

Română (Tradus din instrucțiunile originale)

VENTILATOR PĂDUREA FRESKO 3B FRESKO PURE 3B

DESCRIERE

A	Suport de tavan
B	Corp
C	Tub de suspensie lung/scurt
D	Capac lămpii
E	Lumina LED
F	Receptor telecomandă
G	Lame
H	Telecomandă
I	Suport telecomandă

TELECOMANDĂ

1	Selectori de viteză (1/2/3/4/5/6)
2	Buton pornit/oprit
3	Schimbarea sensului de rotație
4	Cronometru 1/2/4/8 ore
5	Ușoară
6	Buton pentru modul flux de aer

UTILIZAȚI ȘI ÎNGRIJIȚI

- Nu folosiți aparatul dacă întrerupătorul de pornire/oprire nu funcționează.

INSTRUCȚIUNI DE FOLOSIRE

ÎNAINTE DE FOLOSIRE

- Vă rugăm să citiți cu atenție broșura „Sfaturi și avertismente de siguranță” înainte de prima utilizare.
- Pentru a reduce riscul de electrocutare, asigurați-vă că electricitatea a fost oprită de la întrerupătorul de circuit sau la cutia de siguranțe înainte de a începe.
- Toate cablajul trebuie să fie în conformitate cu codurile electrice naționale și locale. Instalarea electrică trebuie efectuată de un electrician calificat.
- Asigurați-vă că ați îndepărtat tot materialul de ambalaj din interiorul aparatului.

INSTALARE VENTILATOR

- Consultați „INSTALAREA VENTILATORULUI” la începutul manualului de instrucțiuni. (Pași 1-17).

- Acest ventilator poate fi montat cu o tijă (tub de suspenție) pe un tavan obișnuit (tavan fără pantă sau boltit). Alte instalații, cum ar fi montarea încasată, nu sunt disponibile pentru acest ventilator.

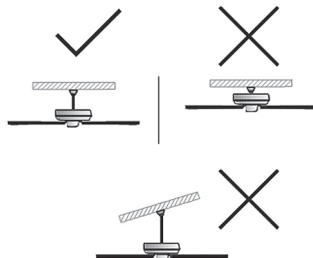

- IMPORTANT:** În pachet, veți găsi materialul pentru fixarea suportului de tavan (Tavan convențional). Acest material nu este potrivit în funcție de tipul de acoperiș. Dacă aveți îndoieli, întrebați un profesionist și utilizați fixarea care credeți că este cea mai potrivită.
 - IMPORTANT:** Nu porniți ventilatorul de tavan dacă lamele nu sunt la locul lor sau ventilatorul nu va funcționa corect.
 - Opriti alimentarea înainte de orice operație de instalare sau asamblare.
 - Scoateți motorul din ambalaj. Pentru a evita deteriorarea suprafețelor carcasei, montați motorul pe o suprafață moale.
 - Pentru a evita șocurile electrice, asigurați-vă că sursa de alimentare a fost deconectată în prealabil.
 - Instalația electrică trebuie efectuată în conformitate cu reglementările naționale.
 - Se recomandă ca instalarea să fie făcută de un profesionist.
 - Instalați ventilatorul la o distanță minimă de 2,50 metri de sol sau alte obiecte.
 - Lumina ventilatorului poate fi conectată în două moduri. O modalitate este de a controla ventilatorul și lumina prin intermediul telecomenzii. (Vezi schema electrică). Celălalt este să controlezi lumina prin întrerupătorul de perete și ventilatorul prin telecomandă. Această modificare trebuie făcută de un electrician autorizat.
- #### MONTAREA BATERIEI/ELOR TELECOMANDĂ
- Prudență:** În timpul manipulării bateriilor, nu atingeți ambii poli în același timp, deoarece acest lucru va provoca descărcarea parțială a energiei stocate, afectând astfel longevitatea.
 - Scoateți capacul compartimentului bateriei.
 - Verificați dacă învelișul de plastic care protejează bateria a fost îndepărtat (unele baterii sunt vândute cu un capac de protecție).

- Pune bateria în compartimentul său, respectând polaritatea. Bateriile trebuie să fie de 1,5 V AAA.
- Puneți la loc capacul compartimentului bateriei.
- Este esențial ca bateriile să fie întotdeauna de același tip și să aibă aceeași încărcare. Nu amestecați niciodată bateriile alcaline cu cele Carbon-Zinc și/sau cu cele reincărcabile.
- Scoateți bateriile de pe telecomandă dacă nu o veți folosi o perioadă de timp. Dacă bateriile rămân în dispozitiv prea mult timp când nu sunt folosite, există riscul de scurgere. Dacă se întâmplă acest lucru, evitați orice contact cu lichidul, deoarece acesta poate provoca arsuri chimice. Dacă contactul are loc accidental, clătiți cu apă. Dacă lichidul intră în contact cu ochii, solicitați suplimentar ajutor medical.

USE

- Porniți aparatul folosind butonul de pornire/oprire (2).
- Selectați viteza dorită (1).
- **Funcția de cronometru:** Timpul de funcționare al aparatului poate fi controlat. Pentru a programa un timp de funcționare, pur și simplu selectați-l apăsând unul dintre butoanele temporizatorului. (4)
- **Modul flux de aer:** Apăsăți butonul (6) pentru a schimba fluxul de aer în modul natural. Acest mod este conceput pentru a oferi o senzație de aer, crescând și scăzând viteza.
- **Schimbarea direcției de rotație:** Dispozitivul are un buton (3) care permite schimbarea sensului de rotație al lamelor.
- **Funcția de vară:** Mișcarea lamelor generează o adiere care reduce temperaturile ridicate ale mediului ambiant și oferă o senzație plăcută de prospețime.
- **Funcția de iarnă:** Lamele se rotesc în sensul acelor de ceasornic. În acest fel, ventilatorul conduce în jos aerul cald acumulat pe tavanul camerei, echilibrând temperatura camerei și creând un climat confortabil.
- **Ușoară:** Apăsăți butonul (5) pentru a aprinde/stinge lumina. Pentru a schimba culoarea, apăsăți și butonul (5).
- **IMPORTANT:** Când aprindeți și stingeți lumina, dacă durează mai mult de 10 secunde pentru a aprinde din nou lumina, aceasta va păstra aceeași culoare. Dacă durează mai puțin de 10 secunde, culoarea luminii se va schimba.
- **Cum să asociați telecomanda:** Porniți ventilatorul și, în primele 10 secunde, apăsăți butonul Pornit/Oprit (2) timp de 2-5 secunde până când se aude un avertisment acustic.

DUPĂ CE AȚI TERMINAT DE UTILIZAT APARATUL

- Oprțiți aparatul folosind butonul de pornire/oprire.

MAINTENANCE

- Iată câteva sugestii pentru a vă ajuta să vă întrețineți ventilatorul.
- Din cauza mișcării naturale a ventilatorului, unele conexiuni se pot slăbi. Verificați conexiunile suportului, suporturile și atașamentele lamei de două ori pe an. Asigurați-vă că sunt în siguranță. (Nu este necesar să scoateți ventilatorul de pe tavan.)
- Curățați-vă ventilatorul periodic pentru a vă menține noul aspect de-a lungul anilor. Utilizați doar o perie moale sau o cârpă fără scame pentru a evita zgârierea finisajului. Placa este etanșată cu un lac pentru a minimiza decolorarea sau deteriorarea. Nu folosiți apă la curățare. Acest lucru ar putea deteriora motorul sau poate cauza un șoc electric.
- Nu este nevoie să vă uleiați ventilatorul. Motorul are rulmenți cu bile etanșați lubrifiați permanent.

CURATENIE

- Întrerupeți alimentarea înainte de a efectua orice activitate de curățare.
- Curățați echipamentul cu o cârpă umedă cu câteva picături de lichid de spălat și apoi uscați-l.
- Nu utilizați solvenți sau produse cu pH acid sau bazic, cum ar fi înălbitor, sau produse abrazive, pentru curățarea aparatului.
- Nu lăsați apă sau orice alt lichid să intre în orificiile de ventilație pentru a evita deteriorarea părților interioare ale aparatului.
- Nu scufundați niciodată aparatul în apă sau în orice alt lichid și nu îl puneți sub jet de apă.
- Dacă aparatul nu este într-o stare bună de curățenie, suprafața sa se poate degrada și afecta inexorabil durata de viață utilă a aparatului și poate deveni nesigur de utilizat.

PL

Polski (Przetłumaczone z oryginalnej instrukcji)

WENTYLATOR SUFITOWY FRESKO FOREST 3B FRESKO PURE 3B

OPIS

A	Wspornik sufitowy
B	Ciało
C	Długa / krótka rura zawieszania
D	Pokrywa lampy
E	Światło LED
F	Odbiornik zdalnego sterowania
G	Ostrza
H	Pilot zdalnego sterowania
I	Obsługa zdalnego sterowania

ZDALNE STEROWANIE

1	Wybór prędkości (1/2/3/4/5/6)
2	Przycisk włączania/wyłączania
3	Zmiana kierunku obrotów
4	Timer 1/2/4/8 godzin
5	Światło
6	Przycisk trybu przepływu powietrza

ZASTOSOWANIE I PIELĘGNACJA

- Nie należy używać urządzenia, jeżeli włącznik/wyłącznik nie działa.

INSTRUKCJA UŻYTKOWANIA

PRZED UŻYCIEM

- Przed pierwszym użyciem należy dokładnie przeczytać broszurę "Wskazówki bezpieczeństwa i ostrzeżenia".
- Aby zmniejszyć ryzyko porażenia prądem, przed rozpoczęciem pracy należy upewnić się, że prąd został wyłączony w wyłączniku lub skrzynce bezpiecznikowej.
- Wszystkie przewody muszą być zgodne z krajowymi i lokalnymi przepisami elektrycznymi. Instalacja elektryczna powinna być wykonana przez wykwalifikowanego elektryka.
- Należy pamiętać o usunięciu wszystkich materiałów opakowaniowych z wnętrza urządzenia.

INSTALACJA WENTYLATORA

- Patrz "INSTALACJA WENTYLATORA" na początku instrukcji obsługi. (Kroki 1-17).
- Wentylator ten można zamontować za pomocą downrod (rurki do zawieszania) na zwykłym (nie nachylonym lub nie wypukłym) suficie. Inne instalacje, jak np. montaż podtylnkowy, nie są dostępne dla tego wentylatora.

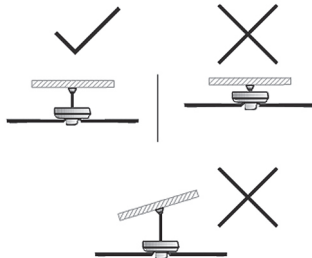

- WAŻNE:** W opakowaniu znajdują Państwo materiał do mocowania uchwytu do sufitu (sufit konwencjonalny). Ten materiał nie jest odpowiedni w zależności od rodzaju dachu. W razie wątpliwości należy zapytać fachowca i zastosować mocowanie, które wydaje się Państwu najbardziej odpowiednie.
- WAŻNE:** Nie należy włączać wentylatora sufitowego, jeżeli łopatki nie są na swoim miejscu, ponieważ w przeciwnym razie wentylator nie będzie działał prawidłowo.
- Przed każdą czynnością instalacyjną lub montażową należy odciąć zasilanie.
- Wyjąć silnik z opakowania. Aby uniknąć uszkodzenia powierzchni obudowy, zamontować silnik na miękkiej powierzchni.
- Aby uniknąć porażenia prądem, należy upewnić się, że zasilanie zostało wcześniej odłączone.
- Instalacja elektryczna musi być wykonana zgodnie z przepisami krajowymi.
- Zaleca się, aby instalacja została wykonana przez profesjonalistę.
- Zainstalować wentylator w odległości co najmniej 2,50 m od ziemi lub innych obiektów.
- Światło wentylatora można podłączyć na dwa sposoby. Jednym ze sposobów jest sterowanie wentylatorem i światłem za pomocą pilota. (Patrz schemat połączeń). Innym rozwiązaniem jest sterowanie światłem za pomocą przełącznika ściennego, a wentylatorem za pomocą pilota. Ta zmiana musi być wykonana przez elektryka z uprawnieniami.

MONTAŻ BATERII W PILOCIE ZDALNEGO STEROWANIA

- Ostrożnie! Podczas pracy z bateriami nie należy dotykać obu biegunów jednocześnie, ponieważ spowoduje to częściowe rozładowanie zgromadzonej energii, a tym samym wpłynie na długowieczność.
- Zdjąć pokrywę komory baterii.
- Sprawdzić, czy zdjęta została plastikowa osłona chroniąca baterię (niektóre baterie są sprzedawane z osłoną).
- Włożyć baterię do jej komory, przestrzegając polaryzacji. Baterie muszą być 1,5 V AAA.
- Złożyć pokrywę komory baterii.
- Ważne jest, aby baterie były zawsze tego samego rodzaju i miały ten sam ładunek. Nigdy nie mieszać baterii alkalicznych z węglowo-cynkowymi i/lub akumulatorami.
- Jeżeli przez jakiś czas nie będą Państwo korzystać z pilota, należy wyjąć z niego baterie. Jeżeli baterie pozostaną w urządzeniu zbyt długo, gdy nie jest ono używane, istnieje ryzyko wycieku. W takim przypadku należy unikać kontaktu z cieczą, ponieważ może ona spowodować oparzenia chemiczne. W razie przypadkowego kontaktu, spłukać wodą. W przypadku kontaktu płynu z oczami, należy dodatkowo skorzystać z pomocy lekarskiej.

USE

- Włączyć urządzenie za pomocą przycisku on/off (2).
- Wybrać żądaną prędkość (1).
- **Funkcja timera:** Czas pracy urządzenia można kontrolować. Aby zaprogramować czas pracy, wystarczy go wybrać, naciskając jeden z przycisków timera. (4)
- **Tryb przepływu powietrza:** Nacisnąć przycisk (6), aby zmienił przepływ powietrza na tryb naturalny. Ten tryb ma na celu zapewnienie wrażenia bryzy, zwiększając i zmniejszając prędkość.
- **Zmiana kierunku obrotów:** Urządzenie posiada przycisk (3), który umożliwia zmianę kierunku obrotu ostrzy.
- **Funkcja letnia:** Ruch łopatek wytwarza bryzę, która obniża wysoką temperaturę otoczenia i zapewnia przyjemne uczucie świeżości.
- **Funkcja zimowa:** W ten sposób wentylator kieruje gorące powietrze zgromadzone na suficie pomieszczenia w dół, wyrównując temperaturę w pomieszczeniu i tworząc przytulny klimat.
- **Światło:** Nacisnąć przycisk (5), aby włączyć/wyłączyć światło. Aby zmienić kolor, należy również nacisnąć przycisk (5).
- **WAŻNE:** Podczas włączania i wyłączania światła, jeżeli ponowne włączenie światła trwa dłużej niż 10 sekund,

zachowa ono ten sam kolor. Jeżeli trwa to krócej niż 10 sekund, kolor światła zmieni się.

- **Jak sparować pilota:** Włączyć wentylator i w ciągu pierwszych 10s nacisnąć przycisk On/Off (2) przez 2-5 sekund, aż rozlegnie się ostrzeżenie akustyczne.

PO ZAKOŃCZENIU UŻYTKOWANIA URZĄDZENIA

- Wyłączyć urządzenie przyciskiem on/off.

MAINTENANCE

- Oto kilka sugestii, które pomogą Państwu w utrzymaniu wentylatora.
- Ze względu na naturalny ruch wentylatora, niektóre połączenia mogą się poluzować. Dwa razy w roku należy sprawdzić połączenia wsporników, wsporniki i mocowania ostrzy. Proszę się upewnić, że są one bezpieczne. (Nie jest konieczne zdejmowanie wentylatora z sufitu).
- Okresowo należy czyścić wentylator, aby zachować jego nowy wygląd przez lata. Należy używać tylko miękkiej szcztotki lub niestrzępiącej się szmatki, aby nie porysować wykończenia. Platerowanie jest zabezpieczone lakierem, aby zminimalizować przebarwienia i zmatowienia. Do czyszczenia nie używać wody. Może to spowodować uszkodzenie silnika lub porażenie prądem.
- Nie ma potrzeby oliwienia wentylatora. Silnik posiada trwale nasmarowane uszczelnione łożyska kulkowe.

CZYSZCZENIE

- Przed przystąpieniem do czyszczenia należy odciąć zasilanie.
- Wyczyścić urządzenie wilgotną szmatką z kilkoma kroplami płynu do mycia naczyń, a następnie wysuszyć.
- Do czyszczenia urządzenia nie należy używać rozpuszczalników ani produktów o kwaśnym lub zasadowym pH, takich jak wybielacze, ani produktów ściernych.
- Nie dopuścić, aby woda lub jakakolwiek inna ciecz dostała się do otworów wentylacyjnych, aby uniknąć uszkodzenia wewnętrznych części urządzenia.
- Nigdy nie zanurzać urządzenia w wodzie lub innej cieczy ani nie umieszczać go pod bieżącą wodą.
- Jeżeli urządzenie nie jest w dobrym stanie czystości, jego powierzchnia może ulec degradacji i nieubłaganie wpłynąć na długość okresu użytkowania urządzenia i może stać się niebezpieczne w użytkowaniu.

BG

български (Превод на извършените инструкции)

ВЕНТИЛАТОР НА ТАВАНА FRESKO FOREST 3B FRESKO PURE 3B

ОПИСАНИЕ

A	Скоба за таван
B	Тяло
C	Дълга / къса тръба за окачване
D	Капак на лампата
E	LED светлина
F	Приемник за дистанционно управление
G	Остриета
H	Дистанционно
I	Поддръжка на дистанционно управление

ДИСТАНЦИОННО

1	Селектор на скорост (1/2/3/4/5/6)
2	Бутон ВКЛ / ИЗКЛ
3	Промяна на посоката на въртене
4	Таймер 1/2/4/8 часа
5	Светлина
6	Бутон за режим на въздушен поток

ИЗПОЛЗВАНЕ И ГРИЖИ

- Не използвайте уреда, ако преключвателят за включване/изключване не работи.

ИНСТРУКЦИИ ЗА УПОТРЕБА

ПРЕДИ УПОТРЕБА

- Моля, прочетете внимателно брошурата „Съвети и предупреждения за безопасност“ преди първа употреба.
- За да намалите риска от токов удар, уверете се, че електричеството е изключено от прекъсвача или кутията с предпазители, преди да започнете.
- Цялото окабеляване трябва да бъде в съответствие с националните и местните електрически кодекси. Електрическата инсталация трябва да се извърши от квалифициран електротехник.
- Уверете се, че сте отстранили целия опаковъчен материал от вътрешността на уреда.

МОНТАЖ НА ВЕНТИЛАТОР

- Вижте "ИНСТАЛИРАНЕ НА ВЕНТИЛАТОР" в началото на ръководството с инструкции. (Стъпки 1-17).

- Този вентилатор може да се монтира с низходящ прът (тръба за окачване) на обикновен таван (без наклон или без свод). Други инсталации, като вграден монтаж, не са налични за този вентилатор.

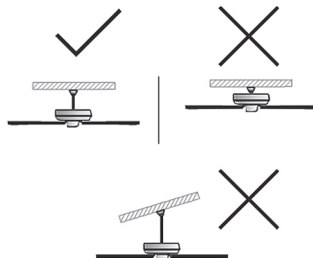

- **ВАЖНО:** В опаковката ще намерите материала за закрепване на конзолата към тавана (Конвенционален таван). Този материал не е подходящ в зависимост от вида на покрива. Ако имате съмнения, попитайте професионалист и използвайте фиксатора, който смятате за най-подходящ.
- **ВАЖНО:** Не включвайте вентилатора на тавана, ако лопатките не са на мястото си или вентилаторът няма да работи правилно.
- Изключете захранването преди всяка операция по инсталиране или сглобяване.
- Извадете двигателя от опаковката. За да избегнете повреда на повърхностите на корпуса, монтирайте двигателя върху мека повърхност.
- За да избегнете токов удар, уверете се, че захранването е било предварително изключено.
- Електрическата инсталация трябва да бъде извършена в съответствие с националните разпоредби.
- Препоръчително е монтажът да се извърши от професионалист.
- Инсталирайте вентилатора на минимално разстояние от 2,50 метра от земята или други предмети.
- Светлината на вентилатора може да бъде свързана по два начина. Един от начините е да контролирате вентилатора и светлината чрез дистанционното управление. (Вижте електрическата схема). Другият е да управлявате светлината чрез стенния ключ и вентилатора чрез дистанционното управление. Тази промяна трябва да се извърши от лицензиран електротехник.

МОНТИРАНЕ НА БАТЕРИЯ/И НА ДИСТАНЦИОННОТО УПРАВЛЕНИЕ

- Внимание: По време на работа с батериите не докосвайте двата полюса едновременно, тъй като това ще провокира частичното разреждане на запасената енергия, което ще повлияе на дълготрайността.

- Свалете капака на отделението за батерии.
- Проверете дали пластмасовото покритие, което предпазва батерията, е отстранено (някои батерии се продават със защитно покритие).
- Поставете батерията в нейното отделение, като спазвайте полярността. Батериите трябва да са 1,5 V AAA.
- Сменете капака на отделението за батерии.
- От съществено значение е батериите винаги да са от един и същи вид и с еднакъв заряд. Никога не смесвайте алкални батерии с въглеродно-цинкови и/или акумулаторни.
- Извадете батериите от дистанционното управление, ако няма да го използвате известно време. Ако батериите се оставят в устройството твърде дълго, когато не се използва, съществува риск от изтичане. Ако това се случи, избягвайте контакт с течността, тъй като може да причини химически изгаряния. Ако случайно възникне контакт, изплакнете с вода. Ако течността попадне в очите, потърсете допълнително медицинска помощ.

ИЗПОЛЗВАНЕ

- Включете уреда, като използвате бутона за включване/изключване (2).
- Изберете желаната скорост (1).
- **Функция таймер:** Времето на работа на уреда може да се контролира. За да програмирате работно време, просто го изберете, като натиснете един от бутоните на таймера. (4)
- **Режим на въздушен поток:** Натиснете бутона (6), за да промените въздушния поток на естествен режим. Този режим е създаден, за да осигури усещане за вятър, увеличаване и намаляване на скоростта.
- **Промяна на посоката на въртене:** Устройството разполага с бутон (3), който позволява промяна на посоката на въртене на ножовете.
- **Лятна функция:** Движението на остриетата генерира бриз, който намалява високите температури на околната среда и осигурява приятно усещане за свежест.
- **Зимна функция:** Остриетата се въртят по посока на часовниковата стрелка. По този начин вентилаторът задвижва горещия въздух, натрупан на тавана на помещението, надолу, като балансира температурата в помещението и създава уютен климат.
- **Светлина:** Натиснете бутон (5), за да включите/изключите светлината. За да промените цвета, натиснете и бутона (5).
- **ВАЖНО:** При включване и изключване на светлината, ако са необходими повече от 10 секунди, за да се включи отново, тя ще запази същия цвят. Ако отнеме по-малко от 10 секунди, цветът на светлината ще се промени.

- **Как да сдвоите дистанционното управление:** Включете вентилатора и през първите 10 секунди натиснете бутона за включване/изключване (2) за 2-5 секунди, докато прозвучи звуков сигнал.

СЛЕД КАТО ПРИКЛЮЧИТЕ С ИЗПОЛЗВАНЕТО НА УРЕДА

- Изключете уреда, като използвате бутона за включване/изключване.

ПОДДРЪЖКА

- Ето някои предложения, които да ви помогнат да поддържате своя вентилатор.
- Поради естественото движение на вентилатора някои връзки може да се разхлабят. Проверявайте опорните връзки, скобите и приставките на ножовете два пъти годишно. Уверете се, че са сигурни. (Не е необходимо да сваляте вентилатора от тавана.)
- Почиствайте вентилатора си периодично, за да запазите новия си вид през годините. Използвайте само мека четка или кърпа без мъх, за да избегнете надраскване на покритието. Покритието е запечатано с лак, за да се сведе до минимум обезцветяването или потъмняването. Не използвайте вода при почистване. Това може да повреди двигателя или евентуално да причини токов удар.
- Няма нужда да смазвате вентилатора си. Моторът има постоянно смазани уплътнени сачмени лагери.

ПОЧИСТВАНЕ

- Изключете захранването, преди да предприемете каквото и да е почистване.
- Почистете оборудването с влажна кърпа с няколко капки миещ препарат и след това го подсушете.
- Не използвайте разтворители или продукти с киселинно или основно рН, като белина или абразивни продукти, за почистване на уреда.
- Не позволявайте вода или друга течност да попадне във вентилационните отвори, за да избегнете повреда на вътрешните части на уреда.
- Никога не потапяйте уреда във вода или друга течност и не го поставяйте под течаща вода.
- Ако уредът не е в добро състояние на чистота, повърхността му може да се влоши и неумолимо да повлияе на продължителността на полезния живот на уреда и може да стане опасна за употреба.

EL

ΕΛΛΗΝΙΚΑ (Μετάφραση από τις πρωτότυπες οδηγίες)

ΑΝΕΜΙΣΤΗΡΑΣ ΟΡΟΦΗΣ FRESKO FOREST 3B FRESKO PURE 3B

ΠΕΡΙΓΡΑΦΗ

ENA	Στήριγμα οροφής
B	Σώμα
C	Μακρύς/κοντός σωλήνας ανάρτησης
D	Κάλυμμα λαμπτήρα
E	Φως LED
F	Δέκτης τηλεχειρισμού
G	Λεπίδες
H	Τηλεχειριστήριο
I	Υποστήριξη τηλεχειριστηρίου

ΤΗΛΕΧΕΙΡΙΣΤΗΡΙΟ

1	Επιλογέας ταχύτητας (1/2/3/4/5/6)
2	Κουμπί ενεργοποίησης/απενεργοποίησης
3	Αλλαγή κατεύθυνσης περιστροφής
4	Χρονοδιακόπτης 1/2/4/8 ώρες
5	Φως
6	Κουμπί λειτουργίας ροής αέρα

ΧΡΗΣΗ ΚΑΙ ΦΡΟΝΤΙΔΑ

- Μην χρησιμοποιείτε τη συσκευή εάν ο διακόπτης on/off δεν λειτουργεί.

ΟΔΗΓΙΕΣ ΧΡΗΣΗΣ

ΠΡΙΝ ΤΗ ΧΡΗΣΗ

- Διαβάστε προσεκτικά το φυλλάδιο «Συμβουλές και προειδοποιήσεις για την ασφάλεια» πριν από την πρώτη χρήση.
- Για να μειώσετε τον κίνδυνο ηλεκτροπληξίας, βεβαιωθείτε ότι το ηλεκτρικό ρεύμα έχει απενεργοποιηθεί στον ασφαλειοδιακόπτη ή στο κιβώτιο ασφαλειών πριν ξεκινήσετε.
- Όλες οι καλωδιώσεις πρέπει να είναι σύμφωνες με τους εθνικούς και τοπικούς ηλεκτρικούς κώδικες. Η ηλεκτρική εγκατάσταση πρέπει να εκτελείται από εξειδικευμένο ηλεκτρολόγο.
- Βεβαιωθείτε ότι έχετε αφαιρέσει όλο το υλικό συσκευασίας από το εσωτερικό της συσκευής.

ΕΓΚΑΤΑΣΤΑΣΗ ΑΝΕΜΙΣΤΗΡΑ

- Δείτε «ΕΓΚΑΤΑΣΤΑΣΗ ΑΝΕΜΙΣΤΗΡΑ» στην αρχή του χειριδίου οδηγιών. (Βήματα 1-17).

- Αυτός ο ανεμιστήρας μπορεί να τοποθετηθεί με κάτω ράβδο (σωλήνα ανάρτησης) σε κανονική (χωρίς κλίση ή χωρίς θολωτή οροφή). Άλλες εγκαταστάσεις, όπως το flush mount, δεν είναι διαθέσιμες για αυτόν τον ανεμιστήρα.

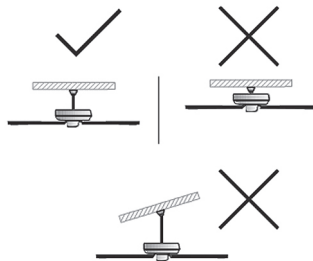

- ΣΠΟΥΔΑΙΟΣ:** Στη συσκευασία, θα βρείτε το υλικό για τη στερέωση του βραχίονα στην οροφή (Συμβατική οροφή). Αυτό το υλικό δεν είναι κατάλληλο ανάλογα με τον τύπο στέγης. Εάν έχετε αμφιβολίες, ρωτήστε έναν επαγγελματία και χρησιμοποιήστε την επισκευή που πιστεύετε ότι είναι η πιο κατάλληλη.
 - ΣΠΟΥΔΑΙΟΣ:** Μην ενεργοποιείτε τον ανεμιστήρα οροφής εάν τα περύγια δεν είναι στη θέση τους ή ο ανεμιστήρας δεν λειτουργεί σωστά.
 - Διακόψτε την παροχή ρεύματος πριν από οποιαδήποτε εργασία εγκατάστασης ή συναρμολόγησης.
 - Βγάλτε τον κινητήρα από τη συσκευασία. Για να αποφύγετε την καταστροφή των επιφανειών του περιβλήματος, τοποθετήστε τον κινητήρα σε μαλακή επιφάνεια.
 - Για να αποφύγετε ηλεκτροπληξία, βεβαιωθείτε ότι η παροχή ρεύματος έχει προηγουμένως αποσυνδεθεί.
 - Η ηλεκτρική εγκατάσταση πρέπει να γίνει σύμφωνα με τους εθνικούς κανονισμούς.
 - Συνιστάται η εγκατάσταση να γίνει από επαγγελματία.
 - Τοποθετήστε τον ανεμιστήρα σε ελάχιστη απόσταση 2,50 μέτρων από το έδαφος ή άλλα αντικείμενα.
 - Το φως του ανεμιστήρα μπορεί να συνδεθεί με δύο τρόπους. Ένας τρόπος είναι να ελέγχετε τον ανεμιστήρα και το φως μέσω του τηλεχειριστηρίου. (Δείτε το διάγραμμα καλωδίωσης). Το άλλο είναι να ελέγχετε το φως μέσω του διακόπτη τοίχου και τον ανεμιστήρα μέσω του τηλεχειριστηρίου. Αυτή η αλλαγή πρέπει να γίνει από αδειούχο ηλεκτρολόγο.
- #### ΣΥΝΑΡΜΟΛΟΓΗΣΗ ΤΗΣ ΜΠΑΤΑΡΙΑΣ/ΩΝ ΤΟΥ ΤΗΛΕΧΕΙΡΙΣΤΗΡΙΟΥ
- Προσοχή:** Κατά τη διάρκεια του χειρισμού των μπαταριών, μην αγγίζετε και τους δύο πόλους ταυτόχρονα, καθώς αυτό θα προκαλέσει τη μερική εκφόρτιση της αποθηκευμένης ενέργειας, επηρεάζοντας επομένως τη μακροζωία.

- Αφαιρέστε το κάλυμμα της θήκης μπαταριών.
- Ελέγξτε ότι το πλαστικό κάλυμμα που προστατεύει την μπαταρία έχει αφαιρεθεί (ορισμένες μπαταρίες πωλούνται με προστατευτικό κάλυμμα).
- Τοποθετήστε την μπαταρία στη θήκη της, τηρώντας την πολικότητα. Οι μπαταρίες πρέπει να είναι 1,5 V AAA.
- Επανατοποθετήστε το κάλυμμα της θήκης μπαταριών.
- Είναι σημαντικό οι μπαταρίες να είναι πάντα του ίδιου τύπου και να έχουν την ίδια φόρτιση. Μην αναμιγνύετε ποτέ αλκαλικές μπαταρίες με μπαταρίες άνθρακα-ψευδάργυρου ή/και επαναφορτιζόμενες.
- Αφαιρέστε τις μπαταρίες από το τηλεχειριστήριο εάν δεν πρόκειται να το χρησιμοποιήσετε για κάποιο χρονικό διάστημα. Εάν οι μπαταρίες μείνουν στη συσκευή για πολύ καιρό όταν δεν χρησιμοποιείται, υπάρχει κίνδυνος διαρροής. Εάν συμβεί αυτό, αποφύγετε οποιαδήποτε επαφή με το υγρό, καθώς μπορεί να προκαλέσει χημικά εγκαύματα. Εάν συμβεί κατά λάθος επαφή, ξεπλύνετε με νερό. Εάν το υγρό έρθει σε επαφή με τα μάτια, ζητήστε επιπλέον ιατρική βοήθεια.

ΧΡΗΣΗ

- Ενεργοποιήστε τη συσκευή χρησιμοποιώντας το κουμπί on/off (2).
- Επιλέξτε την επιθυμητή ταχύτητα (1).
- **Λειτουργία χρονοδιακόπτη:** Ο χρόνος λειτουργίας της συσκευής μπορεί να ελεγχθεί. Για να προγραμματίσετε έναν χρόνο λειτουργίας, απλώς επιλέξτε τον πατώντας ένα από τα κουμπιά του χρονοδιακόπτη. (4)
- **Λειτουργία ροής αέρα:** Πατήστε το κουμπί (6) για να αλλάξετε τη ροή αέρα σε φυσική λειτουργία. Αυτή η λειτουργία έχει σχεδιαστεί για να παρέχει μια αίσθηση αέρα, αυξάνοντας και μειώνοντας την ταχύτητα.
- **Αλλαγή κατεύθυνσης περιστροφής:** Η συσκευή διαθέτει ένα κουμπί (3) που επιτρέπει την αλλαγή της φοράς περιστροφής των λεπίδων.
- **Καλοκαιρινή λειτουργία:** Η κίνηση των λεπίδων δημιουργεί ένα αεράκι που μειώνει τις υψηλές θερμοκρασίες περιβάλλοντος και παρέχει μια ευχάριστη αίσθηση φρεσκάδας.
- **Χειμερινή λειτουργία:** Με αυτόν τον τρόπο, ο ανεμιστήρας οδηγεί τον ζεστό αέρα που έχει συσσωρευτεί στην οροφή του δωματίου προς τα κάτω, εξορροπώντας τη θερμοκρασία του δωματίου και δημιουργώντας ένα ζεστό κλίμα.
- **Φως:** Πατήστε το κουμπί (5) για να ανάψετε/σβήσετε το φως. Για να αλλάξετε χρώμα, πατήστε επίσης το κουμπί (5).
- **ΣΠΟΥΔΑΙΟΣ:** Όταν ανάβετε και σβήνετε το φως, εάν χρειαστούν περισσότερα από 10 δευτερόλεπτα για να ανάψει ξανά το φως, θα διατηρήσει το ίδιο χρώμα. Εάν διαρκέσει λιγότερο από 10 δευτερόλεπτα, το χρώμα του φωτός θα αλλάξει.

- **Πώς να αντιστοιχίσετε το τηλεχειριστήριο:** Ανοίξτε τον ανεμιστήρα και μέσα στα πρώτα 10 δευτερόλεπτα, πατήστε το κουμπί On/Off (2) για 2-5 δευτερόλεπτα μέχρι να ακουστεί μια ακουστική προειδοποίηση.

ΜΟΛΙΣ ΟΛΟΚΛΗΡΩΣΕΤΕ ΤΗ ΧΡΗΣΗ ΤΗΣ ΣΥΣΚΕΥΗΣ

- Απενεργοποιήστε τη συσκευή χρησιμοποιώντας το κουμπί on/off.

ΣΥΝΤΗΡΗΣΗ

- Ακολουθούν ορισμένες προτάσεις που θα σας βοηθήσουν να διατηρήσετε τον θαυμαστή σας.
- Λόγω της φυσικής κίνησης του ανεμιστήρα, ορισμένες συνδέσεις μπορεί να χαλαρώσουν. Ελέγχετε τις συνδέσεις στήριξης, τους βραχιόνες και τα προσαρτήματα της λεπίδας δύο φορές το χρόνο. Βεβαιωθείτε ότι είναι ασφαλή. (Δεν είναι απαραίτητο να αφαιρέσετε τον ανεμιστήρα από την οροφή.)
- Καθαρίζετε περιοδικά τον ανεμιστήρα σας για να διατηρείτε τη νέα του εμφάνιση με τα χρόνια. Χρησιμοποιήστε μόνο μια μαλακή βούρσα ή ένα πανί που δεν αφήνει χνούδι για να αποφύγετε το γδάρισμα του φινιρίσματος. Η επιμετάλλωση σφραγίζεται με λάκα για να ελαχιστοποιηθεί ο αποχρωματισμός ή η αμαύρωση. Μην χρησιμοποιείτε νερό κατά τον καθαρισμό. Αυτό μπορεί να προκαλέσει βλάβη στον κινητήρα ή πιθανώς να προκαλέσει ηλεκτροπληξία.
- Δεν χρειάζεται να λαδώσετε τον ανεμιστήρα σας. Ο κινητήρας έχει μόνιμα λιπασμένα σφραγισμένα ρουλεμάν.

ΚΑΘΑΡΙΣΜΑ

- Διακόψτε το ρεύμα πριν ξεκινήσετε οποιαδήποτε εργασία καθαρισμού.
- Καθαρίστε τον εξοπλισμό με ένα υγρό πανί με μερικές σταγόνες υγρού απορρυπαντικού και στη συνέχεια στεγνώστε τον.
- Μη χρησιμοποιείτε διαλύτες ή προϊόντα με όξινο ή βασικό pH, όπως λευκαντικό ή λειανικά προϊόντα, για τον καθαρισμό της συσκευής.
- Μην αφήνετε νερό ή οποιοδήποτε άλλο υγρό να εισχωρήσει στους αεραγωγούς για να αποφύγετε ζημιά στα εσωτερικά μέρη της συσκευής.
- Ποτέ μην βυθίζετε τη συσκευή σε νερό ή άλλο υγρό και μην την τοποθετείτε κάτω από τρεχούμενο νερό.
- Εάν η συσκευή δεν είναι σε καλή κατάσταση καθαριότητας, η επιφάνειά της μπορεί να υποβαθμιστεί και να επηρεάσει αναπόφευκτα τη διάρκεια της ωφέλιμης ζωής της συσκευής και να καταστεί μη ασφαλής στη χρήση.

RU

Русский (Перевод оригинальной инструкции)

ПОТОЛОЧНЫЙ ВЕНТИЛЯТОР FRESKO FOREST 3В FRESKO PURE 3В

ОПИСАНИЕ

A	Потолочный кронштейн
B	Тело
C	Длинная / короткая подвесная трубка
D	Крышка лампы
E	Светодиодный
F	Приемник дистанционного управления
G	Лезвия
H	Дистанционное управление
I	Поддержка удаленного управления

ДИСТАНЦИОННОЕ УПРАВЛЕНИЕ

1	Селектор скорости (1/2/3/4/5/6)
2	Кнопка включения/выключения
3	Изменение направления вращения
4	Таймер 1/2/4/8 часов
5	Свет
6	Кнопка режима воздушного потока

ИСПОЛЬЗОВАНИЕ И УХОД

- Не используйте прибор, если переключатель включения/выключения не работает.

ИНСТРУКЦИИ ПО ИСПОЛЬЗОВАНИЮ

ПЕРЕД ИСПОЛЬЗОВАНИЕМ

- Перед первым использованием внимательно прочтите буклет «Советы по безопасности и предупреждения».
- Чтобы снизить риск поражения электрическим током, перед началом работы убедитесь, что электричество отключено автоматическим выключателем или блоком предохранителей.
- Вся проводка должна соответствовать национальным и местным электротехническим нормам. Электрический монтаж должен выполняться квалифицированным электриком.
- Обязательно удалите весь упаковочный материал изнутри прибора.

УСТАНОВКА ВЕНТИЛЯТОРА

- См. «УСТАНОВКА ВЕНТИЛЯТОРА» в начале руководства по эксплуатации. (Шаги 1-17).
- Этот вентилятор может быть установлен с помощью стержня (подвесной трубы) на обычном (без наклона или без сводов) потолке. Другие варианты установки, такие как установка заподлицо, для этого вентилятора недоступны.

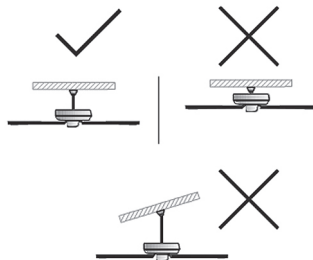

- **ВАЖНЫЙ:** В упаковке вы найдете материал для крепления кронштейна к потолку (Обычный потолок). Этот материал не подходит в зависимости от того, какой тип крыши. Если есть сомнения, обратитесь к профессионалу и используйте то крепление, которое считаете наиболее подходящим.
- **ВАЖНЫЙ:** Не включайте потолочный вентилятор, если лопасти не на месте, иначе вентилятор не будет работать должным образом.
- Отключите питание перед любой установкой или сборкой.
- Достаньте двигатель из упаковки. Во избежание повреждения поверхностей корпуса устанавливайте двигатель на мягкую поверхность.
- Во избежание поражения электрическим током убедитесь, что электропитание было предварительно отключено.
- Электромонтаж должен быть выполнен в соответствии с национальными нормами.
- Рекомендуется, чтобы установку выполнял профессионал.
- Устанавливайте вентилятор на расстоянии не менее 2,50 м от земли или других объектов.
- Свет вентилятора можно подключить двумя способами. Один из способов — управлять вентилятором и светом с помощью пульта дистанционного управления. (См. схему подключения). Другой - управлять светом через настенный выключатель и вентилятором с помощью пульта дистанционного управления. Это изменение должно производиться лицензированным электриком.

СБОРКА БАТАРЕИ(И) ПУЛЬТА ДИСТАНЦИОННОГО УПРАВЛЕНИЯ

- Осторожность: При обращении с батареями не прикасайтесь к обоим полюсам одновременно, так как это спровоцирует частичный разряд запасенной энергии, что повлияет на долговечность.
- Снимите крышку батарейного отсека.
- Убедитесь, что пластиковое покрытие, защищающее аккумулятор, снято (некоторые аккумуляторы продаются с защитным покрытием).
- Поместите аккумулятор в его отсек, соблюдая полярность. Батарейки должны быть 1,5 В ААА.
- Установите на место крышку батарейного отсека.
- Очень важно, чтобы батареи всегда были одного типа и имели одинаковый заряд. Никогда не смешивайте щелочные батареи с угольно-цинковыми и/или перезаряжаемыми.
- Выньте батарейки из пульта дистанционного управления, если вы не собираетесь им пользоваться какое-то время. Если батареи остаются в устройстве слишком долго, когда оно не используется, существует риск протечки. В этом случае избегайте любого контакта с жидкостью, так как это может вызвать химические ожоги. При случайном контакте промойте водой. При попадании жидкости в глаза дополнительно обратиться за медицинской помощью.

ИСПОЛЬЗОВАТЬ

- Включите прибор с помощью кнопки включения/выключения (2).
- Выберите желаемую скорость (1).
- **Функция таймера:** Время работы прибора можно контролировать. Чтобы запрограммировать время работы, просто выберите его, нажав одну из кнопок таймера. (4)
- **Режим воздушного потока:** Нажмите кнопку (6), чтобы изменить поток воздуха на естественный режим. Этот режим предназначен для обеспечения ощущения свежести, увеличения и уменьшения скорости.
- **Изменение направления вращения:** Устройство имеет кнопку (3), позволяющую изменить направление вращения лопастей.
- **Летняя функция:** Движение лопастей создает ветерок, который снижает высокую температуру окружающей среды и обеспечивает приятное ощущение свежести.
- **Зимняя функция:** Лопаста вращаются по часовой стрелке. Таким образом, вентилятор направляет горячий воздух, скопившийся на потолке помещения, вниз, уравновешивая температуру в помещении и создавая уютный климат.

• **Свет:** Нажмите кнопку (5), чтобы включить/выключить свет. Чтобы изменить цвет, нажмите также кнопку (5).

• **ВАЖНЫЙ:** При включении и выключении света, если для повторного включения света требуется более 10 секунд, он сохранит тот же цвет. Если это займет менее 10 секунд, цвет света изменится.

• **Как подключить пульт дистанционного управления:** Включите вентилятор и в течение первых 10 секунд нажмите кнопку включения/выключения (2) на 2-5 секунд, пока не прозвучит звуковой сигнал.

ПОСЛЕ ТОГО, КАК ВЫ ЗАКОНЧИЛИ ПОЛЬЗОВАТЬСЯ ПРИБОРОМ

• Выключите прибор с помощью кнопки включения/выключения.

ОБСЛУЖИВАНИЕ

- Вот несколько советов, которые помогут вам сохранить ваш вентилятор.
- Из-за естественного движения вентилятора некоторые соединения могут ослабнуть. Дважды в год проверяйте опорные соединения, кронштейны и крепления лезвий. Убедитесь, что они безопасны. (Нет необходимости снимать вентилятор с потолка.)
- Периодически чистите вентилятор, чтобы сохранить его новый внешний вид на долгие годы. Используйте только мягкую щетку или безворсовую ткань, чтобы не поцарапать покрытие. Покрытие покрыто лаком, чтобы свести к минимуму обесцвечивание или потускнение. Не используйте воду при очистке. Это может привести к повреждению двигателя или поражению электрическим током.
- Нет необходимости смазывать вентилятор. Двигатель имеет закрытые шарикоподшипники с постоянной смазкой.

УБОРКА

- Перед выполнением любых работ по очистке отключите питание.
- Протрите оборудование влажной тряпкой с добавлением нескольких капель моющего средства, а затем высушите.
- Не используйте растворители или продукты с кислым или щелочным pH, такие как отбеливатели или абразивные продукты, для очистки прибора.
- Не допускайте попадания воды или любой другой жидкости в вентиляционные отверстия, чтобы не повредить внутренние части прибора.

- Никогда не погружайте прибор в воду или любую другую жидкость и не помещайте его под проточную воду.
- Если прибор не находится в хорошем состоянии чистоты, его поверхность может ухудшиться, что неизбежно повлияет на срок службы прибора и может стать небезопасным в использовании.

DA

Dansk (Oversættelse af originale instruktioner)

LOFTSVENTILATOR FRESKO FOREST 3B FRESKO PURE 3B

BESKRIVELSE

A	Loftsbeslag
B	Krop
C	Langt / kort ophængningsrør
D	Lampedæksel
E	LED-lys
F	Fjernbetjeningsmodtager
G	Klinger
H	Fjernbetjening
I	Støtte til fjernbetjening

FJERNBETJENING

1	Valg af hastighed (1/2/3/4/4/5/5/6)
2	Tænd/sluk-knap
3	Ændring af rotationsretning
4	Timer 1/2/4/8 timer
5	Lys
6	Knap til luftstrømstilstand

BRUG OG PLEJE

- Brug ikke apparatet, hvis tænd/sluk-knappen ikke virker.

BRUGSANVISNING

FØR BRUG

- Læs hæftet "Sikkerhedsråd og advarsler" omhyggeligt før første brug.
- For at mindske risikoen for elektrisk stød skal du sikre dig, at strømmen er slukket ved afbryderen eller sikringsboksen, før du begynder.
- Alle ledninger skal være i overensstemmelse med de nationale og lokale elektriske regler. Den elektriske installation bør udføres af en kvalificeret elektriker.
- Sørg for at fjerne alt emballagemateriale fra apparatets indre.

INSTALLATION AF VENTILATOR

- Se "INSTALLATION AF VENTILATOR" i begyndelsen af brugsanvisningen. (trin 1-17).
- Denne ventilator kan monteres med en nedløbsstang (ophængningsrør) på et almindeligt loft (uden hældning

eller ikke-vælvat loft). Andre installationer, f.eks. indbygning, er ikke tilgængelige for denne ventilator.

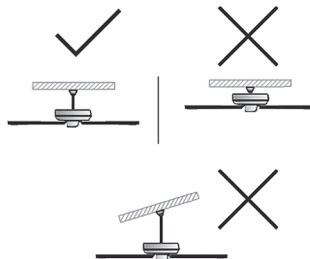

- **VIGTIGT:** I pakken finder du materialet til fastgørelse af beslaget på loftet (konventionelt loft). Dette materiale er ikke egnet, afhængigt af hvilken type tag det er. Hvis du er i tvivl, så spørg en fagmand, og brug den fastgørelse, som du mener er den mest hensigtsmæssige.
- **VIGTIGT:** Du må ikke tænde for loftventilatoren, hvis bladene ikke er på plads, da ventilatoren ellers ikke vil fungere korrekt.
- Afbryd strømmen før enhver installation eller montering.
- Tag motoren ud af emballagen. For at undgå at beskadige husets overflader skal motoren monteres på en blød overflade for at undgå at beskadige overfladerne.
- For at undgå elektrisk stød skal du sikre dig, at strømforsyningen tidligere er blevet afbrudt.
- Den elektriske installation skal udføres i overensstemmelse med de nationale bestemmelser.
- Det anbefales, at installationen udføres af en professionel.
- Installer ventilatoren i en afstand på mindst 2,50 meter fra jorden eller andre genstande.
- Lyset på ventilatoren kan tilsluttes på to måder. En måde er at styre ventilatoren og lyset via fjernbetjeningen. (Se ledningsdiagram). Den anden mulighed er at styre lyset via vægkontakten og ventilatoren via fjernbetjeningen. Denne ændring skal foretages af en autoriseret elektriker.

MONTERING AF FJERNBETJENINGENS BATTERI(ER)

- Forsigtig: Under håndteringen af batterier må du ikke røre ved begge poler på samme tid, da dette vil fremkalde en delvis afladning af den lagrede energi og dermed påvirke levetiden.
- Fjern dækslet til batterirummet.
- Kontroller, at plastikdækslet, der beskytter batteriet, er fjernet (nogle batterier sælges med et beskyttende dæksel).
- Sæt batteriet i dets rum, idet du respekterer polariteten. Batterierne skal være 1,5 V AAA-batterier.
- Sæt dækslet på batterirummet på plads igen.

- Det er vigtigt, at batterierne altid er af samme type og har samme opladning. Bland aldrig alkaliebatterier med kul-zinkbatterier og/eller genopladelige batterier.
- Fjern batterierne fra fjernbetjeningen, hvis du ikke skal bruge den i et stykke tid. Hvis batterierne bliver i enheden i for lang tid, når den ikke bruges, er der risiko for lækage. Hvis det sker, skal du undgå enhver kontakt med væsken, da det kan forårsage kemiske forbrændinger. Hvis der sker kontakt ved et uheld, skal der skylles med vand. Hvis væsken kommer i kontakt med øjnene, skal du desuden søge lægehjælp.

BRUG

- Tænd for apparatet ved hjælp af tænd/sluk-knappen (2).
- Vælg den ønskede hastighed (1).
- **Timer-funktion:** Apparatets driftstid kan styres. For at programmere en driftstid skal du blot vælge den ved at trykke på en af timerknapperne. (4)
- **Luftstrømningstilstand:** Tryk på knappen (6) for at ændre luftstrømmen til naturlig tilstand. Denne tilstand er designet til at give en luftig fornemmelse ved at øge og sænke hastigheden.
- **Ændring af rotationsretning:** Enheden har en knap (3), som gør det muligt at ændre knivenes rotationsretning.
- **Sommerfunktion:** Bladene bevæger sig og skaber en brise, der reducerer de høje omgivelsestemperaturer og giver en behagelig fornemmelse af friskhed.
- **Vinterfunktion:** På denne måde driver ventilatoren den varme luft, der er ophobet på loftet i rummet, nedad, hvilket afbalancerer rumtemperaturen og skaber et behageligt klima.
- **Lys:** Tryk på knappen (5) for at tænde/slukke lyset. For at ændre farve skal du også trykke på knappen (5) for at ændre farve.
- **VIGTIGT:** Hvis det tager mere end 10 sekunder at tænde lyset igen, når du tænder og slukker lyset, beholder det den samme farve, hvis det tager mere end 10 sekunder at tænde lyset igen. Hvis det tager mindre end 10 sekunder, skifter lysets farve.
- **Sådan parrer du fjernbetjeningen:** Tænd for ventilatoren, og inden for de første 10 sekunder skal du trykke på tænd/sluk-knappen (2) i 2-5 sekunder, indtil der lyder en akustisk advarsel.

NÅR DU ER FÆRDIG MED AT BRUGE APPARATET

- Sluk for apparatet ved hjælp af tænd/sluk-knappen.

VEDLIGEHOLDELSE

- Her er nogle forslag, der kan hjælpe dig med at vedligeholde din ventilator.

- På grund af ventilatorens naturlige bevægelse kan nogle forbindelser løsne sig. Kontroller støtteforbindelserne, beslagene og knivtilbehøret to gange om året. Sørg for, at de er sikre. (Det er ikke nødvendigt at fjerne ventilatoren fra loftet.)
- Rengør din ventilator med jævne mellemrum for at hjælpe med at bevare dens nye udseende i årenes løb. Brug kun en blød børste eller en fnugfri klud for at undgå at ridse overfladen. Belægningen forsegles med en lak for at minimere misfarvning eller anløbning. Brug ikke vand ved rengøring. Dette kan beskadige motoren eller muligvis forårsage et elektrisk stød.
- Det er ikke nødvendigt at smøre din ventilator med olie. Motoren har permanent smurte forseglede kuglelejer.

RENGØRING

- Sluk for strømmen, før du påbegynder en rengøringsopgave.
- Rengør udstyret med en fugtig klud med et par dråber opvaskemiddel, og tør det derefter.
- Brug ikke opløsningsmidler eller produkter med en sur eller basisk pH-værdi, som f.eks. blegemiddel, eller slibemidler til rengøring af apparatet.
- Lad ikke vand eller anden væske trænge ind i ventilationsåbningerne for at undgå skader på apparatets indre dele.
- Sænk aldrig apparatet ned i vand eller anden væske, og sæt det aldrig under rindende vand.
- Hvis apparatet ikke er i god stand til at være rent, kan dets overflade blive forringet og uundgåeligt påvirke apparatets levetid og blive usikker i brug.

NO

Norsk (Oversatt av originale instruksjonen)

TAKVIFTE FRESKO FOREST 3B FRESKO PURE 3B

BESKRIVELSE

A	Takbrakett
B	Kropp
C	Langt / kort opphengsrør
D	Lampedeksel
E	LED lys
F	Fjernkontrollmottaker
G	Blader
H	Fjernkontroll
I	Fjernkontrollstøtte

FJERNKONTROLL

1	Hastighetsvelger (1/2/3/4/5/6)
2	På/av-knapp
3	Endring av rotasjonsretning
4	Timer 1/2/4/8 timer
5	Lys
6	Knapp for luftstrømmodus

BRUK OG STELL

- Ikke bruk apparatet hvis av/på-bryteren ikke virker.

INSTRUKSJONER FOR BRUK

FØR BRUK

- Vennligst les "Sikkerhetsråd og advarsler"-heftet nøye før første gangs bruk.
- For å redusere risikoen for elektrisk støt, sørg for at strømmen er slått av ved strømbryteren eller sikringsskapet før du begynner.
- Alle ledninger må være i samsvar med nasjonale og lokale elektriske forskrifter. Elektrisk installasjon skal utføres av en kvalifisert elektriker.
- Sørg for å fjerne alt emballasjemateriale fra innsiden av apparatet.

INSTALLASJON AV VIFTE

- Se "INSTALLASJON AV VIFTE" i begynnelsen av bruksanvisningen. (Trinn 1-17).

- Denne viften kan monteres med en nedstang (opphengsrør) på et vanlig (hellingfri eller ikke-hvelvet tak). Andre installasjoner, for eksempel innfelt montering, er ikke tilgjengelig for denne viften.

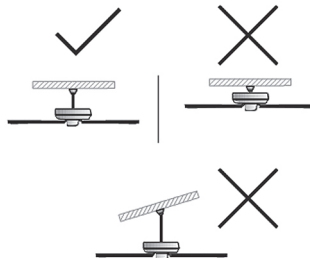

- **VIKTIG:** I pakken finner du materialet for å feste brakettet til taket (Konvensjonelt tak). Dette materialet er ikke egnet avhengig av hvilken type tak. Hvis du er i tvil, spør en profesjonell og bruk den festingen du mener er best egnet.
- **VIKTIG:** Ikke slå på takviften hvis bladene ikke er på plass, ellers vil viften ikke fungere som den skal.
- Slå av strømmen før installasjon eller montering.
- Ta motoren ut av emballasjen. Monter motoren på en myk overflate for å unngå å skade husets overflater.
- For å unngå elektrisk støt, sørg for at strømforsyningen har vært koblet fra tidligere.
- Den elektriske installasjonen må utføres i henhold til nasjonale forskrifter.
- Det anbefales at installasjonen gjøres av en fagmann.
- Installer viften i en minimumsavstand på 2,50 meter fra bakken eller andre gjenstander.
- Viftens lys kan kobles til på to måter. En måte er å styre viften og lyset gjennom fjernkontrollen. (Se koblingsskjema). Den andre er å styre lyset gjennom veggbryteren og viften gjennom fjernkontrollen. Denne endringen må gjøres av en autorisert elektriker.

SAMLING AV BATTERIET/ENE TIL FJERNKONTROLLEN

- Forsiktighet: Under håndtering av batterier må du ikke berøre begge polene samtidig, da dette vil provosere delvis utlading av den lagrede energien, og derfor påvirke levetiden.
- Fjern dekelet til batterirommet.
- Sjekk at plastdekelet som beskytter batteriet er fjernet (noen batterier selges med beskyttelsesdeksel).
- Plasser batteriet i rommet, og respekter polariteten. Batteriene må være 1,5 V AAA.
- Sett på plass dekelet til batterirommet.

- Det er viktig at batteriene alltid er av samme type og har samme ladning. Bland aldri alkaliske batterier med karbon-sink-batterier og/eller oppladbare batterier.
- Ta ut batteriene fra fjernkontrollen hvis du ikke skal bruke den på en stund. Hvis batteriene blir liggende i enheten for lenge når den ikke er i bruk, er det fare for lekkasje. Hvis det skjer, unngå kontakt med væsken, da det kan forårsake kjemiske brannskader. Hvis kontakt oppstår ved et uhell, skyll med vann. Hvis væske kommer i kontakt med øynene, søk i tillegg medisinsk hjelp.

BRUK

- Slå på apparatet ved å bruke på/av-knappen (2).
- Velg ønsket hastighet (1).
- **Timer funksjon:** Apparatets driftstid kan kontrolleres. For å programmere en driftstid, velg den ved å trykke på en av timerknappene. (4)
- **Luftstrømmodus:** Trykk på knappen (6) for å endre luftstrømmen til naturlig modus. Denne modusen er designet for å gi en luftig følelse, økende og redusere hastighet.
- **Endring av rotasjonsretning:** Enheten har en knapp (3) som gjør at rotasjonsretningen til bladene kan endres.
- **Sommerfunksjon:** Bevegelsen av bladene genererer en bris som reduserer de høye omgivelsestemperaturene og gir en behagelig følelse av friskhet.
- **Vinterfunksjon:** På denne måten driver viften den varme luften som er akkumulert i taket i rommet nedover, balanserer romtemperaturen og skaper et koselig klima.
- **Lys:** Trykk på knappen (5) for å slå lyset på/av. For å endre farge, trykk også på knappen (5).
- **VIKTIG:** Når du slår lyset av og på, hvis det tar mer enn 10 sekunder å slå lyset på igjen, vil det beholde samme farge. Hvis det tar mindre enn 10 sekunder, vil lysfargen endres.
- **Slik parer du fjernkontrollen:** Slå på viften, og i løpet av de første 10 sekunder, trykk på av/på-knappen (2) i 2-5 sekunder til en akustisk advarsel høres.

NÅR DU ER FERDIG MED Å BRUKE APPARATET

- Slå av apparatet med på/av-knappen.

VEDLIKEHOLD

- Her er noen forslag for å hjelpe deg med å opprettholde viften din.
- På grunn av viftens naturlige bevegelse kan noen koblinger løsne. Sjekk støttekoblingene, brakettene og knivfestene to ganger i året. Sørg for at de er sikre. (Det er ikke nødvendig å fjerne viften fra taket.)
- Rengjør viften med jevne mellomrom for å opprettholde det nye utseendet gjennom årene. Bruk kun en myk

børste eller løfri klut for å unngå å ripe opp finishen. Belegget er forseglet med en lakk for å minimere misfarging eller anløpning. Ikke bruk vann ved rengjøring. Dette kan skade motoren eller muligens forårsake elektrisk støt.

- Det er ikke nødvendig å olje viften. Motoren har permanent smurte tette kulelager.

RENGJØRING

- Slå av strømmen før du utfører noen rengjøringsoppgave.
- Rengjør utstyret med en fuktig klut med noen dråper oppvaskmiddel og tørk det deretter.
- Ikke bruk løsemidler eller produkter med sur eller base pH, for eksempel blekemiddel, eller skuremidler til rengjøring av apparatet.
- Ikke la vann eller annen væske komme inn i luftventilene for å unngå skade på de indre delene av apparatet.
- Senk aldri apparatet i vann eller annen væske eller plasser det under rennende vann.
- Hvis apparatet ikke er i god renholdstilstand, kan overflaten forringes og ubønhørlig påvirke varigheten av apparatets levetid og kan bli usikker å bruke.

SV

Svenska (Översatt från originalinstruktionerna)

TAKFLÄKT FRESKO FOREST 3B FRESKO PURE 3B

BESKRIVNING

A	Takfäste
B	Kropp
C	Långt/kort upphängningsrör
D	Lampskärm
E	LED-ljus
F	Fjärrkontrollmottagare
G	Blad
H	Fjärrkontroll
I	Fjärrkontrollstöd

FJÄRRKONTROLL

1	Hastighetsväljare (1/2/3/4/5/6)
2	På/av-knapp
3	Rotationsriktningsändring
4	Timer 1/2/4/8 timmar
5	Ljus
6	Knapp för luftflödesläge

ANVÄND OCH SKÖTSEL

- Använd inte apparaten om på/av-knappen inte fungerar.

ANVÄNDNINGSPROCEDUR

INNAN ANVÄNDNING

- Läs häftet "Säkerhetsråd och varningar" noggrant före första användningen.
- För att minska risken för elektriska stötar, se till att strömmen har stängts av vid strömbrytaren eller säkringsdosen innan du börjar.
- Alla ledningar måste följa de nationella och lokala elektriska bestämmelserna. Elinstallation ska utföras av en behörig elektriker.
- Se till att ta bort allt förpackningsmaterial från apparatens insida.

INSTALLATION AV FLÄKT

- Se "INSTALLATION AV FLÄKT" i början av bruksanvisningen. (Steg 1-17).

- Denna fläkt kan monteras med en stång (upphängningsrör) på ett vanligt (ingen lutning eller icke-valvt tak). Andra installationer, såsom infälld montering, är inte tillgängliga för denna fläkt.

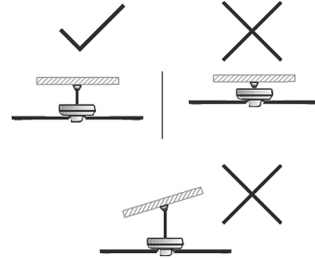

- **VIKTIG:** I paketet hittar du materialet för att fästa fästet i taket (Konventionellt tak). Detta material är inte lämpligt beroende på vilken typ av tak. Om du är osäker, fråga en fackman och använd den fixering som du tycker är den mest lämpliga.
- **VIKTIG:** Slå inte på takfläkten om bladen inte är på plats, annars fungerar inte fläkten som den ska.
- Bryt strömmen före installation eller montering.
- Ta ut motorn ur förpackningen. Montera motorn på ett mjukt underlag för att undvika att skada husets ytor.
- För att undvika elektriska stötar, se till att strömförsörjningen har varit bortkopplad tidigare.
- Den elektriska installationen måste utföras i enlighet med nationella föreskrifter.
- Det rekommenderas att installationen görs av en fackman.
- Installera fläkten på ett minsta avstånd av 2,50 meter från marken eller andra föremål.
- Fläktens ljus kan anslutas på två sätt. Ett sätt är att styra fläkten och ljuset genom fjärrkontrollen. (Se kopplingsschema). Den andra är att styra ljuset genom väggbrytaren och fläkten genom fjärrkontrollen. Denna ändring måste göras av en behörig elektriker.

SAMMANSTÄLLNING AV FJÄRRKONTROLLENS BATTERI

- **Varning:** Vid hantering av batterier, rör inte båda polerna samtidigt, eftersom detta kommer att framkalla partiell urladdning av den lagrade energin, vilket påverkar livslängden.
- Ta bort locket till batterifacket.
- Kontrollera att plastkåpan som skyddar batteriet har tagits bort (vissa batterier säljs med skyddskåpa).
- Placera batteriet i dess fack och respektera polariteten. Batterierna måste vara 1,5 V AAA.
- Sätt tillbaka locket till batterifacket.

- Det är viktigt att batterierna alltid är av samma typ och har samma laddning. Blanda aldrig alkaliska batterier med kol-zink-batterier och/eller uppladdningsbara.
- Ta ur batterierna från fjärrkontrollen om du inte ska använda den på ett tag. Om batterierna lämnas i enheten för länge när den inte används finns det risk för läckage. Om det händer, undvik all kontakt med vätskan, eftersom det kan orsaka kemiska brännskador. Om kontakt inträffar av misstag, spola med vatten. Om vätska kommer i kontakt med ögonen, sök dessutom medicinsk hjälp.

USE

- Slå på apparaten med på/av-knappen (2).
- Välj önskad hastighet (1).
- **Timer funktion:** Apparats drifttid kan styras. För att programmera en drifttid, välj den genom att trycka på en av timerknapparna. (4)
- **Luftflödesläge:** Tryck på knappen (6) för att ändra luftflödet till naturligt läge. Detta läge är utformat för att ge en luftig känsla, ökande och minskande hastighet.
- **Rotationsriktningsändring:** Enheten har en knapp (3) som gör att bladens rotationsriktning kan ändras.
- **Sommarfunktion:** Bladens rörelse genererar en bris som minskar de höga omgivningstemperaturerna och ger en behaglig känsla av friskhet.
- **Vinterfunktion:** På så sätt driver fläkten den varma luften som samlats i rummets tak nedåt, balanserar rumstemperaturen och skapar ett mysigt klimat.
- **Ljus:** Tryck på knappen (5) för att tända/släcka lampan. För att ändra färg, tryck även på knappen (5).
- **VIKTIG:** När du slår på och släcker lampan, om det tar mer än 10 sekunder att tända lampan igen, kommer den att behålla samma färg. Om det tar mindre än 10 sekunder kommer ljusets färg att ändras.
- **Så här kopplar du ihop fjärrkontrollen:** Slå på fläkten och inom de första 10sna trycker du på On/Off-knappen (2) i 2-5 sekunder tills en akustisk varning hörs.

NÄR DU HAR SLUTAT ANVÄNDA APPARATEN

- Stäng av apparaten med på/av-knappen.

UNDERHÅLL

- Här är några förslag som hjälper dig att behålla din fläkt.
- På grund av fläktens naturliga rörelse kan vissa anslutningar lossna. Kontrollera stödanslutningarna, fästena och knivfästena två gånger om året. Se till att de är säkra. (Det är inte nödvändigt att ta bort fläkten från taket.)
- Rengör din fläkt med jämna mellanrum för att bibehålla dess nya utseende genom åren. Använd endast en mjuk borste eller luddfri trasa för att undvika att repa finishen.

Plätering är förseglad med en lack för att minimera missfärgning eller matning. Använd inte vatten vid rengöring. Detta kan skada motorn eller eventuellt orsaka en elektrisk stöt.

- Det finns ingen anledning att olja din fläkt. Motorn har permanent smorda tätade kullager.

RENGÖRING

- Bryt strömmen innan du utför någon rengöringsuppgift.
- Rengör utrustningen med en fuktig trasa med några droppar diskmedel och torka den sedan.
- Använd inte lösningsmedel eller produkter med surt eller bas pH, såsom blekmedel, eller slipmedel, för att rengöra apparaten.
- Låt inte vatten eller annan vätska komma in i luftventilerna för att undvika skador på apparatens inre delar.
- Sänk aldrig ner apparaten i vatten eller annan vätska och placera den aldrig under rinnande vatten.
- Om apparaten inte är i gott skick vad gäller renhet kan dess yta försämrats och obönhörligt påverka apparatens livslängd och kan bli osäker att använda.

FI

Suomalainen (Alkuperäisten ohjeiden käännös)

KATTOTUULETIN FRESKO FOREST 3B FRESKO PURE 3B

KUVAUS

A	Kattokiinnike
B	Runko
C	Pitkä / lyhyt ripustusputki
D	Lampun kansi
E	LED-valo
F	Kaukosäätimen vastaanotin
G	Terät
H	Kaukosäädin
I	Kaukosäätimen tuki

KAUKOSÄÄDIN

1	Nopeuden valitsin (1/2/3/4/5/6)
2	On/off-painike
3	Pyörimissuunnan vaihto
4	Ajastin 1/2/4/8 tuntia
5	Kevyt
6	Ilmavirtaustilan painike

KÄYTTÄ JA HUOLEHDI

- Älä käytä laitetta, jos virtakytkin ei toimi.

KÄYTTÖOHJEET

ENNEN KÄYTTÖÄ

- Lue "Turvallisuusohjeet ja varoitukset" -vihkonen huolellisesti ennen ensimmäistä käyttöä.
- Sähköiskun vaaran vähentämiseksi varmista, että virta on katkaistu katkaisijasta tai sulakekotelosta ennen aloittamista.
- Kaikkien johtojen tulee olla kansallisten ja paikallisten sähkömääräysten mukaisia. Sähköasennuksen saa suorittaa pätevä sähköasentaja.
- Muista poistaa kaikki pakkausmateriaalit laitteen sisältä.

PUHALTIMEN ASENNUS

- Katso "PUHALTIMEN ASENNUS" käyttöohjeen alussa. (Vaiheet 1-17).
- Tämä puhallin voidaan asentaa laskutangolla (riipustusputki) tavalliseen kattoon (ei kaltevuutta tai

holvitonta kattoa). Muita asennuksia, kuten uppoasennus, ei ole saatavilla tälle tuulettimelle.

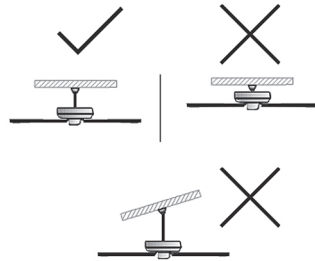

- **TÄRKEÄ:** Pakkauksesta löydät materiaalit kannattimen kiinnittämiseen kattoon (tavallinen katto). Tämä materiaali ei sovellu kattotyyppistä riippuen. Jos olet epävarma, kysy asiantuntijalta ja käytä mielestäsi sopivinta kiinnitystä.
- **TÄRKEÄ:** Älä käynnistä kattotuuletinta, jos siivet eivät ole paikoillaan tai tuuletin ei toimi kunnolla.
- Katkaise virta ennen asennusta tai kokoonpanoa.
- Ota moottori pois pakkauksesta. Asenna moottori pehmeälle alustalle, jotta kotelon pinnat eivät vaurioidu.
- Sähköiskun välttämiseksi varmista, että virtalähde on katkaistu aiemmin.
- Sähköasennus tulee tehdä kansallisten määräysten mukaisesti.
- On suositeltavaa, että asennuksen tekee ammattilainen.
- Asenna puhallin vähintään 2,50 metrin etäisyydelle maasta tai muista esineistä.
- Tuulettimen valo voidaan kytkeä kahdella tavalla. Yksi tapa on ohjata tuuletinta ja valoa kaukosäätimellä. (Katso kytkentäkaavio). Toinen on ohjata valoa seinäkytkimellä ja tuuletinta kaukosäätimellä. Tämän muutoksen saa tehdä valtuutettu sähköasentaja.

KAUKOSÄÄTIMEN PARISTOJEN KOKOAMINEN

- Varoitus: Akkuja käsiteltäessä ei saa koskea molempiin napoihin samanaikaisesti, koska tämä aiheuttaa varastoidun energian osittaisen purkauksen, mikä vaikuttaa pitkäikäisyyteen.
- Irrota paristolokeron kansi.
- Tarkista, että akkuja suojaava muovisuojus on poistettu (jotkut akut myydään suojakuoarella).
- Aseta paristo lokeroonsa napaisuutta noudattaen. Paristojen tulee olla 1,5 V AAA.
- Aseta paristolokeron kansi takaisin paikoilleen.
- On tärkeää, että akut ovat aina samanlaisia ja niiden lataus on sama. Älä koskaan sekoita alkaliparistoja hiili-sinkkiparistojen ja/tai ladattavien paristojen kanssa.

- Poista paristot kaukosäätimestä, jos et aio käyttää sitä vähään aikaan. Jos paristot jätetään laitteeseen liian pitkäksi ajaksi, kun sitä ei käytetä, on olemassa vuodon vaara. Jos näin tapahtuu, vältä kosketusta nesteeseen, koska se voi aiheuttaa kemiallisia palovammoja. Jos kosketus tapahtuu vahingossa, huuhtelee vedellä. Jos nestettä joutuu silmiin, hakeudu lisäksi lääkäriin.

KÄYTTÄÄ

- Kytke laite päälle virtapainikkeella (2).
- Valitse haluamasi nopeus (1).
- **Ajastintoiminto:** Laitteen käyttöaikaa voidaan ohjata. Ohjelmoi toiminta-aika valitsemalla se painamalla yhtä ajastinpainikkeista. (4)
- **Ilmavirtaustila:** Paina painiketta (6) vaihtaaksesi ilmavirran luonnolliseen tilaan. Tämä tila on suunniteltu tarjoamaan tuulinen tunne, lisäämällä ja vähentämällä nopeutta.
- **Pyörimissuunnan muutos:** Laitteessa on painike (3), jolla terien pyörimissuuntaa voidaan muuttaa.
- **Kesätoiminto:** Terien liike luo tuulta, joka alentaa korkeita ympäristön lämpötiloja ja tarjoaa miellyttävän raikkauden tunteen.
- **Talvitoiminto:** Näin puhallin ohjaa huoneen kattoon kerääntynyttä kuumaa ilmaa alaspäin tasapainottaen huoneen lämpötilaa ja luoden kodikkaan ilmaston.
- **Valo:** Paina painiketta (5) kytkeäksesi valon päälle/pois. Vaihda väriä painamalla myös painiketta (5).
- **TÄRKEÄ:** Jos valoa sytyessä ja sammuttaessa kestää yli 10 sekuntia, se säilyttää saman värin. Jos se kestää alle 10 sekuntia, valon väri muuttuu.
- **Kaukosäätimen pariliitoksen muodostaminen:** Kytke tuuletin päälle ja paina ensimmäisten 10 sekunnin aikana On/Off-painiketta (2) 2-5 sekunnin ajan, kunnes kuuluu äänimerkki.

KUN OLET LOPETTANUT LAITTEEN KÄYTÖN

- Sammuta laite virtapainikkeella.

HUOLTO

- Tässä on joitain ehdotuksia, joiden avulla voit ylläpitää faniasi.
- Tuulettimen luonnollisen liikkeen vuoksi jotkut liitännät voivat löystyä. Tarkista tukiliitännät, kannattimet ja terän kiinnitykset kahdesti vuodessa. Varmista, että ne ovat turvassa. (Tuuletin ei tarvitse irrottaa katosta.)
- Puhdista tuuletin säännöllisesti, jotta sen uusi ulkonäkö säilyy vuosien ajan. Käytä vain pehmeää harjaa tai nukkaamatonta liinaa, jotta pinta ei naarmuunnu. Pinnoite on tiivistetty lakalla värjäytymisen tai tummumisen minimoimiseksi. Älä käytä vettä puhdistaessasi. Tämä

voi vaurioittaa moottoria tai mahdollisesti aiheuttaa sähköiskun.

- Tuulettinta ei tarvitse öljytä. Moottorissa on pysyvästi voideltu tiivistetty kuulalaakeri.

PUHDISTUS

- Katkaise virta ennen minkään puhdistustyön aloittamista.
- Puhdista laite kostealla liinalla, johon on lisätty muutama tippa astianpesuainetta, ja kuivaa se sitten.
- Älä käytä laitteen puhdistukseen liuottimia tai tuotteita, joiden pH on hapan tai emäs, kuten valkaisuainetta tai hankaavia tuotteita.
- Älä päästä vettä tai muita nesteitä tuuletusaukoihin, jotta laitteen sisäosat eivät vaurioidu.
- Älä koskaan upota laitetta veteen tai muuhun nesteeseen tai aseta sitä juoksevan veden alle.
- Jos laite ei ole hyvässä puhtauskunnossa, sen pinta voi huonontua ja vaikuttaa väistämättä laitteen käyttöikään ja siitä voi tulla vaarallista käyttöä.

TR

Turkin (Orijinal talimatlardan çevrilmiştir)

TAVAN PERVANESİ FRESKO FOREST 3B FRESKO PURE 3B

TANIM

A	Tavan braketi
B	Vücut
C	Uzun / Kısa askı borusu
D	Lamba kapağı
E	LED ışığı
F	uzaktan kumanda alıcısı
G	Bıçaklar
H	Uzaktan kumanda
I	Uzaktan kumanda desteği

UZAKTAN KUMANDA

1	Hız seçici (1/2/3/4/5/6)
2	Açma/kapama düğmesi
3	Dönme yönü değişikliği
4	Zamanlayıcı 1/2/4/8 saat
5	Işık
6	Hava akışı modu düğmesi

KULLANIM VE BAKIM

- Açma/kapama düğmesi çalışmıyorsa cihazı kullanmayın.

KULLANIM İÇİN TALIMATLAR

KULLANMADAN ÖNCE

- Lütfen ilk kullanımdan önce "Güvenlik önerileri ve uyarılar" kitapçığını dikkatlice okuyunuz.
- Elektrik çarpması riskini azaltmak için, başlamadan önce devre kesiciden veya sigorta kutusundan elektriğin kesildiğinden emin olun.
- Tüm kablolar ulusal ve yerel elektrik yasalarına uygun olmalıdır. Elektrik tesisatı kalifiye bir elektrikçi tarafından yapılmalıdır.
- Cihazın içindeki tüm ambalaj malzemelerini çıkardığınızdan emin olun.

FAN KURULUMU

- Talimat kılavuzunun başındaki "FAN KURULUMU" bölümüne bakın. (Adım 1-17).

- Bu fan, normal (eğimsiz veya tonozsuz tavan) üzerine bir downrod (asma borusu) ile monte edilebilir. Gömme montaj gibi diğer kurulumlar bu fan için mevcut değildir.

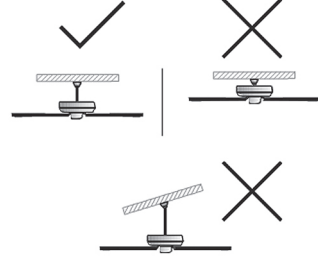

- **ÖNEMLİ:** Pakette, braketi tavana (Geleneksel tavan) sabitlemek için malzeme bulacaksınız. Bu malzeme, hangi çatı tipine bağlı olarak uygun değildir. Herhangi bir şüphenez varsa, bir profesyonele sorun ve en uygun olduğunu düşündüğünüz sabitlemeyi kullanın.
- **ÖNEMLİ:** Kanatlar yerinde değilse veya fan düzgün çalışmazsa tavan fanını açmayın.
- Herhangi bir kurulum veya montaj işleminden önce gücü kesin.
- Motoru ambalajından çıkarın. Muhafaza yüzeylerine zarar vermemek için motoru yumuşak bir yüzeye monte edin.
- Elektrik çarpmasını önlemek için, güç kaynağı bağlantısının daha önce kesildiğinden emin olun.
- Elektrik tesisatı ulusal yönetmeliklere uygun olarak yapılmalıdır.
- Kurulumun bir profesyonel tarafından yapılması tavsiye edilir.
- Fanı yerden veya diğer nesnelere en az 2,50 metre uzağa kurun.
- Fanın ışığı iki şekilde bağlanabilir. Bunun bir yolu, fanı ve ışığı uzaktan kumandayla kontrol etmektir. (Bağlantı şemasına bakın). Diğer, ışığı duvar anahtarıyla ve fanı uzaktan kumandayla kontrol etmektir. Bu değişiklik ehliyetli bir elektrikçi tarafından yapılmalıdır.

UZAKTAN KUMANDA PİLLERİNİN/PİLLERİNİN TAKILMASI

- Dikkat: Pillerin kullanımı sırasında, her iki kutba aynı anda dokunmayın, çünkü bu, depolanan enerjinin kısmen boşalmasına neden olur ve dolayısıyla pil ömrünü etkiler.
- Pili bölmesinin kapağını çıkarın.
- Pili koruyan plastik kaplamanın çıkarıldığını kontrol edin (bazı piller koruyucu bir kaplamayla satılır).
- Pili kutuplarına dikkat ederek yuvasına yerleştirin. Piller 1,5 V AAA olmalıdır.
- Pili bölmesinin kapağını değiştirin.

- Pillerin her zaman aynı türde ve aynı şarjda olması esastır. Alkali pilleri asla Karbon-Çinko ve/veya şarj edilebilir pillerle karıştırmayın.
- Bir süre kullanmayacaksanız uzaktan kumandanın pillerini çıkarın. Piller kullanılmadığında cihaz içinde çok uzun süre bırakılırsa, akma riski vardır. Böyle bir durumda, kimyasal yanıklara neden olabileceğinden, sıvıyla herhangi bir temastan kaçının. Yanlışlıkla temas olursa, suyla yıkayın. Sıvı göze temas ederse ayrıca tıbbi yardım alın.

USE

- Açma/kapama düğmesini (2) kullanarak cihazı açın.
- İstenen hızı seçin (1).
- **Zamanlayıcı işlevi:** Cihazın çalışma süresi kontrol edilebilir. Bir çalışma süresini programlamak için zamanlayıcı düğmelerinden birine basarak seçmeniz yeterlidir. (4)
- **Hava akışı modu:** Hava akışını doğal moda değiştirmek için düğmeye (6) basın. Bu mod, hızı artıran ve azaltan bir esinti hissi sağlamak için tasarlanmıştır.
- **Dönme yönü değişikliği:** Cihazda bıçakların dönüş yönünün değiştirilmesine olanak sağlayan bir düğme (3) bulunmaktadır.
- **Yaz işlevi:** Kanatların hareketi, yüksek ortam sıcaklıklarını azaltan ve hoş bir tazelik hissi sağlayan bir esinti oluşturur.
- **Kış işlevi:** Bu sayede fan, odanın tavanında biriken sıcak havayı aşağı doğru çekerek oda sıcaklığını dengeler ve sıcak bir iklim oluşturur.
- **Işık:** Işığı açmak/kapatmak için düğmeye (5) basın. Rengi değiştirmek için düğmeye (5) de basın.
- **ÖNEMLİ:** Işığı açıp kapatırken, ışığın tekrar yanması 10 saniyeden fazla sürerse aynı rengi koruyacaktır. 10 saniyeden az sürerse ışık rengi değişir.
- **Uzaktan kumanda nasıl eşleştirilir:** Fanı açın ve ilk 10 saniye içinde, sesli uyarı duyulana kadar Açma/Kapama düğmesine (2) 2-5 saniye basın.

CIHAZI KULLANMAYI BITIRDİKTEN SONRA

- Açma/kapama düğmesini kullanarak cihazı kapatın.

BAKIM

- Hayranınızı korumanıza yardımcı olacak bazı öneriler.
- Fanın doğal hareketi nedeniyle bazı bağlantılar gevşeyebilir. Destek bağlantılarını, braketleri ve kanat eklerini yılda iki kez kontrol edin. Güvenli olduklarından emin olun. (Fanı tavandan çıkarmak gerekli değildir.)
- Yıllar boyunca yeni görünümünü korumasına yardımcı olmak için fanınızı düzenli aralıklarla temizleyin. Yüzeyin çizilmesini önlemek için yalnızca yumuşak bir fırça

veya tüy bırakmayan bir bez kullanın. Kaplama, renk solmasını veya kararmayı en aza indirmek için bir cila ile kapatılmıştır. Temizlerken su kullanmayın. Bu, motora zarar verebilir veya elektrik çarpmasına neden olabilir.

- Fanınızı yağlamanıza gerek yok. Motor, kalıcı olarak yağlanmış sızdırmaz bilyalı yataklara sahiptir.

TEMİZLİK

- Herhangi bir temizlik görevi üstlenmeden önce gücü kesin.
- Ekipmanı nemli bir bezle birkaç damla bulaşık deterjanı ile temizleyin ve ardından kurulayın.
- Cihazı temizlemek için ağartıcı veya aşındırıcı ürünler gibi asit veya baz pH değerine sahip solventler veya ürünler kullanmayın.
- Cihazın iç parçalarına zarar vermemek için havalandırma deliklerine su veya başka bir sıvının girmesine izin vermeyin.
- Cihazı kesinlikle suya veya başka bir sıvıya batırmayın veya akan suyun altına koymayın.
- Cihaz temizlik açısından iyi durumda değilse, yüzeyi bozulabilir ve cihazın kullanım ömrünü kaçınılmaz olarak etkileyebilir ve kullanımı güvensiz hale gelebilir.

USE

- אין להשתמש בממיסים או במוצרים בעלי חומצה או pH בסיסי, כגון אקונומיקה, או מוצרים שוחקים, לניקוי המכשיר.
- אל תתנו למים או לכל נוזל אחר להיכנס לפתחי האוורור כדי למנוע נזק לחלקים הפנימיים של המכשיר.
- לעולם אל תטבול את המכשיר במים או בכל נוזל אחר או תניח אותו מתחת למים זורמים.
- אם המכשיר אינו במצב ניקיון טוב, פני השטח שלו עלולים להתקלקל ולהשפיע ללא הרף על משך חייו השימושיים של המכשיר ועלולים להפוך לא בטוחים לשימוש.
- הפעל את המכשיר באמצעות לחצן ההפעלה/כיבוי (2).
- בחר את המהירות הרצויה (1).
- פונקציית טיימר: ניתן לשלוט על זמן ההפעלה של המכשיר כדי לתכנת זמן פעולה, פשוט בחר אותו על ידי לחיצה על אחד מכפתורי הטיימר (4).
- מצב זרימת אוויר: לחץ על הלחצן (6) כדי לשנות את זרימת האוויר למצב טבעי. מצב זה נועד לספק תחושה קלה, הגדלת והקטנת מהירות.
- שינוי כיוון סיבוב: למכשיר כפתור (3) המאפשר לשנות את כיוון סיבוב הלהבים.
- פונקציית קיץ: תנועת הלהבים מייצרת משב רוח שמפחית את טמפרטורות הסביבה הגבוהות ומעניק תחושת רעננות נעימה.
- פונקציית חורף: באופן זה, המאוורר מניע את האוויר החם שנצבר בתקרת החדר כלפי מטה, מאזן את טמפרטורת החדר ויוצר אקלים נעים.
- אור: לחץ על הלחצן (5) כדי להדליק/לכבות את האור כדי לשנות צבע, לחץ גם על הלחצן (5).
- קשוב: בעת הדלקה וכיבוי של האור, אם לוקח יותר מ-10 שניות להדליק שוב את האור, הוא ישמור על אותו צבע. אם זה לוקח פחות מ-10 שניות, צבע האור ישתנה.
- כיצד לשייך את השלט הרחוק: הפעל את המאוורר, ובתוך 10 השניות הראשונות, לחץ על לחצן ההפעלה/כיבוי (2) למשך 2-5 שניות עד שנשמעת אזהרה אקוסטית.

לאחר שתסיים להשתמש במכשיר

- כבה את המכשיר באמצעות לחצן ההפעלה/כיבוי.

תחזוקה

- הנה כמה הצעות שיעזרו לך לשמור על המאוורר שלך.
- בגלל התנועה הטבעית של המאוורר, חלק מהחיבורים עלולים להתרופף. בדוק את חיבורי התמיכה, התושבת וחיבורי הלהב פעמיים בשנה. ודא שהם מאובטחים. (אין צורך להסיר את המאוורר מהתקרה).
- נקה את המאוורר מדי פעם כדי לעזור לשמור על המראת החדש שלו לאורך השנים. השתמש רק במברשת רכה או מטלית נטולת מוך כדי למנוע שריטות בנימור. הציפו אטום בלכה כדי למזער שינוי צבע או הכתמה. אין להשתמש במים בעת הניקוי. הדבר עלול לגרום נזק למנוע או לגרום להתחשמלות.
- אין צורך לשמן את המאוורר. למנוע יש מיסבים אטומים משומנים לצמיחות.

ניקוי

- נתק את החשמל לפני ביצוע כל משימת ניקוי.
- נקו את הציוד עם מטלית לחה עם כמה טיפות של נוזל כביסה ולאחר מכן יבש אותו.

מאורר תקרה

FRESKO FOREST 3B

FRESKO PURE 3B

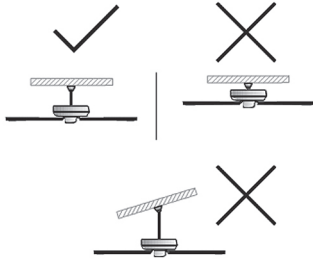

תִּיאֹר

A	תושבת תקרה
B	גוף
C	צינור מתלה ארוך / קצר
D	מכסה מגנרה
E	תאורת לד
F	מקלט שלט רחוק
G	להבים
H	שלט רחוק
I	תמיכה בשלט רחוק

שלט רחוק

1	בורר מהירות (1/2/3/4/5/6)
2	כפתור הדלקה / כיבוי
3	שינוי כיוון סיבוב
4	טיימר 1/2/4/8 שעות
5	אור
6	כפתור מצב זרימת אור

- חשוב: באריזה תמצאו את החומר לקיבוע התושבת לתקרה (תקרה קונבנציונלית). חומר זה אינו מתאים בהתאם לסוג הגג. אם יש ספק, שאל איש מקצוע והשתמש בתיקון שלדעתך הוא המתאים ביותר.

- חשוב: אל תפעיל את מאורר התקרה אם הלהבים אינם במקומם או שהמאורר לא יפעל כראוי.
- נחק את החשמל לפני כל פעולת התקנה או הרכבה.
- הוצא את המנוע מהאריזה. כדי למנוע נזק למשטחי הבית, התקן את המנוע על משטח רך.
- על מנת למנוע התחשמלות, ודא שספק החשמל נותק קודם לכן.
- התקנת החשמל חייבת להיעשות בהתאם לתקנות הלאומיות.
- מומלץ שההתקנה תבצע על ידי איש מקצוע.
- התקן את המאורר במרחק מינימלי של 2.50 מטר מהקרקע או מחפצים אחרים.

- ניתן לחבר את האור של המאורר בשתי דרכים. דרך אחת היא לשלוט על המאורר והאור דרך השלט. (ראה תרשים חיווט). השני הוא לשלוט על האור דרך מתג הקיר והמאורר דרך השלט. שינוי זה חייב להתבצע על ידי חשמלאי מורשה.

הרכבת הסוללה/ים של השלט הרחוק

- זיהור: במהלך הטיפול בסוללות, אל תיגע בשני הקטבים בו-זמנית, מכיוון שהדבר יעורר פריקה חלקית של האנרגיה המצוידת, ולכן ישפיע על אורך החיים.
- הסר את הכיסוי של תא הסוללות.
- בדקו שכיסי הפלסטיק המגן על הסוללה הוסר (חלק מהסוללות נמכרות עם כיסוי מגן).
- הכנס את הסוללה לאח שלה, תוך שמירה על הקוטביות הסוללות צריכות להיות 1.5 AAA V.
- החזר את המכסה של תא הסוללות למקומו.
- חיוני שהסוללות יהיו תמיד מאותו סוג ובעלות אותה טעינה. לעולם אל תערבב סוללות אלקליין עם סוללות פחמן-אבץ ו/או נטענות.

- הסר את הסוללות מהשלט רחוק אם אינך מתכוון להשתמש בו במשך זמן מה. אם הסוללות נשארות במכשיר זמן רב מדי כאשר הוא אינו בשימוש, קיים סיכון לדליפה. אם זה קורה, הימנע מכל מגע עם הנוזל, מכיוון שהוא עלול לגרום לכוויות כימיות. אם מתרחש בטעות מגע, שטוף במים. אם הנוזל נוגע בעיניים, פנה בנוסף לעזרה רפואית.

שימוש וטיפול

- אל תשתמש במכשיר אם מתג ההפעלה/כיבוי אינו פועל.

הוראות לשימוש

לפני השימוש

- אנא קרא בעיון את חוברת "עצות ואזהרות בטיחות" לפני השימוש הראשון.
- כדי להפחית את הסיכון להתחשמלות, ודא שהחשמל כבוי במפסק החשמל או בקופסת הנתיכים לפני תחילת העבודה.
- כל החיווט חייב להיות בהתאם לחוקי החשמל הלאומיים והמקומיים. התקנת חשמל צריכה להתבצע על ידי חשמלאי מוסמך.
- הקפד להסיר את כל חומרי האריזה מתוך המכשיר.

התקנת מאורר

- ראה "התקנת מאורר" בתחילת ספר ההוראות. (שלבים 1-17).
- ניתן להרכיב מאורר זה עם מוט למטה (צינור מתלה) על תקרה רגילה (ללא שיפוע או תקרה לא מקומרת). התקנות אחרות, כגון התקנה שטוחה, אינן זמינות עבור מאורר זה.

- **وظيفة المؤقت:** يمكن التحكم في وقت تشغيل الجهاز. لبرمجة وقت التشغيل ، ما عليك سوى تحديده بالضغط على أحد أزرار المؤقت. (4)
- **وضع تدفق الهواء:** اضغط على الزر (6) لتغيير تدفق الهواء إلى الوضع الطبيعي. تم تصميم هذا الوضع لتوفير إحساس بالانتعاش ، وزيادة السرعة وتقليلها.
- **تغيير اتجاه الدوران:** يحتوي الجهاز على زر (3) يسمح بتغيير اتجاه دوران الشفرات.
- **وظيفة الصيف:** تولد حركة الشفرات نسبيًا يقلل من درجات الحرارة المحيطة المرتفعة ويوفر إحساسًا لطيفًا بالانتعاش.
- **وظيفة الشتاء:** وبهذه الطريقة ، تدفع المروحة الهواء الساخن المتراكم على سقف الغرفة إلى أسفل ، مما يوازن درجة حرارة الغرفة ويخلق مناخًا دافئًا.
- **ضوء:** اضغط على الزر (5) لتشغيل / إطفاء الضوء. لتغيير اللون ، اضغط أيضًا على الزر (5).
- **مهم:** عند تشغيل الضوء وإيقاف تشغيله ، إذا استغرق تشغيل الضوء أكثر من 10 ثوانٍ ، فسيحتفظ بنفس اللون. إذا استغرق الأمر أقل من 10 ثوانٍ ، فسيتغير لون الضوء.
- **كيفية إقران جهاز التحكم عن بعد:** قم بتشغيل المروحة ، وخلال العشر ثوان الأولى ، اضغط على زر التشغيل / الإيقاف (2) لمدة 2-5 ثوان حتى يصدر تحذير صوتي.

مجرد الانتهاء من استخدام الجهاز

- قم بإيقاف تشغيل الجهاز باستخدام زر التشغيل / الإيقاف.

صيانة

- إليك بعض الاقتراحات لمساعدتك في الحفاظ على المعجبين بك.
- بسبب الحركة الطبيعية للمروحة ، قد تصبح بعض الوصلات مفكوكة. تحقق من وصلات الدعم والأقواس ومرفقات الشفرة مرتين في السنة. تأكد من أنها آمنة. (ليس من الضروري إزالة المروحة من السقف).
- قم بتنظيف المروحة بشكل دوري للمساعدة في الحفاظ على مظهرها الجديد على مر السنين. استخدم فقط فرشاة ناعمة أو قطعة قماش خالية من النسالة لتجنب خدش السطح. يتم ختم الطلاء بالورنيش لتقليل تغير اللون أو بهتانه. لا تستخدم الماء عند التنظيف. فقد يؤدي ذلك إلى إتلاف المحرك أو قد يتسبب في حدوث صدمة كهربائية.
- ليست هناك حاجة لتزييت مروحتك. المحرك لديه محامل كروية محكمة الغلق مشحمة بشكل دائم.

تنظيف

- قم بقطع التيار الكهربائي قبل القيام بأي مهمة تنظيف.
- نظف الجهاز بقطعة قماش مبللة ببضع قطرات من سائل الغسيل ثم جففها.
- لا تستخدم المذيبات أو المنتجات ذات الأس الهيدروجيني الحمضي أو الأساسي ، مثل مواد التبييض أو المنتجات الكاشطة لتنظيف الجهاز.
- لا تدع الماء أو أي سائل آخر يدخل في فتحات التهوية لتجنب تلف الأجزاء الداخلية للجهاز.
- لا تغمر الجهاز في الماء أو أي سائل آخر ولا تضعه تحت الماء الجاري.
- إذا لم يكن الجهاز في حالة جيدة من النظافة ، فقد يتدهور سطحه ويؤثر بلا هوادة على مدة العمر الإنتاجي للجهاز وقد يصبح غير آمن للاستخدام.

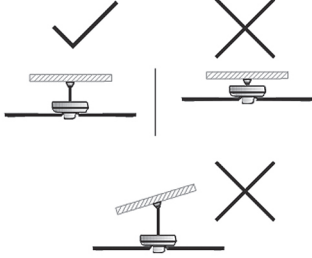

وصف

A	قوس السقف
B	جسم
C	أنبوب تعليق طويل / قصير
D	غطاء المصباح
E	ضوء LED
F	جهاز استقبال للتحكم عن بعد
G	شفرات
H	جهاز التحكم
I	دعم التحكم عن بعد

• مهم: ستجد في العبوة مادة لتثبيت الحامل بالسقف (سقف تقليدي). هذه المادة ليست مناسبة اعتماداً على نوع السقف. في حالة وجود أي شكوك ، أسأل محترفاً واستخدم الإصلاح الذي تعتقد أنه الأنسب.

• مهم: لا تقم بتشغيل مروحة السقف إذا لم تكن الشفرات في مكانها أو إذا لم تعمل المروحة بشكل صحيح.

• قم بقطع التيار الكهربائي قبل أي عملية تركيب أو تجميع.

• أخرج المحرك من العبوة. لتجنب إتلاف أسطح الهيكل ، قم بتركيب المحرك على سطح ناعم.

• لتجنب حدوث صدمة كهربائية ، تأكد من فصل مصدر الطاقة مسبقاً.

• يجب أن يتم التركيب الكهربائي وفقاً للوائح الوطنية.

• من المستحسن أن يتم التثبيت بواسطة محترف.

• قم بتركيب المروحة على مسافة 2.50 متر على الأقل من الأرض أو الأشياء الأخرى.

• يمكن توصيل ضوء المروحة بطريقتين. طريقة واحدة هي التحكم في المروحة والضوء من خلال جهاز التحكم عن بعد. (انظر مخطط الأسلاك). والآخر هو التحكم في الضوء من خلال مفتاح الجدار والمروحة من خلال جهاز التحكم عن بعد. يجب إجراء هذا التغيير بواسطة كهربائي مرخص.

تجميع البطارية / وحدات التحكم عن بعد

• حذر: أثناء التعامل مع البطاريات ، لا تلمس كلا القطبين في نفس الوقت ، حيث سيؤدي ذلك إلى تفريغ جزئي للطاقة المخزنة ، وبالتالي ، يؤثر على طول العمر.

• قم بإزالة غطاء حجرة البطارية.

• تأكد من إزالة الغطاء البلاستيكي الذي يحمي البطارية (تباع بعض البطاريات بغطاء واقٍ).

• ضع البطارية في مقصورتها ، مع مراعاة القطبية. يجب أن تكون البطاريات 1.5 فولت AAA.

• استبدل غطاء حجرة البطارية.

• من الضروري أن تكون البطاريات دائماً من النوع نفسه وبفلس الشحنة. لا تخلط أبداً البطاريات القلوية مع بطاريات الكربون والزنك و / أو البطاريات القابلة لإعادة الشحن.

• قم بإزالة البطاريات من جهاز التحكم عن بعد إذا كنت لن تستخدمها لبعض الوقت. إذا تركت البطاريات في الجهاز لفترة طويلة أثناء عدم استخدامها ، فهناك خطر حدوث تسرب. في حالة حدوث ذلك ، تجنب أي ملامسة للسائل ، لأنه قد يتسبب في حروق كيميائية. في حالة حدوث تلامس عرضي ، اغسله بالماء. إذا لامس السائل العينين ، فاطلب المساعدة الطبية أيضاً.

يستخدم

• قم بتشغيل الجهاز باستخدام زر التشغيل / الإيقاف (2).

• حدد السرعة المطلوبة (1).

جهاز التحكم

1	محدد السرعة (1/2/3/4/5/6)
2	زر تشغيل / إيقاف
3	تغيير اتجاه الدوران
4	مؤقت 1/2/4/8 ساعات
5	ضوء
6	زر وضع تدفق الهواء

الاستخدام والرعاية

• لا تستخدم الجهاز إذا كان مفتاح التشغيل / الإيقاف لا يعمل.

تعليمات الاستخدام

قبل الاستعمال

• يرجى قراءة كتيب "نصائح وتحذيرات السلامة" بعناية قبل الاستخدام لأول مرة.

• لتقليل خطر التعرض لصدمة كهربائية ، تأكد من فصل الكهرباء عند قاطع الدائرة أو صندوق المصاهر قبل البدء.

• يجب أن تكون جميع الأسلاك متوافقة مع الأكواد الكهربائية الوطنية والمحلية.

• يجب إجراء التركيبات الكهربائية بواسطة كهربائي مؤهل.

• تأكد من إزالة جميع مواد التغليف من داخل الجهاز.

تركيب المروحة

• راجع "تركيب المروحة" في بداية دليل التعليمات. (الخطوات 1-17).

• يمكن تركيب هذه المروحة مع downrod (أنبوب تعليق) على سطح عادي (بدون منحدر أو بدون سقف مقبب). التركيبات الأخرى ، مثل الحامل المتدفق ، غير متوفرة لهذه المروحة.

taurus

www.taurus-home.com