

# taurus

ALPATEC 

## SNOWFIELD BABEL

Climatizador evaporativo

Evaporative air cooler

Rafrâchisseur d'air

Verdunstungsluftkühler

Raffreddatore d'aria evaporativo

Refrigerador do ar

Climatizador d'aire

Verdampingsluchtkoeler

Chłodnica wyparna

Ψύκτης αέρα εξάτμισης

Испарительный воздухоохладитель

Racire cu aer evaporator

Изпарителен въздушен охладител

مكيف الهواء التبخيري

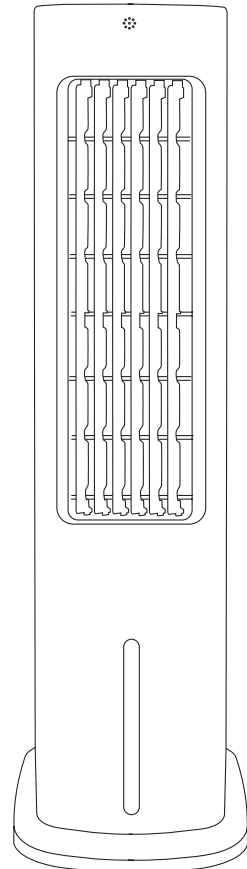

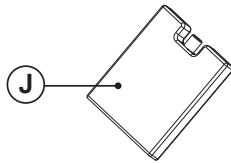
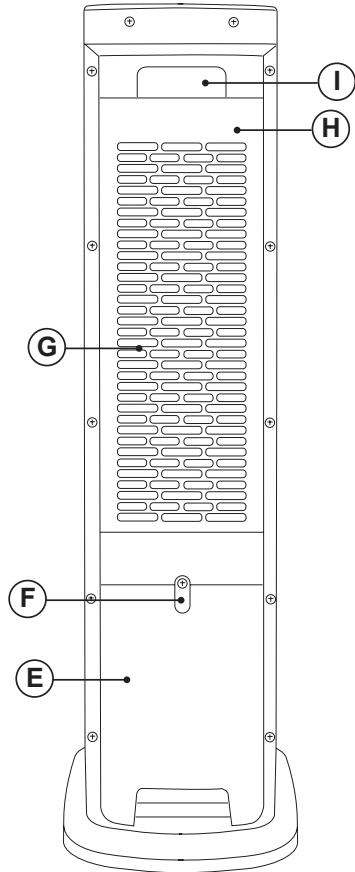
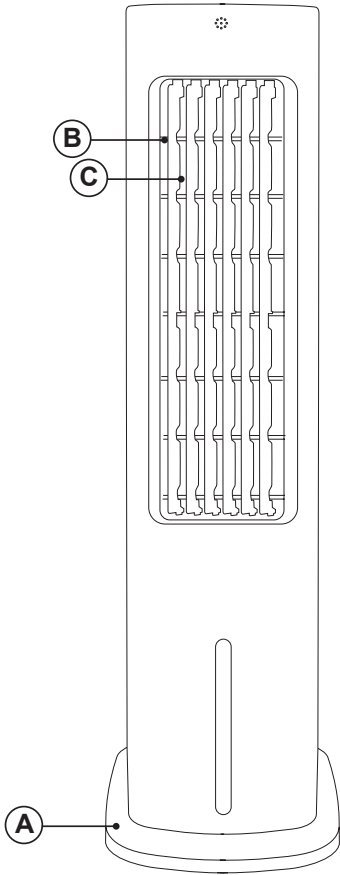

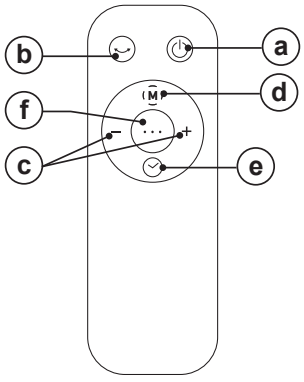
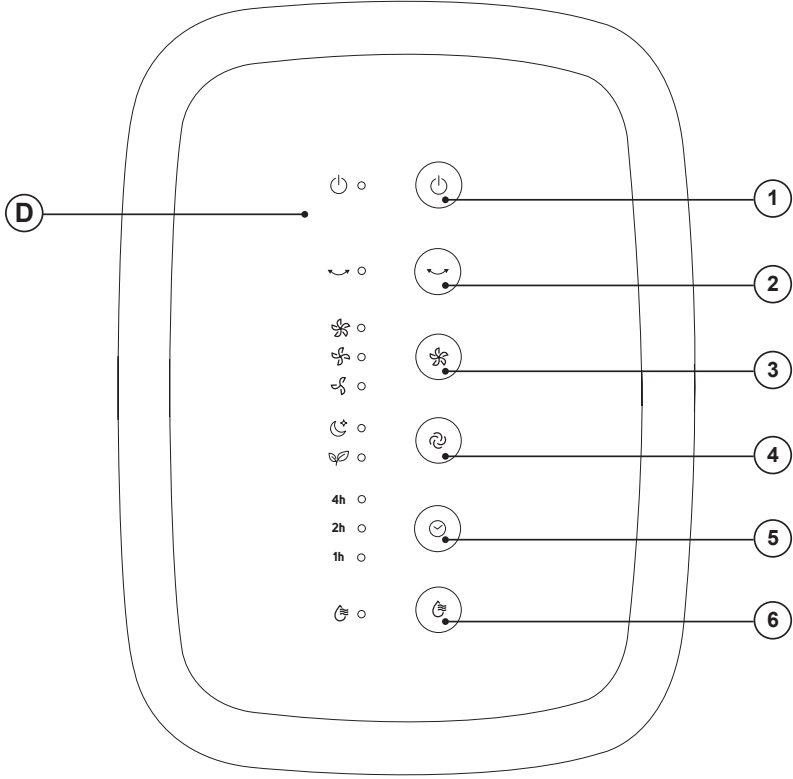

Fig.1

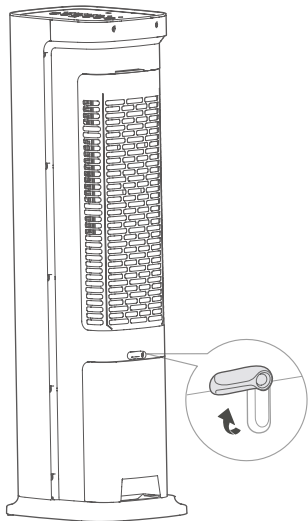

Fig.1

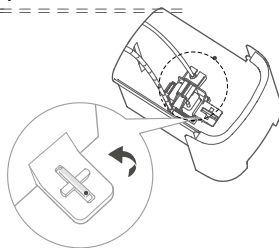
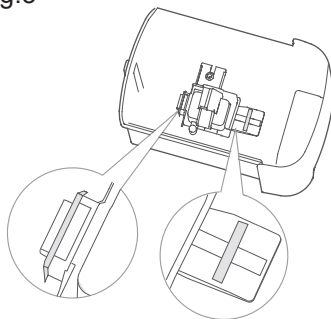

Fig.3



# Español

## CLIMATIZADOR EVAPORATIVO

### SNOWFIELD BABEL

## DESCRIPCIÓN

- A Base
- B Alerones horizontales
- C Alerones verticales
- D Panel de control
- E Depósito de agua
- F Cierre del depósito
- G Panel absorbente
- H Soporte del panel absorbente
- I Asa de transporte
- J Contenedor de hielo

- 1/a On/off
- 2/b Oscilación
- 3/c Selector de velocidad
- 4/d Botón de modos
- 5/e Temporizador
- 6/f Climatizador

Caso de que su modelo de aparato no disponga de los accesorios descritos anteriormente, éstos también pueden adquirirse por separado en los Servicios de Asistencia Técnica.

## UTILIZACIÓN Y CUIDADOS:

- Antes de cada uso, extender completamente el cable de alimentación del aparato.
- No usar el aparato si sus accesorios no están debidamente acoplados.
- No usar el aparato si los accesorios acoplados a él presentan defectos. Proceda a sustituirlos inmediatamente.
- No usar el aparato si su dispositivo de puesta en marcha/paro no funciona.
- No mover o desplazar el aparato mientras esté en funcionamiento.
- Hacer uso del asa/s y ruedas para coger o transportar el aparato.
- No dar la vuelta al aparato mientras está en uso o conectado a la red.

- Desenchufar el aparato de la red cuando no se use y antes de realizar cualquier operación de limpieza.
- Guardar este aparato fuera del alcance de los niños y/o personas con capacidades físicas, sensoriales o mentales reducidas o falta de experiencia y conocimiento.
- Mantener y guardar el aparato en un lugar seco, sin polvo y alejado de la luz del sol.
- Verificar que las rejillas de ventilación del aparato no queden obstruidas por polvo, suciedad u otros objetos.
- Mantener el aparato en buen estado. Compruebe que las partes móviles no estén desalineadas o trabadas, que no haya piezas rotas u otras condiciones que puedan afectar al buen funcionamiento del aparato.
- No dejar nunca el aparato conectado y sin vigilancia. Además, ahorrará energía y prolongará la vida del aparato.
- No usar el aparato para secar mascotas o animales.
- No usar el aparato para secar prendas textiles de ningún tipo.
- Asegurarse de que el aparato está bien nivelado respecto al suelo.
- No cubrir ni obstruir ninguna de las aberturas del aparato.
- La clavija debe ser fácilmente accesible para poder desconectarla en caso de emergencia.

## INSTALACIÓN

- Asegurarse de retirar todo material de embalaje del interior del aparato.
- Asegurarse que el aparato está desenchufado antes de hacer ninguna operación de montaje o instalación.

## MONTAJE DE LA PILA/S

- Advertencia: Durante el proceso de manipulación de la pila, no tocar simultáneamente sus dos polos, ya que provocaría una descarga de parte de su energía almacenada, afectando directamente a su longevidad.
- Retirar la tapa del compartimento de la pila/s.
- Verificar que se ha retirado la lámina de plástico de protección de la pila/s (hay pilas que se suministran con una lámina de protección)

- Conectar la pila/s en su alojamiento, respetando la polaridad indicada.
- Cerrar de nuevo la tapa del compartimento de la pila/s.
- Es esencial que las pilas sean del mismo tipo y carga, nunca mezclar pilas alcalinas con las normales (carbón-zinc) o recargables.

## MODO DE EMPLEO

### NOTAS PREVIAS AL USO:

- Asegúrese de que ha retirado todo el material de embalaje del producto.

### USO:

- Extender completamente el cable antes de enchufar.
- Enchufar el aparato a la red eléctrica.
- Poner el aparato en marcha, accionando el botón on/off (1/a).

### FUNCIÓN VENTILADOR:

- Seleccionar la velocidad deseada pulsando el botón de velocidad (3/c).

### FUNCIÓN CLIMATIZADOR / HUMIDIFICAR:

- Usar el botón (6/f), para activar esta función.
- Para desactivar esta función proceda de forma contraria a la que lo activó.
- No activar esta función si no hay agua en el depósito, o si el nivel del agua está por abajo del mínimo.
- Cuando el nivel del agua sea muy bajo, el piloto luminoso empezará a parpadear.
- NOTA: Es altamente recomendable hacer uso de los contenedores de hielo (J) (previamente congelados) y agua fría para maximizar la función refrescante del aparato.

### FUNCIÓN TEMPORIZADOR:

- Se puede controlar el tiempo de funcionamiento del aparato (1-7h).
- Para programar un tiempo de funcionamiento simplemente selecciónelo mediante el botón de temporizador (5/e).
- Cuando el aparato está en modo espera, puede seleccionar el tiempo de encendido del aparato.
- Cuando el aparato está encendido, puede seleccionar el tiempo de apagado del aparato.

- El tiempo programado está indicado por los pilotos luminosos.
- Transcurrido el tiempo seleccionado el aparato se parará automáticamente.
- NOTA: Si no se usa temporizador, el aparato se apagará siempre al cabo de 12h.

### FUNCIÓN OSCILACIÓN:

- La función oscilación permite dirigir alternativamente y de forma automática el flujo del aparato, girando las aletas verticales.
- Para activar esta función pulse botón de oscilación (2/b).
- Para desactivar esta función proceda de forma contraria a la que lo activó.
- También se pueden orientar las aletas horizontales manualmente.

### MODOS DE VENTILACIÓN:

- Este dispositivo dispone de tres modos de ventilación.
- Normal: El ventilador funciona a la velocidad seleccionada de forma constante.
- Brisa: El ventilador alterna periodos de más y menos potencia simulando así la sensación de una suave brisa.
- Noche: El ventilador funciona velocidad 2 durante 15 minutos. Luego cambia a velocidad 1 y sigue funcionando a esa velocidad hasta ser apagado o que se acabe el temporizador.
- Para activar esta función, presione el botón de modos (4/d).
- Para desactivar esta función proceda de forma contraria a la que lo activó.

### RELLENAR / VACIAR EL DEPÓSITO:

- El depósito de agua (E) se encuentra en la parte trasera-inferior del aparato.
- Apagar i desenchufar el aparato de la red antes de hacer estas tareas.
- Gire el seguro del depósito de agua (F) a la posición horizontal (Fig. 1).
- Desencajar la clavija para separar el depósito de la bomba de agua y su tubo (Fig. 2).
- Después de rellenar el depósito, coloque la bomba en el depósito de nuevo. Inserte el gancho en la ranura del depósito del depósito y gire la clavija para que la bomba quede sujeta (Fig.3).
- Cierre el depósito y fijelo con el seguro (F).

- Para vaciar el depósito, siga las mismas instrucciones que para sacarlo. Espere al menos 2 minutos después de apagar el aparato para dejar que el agua en los tubos y el panel absorbente hayan bajado al depósito.

### **UNA VEZ FINALIZADO EL USO DEL APARATO:**

- Parar el aparato, accionando el botón on/off (1/a).
- Desenchufar el aparato de la red eléctrica.
- Limpiar el aparato

### **ASA DE TRANSPORTE:**

- Este aparato dispone de un asa en su parte posterior para hacer fácil y cómodo su transporte (I).

## **LIMPIEZA**

- Desenchufar el aparato de la red y dejarlo enfriar antes de iniciar cualquier operación de limpieza.
- Limpiar el aparato con un paño húmedo impregnado con unas gotas de detergente y secarlo después.
- No utilizar disolventes, ni productos con un factor pH ácido o básico como la lejía, ni productos abrasivos, para la limpieza del aparato.
- No sumergir el aparato en agua u otro líquido, ni ponerlo bajo el grifo.
- Si el aparato no se mantiene en buen estado de limpieza, su superficie puede degradarse y afectar de forma inexorable la duración de la vida del aparato y conducir a una situación peligrosa.

-

---

## English

# AIR COOLER SNOWFIELD BABEL

## DESCRIPTION

- A Base
- B Horizontal fins
- C Vertical oscillating fins
- D Control panel
- E Water tank
- F Water tank buckle
- G Evaporative pad
- H Evaporation pad support
- I Carry handle
- J Ice Containers

- 1/a On/off
- 2/b Oscillation
- 3/c Speed selector
- 4/d Wind modes
- 5/e Timer
- 6/f Cooling

If the model of your appliance does not have the accessories described above, they can also be bought separately from the Technical Assistance Service.

## USE AND CARE:

- Fully extend the appliance's power cable before each use.
- Do not use the appliance if its accessories are not properly fitted.
- Do not use the appliance if the accessories attached to it are defective. Replace them immediately.
- Do not use the appliance if the on/off switch does not work.
- Do not move the appliance while in use.
- Use the appliance handle/s, to carry it or move it.
- Do not turn the appliance over while it is in use or connected to the mains.
- Disconnect the appliance from the mains when not in use and before undertaking any cleaning task.
- Store this appliance out of reach of children and/or persons with physical, sensory or

reduced mental or lack of experience and knowledge.

- Keep the appliance in a dry, dust-free place, out of direct sunlight.
- Make sure that dust, dirt or other foreign objects do not block the fan grill on the appliance.
- Keep the appliance in good condition. Check that the moving parts are not misaligned or jammed and make sure there are no broken parts or anomalies that may prevent the appliance from operating correctly.
- Never leave the appliance connected and unattended if it is not in use. This saves energy and prolongs the life of the appliance.
- Do not use the appliance to dry pets or animals.
- Do not use the appliance to dry textiles of any kind.
- Ensure that the appliance is level with respect to the floor.
- Do not cover or obstruct any of the openings of the appliance.
- The plug must be easily accessible so it can be disconnected in an emergency.
- The appliance should be used with its base fitted.

## INSTALLATION

- Be sure to remove all packaging material from inside the appliance.
- Ensure that the appliance is switched off from the supply mains before start any installation or assembly operation.

## ASSEMBLING THE BATTERY/S

- Caution: During the handling of batteries, do not touch both poles at the same time, as this will provoke the partial discharge of the stocked energy therefore affecting longevity.
- Remove the cover of the battery compartment.
- Check that the plastic covering that protects the battery has been removed (some batteries are sold with a protective covering)
- Put the battery in its compartment, respecting the polarity.
- Replace the cover of the battery compartment.
- It is essential that the batteries should always be the same kind and the same charge. Never



mix alkaline batteries with normal one (Carbon-Zinc) and/or rechargeable ones.

## INSTRUCTIONS FOR USE

### BEFORE USE:

- Make sure that all products' packaging has been removed.

### USE:

- Extend the cable completely before plugging it in.
- Connect the appliance to the mains.
- Turn the appliance on, by using the on/off button (1/a).

### FAN FUNCTION:

- Select the desired ventilation speed by pressing the speed selector button (3/c).

### COOLING / HUMIDIFIER FUNCTION:

- Use the cooling button (6/f), to activate this function.
- To deactivate this function, follow the procedure for switching it on in reverse.
- Do not activate this function if there is no water in the tank, or if the water level is below the minimum.
- When the water is low the pilot light will start flashing.
- NOTE: It is highly recommended to use the ice containers (J) (previously frozen) and cold water to maximize the cooling function of the appliance.

### TIMER FUNCTION:

- The appliance's operating time can be controlled (1-7h).
- To program the operating time simply select it using the timer button (5/e).
- When the appliance is on stand-by mode, you can set a timer to start the appliance.
- When the appliance is on, you can set the timer to turn off the appliance.
- The time programmed will be indicated by the pilot lights.
- After the selected time the appliance will switch on or off automatically.
- NOTE: If the timer is not used, the appliance will always turn off after 12h.

### OSCILLATION FUNCTION:

- The oscillation function makes it possible to direct the air flow from the apparatus, by turning the vertical fins.
- To activate this function, press the oscillation button (2/b).
- To deactivate this function, follow the procedure for switching it on in reverse.
- You can also adjust the horizontal fins manually.

### WIND MODES:

- This model has three wind modes:
- Normal: The fan operates constantly at the selected speed.
- Breeze: The fan alternates periods of more and less power, simulating the feeling of a soft breeze.
- Night: The fan operates at speed 2 for 15 minutes, and then it switches to speed 1 and keeps running at that speed until it is turned off or the timer runs out.
- To activate this function, press the modes button (4/d).
- To deactivate this function, follow the procedure for switching it on in reverse.

### FILL UP / EMPTY THE WATER TANK:

- The water tank (E) is in the back-bottom part of the appliance.
- Always turn-off and unplug the appliance from the mains before undertaking these tasks.
- Turn the water tank buckle (F) to the horizontal position (Fig 1).
- Unscrew the rotatory knob to separate the water tank from the water pump and its pipe (Fig 2.)
- After filling up the tank, install the water pump in the tank. Insert the front hook into the slot in the water tank and turn the knob so the pump is fixed (Fig 3).
- Push the water tank in and lock it with the buckle (F).
- To empty the water tank, use the same procedure to remove the water tank. Wait at least two minutes after turning the appliance off, to let all the water in the pipe or the evaporative pad to come down to the tank.

## **ONCE YOU HAVE FINISHED USING THE APPLIANCE:**

- Turn the appliance off, using the on/off button (1/a).
- Unplug the appliance from the mains.
- Clean the appliance.

## **CARRY HANDLE/S:**

- This appliance has a handle on the back to make it easy and convenient to transport (1).

## **CLEANING**

- Disconnect the appliance from the mains and allow it to cool before undertaking any cleaning task.
- Clean the equipment with a damp cloth with a few drops of washing-up liquid and then dry.
- Do not use solvents, or products with an acid or base pH such as bleach, or abrasive products, for cleaning the appliance.
- Do not let water or any other liquid get into the air vents to avoid damage to the inner parts of the appliance.
- Never submerge the appliance in water or any other liquid or place it under running water.
- If the appliance is not in good condition of cleanliness, its surface may degrade and inexorably affect the duration of the appliance's useful life and could become unsafe to use.

# Français

## RAFRAICHISSEUR D'AIR

### SNOWFIELD BABEL

#### DESCRIPTION

- A Base
- B Ailerons horizontaux
- C Ailerons verticaux
- D Panneau de commande
- E Réservoir d'eau
- F Fermeture du réservoir
- G Panneau absorbant
- H Support du panneau absorbant
- I Poignée de transport
- J Pain de glace

- 1/a On/off
- 2/b Oscillation
- 3/c Sélecteur de vitesse
- 4/d Bouton de modes
- 5/e Minuterie
- 6/f Climatiseur

Si votre modèle ne dispose pas des accessoires précédemment décrits, ceux-ci peuvent être achetés séparément auprès des services d'assistance technique.

#### UTILISATION ET ENTRETIEN :

- Avant chaque utilisation, dérouler complètement le câble électrique de l'appareil.
- Ne pas utiliser l'appareil si ses accessoires ne sont pas dûment fixés.
- Ne pas utiliser l'appareil si ses accessoires présentent des défauts. Le cas échéant, les remplacer immédiatement.
- Ne pas utiliser l'appareil si son dispositif de mise en marche/arrêt ne fonctionne pas.
- Ne pas faire bouger l'appareil en cours de fonctionnement.
- Utiliser la/les poignée(s) et les roues pour prendre ou transporter l'appareil.
- Ne pas retourner l'appareil quand il est en cours d'utilisation ou branché au secteur.
- Débrancher l'appareil du secteur quand il n'est pas utilisé et avant de procéder à toute opéra-

tion de nettoyage.

- Tenir cet appareil hors de portée des enfants ou des personnes ayant des capacités physiques, sensorielles ou mentales réduites, ou présentant un manque d'expérience et de connaissances.
- Garder et ranger l'appareil en lieu sec, à l'abri de la poussière et loin des rayons solaires.
- Vérifier que les grilles de ventilation de l'appareil ne soient pas obstruées par de la poussière, des saletés ou tout autre objet.
- Maintenir l'appareil en bon état. Vérifier que les parties mobiles ne sont pas désalignées ou entravées, qu'il n'y a pas de pièces cassées ou d'autres conditions qui pourraient affecter le bon fonctionnement de l'appareil.
- Ne jamais laisser l'appareil sans surveillance lorsqu'il est branché. Par la même occasion, vous réduirez sa consommation d'énergie et allongerez la durée de vie de l'appareil.
- Ne pas utiliser l'appareil sur des animaux domestiques ou sur tout autre animal.
- Ne pas utiliser l'appareil pour sécher des vêtements.
- Veiller à bien niveler l'appareil par rapport au sol.
- Ne pas couvrir ni obstruer aucune ouverture de l'appareil.
- La fiche doit être d'accès facile afin de pouvoir la débrancher en cas d'urgence.

#### INSTALLATION

- S'assurer d'avoir retiré tout le matériel d'emballage du produit.
- Vérifier que l'appareil est débranché de la prise secteur avant de procéder à toute opération d'installation ou de montage.

#### INSTALLATION DE LA/DES PILE(S)

- Avertissement : Durant le processus de manipulation de la pile, ne pas toucher simultanément ses deux pôles. En effet, cela provoque une décharge partielle de l'énergie stockée, réduisant donc sa longévité.
- Retirer le couvercle du compartiment de la/des piles.
- Vérifier que le fil plastique de protection de la/des batterie(s) est retiré (il y a des batteries qui sont fournies avec un film de protection).
- Placer la/les pile(s) dans leur logement en respectant la polarité indiquée.

- Fermer le couvercle du compartiment de la/ des pile(s).
- Il est essentiel que les piles soient du même type et de la même charge. Ne jamais mélanger des piles alcalines avec des piles ordinaires (carbone-zinc) ou rechargeables.

## MODE D'EMPLOI

### REMARQUES AVANT UTILISATION :

- S'assurer d'avoir retiré tout le matériel d'emballage du produit.

### UTILISATION :

- Dérouler complètement le câble avant de le brancher.
- Brancher l'appareil au réseau électrique.
- Mettre l'appareil en marche en actionnant le bouton on/off (1/a).

### FONCTION VENTILATEUR :

- Sélectionner la vitesse désirée en appuyant sur le bouton de vitesse (3/c).

### FONCTION RAFRAICHISSEUR / HUMIDIFICATION :

- Appuyer sur le bouton (6/f) pour activer cette fonction.
- Pour la désactiver, effectuer l'opération inverse.
- Ne pas activer cette fonction en absence d'eau dans le réservoir ou si le niveau d'eau est inférieur au minimum.
- Lorsque le niveau d'eau est très bas, le voyant lumineux clignotera.
- REMARQUE : Il est fortement recommandé d'utiliser des pains de glace (J) (préalablement congelés) et de l'eau froide pour maximiser la fonction rafraîchissante de l'appareil.

### FONCTION MINUTERIE :

- Il est possible de contrôler la durée de fonctionnement de l'appareil (1-7 h).
- Pour programmer la durée de fonctionnement, il suffit de la sélectionner à l'aide du bouton de minuterie (5/e).
- Lorsque l'appareil est en pause, il est possible de sélectionner le temps de fonctionnement de l'appareil.
- Lorsque l'appareil est allumé, il est possible de sélectionner le temps d'arrêt de l'appareil.

- Le temps programmé est indiqué par les voyants lumineux.

- Lorsque le temps de grillage sélectionné est écoulé, l'appareil s'arrête automatiquement.

- REMARQUE : Si la minuterie n'est pas utilisée, l'appareil s'éteindra toujours après 12 heures.

### FONCTION OSCILLATION :

- La fonction oscillation permet de diriger le flux d'air qui sort de l'appareil de manière alternée et automatique, en tournant les lames verticales.
- Pour activer cette fonction, appuyer sur le bouton oscillation (2/b).
- Pour la désactiver, effectuer l'opération inverse.
- Les ailerons horizontaux peuvent également être orientés manuellement.

### MODES DE VENTILATION :

- Ce modèle dispose de trois modes de ventilation :
- Normal : Le ventilateur fonctionne de manière constante à la vitesse sélectionnée.
- Brise : Le ventilateur alterne des périodes de puissance plus ou moins forte donnant la sensation d'une douce brise.
- Nuit : Le ventilateur fonctionne à la vitesse 2 durant 15 minutes. Ensuite, il change à la vitesse 1 et continue de fonctionner à cette vitesse jusqu'à être éteint ou que se termine la minuterie.
- Pour activer cette fonction, appuyer sur le bouton de modes (4/d).
- Pour la désactiver, effectuer l'opération inverse.

### REEMPLIR / VIDER LE RÉSERVOIR :

- Le réservoir d'eau (E) se trouve sur la partie arrière-inférieure de l'appareil.
- Éteindre et débrancher l'appareil du réseau électrique avant de réaliser cette tâche.
- Tourner la sécurité du réservoir d'eau (F) jusqu'à la position horizontale (Fig. 1).
- Défaire la fiche pour séparer le réservoir de la pompe à eau et son tuyau (Fig. 2).
- Remplir le réservoir et placer la pompe de nouveau dans le réservoir. Insérer le crochet dans la rainure du réservoir et tourner la fiche pour fixer la pompe (Fig. 3)

- Fermer le réservoir et remettre la sécurité (F).
- Pour vider le réservoir, suivre les mêmes instructions que pour le retirer. Attendre minimum 2 minutes après avoir éteint l'appareil pour que l'eau des tuyaux et du panneau absorbant soit revenue au réservoir.

#### **APRÈS UTILISATION DE L'APPAREIL :**

- Arrêter l'appareil en actionnant le bouton on/off (1/a).
- Débrancher l'appareil de la prise secteur.
- Nettoyer l'appareil.

#### **POIGNÉE DE TRANSPORT:**

- Cet appareil dispose d'une poignée (I) sur sa partie arrière pour faciliter son transport en toute commodité.

### **NETTOYAGE**

- Débrancher l'appareil du secteur et attendre son refroidissement complet avant de le nettoyer.
- Nettoyer l'appareil avec un chiffon humide imprégné de quelques gouttes de détergent et le laisser sécher.
- Ne pas utiliser de solvants ni de produits au pH acide ou basique tels qu'eau de Javel, ni de produits abrasifs pour nettoyer l'appareil.
- Ne pas immerger l'appareil dans l'eau ou dans tout autre liquide, ni le passer sous un robinet.
- Si l'appareil n'est pas maintenu dans un bon état de propreté, sa surface peut se dégrader et affecter de façon inexorable la durée de vie de l'appareil et le rendre dangereux.

# Deutsch

## LUFTKÜHLER SNOWFIELD BABEL

### BEZEICHNUNG

- A Sockel
- B Horizontale Flügel
- C Vertikale Flügel
- D Bedienungspaneel
- E Wassertank
- F Verschluss des Behälters
- G Absorbierendes Panel
- H Halterung des absorbierenden Panels
- I Tragegriff
- J Eisbehälter

- 1/a On/off
- 2/b Oszillation
- 3/c Geschwindigkeitswahlschalter
- 4/d Modus-Schalter
- 5/e Zeituhr
- 6/f Klimagerät

Wenn Sie meinen, dass das Gerät nicht mit dem oben angeführten Zubehör ausgestattet ist, können Sie die Teile auch einzeln beim Technischen Dienst erwerben.

### BENUTZUNG UND PFLEGE:

- Vor jedem Gebrauch des Geräts das Stromkabel vollständig abwickeln.
- Gerät nicht benutzen, wenn Zubehör oder Ersatzteile nicht richtig befestigt sind.
- Gerät nicht benutzen, wenn die Zubehörteile mangelhaft sind. Ersetzen Sie diese sofort.
- Benützen Sie das Gerät nicht, wenn der An-/Ausschalter nicht funktioniert.
- Das Gerät nicht bewegen, während es in Betrieb ist.
- Zum Nehmen/Transportieren des Geräts die Griffe und Rollen verwenden.
- Solange das Gerät in Betrieb oder ans Netz geschlossen ist, darf es nicht umgedreht werden.
- Ziehen Sie den Stecker heraus und lassen Sie das Gerät abkühlen, bevor Sie mit der Reinigung beginnen.

- Das Gerät außerhalb der Reichweite von Kindern und/oder Personen mit eingeschränkten körperlichen, sensorischen oder geistigen Fähigkeiten bzw. Personen ohne ausreichende Erfahrung und Kenntnisse aufbewahren.
- Das Gerät an einem trockenen, staubfreien und vor Sonnenlicht geschützten Ort aufbewahren.
- Überprüfen Sie, dass das Ventilationsgitter des Geräts nicht mit Staub, Schmutz oder anderen Substanzen verstopft ist.
- Halten Sie das Gerät in gutem Zustand. Stellen Sie sicher, dass die beweglichen Teile ausgerichtet und nicht verklemt sind, und dass keine beschädigten Teile oder andere Bedingungen vorliegen, die den Betrieb des Geräts behindern können.
- Das Gerät nie am Stromnetz angeschlossen und ohne Aufsicht lassen. Sie sparen dadurch Energie und verlängern die Gebrauchsdauer des Gerätes.
- Gerät nicht zum Trocknen von Haus- oder andere Tieren benützen.
- Das Gerät nicht zum Trocknen von Textilien jeglicher Art verwenden.
- Überprüfen Sie, ob das Gerät gut planiert am Boden steht
- Die Öffnungen des Geräts dürfen weder abgedeckt noch verstopft werden.
- Der Stecker muss leicht erreichbar sein, um ihn im Notfall aus der Steckdose ziehen zu können.

### INSTALLATION

- Vergewissern Sie sich, dass Sie das gesamte Verpackungsmaterial des Produkts entfernt haben.
- Vergewissern Sie sich, dass der Netzanschluss des Geräts unterbrochen ist, bevor Sie Installations- oder Montagetätigkeiten vornehmen.

### EINSETZEN DER BATTERIE/N

- Warnung: Während Sie die Batterie handhaben, ist darauf zu achten, die beiden Pole nicht gleichzeitig anzufassen, da dadurch die gespeicherte Energie entladen und ihre Lebensdauer unmittelbar beeinträchtigt werden kann.
- Entfernen Sie den Deckel des Batteriefachs.
- Prüfen Sie, ob die Plastikschutzfolie der Batterie/n entfernt worden ist (da es Batterien gibt, die mit einer Schutzfolie geliefert werden).
- Setzen Sie die Batterie/n ins Batteriefach ein.

- Achten Sie auf die gekennzeichnete Polarität.
- Entfernen Sie den Deckel des Batteriefachs.
- Es ist wichtig, dass die Batterien vom gleichen Typ und von gleicher Spannung sind. Verwenden Sie niemals wiederaufladbare Batterien zusammen mit Zink-Kohle- oder Alkali-Batterien.

## **BENUTZUNGSHINWEISE**

### **VOR DER BENUTZUNG:**

- Vergewissern Sie sich, dass Sie das gesamte Verpackungsmaterial des Produkts entfernt haben.

### **BENUTZUNG:**

- Vor Anschluss das Kabel völlig ausrollen.
- Schließen Sie das Gerät an das Stromnetz an.
- Stellen Sie das Gerät an, indem Sie den on/off Schalter (1/a) betätigen.

### **VENTILATOR-FUNKTION:**

- Die gewünschte Geschwindigkeit auswählen, indem Sie den Geschwindigkeitswahlschalter drücken (3/c).

### **FUNKTION KLIMAGERÄT / BEFEUCHTEN:**

- Drücken Sie die Taste (6/f), um diese Funktion zu aktivieren.
- Zum Ausschalten des Schwenkbetriebs gehen Sie umgekehrt vor.
- Diese Funktion nicht aktivieren, wenn sich kein Wasser im Behälter befindet, oder wenn sich das Wasser unter der Mindestfüllmenge befindet.
- Wenn der Wasserstand sehr niedrig ist, fängt die Leuchtanzeige an zu blinken.
- HINWEIS: Es ist sehr empfehlenswert, die Eisbehälter (J) (vorher eingefroren) und kaltes Wasser zu verwenden, um die erfrischende Funktion des Geräts zu maximieren.

### **ZEITUHRFUNKTION:**

- Es ist möglich, die Betriebszeit des Gerätes zu steuern (1-7 h).
- Zur Einstellung der Betriebszeit brauchen Sie nur mit Hilfe der Zeituhr Taste (5/e) die Uhrzeit einzugeben.
- Wenn sich das Gerät im Wartemodus befindet, die Einschaltzeit des Geräts auswählen.
- Wenn das Gerät eingeschaltet ist, die Ausschaltzeit des Geräts auswählen.

- Die programmierte Zeit wird durch zwei Betriebsleuchten angezeigt.
- Nach der eingestellten Toastzeit stellt sich das Gerät automatisch ab.
- HINWEIS: Wenn der Timer nicht verwendet wird, schaltet sich das Gerät immer nach 12 Stunden aus.

### **SCHWENKFUNKTION:**

- Die Schwenkfunktion erlaubt das automatische Lenken des Luftstroms in verschiedene Richtungen, indem die seitlichen Flügel gedreht werden.
- Um diese Funktion zu aktivieren, drücken Sie die Taste (2/b).
- Zum Ausschalten des Schwenkbetriebs gehen Sie umgekehrt vor.
- Die horizontalen Flügel können ebenfalls von Hand orientiert werden.

### **VENTILATIONSMODI:**

- Dieses Gerät verfügt über drei Ventilationsmodi.
- Normal: Der Ventilator funktioniert kontinuierlich bei der ausgewählten Geschwindigkeit.
- Brise: Der Ventilator wechselt zwischen niedrigerer und höherer Leistung ab und simuliert so das Gefühl einer sanften Brise.
- Nacht: Der Ventilator funktioniert bei Geschwindigkeit 2 15 Minuten lang. Dann wechselt zu Geschwindigkeit 1 und läuft bei dieser Geschwindigkeit weiter, bis er ausgeschaltet wird, oder der Timer abläuft.
- Um diese Funktion zu aktivieren, drücken Sie die Modi-Taste (4/d).
- Zum Ausschalten des Schwenkbetriebs gehen Sie umgekehrt vor.

### **DEN BEHÄLTER FÜLLEN/LEEREN:**

- Der Wasserbehälter (E) befindet sich am hinteren unteren Teil des Geräts.
- Das Gerät ausschalten und ausstecken, bevor Sie diese Aufgaben durchführen.
- Die Sicherheitsvorkehrung des Wasserbehälters (F) in die horizontale Position (Fig. 1) bringen.
- Die Klemme entfernen, um den Behälter von der Wasserpumpe und ihrem Schlauch (Fig 2) zu entfernen.
- Nach dem Füllen des Behälters die Pumpe erneut am Behälter anbringen. Den Haken in

die Rille des Behälters geben und die Klammer drehen, damit die Pumpe befestigt wird.

-

- Schliessen Sie den Behälter und befestigen Sie ihn mit der Sicherheitsvorkehrung (F).
- Um den Behälter zu leeren, folgen Sie denselben Anweisungen wie für das Anbringen. Warten Sie mindestens 2 Minuten, bevor Sie das Gerät ausschalten, damit das Wasser in den Schläuchen und dem absorbierenden Panel in den Behälter gelaufen ist.

#### **NACH DER BENUTZUNG DES GERÄTS:**

- Das Gerät anhalten, indem Sie die On-/Off-Taste (1/a) betätigen.
- Den Stecker aus der Netzdose ziehen.
- Das Gerät säubern

#### **TRANSPORTGRIFF:**

- Für ein leichtes und bequemes Tragen ist dieses Gerät an der Seite mit einem Tragegriff ausgestattet (I).

## **REINIGUNG**

- Ziehen Sie den Stecker heraus und lassen Sie das Gerät abkühlen, bevor Sie mit der Reinigung beginnen.
- Reinigen Sie das Gerät mit einem feuchten Tuch, auf das Sie einige Tropfen Reinigungsmittel geben und trocknen Sie es danach ab.
- Verwenden Sie zur Reinigung des Geräts weder Löse- oder Scheuermittel, noch Produkte mit einem sauren oder basischen pH-Wert wie z.B. Lauge.
- Das Gerät nicht in Wasser oder andere Flüssigkeiten tauchen und nicht unter den Wasserhahn halten.
- Wenn das Gerät nicht in einen sauberen Zustand gehalten wird, kann sich der Zustand seiner Oberfläche verschlechtern, seine Lebenszeit negativ beeinflusst und gefährliche Situationen verursacht werden.



**Italiano**

# CLIMATIZZATORE EVAPORATIVO SNOWFIELD BABEL

## DESCRIZIONE

- A Base
- B Lamelle orizzontali
- C Lamelle verticali
- D Pannello di controllo
- E Serbatoio d'acqua
- F Chiusura del serbatoio
- G Pannello assorbente
- H Supporto del pannello assorbente
- I Maniglia per il trasporto
- J Contenitore per il ghiaccio

1/a On/off

2/b Oscillazione

3/c Selettore della velocità

4/d Tasto modalità

5/e Temporizzatore

6/f Climatizzatore

Se il modello del Suo apparecchio non fosse dotato degli accessori anteriormente elencati, può acquistarli separatamente presso i punti di assistenza tecnica autorizzati.

## PRECAUZIONI D'USO:

- Prima di ogni utilizzo, svolgere completamente il cavo dell'apparecchio.
- Non utilizzare l'apparecchio se gli accessori non sono correttamente montati.
- Non utilizzare l'apparecchio se gli accessori presentano dei difetti. Sostituirli immediatamente.
- Non utilizzare l'apparecchio se il suo dispositivo di accensione/spengimento non funziona.
- Non muovere l'apparecchio durante l'uso
- Utilizzare manico/i e ruote per prendere o spostare l'apparecchio.
- Non capovolgere l'apparecchio se è in funzione o collegato alla presa.
- Scollegare la spina dalla presa di corrente quando l'apparecchio non è in uso e prima di eseguire qualsiasi operazione di pulizia.

- Conservare questo apparecchio fuori dalla portata dei bambini e/o di persone con problemi fisici, mentali o di sensibilità, o con mancanza di esperienza e conoscenza.
- Conservare e riporre l'apparecchio in luogo asciutto, lontano dalla polvere e dalla luce del sole.
- Accertarsi che le griglie di ventilazione dell'apparecchio non siano ostruite da polvere, sporcizia o altri oggetti.
- Mantenere l'apparecchio in buono stato. Verificare che le parti mobili siano ben fissate e che non rimangano incastrate, che non ci siano pezzi rotti e che non si verifichino altre situazioni che possano nuocere al buon funzionamento dell'apparecchio.
- Non lasciare mai l'apparecchio collegato alla rete elettrica e senza controllo. Si otterrà un risparmio energetico e si prolungherà la vita dell'apparecchio stesso.
- Non usare l'apparecchio su animali.
- Non utilizzare l'apparecchio per asciugare indumenti di alcun tipo.
- Assicurarsi che l'apparecchio sia livellato.
- Non coprire né ostruire le aperture dell'apparecchio.
- La spina deve essere facilmente accessibile, per poterla scollegare in caso di emergenza.

## INSTALLAZIONE

- Accertarsi di aver tolto tutto il materiale d'imballaggio dall'apparecchio.
- Assicurarsi che l'apparecchio sia scollegato dalla rete elettrica, prima di iniziare qualsiasi operazione di montaggio o installazione.

## MONTAGGIO DELLA/E BATTERIA/E

- Avvertenza: Nel manipolare la batteria, evitare di toccare contemporaneamente i due poli in quanto ciò provocherebbe una scarica dell'energia immagazzinata, compromettendo direttamente la vita della batteria.
- Rimuovere il coperchio del vano batteria/e.
- Controllare di aver rimosso la pellicola protettiva di plastica della/e batteria/e (alcune batterie sono fornite con una pellicola di protezione).
- Collegare la/e batteria/e nel vano rispettando la polarità indicata.

- Chiudere il coperchio del vano batteria/e.
- È indispensabile che le batterie siano dello stesso tipo e carica. Non usare insieme batterie ricaricabili con pile di zinco-carbone o pile alcaline.

## MODALITÀ D'USO

### PRIMA DELL'USO:

- Assicurarsi di aver rimosso dal prodotto tutto il materiale di imballaggio.

### USO:

- Svolgere completamente il cavo prima di inserire la spina.
- Collegare l'apparecchio alla rete elettrica.
- Avviare l'apparecchio azionando l'interruttore on/off (1/a).

### FUNZIONE VENTILATORE:

- Selezionare la velocità desiderata premendo il tasto della velocità (3/c).

### FUNZIONE CLIMATIZZATORE / UMIDIFICATORE:

- Usare il pulsante (6/f) per attivare questa funzione.
- Per disattivarla, effettuare l'operazione inversa.
- Non attivare questa funzione se non c'è acqua nel serbatoio o se il livello dell'acqua si trova al di sotto del minimo.
- Quando il livello dell'acqua diventa molto basso, la spia luminosa inizia a lampeggiare.
- NOTA: È altamente raccomandabile utilizzare i contenitori per ghiaccio (J) (previamente congelati) e acqua fredda per massimizzare la funzione rinfrescante dell'apparecchio.

### FUNZIONE TEMPORIZZATORE:

- È possibile controllare il tempo di funzionamento dell'apparecchio (1-7 ore).
- Per programmare il tempo di funzionamento, basta selezionarlo usando il tasto temporizzatore (5/c).
- Quando l'apparecchio si trova in modalità di attesa, si può selezionare il tempo di accensione dello stesso.
- Quando l'apparecchio è acceso, si può programmare il tempo di spegnimento dello stesso.

- Il tempo programmato è indicato dalle spie luminose.

- Si spegnerà automaticamente al termine del tempo selezionato.

- NOTA: Se il timer non viene utilizzato, l'apparecchio si spegne sempre dopo 12 ore.

### FUNZIONE OSCILLAZIONE:

- La funzione oscillazione permette di dirigere il flusso d'aria che esce dall'apparecchio alternativamente e automaticamente girando le lamelle verticali.
- Per attivare questa funzione premere il tasto oscillazione (2/b).
- Per disattivarla, effettuare l'operazione inversa.
- Anche le lamelle orizzontali possono essere orientate manualmente.

### MODALITÀ VENTILATORE:

- Questo modello possiede tre modalità di ventilazione.
- Normale: Il ventilatore funziona costantemente alla velocità selezionata.
- Brezza: Il ventilatore alterna periodi di maggior e minor potenza, simulando la sensazione di una leggera brezza.
- Notte: Il ventilatore funziona alla velocità 2 per 15 minuti. Poi passa alla velocità 1 finché non viene spento o termina il tempo del temporizzatore.
- Per attivare questa funzione premere il pulsante modalità (4/d).
- Per disattivarla, effettuare l'operazione inversa.

### COME RIEMPIRE / SVUOTARE IL SERBATOIO:

- Il serbatoio dell'acqua (E) si trova nella parte inferiore dell'apparecchio.
- Spegner e scollegare l'apparecchio dalla rete elettrica prima di eseguire quest'operazione.
- Ruotare la chiusura di sicurezza del serbatoio dell'acqua (F) fino alla posizione orizzontale (Fig. 1).
- Sbloccare il perno per separare il serbatoio dalla pompa dell'acqua e il suo tubo (Fig. 2).
- Dopo aver riempito il serbatoio, riposizionare la pompa nello stesso. Inserire il gancio nella fessura del serbatoio e girare il perno, affinché la pompa rimanga fissa (Fig.3).

- Chiudere il serbatoio e serrarlo con la chiusura di sicurezza (F).
- Per svuotare il serbatoio, seguire le stesse istruzioni che per estrarlo. Attendere almeno 2 minuti dopo lo spegnimento dell'apparecchio, per lasciare tempo all'acqua dei tubi e del pannello assorbente di scendere nel serbatoio.

### **UNA VOLTA CONCLUSO L'UTILIZZO DELL'APPARECCHIO:**

- Spegnerne l'apparecchio premendo il pulsante on/off (1/a).
- Scollegare l'apparecchio dalla rete.
- Pulire l'apparecchio

### **MANICO DI TRASPORTO:**

- Questo apparecchio dispone di una maniglia nella parte superiore per rendere agevole e comodo il trasporto (I).

## **PULIZIA**

- Scollegare la spina dalla rete elettrica e aspettare che l'apparecchio si raffreddi, prima di eseguirne la pulizia.
- Pulire il gruppo elettrico con un panno umido, quindi asciugarlo.
- Per la pulizia non impiegare solventi o prodotti a pH acido o basico, come la candeggina, né prodotti abrasivi.
- Non immergere l'apparecchio in acqua o altri liquidi, né lavarlo con acqua corrente.
- La mancata pulizia periodica dell'apparecchio può provocare il deterioramento delle superfici, compromettendone la durata operativa e la sicurezza.

# Português

## CLIMATIZADOR EVAPORATIVO SNOWFIELD BABEL

### DESCRIÇÃO

- A Base
- B Ailerons horizontais
- C Ailerons verticais
- D Painel de controlo
- E Depósito de água
- F Fecho do depósito
- G Painel absorvente
- H Suporte do painel absorvente
- I Pega para transporte
- J Recipiente de gelo

- 1/a On/off
- 2/b Oscilação
- 3/c Selector de velocidade
- 4/d Botão de modo
- 5/e Temporizador
- 6/f Climatizador

Caso o seu modelo do aparelho não disponha dos acessórios descritos anteriormente, pode adquiri-los separadamente nos Serviços de Assistência Técnica.

### UTILIZAÇÃO E CUIDADOS:

- Antes de cada utilização, desenrole completamente o cabo de alimentação do aparelho.
- Não utilize o aparelho se os acessórios não estiverem devidamente montados.
- Não utilize o aparelho se os acessórios ou consumíveis montados apresentarem defeitos. Substitua-os imediatamente.
- Não utilize o aparelho se o dispositivo de ligar/desligar não funcionar.
- Não mova o aparelho enquanto estiver em funcionamento.
- Utilize a(s) pega(s) e as rodas para segurar ou transportar o aparelho.
- Não vire o aparelho ao contrário enquanto estiver a ser utilizado ou ligado à corrente elétrica.
- Desligue o aparelho da corrente quando não estiver a ser utilizado e antes de iniciar qualquer operação de limpeza.

- Guarde o aparelho fora do alcance das crianças e de pessoas com capacidades físicas, sensoriais ou mentais reduzidas, ou com falta de experiência e conhecimento.
- Mantenha e guarde o aparelho num local seco, sem pó e afastado da luz solar.
- Assegure-se de que as grelhas de ventilação do aparelho não ficam obstruídas por pó, sujidade ou outros objectos.
- Conserve o aparelho em bom estado. Verifique se as partes móveis não estão desalinhasadas ou bloqueadas, que não existem peças danificadas ou outras condições que possam afetar o funcionamento correto do aparelho.
- Nunca deixe o aparelho ligado e sem vigilância. Além disso, poupará energia e prolongará a vida do aparelho.
- Não utilize o aparelho para secar animais.
- Não utilize o aparelho para secar peças de vestuário.
- Assegure-se de que o aparelho está bem nivelado em relação ao solo.
- Não cobrir nem obstruir nenhuma das aberturas do aparelho.
- A ficha deve estar situada num local de fácil acesso para se poder desligá-la em caso de emergência.

### INSTALAÇÃO

- Retire todo o material de embalagem do interior do aparelho.
- Assegure-se de que o aparelho não está ligado à corrente elétrica antes de iniciar qualquer operação de instalação ou montagem.

### INSTALAÇÃO DA(S) PILHA(S)

- Advertência: Durante o processo de manuseamento da pilha não toque simultaneamente nos dois pólos, uma vez que isso provocaria uma descarga de parte da energia armazenada, afetando diretamente a sua vida útil.
- Retire a tampa do compartimento da(s) pilha(s).
- Verificar se retirou a película de plástico de proteção da(s) pilha(s) (há pilha(s) que trazem uma película de proteção).
- Coloque a(s) pilha(s) no seu compartimento, respeitando a polaridade indicada.
- Feche a tampa do compartimento da(s) pilha(s).

- É fundamental que as pilhas sejam do mesmo tipo e carga. Nunca misture pilhas recarregáveis com pilhas de carbono-zinco ou pilhas alcalinas.

## **MODO DE UTILIZAÇÃO**

### **NOTAS PARA ANTES DA UTILIZAÇÃO:**

- Certifique-se de que retirou todo o material de embalagem do produto.

### **UTILIZAÇÃO:**

- Desenrole completamente o cabo antes de o ligar à tomada.
- Ligue o aparelho à corrente elétrica.
- Coloque o aparelho em funcionamento, acionando o botão on/off (1/a).

### **FUNÇÃO DE VENTILADOR:**

- Selecione a velocidade desejada premindo o botão de velocidade (3/c).

### **FUNÇÃO CLIMATIZADOR / HUMIDIFICAR:**

- Prima o botão (6/f) para ativar esta função.
- Para desativá-la, realize a operação inversa.
- Não ativar esta função se não houver água no depósito ou se o nível da água estiver abaixo do mínimo.
- Quando o nível de água for muito baixo, o indicador luminoso começa a piscar.
- NOTA: Recomenda-se utilizar os recipientes de gelo (J) (previamente congelados) e água fria para maximizar a função refrescante do aparelho.

### **FUNÇÃO DE TEMPORIZADOR:**

- É possível controlar o tempo de funcionamento do aparelho (1-7 h).
- Para programar um tempo de funcionamento simplesmente selecione-o premindo o botão do temporizador (5/e).
- Quando o aparelho está em modo de espera, pode selecionar o tempo de ativação do aparelho.
- Quando o aparelho está em modo de espera, pode selecionar o tempo de desligamento do aparelho.
- O tempo programado é indicado por dois indicadores luminosos.
- Decorrido o tempo selecionado, o aparelho desligar-se-á automaticamente.

- NOTA: Se não utilizar o temporizador, o aparelho desliga-se sempre após 12 horas.

### **FUNÇÃO DE OSCILAÇÃO:**

- A função de oscilação permite dirigir automática e alternadamente o fluxo de ar que sai do aparelho, rodando os ailerons verticais.
- Para ativar esta função prima o botão de oscilação (2/b).
- Para desativá-la, realize a operação inversa.
- Os ailerons horizontais também podem ser orientados manualmente.

### **MODOS DE VENTILAÇÃO:**

- Este modelo vem equipado com três modos de ventilação:
- Normal: O ventilador funciona à velocidade selecionada de forma constante.
- Brisa: O ventilador alterna períodos de maior ou menor potência, simulando a sensação de uma brisa suave.
- Noite: O ventilador funciona à velocidade selecionada durante 15 minutos. Em seguida, muda para a velocidade 1 e continua a funcionar a essa velocidade até ser desligado ou o temporizador termine o tempo.
- Para ativar esta função prima o botão de modo (4/d).
- Para desativá-la, realize a operação inversa.

### **ENCHER / ESAZIAR O DEPÓSITO:**

- O depósito de água (E) encontra-se na parte traseira inferior do aparelho.
- Desligue o aparelho da corrente elétrica antes de realizar estas tarefas.
- Rode o suporte do depósito de água (F) para a posição horizontal (Fig. 1).
- Desencaixe a patilha para separar o depósito da bomba de água e do tubo (Fig. 2).
- Após encher o depósito, coloque novamente a bomba no depósito. Insira o encaixe na ranhura do depósito e rode a patilha para que a bomba fique fixa (Fig.3).
- Feche o depósito e fixe-no com o suporte (F).
- Para esvaziar o depósito, siga as mesmas instruções para o extrair. Aguarde pelo menos 2 minutos após desligar o aparelho, para que a água presente nos tubos e no painel absorvente tenha passado para o depósito.

## **UMA VEZ CONCLUÍDA A UTILIZAÇÃO DO APARELHO:**

- Pare o aparelho, acionando o botão de ligar/desligar (1/a).
- Desligue o aparelho da corrente elétrica.
- Limpe o aparelho

## **PEGAS DE TRANSPORTE:**

- Este aparelho dispõe de uma pega na sua parte posterior para transporte fácil e cómodo (I).

## **LIMPEZA**

- Desligue o aparelho da corrente elétrica e deixe-o arrefecer antes de iniciar qualquer operação de limpeza.
- Limpe o aparelho com um pano húmido com algumas gotas de detergente e seque-o de seguida.
- Não utilize solventes, produtos com um fator pH ácido ou básico como lixívia, nem produtos abrasivos para a limpeza do aparelho.
- Nunca mergulhe o aparelho dentro de água ou em qualquer outro líquido, nem o coloque debaixo da torneira.
- Se o aparelho não for mantido limpo, a sua superfície pode degradar-se e afetar de forma irreversível a duração da vida do aparelho e conduzir a uma situação de perigo.

# Català

## CLIMATITZADOR EVAPORATIU SNOWFIELD BABEL

### DESCRIPCIÓ

- A Base
- B Alerons horitzontals
- C Alerons verticals
- D Tauler de control
- E Dipòsit d'aigua
- F Tancament del dipòsit
- G Panell absorbent
- H Suport del panell absorbent
- I Nansa de transport
- J Contenidor de gel

1/a On/off

2/b Oscil·lació

3/c Selector de velocitat

4/d Botó de modes

5/e Temporitzador

6/f Climatitzador

En el cas que el model del vostre aparell no disposi dels accessoris descrits anteriorment, aquests també poden adquirir-se per separat als Serveis d'Assistència Tècnica.

### UTILITZACIÓ I CURA:

- Abans de cada ús, esteneu completament el cable d'alimentació de l'aparell.
- No feu servir l'aparell si els accessoris no estan acoblats correctament.
- No feu servir l'aparell si els accessoris acoblats tenen defectes. Procediu a substituir-los immediatament.
- No feu servir l'aparell si el dispositiu d'engegada/aturada no funciona.
- No moveu ni desplaceu l'aparell mentre estigui en funcionament.
- Feu ús de la nansa i de les rodes per agafar o transportar l'aparell.
- No capgireu l'aparell mentre estigui en ús o connectat a la xarxa.
- Desconnecteu l'aparell de la xarxa si no el feu servir i abans de qualsevol operació de neteja.

- Manteniu l'aparell fora de l'abast dels nens i/o persones amb capacitats físiques, sensorials o mentals reduïdes o falta d'experiència i coneixement.
- Manteniu i deseu l'aparell en un lloc sec, sense pols i allunyat de la llum del sol.
- Comproveu que les reixes de ventilació de l'aparell no quedin obstruïdes per pols, brutícia o altres objectes.
- Manteniu l'aparell en bon estat. Comproveu que les parts mòbils no estiguin desalineades o travades, que no hi hagi peces trencades o altres condicions que puguin afectar el bon funcionament de l'aparell.
- No deixeu mai l'aparell connectat i sense vigilància. A més, estalviareu energia i perllongareu la vida de l'aparell.
- No feu servir l'aparell per assecar mascotes o animals.
- No feu servir l'aparell per assecar peces tèxtils de cap tipus.
- Assegureu-vos que l'aparell està ben anivellat respecte de terra
- No cobriu ni obstruïu cap de les obertures de l'aparell.
- La clavilla ha de ser accessible fàcilment per poder desconnectar-la en cas d'emergència.

### INSTAL·LACIÓ

- Assegureu-vos de treure tot el material d'emballatge de l'interior de l'aparell.
- Assegureu-vos que l'aparell està desendollat abans de fer qualsevol operació d'instal·lació o muntatge.

### COL·LOCACIÓ DE LES PILES

- Advertència: Durant el procés de manipulació de les piles, no en toqueu simultàniament els dos pols, ja que provocaria una descàrrega de part de l'energia emmagatzemada i afectaria directament la seva longevitat.
- Obriu la tapa del compartiment de piles.
- Comproveu que heu tret la làmina de plàstic de protecció de la pila/es (hi ha piles que se subministren amb una làmina de protecció)
- Connecteu les piles al seu lloc, respectant la polaritat indicada.
- Torneu a tancar la tapa del compartiment de les piles.

- És essencial que les piles siguin del mateix tipus i càrrega. No barregeu mai piles alcalines amb normals (carbó-zinc) o recarregables.

## **INSTRUCCIONS D'ÚS**

### **NOTES PRÈVIES A L'ÚS:**

- Assegureu-vos que heu retirat tot el material d'emballatge del producte.

### **ÚS:**

- Esteneu completament el cable abans d'endollar l'aparell.
- Connecteu l'aparell a la xarxa elèctrica.
- Engegueu l'aparell accionant el botó on/off (1/a).

### **FUNCIÓ VENTILADOR:**

- Seleccioneu la velocitat desitjada prement el botó de velocitat (3/c).

### **FUNCIÓ CLIMATIZADOR / HUMIDIFICADOR:**

- Feu servir el botó (6/f), per activar aquesta funció.
- Per desactivar aquesta funció procediu de manera contrària a la que la va activar.
- No activeu aquesta funció si no hi ha aigua al dipòsit o si el nivell de l'aigua està per sota del mínim.
- Quan el nivell de l'aigua sigui molt baix, el pilot lluminós començarà a pàrpellejar.
- NOTA: És altament recomanable fer ús dels contenidors de gel (J) (congelats prèviament) i aigua freda per maximitzar la funció refrescant de l'aparell.

### **FUNCIÓ TEMPORITZADOR:**

- El temps de funcionament de l'aparell es pot controlar (entre 1-17 h).
- Per programar un temps de funcionament seleccioneu-lo mitjançant el botó de temporitzador (5/e).
- Quan l'aparell està en mode espera, podeu seleccionar el temps d'engegada de l'aparell.
- Quan l'aparell està engegat, podeu seleccionar el temps d'apagada de l'aparell.
- El temps programat està indicat pels pilots lluminosos.
- Un cop transcorregut el temps seleccionat, l'aparell s'aturarà automàticament.

- NOTA: Si no s'usa temporitzador, l'aparell s'apagarà sempre a el cap de 12h.

### **FUNCIÓ OSCIL·LACIÓ:**

- La funció oscil·lació permet dirigir alternativament i de manera automàtica el flux de l'aparell i girar les aletes verticals.
- Per activar aquesta funció premeu el botó d'oscil·lació(2/b).
- Per desactivar aquesta funció procediu de manera contrària a la que la va activar.
- També podeu orientar les aletes horitzontals manualment.

### **MODALITATS DE VENTILACIÓ:**

- Aquest dispositiu té tres modalitats de ventilació:
  - Normal: El ventilador funciona a la velocitat seleccionada de manera constant.
  - Brisa: El ventilador alterna períodes de més i menys potència i simula la sensació d'una brisa suau.
  - Nit: El ventilador funciona a la velocitat 2 durant 15 minuts. Després canvia a velocitat 1 i segueix funcionant a aquesta velocitat fins que l'apagueu o que s'acaba el temporitzador.
- Per activar aquesta funció, premeu el botó de modalitats (4/d).
- Per desactivar aquesta funció procediu de manera contrària a la que la va activar.

### **OMPLIR / BUIDAR EL DIPÒSIT:**

- El dipòsit d'aigua (E) és a la banda posterior-inferior de l'aparell.
- Apagueu i desendolieu l'aparell de la xarxa abans de dur a terme aquestes tasques.
- Gireu el segur del dipòsit d'aigua (F) a la posició horitzontal (Fig. 1).
- Desencaixeu la clavilla per separar el dipòsit de la bomba d'aigua i el tub (Fig. 2).
- Després d'omplir el dipòsit, torneu a posar la bomba al dipòsit. Inserir el ganxo a la ranura del dipòsit i gireu la clavilla perquè la bomba quedi subjecta (Fig.3).
- Tanqueu el dipòsit i fixeu-lo amb el segur (F).
- Per buidar el dipòsit, seguiu les mateixes instruccions que per treure'l. Espereu almenys 2 minuts després d'apagar l'aparell per deixar



que l'aigua dels tubs i del panell absorbent hagin baixat al dipòsit.

#### **UN COP FINALITZAT L'ÚS DE L'APARELL:**

- Atureu l'aparell mitjançant el botó on/off (1/a).
- Desendolieu l'aparell de la xarxa elèctrica.
- Netegeu l'aparell.

#### **NANSA DE TRANSPORT:**

- Aquest aparell té una nansa a la part posterior per facilitar-ne el transport i fer-lo més còmode (1).

## **NETEJA**

- Desendolieu l'aparell de la xarxa i deixeu-lo refredar abans de dur a terme qualsevol operació de neteja.
- Netegeu l'aparell amb un drap humit impregnant amb unes gotes de detergent i després eixugueu-lo.
- No feu servir dissolvents ni productes amb un factor pH àcid o bàsic com el lleixiu ni productes abrasius per netejar l'aparell.
- No submergeu l'aparell en aigua ni en cap altre líquid, ni el poseu sota l'aixeta.
- Si l'aparell no es manté en bon estat de neteja, la superfície pot degradar-se i afectar de manera inexorable la durada de la vida de l'aparell i conduir a una situació perillosa.

---

## Nederlands

# LUCHTKOELER OP BASIS VAN VERDAMPING SNOWFIELD BABEL

## BESCHRIJVING

- A Base
- B Horizontale lamellen
- C Verticale lamellen
- D Bedieningspaneel
- E Waterreservoir
- F Sluiting van het reservoir
- G Absorberend paneel
- H Houder van het absorberend paneel
- I Handvat voor transport
- J IJshouder

- 1/a On/off
- 2/b Oscillatie
- 3/c Snelheidsregelaar
- 4/d Functietoets
- 5/e Timer
- 6/f Luchtkoeler

Mocht het model van uw apparaat niet beschikken over de hiervoor beschreven hulpstukken, dan kunt u deze ook apart verkrijgen bij de Technische Service.

## GEBRUIK EN ONDERHOUD:

- Rol voor gebruik de voedingskabel van het apparaat volledig af.
- Gebruik het apparaat niet wanneer de hulpstukken niet correct aangesloten zijn.
- Gebruik het apparaat niet als de aangekoppelde accessoires beschadigd zijn. Vervang ze onmiddellijk.
- Gebruik het apparaat niet als de aan/uit knop niet werkt.
- Beweeg of verplaats het apparaat niet terwijl het in gebruik is.
- Gebruik de handgreep/handgrepen om het apparaat op te tillen of te verplaatsen.
- Keer het apparaat niet om terwijl het in gebruik is of aangesloten is op het lichtnet.
- Trek de stekker uit het stopcontact wanneer het apparaat niet in gebruik is en alvorens het te reinigen.

- Houd dit apparaat buiten bereik van kinderen en/of personen met lichamelijke, zintuiglijke of geestelijke beperkingen, of met een gebrek aan ervaring en kennis.
- Het apparaat op een droge en donkere plaats opbergen en bewaren.
- Controleer dat het ventilatierooster van het apparaat niet verstopt is met stof, vuil of voorwerpen.
- Houd het apparaat in goede staat. Controleer dat de bewegende delen niet scheef of klem zitten, dat de onderdelen niet beschadigd zijn en er geen andere problemen zijn die de correcte werking van het apparaat negatief kunnen beïnvloeden.
- Laat het apparaat nooit zonder toezicht aan staan. U bespaart hierdoor energie en verlengt tevens de levensduur van het apparaat.
- Gebruik het apparaat niet om (huis-) dieren te drogen.
- Gebruik het apparaat niet om kledingstukken te drogen.
- Controleer dat het apparaat goed genivelleerd is met de vloer.
- Bedek of blokkeer geen enkele opening van het apparaat.
- De stekker moet gemakkelijk bereikbaar zijn om in geval van nood de stekker snel uit het stopcontact te kunnen trekken.

## INSTALLATIE

- Controleer dat al het verpakkingsmateriaal uit het inwendige van het apparaat verwijderd is.
- Controleer dat het apparaat niet aangesloten is op het lichtnet voordat u start met de installatie of montage.

## PLAATSING VAN DE BATTERIJ(EN)

- Waarschuwing: Let er tijdens het plaatsen van de batterij op dat u de twee polen niet tegelijkertijd aanraakt, aangezien hierdoor een deel van de opgeslagen energie weg kan vloeien, wat de levensduur van de batterij kan verkorten.
- Verwijder het dekseltje van het batterijvak.
- Controleer dat de plastic bescherming van de batterij(en) verwijderd is (sommige batterijen worden met plastic bescherming geleverd).
- Plaats de batterij(en) in het batterijvak; let hierbij op de aangegeven polariteit.

- Verwijder het dekseltje van het batterijvak.
- Het is van groot belang dat de batterijen van hetzelfde type zijn en dezelfde lading hebben. Meng alkaline batterijen nooit met gewone (koolstof-zink) of oplaadbare batterijen.

## GEBRUIKSAANWIJZING

### OPMERKINGEN VOORAFGAAND AAN HET GEBRUIK:

- Controleer dat al het verpakkingsmateriaal van het product verwijderd is.

### GEBRUIK:

- Rol de kabel helemaal af alvorens de stekker in het stopcontact te steken.
- Steek de stekker in het stopcontact.
- Zet het apparaat aan door op de on/off knop (1/a) te drukken.

### VENTILATORFUNCTIE:

- Selecteer de gewenste snelheid door op de snelheidsknop (3/c) te drukken.

### FUNCTIE KOELEN / BEVOCHTIGEN:

- Druk op de knop (6/f) om deze functie te activeren.
- Druk nogmaals op deze knop om de functie te deactiveren.
- Activeer deze functie niet wanneer het reservoir leeg is of het waterniveau onder het minimum staat.
- Wanneer het waterniveau erg laag is, gaat het controlelampje knipperen.
- **OPMERKING:** Het verdient aanbeveling gebruik te maken van de ijshouders (J) (vooraf diepgevroren) en koud water om de koelende werking van het apparaat te maximaliseren.

### TIMER FUNCTIE:

- Het is mogelijk de werkingstijd van het apparaat in te stellen (1-7 h).
- U kunt de gewenste werkingstijd van het apparaat kiezen door middel van de timerknop (5/e).
- Wanneer het apparaat in de stand-by stand staat, kunt u de tijd van inschakeling instellen.
- Wanneer het apparaat aan staat, kunt u de tijd van uitschakeling instellen.
- De controlelampjes geven de ingestelde tijd weer.

- Wanneer de tijd verlopen is, stopt het apparaat automatisch.

- **OPMERKING:** Als de timer niet wordt gebruikt, wordt het apparaat altijd na 12 uur uitgeschakeld.

### OSCILLEERFUNCTIE:

- De oscilleerfunctie maakt het mogelijk om de richting van de luchtstroom van het apparaat automatisch te heen en weer te laten gaan dankzij de verticale lamellen.
- Activeer deze functie door op de oscilleerknop (2/b) te drukken.
- Druk nogmaals op deze knop om de functie te deactiveren.
- De horizontale lamellen kunnen met de hand afgesteld worden.

### VENTILATIESTANDEN:

- Dit apparaat beschikt over drie ventilatiestanden.
- **Normaal:** De ventilator werkt continu op de geselecteerde snelheid.
- **Bries:** De ventilator wisselt perioden van meer en minder vermogen af, om zo een zachte bries na te bootsen.
- **Nacht:** De ventilator werkt gedurende 15 minuten op snelheid 2. Vervolgens werkt hij op snelheid 1 en blijft werken totdat men hem uitzet of de timer afloopt.
- Activeer deze functie door op de functieknop (4/d) te drukken.
- Druk nogmaals op deze knop om de functie te deactiveren.

### HET RESERVOIR BIJVULLEN / LEGEN:

- Het waterreservoir (E) bevindt zich onderaan de achterkant van het apparaat.
- Zet het apparaat uit en trek de stekker uit het stopcontact voordat u deze handelingen verricht.
- Draai de sluiting van het waterreservoir (F) naar de horizontale stand (Fig. 1).
- Trek de borgpin los en scheid de waterpomp en zijn buis van het reservoir (Fig. 2).
- Vul het reservoir en plaats de pomp weer in het reservoir. Plaats de haak in de gleuf van van het reservoir en draai de borgpin zodat de pomp vastzit (Fig. 3).
- Sluit het reservoir en zet het vast met de sluiting (F).

- Volg de instructies voor verwijdering van het reservoir op om het te legen. Wacht na uitschakeling van het apparaat tenminste 2 minuten tot het water in de buizen en het absorberende paneel in het reservoir gelopen is.

#### **NA GEBRUIK VAN HET APPARAAT:**

- Zet het apparaat uit door op de on/off knop (1/a) te drukken.
- Trek de stekker uit het stopcontact.
- Het apparaat reinigen

#### **HANDVATEN VOOR TRANSPORT:**

- Dit apparaat heeft een handvat (I) aan de bovenzijde om het eenvoudig en makkelijk te kunnen transporteren.

## **REINIGING**

- Trek de stekker uit het stopcontact en laat het apparaat afkoelen alvorens het te reinigen.
- Maak het apparaat schoon met een vochtige doek met een paar druppels afwasmiddel en droog het daarna goed af.
- Gebruik geen oplosmiddelen of producten met een zure of basische pH zoals bleekwater, noch schuurmiddelen, om het apparaat schoon te maken.
- Dompel het apparaat niet onder in water of een andere vloeistof en houd het niet onder de kraan.
- Indien het apparaat niet goed schoongehouden wordt, kan het oppervlak beschadigd en de levensduur van het apparaat verkort worden, en kan er een gevaarlijke situatie ontstaan.

# Polski

## KLIMATYZATOR PAROWY SNOWFIELD BABEL

### OPIS

- A Podstawa
- B Łopatki poziome
- C Łopatki pionowe
- D Panel sterowania
- E Pojemnik na wodę
- F Zamknięcie pojemnika
- G Pochłaniacz
- H Wspornik pochłaniacza
- I Uchwyty do przenoszenia
- J Pojemniki na lód

- 1/a On/off
- 2/b Ruch wahadłowy
- 3/c Wybór prędkości
- 4/d Przycisk opcji
- 5/e Czasomierz
- 6/f Klimatyzator

W przypadku, jeśli model Państwa urządzenia nie posiada opisanych powyżej akcesoriów, te można również nabyć osobno w Serwisie Technicznym.

### UŻYWANIE I KONSERWACJA:

- Przed każdym użyciem, rozwinąć całkowicie przewód zasilania urządzenia.
- Nie używać urządzenia jeśli jego akcesoria lub filtry nie są odpowiednio dopasowane.
- Nie stosować urządzenia, jeśli zamocowane do niego akcesoria posiadają wady. Należy je wówczas natychmiast wymienić.
- Nie używać urządzenia, jeśli nie działa przycisk włączania ON/OFF.
- Nie ruszać urządzenia w czasie jego działania.
- Aby przenosić urządzenia, należy używać uchwytów.
- Nie obracać urządzenia, kiedy jest ono w użyciu lub kiedy jest podłączone do sieci.
- Wyłączać urządzenie z prądu, jeśli nie jest ono używane i przed przystąpieniem do jakiegokolwiek czyszczenia.
- Przechowywać urządzenie w miejscu niedostępnym dla dzieci i/lub osób o ograniczonych zdolnościach fizycznych, dotykowych lub mentalnych oraz nie posiadających

doświadczenia lub znajomości tego typu urządzeń.

- Przechowywać urządzenie w suchym miejscu, gdzie nie ma kurzu, i z dala od światła słonecznego.
- Sprawdzać, czy kratki wentylacyjne urządzenia nie są zapchane kurzem, zanieczyszczeniami czy innymi przedmiotami.
- Utrzymywać urządzenie w dobrym stanie. Sprawdzać, czy ruchome części nie są porzastawiane względem siebie czy zakleszczone, czy nie ma zepsutych części czy innych warunków, które mogą wpłynąć na właściwe działanie urządzenia.
- Nie pozostawiać nigdy urządzenia podłączonego i bez nadzoru. W ten sposób można zaoszczędzić energię i przedłużyć okres użytkowania urządzenia.
- Nie używać urządzenia do suszenia maskotek czy zwierząt.
- Nie stosować urządzenia do suszenia żadnego rodzaju tkanin.
- Upewnić się, czy urządzenie jest dobrze wyrównane w stosunku do podłogi.
- Nie zakrywać ani nie blokować żadnego z otworów urządzenia.
- Wtyczka powinna być łatwo dostępna, aby można ją było wyłączyć w sytuacji niebezpieczeństwa.

### INSTALACJA

- Upewnić się, że został wyjęty cały materiał opakowania z wnętrza urządzenia.
- Przed rozpoczęciem jakiegokolwiek czynności związanej z instalacją upewnić się, że urządzenie jest odłączone od sieci.

### MONTAŻ BATERII

- Ostrzeżenie: Podczas założenia baterii, nie dotykać jednocześnie jej dwóch biegunów, gdyż może to spowodować rozładowanie się części zmagazynowanej energii, co bezpośrednio wpływa na ich żywotność.
- Zamknąć pokrywkę przegródki na baterie.
- Upewnić się, że plastik ochronny został usunięty z baterii (niektóre baterie są obłożone plastikiem ochronnym).
- Włożyć baterię do przegródki zgodnie z polaryzacją.
- Zamknąć pokrywkę przegródki na baterie.

- Bardzo ważne jest, by baterie były tego samego typu i miały identyczne napięcie. Nie należy mieszać baterii wielokrotnego ładowania z bateriami węglovo-cynkowymi lub alkalicznymi.

## SPOSÓB UŻYCIA

### UWAGI PRZED UŻYCIEM:

- Upewnić się, że z opakowania zostały wyjęte wszystkie elementy urządzenia.

### SPOSÓB UŻYCIA:

- Całkowicie rozwinąć kabel przed podłączeniem urządzenia.
- Podłączyć urządzenie do prądu.
- Włączyć urządzenie za pomocą przycisku On/Off (1/a).

### FUNKCJA WENTYLATORA:

- Wybrać odpowiednią prędkość, naciskając przycisk selektora prędkości (3/c).

### FUNKCJA KLIMATYZATOR / NAWILŻACZ:

- Użyć przycisku(6/f), aby aktywować tę funkcję.
- Aby wyłączyć tę funkcję należy postąpić odwrotnie niż w przypadku jej aktywacji.
- Nie włączać tej funkcji jeśli nie ma wody w zbiorniku lub jeśli poziom wody jest poniżej minimum.
- Kiedy poziom wody będzie bardzo niski, lampka kontrolka zacznie migać.
- UWAGA: Zdecydowanie zaleca się stosowanie pojemników na lód (J) (wcześniej zamrożonych) i zimnej wody, aby zmaksymalizować funkcję chłodzenia urządzenia.

### FUNKCJA CZASOMIERZA:

- Możliwość kontrolowania czasu pracy urządzenia (1-7 h)
- Należy wybrać pożądaną czas, naciskając przycisk czasomierza (5/e).
- Gdy urządzenie znajduje się w trybie czuwania, można wybrać czas jego włączenia.
- Kiedy urządzenie jest włączone można wybrać czas jego wyłączenia.
- Zaprogramowany czas jest wskazywany przez lampki kontrolne.
- Po upływie wybranego czasu, urządzenie automatycznie się wyłączy.

- UWAGA: Jeśli minutnik nie jest używany, urządzenie zawsze wyłączy się po 12 godzinach.

### FUNKCJA RUCHU WAHADŁOWEGO:

- Funkcja ruchu wahadłowego umożliwia naprzemienne i automatyczne kierować przepływem powietrza poprzez obracanie łopatek pionowych.
- Aby włączyć tę funkcję, należy wybrać przycisk (2/b).
- Aby wyłączyć tę funkcję należy postąpić odwrotnie niż w przypadku jej aktywacji.
- Łopatki poziome można również ustawić ręcznie.

### TRYBY WENTYLACJI:

- Te urządzenie posiada trzy tryby wentylacji.
- Zwykły: Wentylator pracuje z wybraną prędkością w sposób ciągły.
- Bryza: Wentylator zmienia okresy z większej mocy na mniejszą symulując wrażenie delikatnej bryzy
- Noc: Wentylator pracuje z prędkością 2 przez 15 minut. Następnie przechodzi na prędkość 1 i kontynuuje pracę z tą prędkością, aż zostanie wyłączony lub upłynie czas na czasomierzu.
- Aby włączyć tę funkcję, należy wybrać przycisk trybie (4/d).
- Aby wyłączyć tę funkcję należy postąpić odwrotnie niż w przypadku jej aktywacji.

### NAPEŁNIĆ / OPRÓŻNIĆ POJEMNIK:

- Zbiornik na wodę (E) znajduje się w tylnej dolnej części urządzenia.
- Wyłączyć i odłączyć urządzenie od sieci przed realizacją tych czynności.
- Obróć blokadę zbiornika wody (F) do pozycji poziomej (Fig. 1).
- Odłączyć złączkę, aby oddzielić zbiornik od pompy wodnej i jej rurki (rys 2).
- Po napełnieniu zbiornika ponownie umieść pompę w zbiorniku. Włożyć zaczep w rowek zbiornika i obrócić złączkę tak, aby pompa zastała zamocowana (Fig.3).
- Zamknąć zbiornik i przymocować go zabezpieczeniem (F).
- Aby opróżnić zbiornik, należy postępować zgodnie z tymi samymi instrukcjami, jak przy jego wycięciu. Po wyłączeniu urządzenia odczekaj co najmniej 2 minuty, aby woda z

rur i panelu pochłaniającego (pochłaniacza) spłynęła do zbiornika.

### **PO ZAKOŃCZENIU KORZYSTANIA Z URZĄDZENIA:**

- Zatrzymać urządzenie naciskając przycisk on/off (1/a).
- Odłączyć urządzenie od sieci elektrycznej.
- Wyczyścić urządzenie.

### **UCHWYT DO PRZENOSZENIA:**

- Urządzenie dysponuje uchwytem w górnej części, umożliwiającym jego łatwe i wygodne przenoszenie (l).

## **CZYSZCZENIE**

- Odłączyć urządzenie z sieci i pozostawić aż do ochłodzenia przed przystąpieniem do jakiegokolwiek czyszczenia.
- Czyścić urządzenie wilgotną szmatką zmoczoną kilkoma kroplami płynu i następnie osuszyć.
- Nie używać do czyszczenia urządzenia rozpuszczalników, ani produktów z czynnikiem pH takich jak chlor, ani innych środków żrących.
- Nie zanurzać urządzenia w wodzie ni innej cieczy, nie wkładać pod kran.
- Jeśli urządzenie nie jest utrzymywane w odpowiednio dobrym stanie czystości, jego powierzchnia może się niszczyć i wpływać w sposób niedający się powstrzymać na okres trwałości urządzenia oraz prowadzić do niebezpiecznych sytuacji.

# Ελληνικά

## ΕΞΑΤΜΙΣΤΙΚΟ ΚΛΙΜΑΤΙΣΤΙΚΟ SNOWFIELD BABEL

### ΠΕΡΙΓΡΑΦΗ

- A Βάση
- B Οριζόντια πτερύγια
- C Κάθετα πτερύγια
- D Πίνακας ελέγχου
- E Δεξαμενή νερού
- F Μάνδαλο δεξαμενής
- G Απορροφητικό πάνελ
- H Στήριγμα απορροφητικού πάνελ
- I Λαβή μεταφοράς:
- J Κάδοι πάγου

- 1/a On/off
- 2/b Ταλάντωση
- 3/c Επιλογέας της ταχύτητας
- 4/d Κουμπί τρόπου λειτουργίας
- 5/e Χρονοδιακόπτης
- 6/f Κλιματιστικό

Σε περίπτωση που το μοντέλο της συσκευής σας δεν διαθέτει τα εξαρτήματα που περιγράφονται παραπάνω, αυτά τα εξαρτήματα μπορείτε να τα αποκτήσετε μεμονωμένα από τις υπηρεσίες τεχνικής συνδρομής.

### ΧΡΗΣΗ ΚΑΙ ΣΥΝΤΗΡΗΣΗ:

- Πριν από κάθε χρήση, ξετυλίξτε τελείως το καλώδιο τροφοδοσίας της συσκευής.
- Μη χρησιμοποιείτε τη συσκευή αν τα εξαρτήματά της δεν είναι σωστά συναρμολογημένα.
- Μη χρησιμοποιείτε τη συσκευή, εάν τα εξαρτήματα που τη συνοδεύουν παρουσιάζουν ελαττώματα. Φροντίστε να τα αντικαταστήσετε αμέσως.
- Μη χρησιμοποιείται τη συσκευή αν δεν λειτουργεί ο διακόπτης έναρξης/παύσης λειτουργίας.
- Μη μετακινήτε ή μεταφέρετε τη συσκευή ενώ λειτουργεί.
- Χρησιμοποιείτε το/α χερούλι/α μεταφοράς και τις ρόδες για να πιάσετε ή να μεταφέρετε τη συσκευή.
- Μην αναποδογυρίζετε τη συσκευή ενώ χρησιμοποιείται ή είναι συνδεδεμένη στο ρεύμα.

- Αποσυνδέετε τη συσκευή από το ρεύμα, όταν δεν τη χρησιμοποιείτε καθώς και πριν πραγματοποιήσετε οποιαδήποτε διαδικασία καθαρισμού.
- Διατηρήστε την παρούσα συσκευή μακριά από τα παιδιά ή/και τα άτομα με μειωμένες σωματικές, αισθητηριακές ή διανοητικές ικανότητες ή άτομα με ελλείψεις εμπειρίες ή γνώσεις.
- Διατηρείτε και φυλάξτε τη συσκευή σε στεγνό μέρος, χωρίς σκόνη και απομακρυσμένο από το φως του ήλιου.
- Βεβαιωθείτε ότι το πλέγμα εξαερισμού της συσκευής δεν παρεμποδίζεται από σκόνη, βρωμιά ή άλλα αντικείμενα.
- Διατηρείτε τη συσκευή σε καλή κατάσταση. Βεβαιωθείτε ότι τα κινητά τμήματα παραμένουν ευθυγραμμισμένα ή δεν έχουν φρακάρει, ότι δεν υπάρχουν σπασμένα εξαρτήματα ή άλλες συνθήκες που μπορούν να επηρεάσουν την ορθή λειτουργία της συσκευής.
- Μην αφήνετε ποτέ συνδεδεμένη τη συσκευή και χωρίς επίτηρηση. Έτσι θα εξοικονομήσετε επίσης ενέργεια και θα επιμηκύνετε τη ζωή της συσκευής.
- Μη χρησιμοποιείτε τη συσκευή για να στεγνώσετε ζώα συντροφιάς ή ζώα γενικότερα.
- Μη χρησιμοποιείτε τη συσκευή για να στεγνώσετε υφάσματα κανενός είδους.
- Βεβαιωθείτε ότι η συσκευή δεν έχει κλίση σε σχέση με το πάτωμα.
- Μην καλύπτετε ούτε να παρεμποδίζετε κανένα από τα ανοίγματα της συσκευής.
- Το βύσμα πρέπει να είναι εύκολα προσβάσιμο ώστε να μπορείτε να την αποσυνδέσετε σε περίπτωση έκτακτης ανάγκης.

### ΕΓΚΑΤΑΣΤΑΣΗ

- Βεβαιωθείτε ότι απομακρύνετε κάθε υλικό συσκευασίας από τη συσκευή.
- Βεβαιωθείτε ότι η συσκευή είναι αποσυνδεδεμένη από το ρεύμα πριν ξεκινήσετε οποιαδήποτε διαδικασία συναρμολόγησης ή εγκατάστασης.

### ΤΟΠΟΘΕΤΗΣΗ ΤΗΣ/ΤΩΝ ΜΠΑΤΑΡΙΑΣ/ΩΝ

- Προειδοποίηση: Κατά τη διάρκεια χειρισμού της μπαταρίας, μην αγγίζετε ταυτόχρονα και τους δύο πόλους της, γιατί θα προκληθεί αποφόρτιση μέρους της αποθηκευμένης



ενεργείας της, πράγμα που επηρεάζει άμεσα τη διάρκεια του κύκλου ζωής της.

- Αφαιρέστε το καπάκι της θήκης της/των μπαταρίας/ων.
- Ελέγξτε ότι έχει αφαιρεθεί το προστατευτικό φύλλο της/των μπαταρίας/ων (υπάρχουν μπαταρίες που πωλούνται με προστατευτικό φύλλο)
- Συνδέστε την/τις μπαταρία/ες στη θέση τους, σεβόμενοι την ενδειγμένη πολικότητα.
- Κλείστε τα και πάλι το καπάκι της θήκης της/των μπαταρίας/ων.
- Είναι σημαντικό οι μπαταρίες να είναι του ίδιου τύπου και φορτίου, ποτέ μην αναμειγνύετε αλκαλικές με κανονικές μπαταρίες (ψευδάργυρου-άνθρακα) ή επαναφορτιζόμενες.

## ΤΡΟΠΟΣ ΛΕΙΤΟΥΡΓΙΑΣ

### ΠΑΡΑΤΗΡΗΣΕΙΣ ΠΡΙΝ ΤΗ ΧΡΗΣΗ:

- Βεβαιωθείτε ότι έχετε αφαιρέσει όλα τα υλικά συσκευασίας του προϊόντος.

### ΧΡΗΣΗ:

- Ξετυλίξτε τελείως το καλώδιο πριν συνδέσετε τη συσκευή στο ρεύμα.
- Συνδέστε τη συσκευή στο ηλεκτρικό δίκτυο.
- Θέστε τη συσκευή σε λειτουργία, χρησιμοποιώντας το κουμπί on/off (1/a).

### ΛΕΙΤΟΥΡΓΙΑ ΑΝΕΜΙΣΤΗΡΑ:

- Επιλέξτε την επιθυμητή ταχύτητα, πατώντας το κουμπί επιλογής ταχύτητας (3/c).

### ΛΕΙΤΟΥΡΓΙΑ ΚΛΙΜΑΤΙΣΤΙΚΟΥ / ΥΓΡΑΝΣΗΣ:

- Χρησιμοποιήστε το κουμπί (6/f) για να ενεργοποιήσετε αυτήν τη λειτουργία.
- Για να απενεργοποιήσετε αυτόν τον τρόπο λειτουργίας, κάντε το αντίθετο από αυτό που κάνατε για να τον ενεργοποιήσετε
- Μην ενεργοποιείτε αυτή τη λειτουργία, αν δεν υπάρχει νερό στη δεξαμενή ή αν η στάθμη του νερού βρίσκεται κάτω από το ελάχιστο.
- Όταν η στάθμη νερού είναι πολύ χαμηλή, η φωτεινή ένδειξη θα αρχίσει να αναβοσβήνει.
- ΣΗΜΕΙΩΣΗ: Συνιστάται θερμά να χρησιμοποιείτε τους κάδους πάγου (J) (αφού πρώτα τους έχετε ψύξει) και κρύο νερό για να μεγιστοποιείτε την ικανότητα της συσκευής να δροσίζει.

### ΛΕΙΤΟΥΡΓΙΑ ΧΡΟΝΟΔΙΑΚΟΠΤΗ:

- Μπορείτε να ελέγξετε τον χρόνο λειτουργίας της συσκευής (1-7 h)
- Για να προγραμματίσετε τον χρόνο λειτουργίας, απλώς επιλέξτε τον χρόνο με το κουμπί του χρονοδιακόπτη (5/e).
- Όταν η συσκευή βρίσκεται σε κατάσταση αναμονής, μπορείτε να επιλέξετε τον χρόνο ενεργοποίησης της συσκευής.
- Όταν η συσκευή είναι ενεργοποιημένη, μπορεί να προγραμματίσετε τον χρόνο απενεργοποίησης της συσκευής.
- Ο προγραμματισμένος χρόνος εμφανίζεται στις φωτεινές ενδείξεις.
- Μετά το πέρας του επιλεγμένου χρόνου η συσκευή θα σταματήσει αυτόματα.
- ΣΗΜΕΙΩΣΗ: Εάν ο χρονοδιακόπτης δεν χρησιμοποιείται, η συσκευή θα απενεργοποιείται πάντα μετά από 12 ώρες.

### ΛΕΙΤΟΥΡΓΙΑ ΠΕΡΙΣΤΡΟΦΗΣ:

- Η λειτουργία ταλάντωσης επιτρέπει να κατευθύνεται η ροή της συσκευής εκ περιτροπής και αυτόματα, στρίβοντας τα κάθετα πτερύγια.
- Για να ενεργοποιήσετε αυτήν τη λειτουργία, πατήστε το κουμπί ταλάντωσης (2/b).
- Για να απενεργοποιήσετε αυτόν τον τρόπο λειτουργίας, κάντε το αντίθετο από αυτό που κάνατε για να τον ενεργοποιήσετε.
- Μπορείτε επίσης να δώσετε κατεύθυνση στα οριζόντια πτερύγια χειροκίνητα.

### ΤΡΟΠΟΙ ΛΕΙΤΟΥΡΓΙΑΣ ΑΝΕΜΙΣΤΗΡΑ

- Αυτή η συσκευή διαθέτει τρεις τρόπους λειτουργίας ανεμιστήρα.
- Κανονικός: Ο ανεμιστήρας λειτουργεί με την ταχύτητα που έχετε επιλέξει σταθερά.
- Αεράκι: Ο ανεμιστήρας εναλλάσσει περιόδους με μεγαλύτερη ή μικρότερη ισχύ, προσομοιώνοντας την αίσθηση που δημιουργεί ένα ελαφρύ αεράκι.
- Νυχτερινή λειτουργία: Ο ανεμιστήρας λειτουργεί με την ταχύτητα 2 για 15 λεπτά. Μετά αλλάζει στην ταχύτητα 1 και συνεχίζει να λειτουργεί σε αυτήν την ταχύτητα μέχρι να απενεργοποιήσετε τη συσκευή ή να ολοκληρωθεί ο χρονοδιακόπτης τον χρόνο λειτουργίας.
- Για την ενεργοποίηση αυτής της λειτουργίας, πατήστε το κουμπί των τρόπων λειτουργίας (4/d).

- Για να απενεργοποιήσετε αυτόν τον τρόπο λειτουργίας, κάντε το αντίθετο από αυτό που κάνατε για να τον ενεργοποιήσετε

### **ΓΕΜΙΣΜΑ / ΑΔΕΙΑΣΜΑ ΔΕΞΑΜΕΝΗΣ:**

- Η δεξαμενή νερού (E) βρίσκεται στο πίσω κάτω μέρος της συσκευής.
- Απενεργοποιήστε και αποσυνδέστε από το ρεύμα τη συσκευή πριν εκτελέσετε αυτές τις εργασίες.
- Στρέψτε την ασφάλεια της δεξαμενής νερού (F) στην οριζόντια θέση (Fig. 1).
- Απασφαλίστε την περόνη για να διαχωρίσετε τη δεξαμενή από την αντλία νερού και τον αγωγό της (Fig. 2).
- Αφού γεμίσετε τη δεξαμενή, τοποθετήστε και πάλι την αντλία στη δεξαμενή. Βάλτε το άγκιστρο στην υποδοχή της δεξαμενής και στρέψτε την περόνη ώστε η αντλία να στηριχτεί (Fig. 3).
- Κλείστε τη δεξαμενή και στερεώστε με την ασφάλεια (F).
- Για να αδειάσετε τη δεξαμενή, ακολουθήστε τις ίδιες οδηγίες με αυτές για την αφαίρεσή της. Περιμένετε τουλάχιστον 2 λεπτά μετά την απενεργοποίηση της συσκευής για να έχει φτάσει το νερό των αγωγών και του απορροφητικού πάνελ στη δεξαμενή.

### **ΑΦΟΥ ΟΛΟΚΛΗΡΩΘΕΙ Η ΧΡΗΣΗ ΤΗΣ ΣΥΣΚΕΥΗΣ:**

- Απενεργοποιήστε τη συσκευή, πατώντας το κουμπί on/off (1/a).
- Αποσυνδέστε τη συσκευή από το ρεύμα.
- Καθαρίστε τη συσκευή.

### **ΧΕΡΟΥΛΙ ΜΕΤΑΦΟΡΑΣ:**

- Αυτή η συσκευή διαθέτει χερούλι (I) στο πίσω τμήμα για να είναι πιο εύκολη και άνετη η μεταφορά της.

## **ΚΑΘΑΡΙΟΤΗΤΑ**

- Αποσυνδέετε τη συσκευή από το ρεύμα και αφήστε τη να κρυώσει πριν πραγματοποιήσετε οποιαδήποτε διαδικασία καθαρισμού.
- Καθαρίστε τη συσκευή με ένα υγρό πανί, βρεγμένο με μερικές σταγόνες απορρυπαντικού και μετά στεγνώστε τη.
- Μη χρησιμοποιείται διαλυτικά ούτε προϊόντα με όξινο ή αλκαλικό παράγοντα pH, όπως η χλωρίνη, ούτε λειαντικά προϊόντα για τον καθαρισμό της συσκευής.

- Μην εμβαπτίζετε ποτέ τη συσκευή σε νερό ή άλλο υγρό, ούτε να τη βάζετε κάτω από τη βρύση.
- Αν η συσκευή δεν βρίσκεται σε καλή κατάσταση καθαριότητας, η επιφάνειά της μπορεί να χαλάσει και αυτό να επηρεάσει αναπόφευκτα τη διάρκεια ζωής της συσκευής και να οδηγήσει σε κατάσταση επικινδυνότητας.

# Русский

## ОХЛАДИТЕЛЬ ВОЗДУХА SNOWFIELD BABEL

### ОПИСАНИЕ

- A Основание
- B Горизонтальные ребра
- C Вертикальные ребра с осцилляцией
- D Панель управления
- E Резервуар с водой
- F Скобра резервуара для воды
- G Испарительная прокладка
- H Крепление для испарительной прокладки
- I Ручка для переноски
- J Контейнеры для льда

- 1/a On/off
- 2/b Осцилляция
- 3/c Регулятор скорости
- 4/d Режимы подачи воздуха
- 5/e Таймер
- 6/f Охлаждение

Если в комплекте с вашей моделью не поставляются нужные вам насадки, их можно приобрести отдельно, связавшись со службой технической поддержки.

### ИСПОЛЬЗОВАНИЕ И УХОД

- Перед каждым использованием полностью разворачивайте сетевой кабель.
- Не допускается эксплуатировать прибор, если насадки не установлены должным образом.
- Не используйте прибор с неисправными насадками. Их следует немедленно заменить.
- Не допускается эксплуатировать электроприбор с неисправным выключателем питания.
- Не перемещайте прибор во время использования.
- Используйте ручку для удержания или перемещения прибора.
- Не переворачивайте прибор, если он используется или подключен к сети.
- Отсоедините электроприбор от сети после использования или для его чистки.

- Храните этот прибор вне досягаемости от детей и/или лиц с ограниченными физическими, сенсорными или умственными возможностями, или же тех, кто не знаком с правилами его использования.
- Храните прибор в сухом, защищенном от пыли и солнечных лучей месте.
- Убедитесь, что пыль, грязь или другие посторонние объекты не блокируют вентиляционную решетку прибора.
- Поддерживайте прибор в надлежащем рабочем состоянии. Проверьте, чтобы не было перекосов и заедания подвижных частей, не было поломанных деталей и прибор работал исправно.
- Не оставляйте включенный электроприбор без присмотра. Это сохранит электроэнергию и продлит срок его службы.
- Не допускается использовать электроприбор для сушки домашних животных;
- Не используйте прибор для сушки тканей.
- Следите за тем, чтобы прибор стоял ровно относительно пола.
- Не накрывайте и не заграждайте отверстия прибора.
- Штепсельная вилка должна быть легко доступна, чтобы в случае необходимости ее можно было бы отсоединить.
- Прибор должен использоваться с установленной должным образом подставкой.

### УСТАНОВКА

- Убедитесь в том, что вы вынули все упаковочные материалы из прибора.
- Перед началом любой операции по установке или сборке прибора, убедитесь, что прибор отключен от электросети.

### УСТАНОВКА БАТАРЕЕК

- **ВНИМАНИЕ!** Вставляя батарейки, не прикасайтесь к обеим полюсам в одно и то же время, так как это вызовет частичный разряд имеющейся в них энергии и повлияет на долговечность батареек.
- Снимите крышку с отсека для батареек.
- Убедитесь, что пластиковое покрытие, защищающее аккумулятор, было удалено

(некоторые аккумуляторы продаются с защитным покрытием).

- Вставьте аккумулятор в отсек, соблюдая полярность.
- Установите на место крышку батарейного отсека.
- Важно, чтобы батарейки всегда были одного и того же типа и имели одинаковый заряд. Никогда не вставляйте одновременно щелочные батареи с обычными (угольно-цинковые) и / или аккумуляторными.

## **ИНСТРУКЦИЯ ПО ЭКСПЛУАТАЦИИ**

### **ПЕРЕД ИСПОЛЬЗОВАНИЕМ:**

- Убедитесь в том, что вы полностью распаковали прибор.

### **ИСПОЛЬЗОВАНИЕ:**

- Полностью разверните кабель перед подключением к сети.
- Подключите прибор к сети.
- Включите прибор, используя кнопку on/off (1/a).

### **ФУНКЦИИ ВЕНТИЛЯТОРА:**

- Выберите желаемую скорость вентиляции, нажав на кнопку переключения скоростей (3/c).

### **ФУНКЦИЯ ОХЛАЖДЕНИЯ / УВЛАЖНЕНИЯ ВОЗДУХА:**

- Используйте кнопку (6/f) для активации этой функции.
- Для выключения этой функции, выполните обратную процедуру.
- Не активируйте эту функцию, если в резервуаре нет воды или уровень воды ниже минимального.
- Когда уровень воды опустится до критического значения, световой индикатор начнет мигать.
- ПРИМЕЧАНИЕ: Настоятельно рекомендуется использовать контейнеры для льда (J) (предварительно замороженные) и холодную воду, чтобы максимально усилить охлаждающую функцию прибора.

### **ФУНКЦИЯ ТАЙМЕРА:**

- Время работы прибора можно контролировать (1-7 ч.).
- Чтобы задать время работы, сделайте это, используя кнопку таймера (5/e).
- Когда прибор находится в режиме ожидания, вы можете установить таймер для запуска прибора.
- Когда прибор включен, вы можете установить таймер для выключения прибора.
- Световые индикаторы будут отображать заданное время.
- По истечении заданного времени прибор включится или выключится автоматически.
- ПРИМЕЧАНИЕ. Если таймер не используется, прибор всегда выключается через 12 часов.

### **ФУНКЦИЯ ОСЦИЛЛЯЦИИ:**

- Функция осцилляции позволяет направить поток воздуха из устройства при помощи поворота вертикальных ребер.
- Для активации этой функции нажмите кнопку осцилляции (2/b).
- Для выключения этой функции, выполните обратную процедуру.
- Вы также можете отрегулировать горизонтальные ребра вручную.

### **РЕЖИМЫ ПОДАЧИ ВОЗДУХА:**

- Эта модель имеет три режима подачи воздуха:
- Нормальный: Вентилятор работает постоянно на выбранной скорости.
- Бриз: Вентилятор чередует периоды подачи воздуха с большей и меньшей мощностью, имитируя ощущение легкого ветра.
- Ночной: Вентилятор работает на скорости 2 в течение 15 минут, а затем переключается на скорость 1, на которой он работает до того, пока не будет выключен, или пока не истечет время, заданное таймером.
- Для активации этой функции нажмите кнопку режима (4/d).
- Для выключения этой функции, выполните обратную процедуру.

## **ЗАПОЛНЕНИЕ / ОПОРОЖНЕНИЕ РЕЗЕРВУАРА С ВОДОЙ:**

- Резервуар с водой (E) расположен в нижней части прибора.
- Перед выполнением данных действий всегда выключайте прибор и отсоединяйте его от электросети.
- Поверните скобу резервуара для воды (F) в горизонтальное положение (Fig. 1).
- Отвинтите поворотный переключатель, чтобы отсоединить резервуар для воды от водяного насоса и его трубы (Fig. 2).
- После заполнения резервуара установите в резервуар водяной насос. Вставьте передний крючок в прорезь в резервуаре для воды и поверните переключатель так, чтобы насос зафиксировался (Fig. 3).
- Вставьте резервуар для воды в прибор и закрепите его при помощи скобы (F).
- Для опорожнения резервуара для воды, выполните ту же самую, описанную выше процедуру снятия резервуара для воды. Подождите не менее двух минут после выключения прибора, пока вся вода из трубы или из испарительной прокладки стечет в резервуар.

## **ПОСЛЕ ИСПОЛЬЗОВАНИЯ:**

- Выключите прибор, используя кнопку on/off (1/a).
- Отключите прибор от сети.
- Очистите прибор.

## **РУЧКА(И) ДЛЯ ПЕРЕНОСКИ:**

- На задней стороне этого прибора имеется ручка для его легкой и удобной транспортировки.

## **ОЧИСТКА**

- До того, как выполнять очистку прибора, отсоедините его от сети и дайте ему остыть.
- Очистите прибор, используя влажную ткань и несколько капель чистящей жидкости, и вытрите его насухо.
- Не допускается использовать растворители или продукты на основе кислоты или с высоким уровнем pH, например, отбеливатель, а также абразивные чистящие вещества.
- Не допускайте попадания внутрь через

отверстия для прохождения воздуха воды или иной жидкости, чтобы не повредить внутренние части.

- Не помещайте электроприбор в воду или иную жидкость, а также под струю воды.
- Если прибор не будет содержаться в чистом состоянии, его поверхность может быть повреждена, срок службы сокращен или даже его использование станет небезопасным.

# Română

## RĂCITOR DE AER SNOWFIELD BABEL

### DESCRIERE

- A Bază
- B Lame orizontale
- C Lame verticale oscilatoare
- D Panou de control
- E Rezervor de apă
- F Închizătoare rezervor de apă
- G Strat pentru evaporare
- H Suport strat pentru evaporare
- I Mâner pentru transport
- J Recipiente pentru gheață

- 1/a On/off
- 2/b Oscilare
- 3/c Selector de viteze
- 4/d Moduri de evacuare a aerului
- 5/e Temporizator
- 6/f Răcire

Dacă modelul aparatului dvs. nu are accesoriile descrise mai sus, acestea pot fi achiziționate și separat de la Serviciul de asistență tehnică.

### UTILIZARE ȘI ÎNGRIJIRE:

- Desfășurați complet cablul de alimentare al aparatului înainte de fiecare utilizare.
- Nu utilizați aparatul dacă accesoriile acestuia nu sunt montate corespunzător.
- Nu utilizați aparatul dacă accesoriile atașate acestuia sunt defecte. Înlocuiți-le imediat.
- Nu utilizați aparatul dacă comutatorul pornit/oprit nu funcționează.
- Nu mișcați aparatul în timpul utilizării.
- Folosiți mânerul/mânerurile aparatului pentru a-l transporta sau a-l muta.
- Nu răsturnați aparatul în timpul utilizării sau dacă este conectat la rețeaua de alimentare.
- Deconectați aparatul de la rețeaua de alimentare atunci când nu îl utilizați și înainte de a-l curăța.
- Depozitați aparatul într-un loc care să nu fie la îndemâna copiilor și/sau a persoanelor cu capacități fizice, senzoriale sau mentale reduse, ori care nu au experiența sau cunoștințele necesare.

- Păstrați aparatul într-un loc uscat, lipsit de praf și care nu se află în lumina directă a soarelui.
- Asigurați-vă că praful, impuritățile sau alte obiecte străine nu blochează grilajul ventilatorului de pe aparat.
- Păstrați aparatul în stare bună. Verificați piesele mobile pentru a vedea dacă sunt nealiniat sau blocate și asigurați-vă că nu există piese rupte sau anomalii care pot afecta funcționarea corectă a aparatului.
- Nu lăsați niciodată aparatul conectat și nesupravegheat dacă nu este utilizat. Astfel se economisește energie și se prelungește durata de viață a aparatului.
- Nu utilizați aparatul pentru a usca animalele domestice sau sălbatice.
- Nu utilizați aparatul pentru a usca articole textile de nici un tip.
- Asigurați-vă că aparatul este plan față de podea.
- Nu acoperiți sau obturați orificiile aparatului.
- Ștecherul trebuie să fie ușor accesibil astfel încât acesta să poată fi deconectat în caz de urgență.
- Aparatele trebuie să fie utilizate având baza montată.

### INSTALARE

- Asigurați-vă că înlăturați tot materialul ambalajului din interiorul aparatului.
- Asigurați-vă că aparatul este deconectat de la alimentarea cu electricitate înainte de a începe operațiunea de instalare sau asamblare.

### MONTAREA BATERIEI/BATERIILOR

- Atenție: În timpul manevrării bateriilor, nu atingeți simultan polii acestora, deoarece acest lucru va provoca descărcarea parțială a energiei stocate, afectând astfel longevitatea lor.
- Scoateți capacul compartimentului pentru baterii.
- Verificați dacă ați scos învelișul din plastic care protejează bateria (unele baterii se vând cu un înveliș de protecție).
- Puneți bateria în compartimentul său, respectând polaritatea.
- Înlocuiți capacul compartimentului bateriei.
- Este esențial ca bateriile să fie întotdeauna

de același tip și să aibă aceeași sarcină. Nu amestecați niciodată bateriile alcaline cu cele normale (carbon-zinc) și/sau cu cele reîncărcabile.

## **INSTRUCȚIUNI DE UTILIZARE**

### **ÎNAINTE DE UTILIZARE:**

- Asigurați-vă că ați îndepărtat toate ambalajele produsului.

### **UTILIZARE:**

- Desfășurați complet cablul înainte de a-l introduce în priză.
- Conectați aparatul la rețeaua electrică.
- Puneți aparatul în funcțiune, acționând butonul on/off (1/a)

### **FUNCȚIA VENTILATORULUI:**

- Selectați viteza dorită, folosind butonul selector de viteză (3/c).

### **FUNCȚIA DE RĂCIRE/UMIDIFICARE**

- Pentru a activa această funcție, utilizați butonul pentru răcire (6/f).
- Pentru a dezactiva această funcție, urmați procedura de comutare în sens invers.
- Nu activați această funcție dacă nu există apă în rezervor sau dacă nivelul apei este sub minimum.
- Atunci când nivelul de apă este scăzut, lampa de semnalizare va începe să lumineze intermitent.
- NOTĂ: este foarte recomandabil să utilizați recipientele pentru gheață (J) (congelate anterior) și apă rece pentru a maximiza funcția de răcire a aparatului.

### **FUNCȚIE TEMPORIZATOR:**

- Durata de funcționare a aparatului poate fi controlată (1-7 h)
- Pentru programarea timpului de funcționare trebuie doar să îl selectați utilizând butonul pentru cronometru (5/c).
- Atunci când aparatul se află în modul de așteptare, puteți seta temporizatorul pentru a porni aparatul.
- Atunci când aparatul este pornit, puteți seta temporizatorul pentru a opri aparatul.
- Timpul programat va fi indicat de lămpile de semnalizare.

- După scurgerea timpului selectat, aparatul va porni sau se va opri automat.

- NOTĂ: Dacă temporizatorul nu este utilizat, aparatul se va opri întotdeauna după 12 ore.

### **FUNCȚIA DE OSCILARE:**

- Funcția de oscilare face posibilă direcționarea fluxului de aer din aparat prin rotirea lamelor verticale.
- Pentru a activa această funcție, apăsați butonul pentru oscilare (2/b).
- Pentru a dezactiva această funcție, urmați procedura de comutare în sens invers.
- De asemenea, puteți regla manual lamele orizontale.

### **MODURI DE EVACUARE A AERULUI:**

- Acest model are trei moduri de evacuare a aerului:
- Normal: ventilatorul funcționează în mod constant la viteza selectată.
- Briză: ventilatorul alternează perioade de putere mai mare sau mai mică, simulând senzația unei brize ușoare.
- Noapte: ventilatorul funcționează la nivelul de viteză 2 timp de 15 minute, apoi trece la nivelul de viteză 1 și continuă să funcționeze la aceeași viteză până când acesta este oprit sau până când expiră temporizatorul.
- Pentru a activa această funcție, apăsați butonul de regim (4/d).
- Pentru a dezactiva această funcție, urmați procedura de comutare în sens invers.

### **UMPLEREA/GOLIREA REZERVORULUI DE APĂ:**

- Rezervorul de apă (E) se află în partea posterioară de jos a aparatului.
- Înainte de a efectua aceste sarcini, întotdeauna opriți și decuplați aparatul de la rețeaua de alimentare.
- Rotiți închizătoarea rezervorului de apă (F) în poziție orizontală (Fig. 1).
- Deșurubați elementul rotativ pentru a separa rezervorul de apă de pompa de apă și de țeava acesteia (Fig. 2.)
- După umplerea rezervorului, montați pompa de apă în rezervor. Introduceți cârligul frontal

în fanta rezervorului de apă și rotiți elementul rotativ astfel încât pompa să se fixeze Fig. 3).

- Apăsați rezervorul de apă și blocați-l cu ajutorul închizătorii (F).
- Pentru a goli rezervorul de apă, utilizați aceeași procedură pentru a scoate rezervorul de apă. Așteptați cel puțin două minute după oprirea aparatului pentru a permite golirea apei din țeavă sau din stratul absorbant în rezervor.

#### **DUPĂ CE AȚI TERMINAT DE UTILIZAT APARATUL:**

- Opriți aparatul de la butonul on/off (1/a).
- Deconectați aparatul de la rețeaua de alimentare.
- Curățați aparatul.

#### **MÂNER/E PENTRU TRANSPORT:**

- Acest aparat dispune de un mâner (I) pe partea sa superioară pentru un transport ușor și comod.

## **CURĂȚARE**

- Deconectați aparatul de la sursa de alimentare și lăsați-l să se răcească înainte de a-l curăța.
- Curățați aparatul cu o cârpă umedă și câteva picături de detergent lichid, apoi uscați-l.
- Nu utilizați solvenți sau produse cu pH acid sau bazic, precum înălbitori sau produse abrazive, pentru curățarea aparatului.
- Nu permiteți ca apa sau orice alt lichid să pătrundă în gurile de aerisire pentru a evita deteriorarea pieselor interne ale aparatului.
- Nu scufundați niciodată aparatul în apă sau în orice alt lichid și nu lăsați apa să curgă pe acesta.
- Dacă aparatul nu este bine curățat, suprafața acestuia se poate deteriora, afectând în mod inevitabil durata de funcționare, devenind nesigur pentru utilizare.



# БЪЛГАРСКИ

## ИЗПАРИТЕЛЕН КЛИМАТИЗАТОР

### SNOWFIELD BABEL

#### ОПИСАНИЕ

A	Основа
B	Хоризонтални елерони
C	Отвесни елерони
D	Контролно табло
E	Резервоар за вода
F	Заклучалка на контейнера
G	Всмукателен панел
H	Опора на всмукателния панел
I	Ръкохватка за пренасяне
J	Контейнер за лед

1/a	On/off
2/b	Махово въртене
3/c	Селектор на скоростите
4/d	Бутон за режим
5/e	Таймер
6/f	Климатизатор

- В случай, че уредът, с който разполагате е модел, неокомплектован с гореописаните приставки, тях можете да придобиете отделно в сервизите за техническо обслужване.

#### УПОТРЕБА И ПОДДРЪЖКА:

- Преди употреба развийте напълно захранващия кабел на уреда.
- Не използвайте уреда при неправилно поставени приставки и филтри.
- Не използвайте уреда с дефектни приставки. Незабавно ги заменете.
- Не използвайте уреда при повреден блок за "вкл./изкл".
- Не движете и не премествайте уреда, докато се намира в работен режим.

- За да хванете или пренесете уреда, моля използвайте ръкохватките.
- Не обръщайте уреда, докато работи или е включен в електрическата мрежа.
- Изключете уреда, когато не го използвате, или когато се готвите да го почистите.
- Съхранявайте уреда далеч от достъпа на деца и/или хора с намалени физически, сензорни или умствени възможности, или от такива без опит и познания за боравене с него.
- Съхранявайте и поставяйте уреда на сухо място, без прах и отдалечен от слънчевата светлина.
- Проверете дали вентилационните решетки не са запушени от прах, нечистотии или други предмети.
- Поддържайте уреда в добро състояние. Проверете, дали подвижните части не са разцентровани или блокирани, дали няма счупени части и други подобни неизправности, които биха могли да повлияят на изправната работа на уреда.
- В никакъв случай не оставяйте включения уред без наблюдение. По този начин ще спестите енергия и ще удължите живота на ел.уреда.
- Не използвайте уреда за подсушаване на домашни любимци или животни.
- Не използвайте уреда за подсушаване на какъвто и да е вид дрехи.
- Внимавайте уредът да е добре нивелиран спрямо пода.
- Не покривайте и не запушвайте отворите на уреда.
- Щепселът следва да е леснодостъпен, за да може при извънредно положение да бъде изваден.

#### МОНТАЖ

- Уверете се, че сте извадили всички опаковки от вътрешността на уреда.
- Преди да предприемете някакви дейности по инсталиране или монтаж, моля уверете се, че уредът е изключен от мрежата.

## ПОСТАВЯНЕ НА БАТЕРИЯТА/БАТЕРИИТЕ

- Внимание: Докато боравите с батериите, не пипайте едновременно и двата полюса, тъй като това ще предизвика частичното им разреждане и пряко ще засегне дълготрайността им.
- Отстранете капака на отделението за батерията/ батериите.
- Проверете дали сте премахнали пластмасовата лента на батерията/батериите (съществуват батерии, които се продават с защитна лента).
- Поставете батерията/иите на място, като спазвате полюсите.
- Отстранете капака на разпределението за батерията/ батериите.
- Много е важно батериите да бъдат от същият вид и заряд. Никога не смесвайте презареждащи се батерии с цинк-въглеродни батерии) или алкални батерии.

## НАЧИН НА УПОТРЕБА

### ЗАБЕЛЕЖКИ ПРЕДИ УПОТРЕБА:

- Уверете се, че изцяло сте отстранили опаковката на уреда.

### УПОТРЕБА:

- Преди употреба развийте напълно захранващия кабел на уреда.
- Включете уреда в електрическата мрежа.
- Задействайте уреда чрез бутон on/off (1/f).

### РЕЖИМ “ВЕНТИЛАТОР”:

- Изберете желаната скорост, натискайки бутона за избиране на скоростта (3/c).

### РЕЖИМ „КЛИМАТИЗАТОР/ ОВЛАЖНИТЕЛ“:

- За да задействате този режим използвайте бутон (6/f).
- За да го прекратите, извършете обратното действие на приложеното за задействане.
- Не задействайте тази настройка, ако в контейнера няма вода или ако равнището на водата се намира под минималната стойност.
- При много ниско равнище на водата

светлинният индикатор ще започне да примигва.

- БЕЛЕЖКА: За да постигнете най-силно разхлаждащо действие на уреда, крайно препоръчително е да използвате предварително замразените контейнери за лед (J) и студена вода.

### РЕЖИМ „ТЕМПОРИЗАТОР“:

- Този режим Ви позволява да нагласите времето за работа на уреда (1-7 ч)
- За да програмирате времето на работа на уреда, просто го изберете чрез бутона „Темпоризатор“ (5/e).
- При уред, намиращ се в изчаквателен режим можете да изберете времето за задействане на уреда.
- При включен уред, можете да изберете времето за изключване на уреда.
- Програмираното време е указано от светлинните индикатори.
- След като зададеното време изтече, уредът автоматично се изключва.
- ЗАБЕЛЕЖКА: Ако таймерът не се използва, уредът винаги ще се изключи след 12 часа.

### РЕЖИМ „МАХОВО ВЪРТЕНЕ“:

- Режим „махово въртене“ Ви позволява да насочвате автоматично и алтернативно въздухотока от уреда, в радиус от около 45°.
- За да задействате този режим, натиснете прекъсвача за режим „въртене“(2/b).
- За да го прекратите, извършете обратното действие на задействането.
- Водоравните щори могат също така да се настройват ръчно.

### РЕЖИМИ НА ОБДУХВАНЕ:

- Настоящият модел разполага с три режима на обдухване.
- „Обичаен“: Вентилаторът работи постоянно на избраната скорост.
- „Бриз“: Вентилаторът редува периоди на по-голяма и по-малка мощност създавайки впечатлението за повей на лек бриз.

- „Нощ: Вентилаторът работи на избраната скорост „2“ в продължение на 15 минути. След това преминава на скорост „1“ и продължава работа на нея, докато бъде изключен или докато изтече зададеното чрез таймера време.
- За задействане на този режим, натиснете бутон за режими (4/d).
- За да я прекратите, извършете обратното действие на задействането.

## **ПЪЛНЕНЕ/ИЗПРАЗВАНЕ НА КОНТЕЙНЕРА**

- Контейнерът за вода (E) се намира в задната-долната част на уреда.
- Преди да извършвате горните дейности, изключете уреда от захранващата мрежа.
- Завъртете осигуровката на контейнера за вода (F) във водоравно положение (Fig. 1).
- Извадете щифта, за да отделите контейнера от водната помпа и нейната тръба. (Fig. 2).
- След напълване на контейнера, поставете отново помпата в контейнера. Вкарайте куката в жлеба на контейнера и завъртете щифта, за да може помпата да се застопори (Fig.3).
- Затворете контейнера и го закрепете с осигуровката (F).
- За изпразване на контейнера следвайте същите указания като тези за неговото изваждане. Изчакайте най-малко 2 минути, след изключване на уреда, за да позволите водата в в тръбите и в всмукателното пано да се спусне до контейнера.

## **СЛЕД ПРИКЛЮЧВАНЕ НА РАБОТАТА С УРЕДА:**

- Спрете уреда чрез бутона (1/a).
- Изключете уреда от електрическата мрежа.
- Почистете уреда.

## **РЪКОХВАТКА ЗА ПРЕНАСЯНЕ:**

- В горната си част уредът е снабден с ръкохватка за неговото лесно и удобно пренасяне (I).

## **ПОЧИСТВАНЕ**

- Преди почистване изключете уреда от

захранващата мрежа и го оставете да изстине.

- Почистете уреда с влажна кърпа, напоена с няколко капки миеш препарат, след което го подсушете.
- За почистването на уреда не използвайте разтворители и препарати с киселинен или основен рН фактор, като белина и абразивни продукти.
- Не потапяйте уреда във вода или друга някаква течност, и не го поставяйте под течаща вода.
- Уредът следва да се поддържа чист. В противен случай повърхността му може да се повреди, и това да съкрати безвъзвратно експлоатационния му живот, а също и да стане причина за възникване на опасно положение.

## التنظيف

افصل قابس الجهاز من التيار الكهربائي واتركه يبرد قبل البدء بأي عملية تنظيف.  
نظف الجهاز بقطعة قماش مبللة ومشرّبة ببضع قطرات من المنظف ومن ثم جفّفه.  
لا تستخدم مذيّبات ولا منتجات بعنصر هيدروجينيّ حامضيّ أو أساسيّ مثل المبيض ولا منتجات كاشطة.  
لا تغطس الجهاز في الماء أو سائل آخر، ولا تضعه تحت الحنفية.  
إذا لم يتمّ حفظ الجهاز في حالة جيّدة من النظافة، فإنّ سطحه قد يتلف ويؤثّر لا محالة على مدّة عمر الجهاز ويؤدي إلى وضع خطير.

أغلق من جديد غطاء حجرة البطارية/البطاريات.  
ومن الضروري أن تكون البطاريات من نفس النوع والشحن، ولا تخلط أبداً البطاريات القلوية مع البطاريات العادية (كربون-زنك) أو القابلة لإعادة الشحن.

## طريقة الاستخدام

### ملاحظات أولية للاستعمال:

تأكد من إزالة جميع مواد التعبئة والتغليف من المنتج.

### الاستعمال:

اتشر السلك بالكامل قبل توصيل القابس.

أوصل قابس الجهاز بالتيار الكهربائي.

شغل الجهاز، عن طريق تحريك زر (a/1) ffo/no.

### وظيفة المروحة:

حدد السرعة المطلوبة عن طريق الضغط على زر السرعة (c/3).

### وظيفة التكييف / الترتيب:

استخدم زر (f/6)، لتفعيل هذه الوظيفة.

لتعطيل هذه الوظيفة اعمل عكس عملية تفعيلها.

لا تقم بتفعيل هذه الوظيفة إذا لم يكن هناك ماء في الخزان، أو إذا كان مستوى الماء أقل من الحد الأدنى.

عندما يكون مستوى الماء منخفضاً جداً، سيبدأ المؤشر الضوئي في الوميض.

ملاحظة: يومى بشدة باستخدام حاويات الثلج (I) (المجمدة مسبقاً) والماء البارد لزيادة وظيفة التبريد في الجهاز.

### وظيفة المؤقت:

يمكنك التحكم في وقت تشغيل الجهاز (1-7 ساعات).

لبرمجة وقت التشغيل ما عليك سوى تحديده عن طريق زر المؤقت (e/5).

عندما يكون الجهاز في وضع الاستعداد، يمكنك تحديد وقت تشغيل الجهاز.

عند تشغيل الجهاز، يمكن تحديد وقت إطفاء الجهاز.

تتم الإشارة إلى الوقت المبرمج بواسطة المؤشرات الضوئية.

بعد مرور الوقت المحدد سوف يتوقف الجهاز تلقائياً.

ملاحظة: إذا لم يتم استخدام المؤقت ، فسيتم إيقاف تشغيل الجهاز دائماً بعد ٢١ ساعة.

### وظيفة التذبذب:

تتيح وظيفة التذبذب توجيه تدفق الجهاز بشكل متناوب وتلقائي، وذلك بتدوير الأجنحة الرأسية.

لتفعيل هذه الوظيفة اضغط على زر التذبذب (b/٢).

لتعطيل هذه الوظيفة اعمل عكس عملية تفعيلها.

كما يمكن توجيه الأجنحة الأفقية يدوياً.

### أوضاع التهوية:

يحتوي هذا الجهاز على ثلاثة أوضاع للتهوية.

عادي: تعمل المروحة على السرعة المحددة بشكل ثابت.

نسيم: تقوم المروحة بتبديل فترات أكثر وأقل من الطاقة مما يحاكي بذلك الإحساس بنسيم لطيف.

ليل: تعمل المروحة بالسرعة ٢ لمدة ٥١ دقيقة، ثم تتغير إلى السرعة ١ وتستمر في العمل بتلك السرعة حتى تنطفئ أو ينتهي المؤقت.

لتفعيل هذه الوظيفة، اضغط على زر الأوضاع (d/٤).

لتعطيل هذه الوظيفة اعمل عكس عملية تفعيلها.

### ملء / تفريغ الخزان:

يقع خزان الماء (E) في الجزء الخلفي السفلي من الجهاز.

أطفئ الجهاز وافصله عن التيار قبل القيام بهذه المهام.

قم بتدوير قفل خزان الماء (F) إلى الوضع الأفقي (gIF). (١).

افصل القابس لفصل الخزان عن مضخة الماء وأنبوبها (gIF). (٢).

بعد ملء الخزان، ضع المضخة في الخزان مرة أخرى. أدخل الكلاب في أخدود الخزان وقم بتدوير القابس لكي يتم تثبيت المضخة (gIF). (٣).

أغلق الخزان وثبته بالقفل (F).

لتفريغ الخزان، اتبع نفس التعليمات لإزالته. انتظر لمدة دقيقتين على الأقل بعد إطفاء الجهاز للسماح للماء الموجود في الأنابيب واللوحه الماصة بالنزول إلى الخزان.

### بعد الانتهاء من استعمال الجهاز:

أوقف الجهاز، عن طريق تحريك زر (a/1) ffo/no.

افصل قابس الجهاز من مصدر التيار الكهربائي.

نظف الجهاز.

### مقبض النقل:

تم تجهيز هذا الجهاز بمقبض في جزئه العلوي لتسهيل وراحة حمله (I).

## العربية

مكيف الهواء التبخيري

SNOWFIELD BABEL

### الوصف

- A القاعدة
- B الجنيحات الأفقية
- C الجنيحات الرأسية
- D لوحة تحكم
- E خزان ماء
- F مغلق الخزان
- G اللوحة الماصّة
- H دعامة اللوحة الماصّة
- I مقبض النقل
- J حاوية الثلج

On/Off a/1

b/2 الذبذبة

c/3 مفتاح تحديد السرعة

d/4 زر الأوضاع

e/5 المؤقت

f/6 المكيف

في حال لم يكن لدى طراز جهازك الملحقات المذكورة أعلاه، يمكن أيضاً شراؤها بشكل منفصل في مركز خدمات الصيانة التقنية.

### الاستخدام والعناية:

قبل كل استعمال، انشر بالكامل سلك التيار الكهربائي للجهاز.

لا تستعمل الجهاز إذا لم تكن أدواته الملحقة مركبة بالشكل الصحيح.

لا تستعمل الجهاز إذا كانت الأدوات الملحقة المركبة به فيها عيوب. اشرع باستبدالها على الفور.

لا تستعمل الجهاز إذا كانت أداة التشغيل/الإيقاف لا تعمل.

لا تحمل أو تحرك الجهاز أثناء ما يكون قيد التشغيل.

استعمل المقبض/المقابض والعجلات لأخذ أو نقل الجهاز.

لا تقلب الجهاز أثناء ما يكون قيد الاستعمال أو موصولاً بالتيار الكهربائي.

افصل قابس الجهاز من التيار الكهربائي عند عدم استعماله وقبل القيام بأي عملية تنظيف.

احفظ هذا الجهاز بعيداً عن متناول الأطفال و/أو الأشخاص الذين يعانون من انخفاض قدراتهم الجسدية والحسية أو العقلية أو نقص الخبرة والمعرفة.

احفظ واخزن الجهاز في مكان جاف، خالي من الغبار وبعيداً عن أشعة الشمس.

تحقق من أن شبكات تهوية الجهاز غير مسدودة من غبار أو أوساخ أو غيرها من الأشياء.

حافظ على الجهاز في حالة جيدة، تأكد من أن الأجزاء المتحركة لا تخرج عن الصف أو مسدودة، وعدم وجود أجزاء مكسورة أو غيرها من الظروف التي قد تؤثر على حسن أداء الجهاز.

لا تترك الجهاز أبداً موصولاً وبدون مراقبة، بالإضافة إلى ذلك ستقوم بتوفير الطاقة وإطالة عمر الجهاز.

لا تستعمل الجهاز لتجفيف الحيوانات الأليفة أو غيرها من الحيوانات.

لا تستعمل الجهاز لتجفيف قطع المنسوجات من أي نوع.

تأكد من أن يكون الجهاز على مستوى جيد بالنسبة للأرض.

لا تغطي أو تسد أي فتحة من فتحات الجهاز.

ينبغي أن يكون القابس سهل الوصول إليه للتمكن من فصله في حال الطوارئ.

### التركيب

تأكد من إزالة جميع مواد التغليف من داخل الجهاز.

تأكد من فصل قابس الجهاز عن الكهرباء قبل القيام بأي عملية تجميع أو تركيب.

### تثبيت البطارية/البطاريات

تحذير: خلال عملية التعامل مع البطارية، لا تلامس القطبين في وقت واحد، إذ قد يسبب تفرغ جزء من طاقتها المخزنة، مما يؤثر بشكل مباشر على طول عمرها.

قم بإزالة غطاء حجرة البطارية/البطاريات.

تأكد أنه قد تم إزالة رقاقة الحماية البلاستيكية للبطارية/البطاريات (فهناك بطاريات يتم تزويدها برقاقة حماية).

قم بتوصيل البطارية/البطاريات في مكان تثبيتها، مع مراعاة القطبية المشار إليها.

## Español

### GARANTÍA Y ASISTENCIA TÉCNICA

Este producto goza del reconocimiento y protección de la garantía legal de conformidad con la legislación vigente. Para hacer valer sus derechos o intereses debe acudir a cualquiera de nuestros servicios de asistencia técnica oficiales.

Podrá encontrar el más cercano accediendo al siguiente enlace web: <http://taurus-home.com/>

También puede solicitar información relacionada poniéndose en contacto con nosotros por el teléfono que aparece al final de este manual.

Puede descargar este manual de instrucciones y sus actualizaciones en <http://taurus-home.com>

## English

### WARRANTY AND TECHNICAL ASSISTANCE

This product enjoys the recognition and protection of the legal guarantee in accordance with current legislation. To enforce your rights or interests you must go to any of our official technical assistance services.

You can find the closest one by accessing the following web link: <http://taurus-home.com/>

You can also request related information by contacting us.

You can download this instruction manual and its updates at <http://taurus-home.com/>

## Français

### GARANTIE ET ASSISTANCE TECHNIQUE

Ce produit est reconnu et protégé par la garantie établie conformément à la législation en vigueur. Pour faire valoir vos droits ou intérêts, vous devrez vous adresser à l'un de nos services d'assistance technique agréés.

Pour savoir lequel est le plus proche, vous pouvez accéder au lien suivant : <http://taurus-home.com/>

Vous pouvez aussi nous contacter pour toute information.

Vous pouvez télécharger ce manuel d'instructions et ses mises à jour sur <http://taurus-home.com/>

## Deutsch

### GARANTIE UND TECHNISCHER SERVICE

Dieses Produkt ist von der gesetzlichen Garantie gemäß der geltenden Gesetzgebung geschützt. Um Ihre Rechte und Interessen geltend zu machen, müssen Sie eines unserer offiziellen Servicezentren aufsuchen.

Über folgenden Link finden Sie ein Servicezentrum in Ihrer Nähe: <http://taurus-home.com/>

Sie können auch Informationen anfordern, indem Sie sich mit uns in Verbindung setzen.

Sie können dieses Benutzerhandbuch und seine Aktualisierungen unter <http://taurus-home.com/>

## Italiano

### GARAZIA E ASSISTENZA TECNICA

Questo prodotto possiede il riconoscimento e la protezione della garanzia legale di conformità con la legislazione vigente. Per far valere i suoi diritti o interessi, dovrà rivolgersi a uno qualsiasi dei nostri servizi ufficiali di assistenza tecnica.

Può trovare il più vicino cliccando sul seguente link: <http://taurus-home.com/>

Inoltre, può richiedere informazioni mettendosi in contatto con noi.

Può scaricare questo manuale di istruzioni e i suoi aggiornamenti da <http://taurus-home.com/>

## Português

### GARANTIA E ASSISTÊNCIA TÉCNICA

Este produto goza do reconhecimento e proteção da garantia legal em conformidade com a legislação em vigor. Para fazer valer os seus direitos ou interesses, deve recorrer sempre aos nossos serviços oficiais de assistência técnica.

Poderá encontrar o mais próximo de si através do seguinte website: <http://taurus-home.com/>

Também pode solicitar informações relacionadas, pondo-se em contacto conosco.

Pode fazer o download deste manual de instruções e suas atualizações em <http://taurus-home.com/>

## Català

### **GARANTIA I ASSISTÈNCIA TÈCNICA**

Aquest producte gaudeix del reconeixement i protecció de la garantia legal de conformitat amb la legislació vigent. Per fer valer els seus drets o interessos ha d'acudir a qualsevol dels nostres serveis d'assistència tècnica oficials.

Podrà trobar el més proper accedint al següent enllaç web: <http://taurus-home.com/>

També pot demanar informació relacionada posant-se en contacte amb nosaltres al telèfon que apareix al final d'aquest manual.

Podeu descarregar aquest manual d'instruccions i les seves actualitzacions a <http://taurus-home.com>

## Nederlands

### **GARANTIE EN TECHNISCHE ONDERSTEU- NING**

Dit product valt onder de legale garantievoorwaarden zoals bepaald in de actuele wetgeving. Om een beroep te doen op uw rechten of aanspraken kunt u contact opnemen met onze officiële technische service.

U kunt de dichtstbijzijnde technische service vinden op de website: <http://taurus-home.com/>

Voor verdere informatie kunt u ook contact met ons opnemen.

U kunt deze gebruiksaanwijzing en eventuele actualiseringen ervan downloaden via <http://taurus-home.com/>

## Polski

### **GWARANCJA I SERWIS TECHNICZNY**

Ten produkt jest uznawany i chroniony prawną gwarancją zgodnie z obowiązującymi przepisami. W celu wyegzekwowania swoich praw lub interesów, należy udać się do dowolnego z naszych oficjalnych usług pomocy technicznej.

Najbliższy punkt można znaleźć, korzystając z poniższego linku: <http://taurus-home.com/>

Można również poprosić o informacje, kontaktując się z nami.

Można też pobrać niniejszą instrukcję obsługi i jej aktualizacje na <http://taurus-home.com/>

## Ελληνικά

### **ΕΓΓΥΗΣΗ ΚΑΙ ΤΕΧΝΙΚΗ ΥΠΟΣΤΗΡΙΞΗ**

Το παρόν προϊόν αναγνωρίζεται και προστατεύεται από τη νόμιμη εγγύηση συμμόρφωσης προς την ισχύουσα νομοθεσία. Για να διεκδικήσετε τα δικαιώματα ή συμφέροντά σας πρέπει να απευθυνθείτε σε οποιοδήποτε από τα επίσημα γραφεία μας τεχνικής υποστήριξης.

Για να βρείτε το πιο κοντινό σε εσάς, ανατρέξτε στην ιστοσελίδα: <http://taurus-home.com/>

Μπορείτε επίσης να ζητήσετε πληροφορίες, επικοινωνώντας μαζί μας.

Μπορείτε να «κατεβάσετε» από το διαδίκτυο το παρόν εγχειρίδιο οδηγιών και τις σχετικές ενημερώσεις του στο <http://taurus-home.com/>

## Русский

### **ГАРАНТИЯ И ТЕХНИЧЕСКАЯ ПОДДЕРЖКА**

Этот продукт защищен юридической гарантией в соответствии с действующим законодательством. Чтобы обеспечить соблюдение ваших прав или интересов, вы должны обратиться в любую из наших официальных служб по технической поддержке клиентов.

Вы можете найти ближайшие из центров, пройдя по следующей веб-ссылке: <http://taurus-home.com/>

Вы также можете запросить соответствующую информацию, связавшись с нами (см. последнюю страницу руководства).

Вы можете скачать это руководство и обновления к нему по адресу <http://taurus-home.com/>

## Română

### **GARANȚIE ȘI ASISTENȚĂ TEHNICĂ**

Acest produs beneficiază de recunoașterea și protecția garanției legale în conformitate cu legislația în vigoare. Pentru a vă exercita drepturile sau interesele, trebuie să vă adresați unuia dintre serviciile noastre oficiale de asistență tehnică.

Puteți găsi cel mai apropiat serviciu de asistență tehnică accesând următorul link web: <http://taurus-home.com/>

De asemenea, puteți solicita informații conexe, contactând-ne (consultați ultima pagină a manualului).

Puteți descărca acest manual de instrucțiuni și actualizările sale la <http://taurus-home.com/>



# Български

## ГАРАНЦИЯ И ТЕХНИЧЕСКА ПОМОЩ

Настоящият продукт има законна гаранция, в съответствие с действащото законодателство. За да упражните правата си на потребител следва да се насочите към някой от нашите оторизирани сервиси.

Най-близкия до Вас сервис можете да откриете на следния линк: <http://taurus-home.com/>

Също така, можете да потърсите информация, свързвайки се с нас (вижте на последната страница на наръчника).

Наръчника с указания и неговите осъвременявания можете да свалите на следния <http://taurus-home.com/>

# العربية

## الضمان والمساعدة التقنية

يحظى هذا المنتج بالاعتراف والحماية من الضمان القانوني وفقاً للتشريعات النافذة. لطلب حقوقك أو مصلحك يجب عليك مراجعة أي

مركز من مراكزنا لخدمات المساعدة التقنية الرسمية.

يمكنك العثور على الأقرب عن طريق الدخول إلى رابط

الموقع التالي:

<http://taurus-home.com> (حسب العلامة التجارية)

كما يمكنك طلب المعلومات ذات الصلة عن طريق الاتصال بنا عبر الهاتف.

ويمكنك تحميل دليل التعليمات هذا وتحديثاته على الموقع

<http://taurus-home.com>

COUNTRY	ADDRESS	PHONE
Algeria	Zone d'Activite, N° 62, Constantine	213770777756
Argentina	Av. del Libertador 1298,(B1638BEY), Vicente López (Pcia. Buenos Aires)	541153685223
Belgium	Mariëndonkstraat 5, 5154 EG, Elshout	31620401500
Bulgaria	265,Okolovrasten Pat, Mladost 4, 1766, Sofia	35929211120 / 35929211193
Congo (Republic of)	98 Blvd General Charles de Gaulle, Pointe Noire	242066776656
Cyprus	20, Bethlehem Str. / P.O.Box 20430, 2033, Strovolos	35722711300
Czech Republic	Milady Horakove 357/4, 568 02, Svitavy	420 461 540 130
Equatorial Guinea	SN Av Patricio Lumumba y C/ Jesus B, Bata	00240 333 082958 / 00240 333 082453
Equatorial Guinea	Calle de las Naciones Unidas, PO box 762, Malabo	240333082958 / 240333082453
España	Avda Barcelona, S/N, 25790 Oliana (Lleida) atencioncliente@taurus.es	902 118 050
France	Za les bas musats 18, 89100, Malay-le-Grand	03 86 83 90 90
Ghana	Ederick Place, Accra-Ghana	302682448 / 302682404
Gibraltar	11 Horse Barrack Lane, 54000, Gibraltar	00350 200 75397 / 00350 200 41023
Greece	Sapfous 7-9, 10553, Athens	+30 21 0373 7000
Hong Kong	Unit H,13/F., World Tech Centre, Hong kong	(852) 2448 0116 / 9197 3519
Hungary	Késmárk utca 11-13, 1158, Budapest	+36 1 370 4519
India	C-175, Sector-63, Noida, Gautam Budh Nagar - 201301, Delhi	(+91) 120 4016200

<b>Ivory Coast</b>	01 Rue Des Carrossiers-Zone 3, B.P 3747, Abidjan 01 (RCI)	22521251820 / 225 21 353494
<b>Luxembourg</b>	Mariëndonkstraat 5, 5154 EG, Elshout	31620401500
<b>Marruecos</b>	Big distribution society 4 Rue 13 Lot. Smara Oulfa, Casablanca	(+212) 522 89 40 21
<b>Mauritania</b>	134 Avenue Gamal Abdener llot D, Nouakchott	2225254469 / 2225251258
<b>Mexico</b>	Rosas Moreno N° 4-203 Colonia de San Rafael C.P. 06470 – Delegación Cuauhtémoc, Ciudad de México	(+52) 55 55468162
<b>Montenegro</b>	Rastovac bb, 81400, Niksic	+382 40 217 055
<b>Netherlands</b>	Mariëndonkstraat 5, 5154 EG, Elshout	31620401500
<b>Nigeria</b>	8, Isaac; John Str,G.R.A Ikeja Lagos	23408023360099
<b>Paraguay</b>	Denis Roa 155 c/ Guido Spano, Asunción	21665100
<b>Peru</b>	Calle los Negocios 428, Surquillo, Lima	(511) 421 6047
<b>Portugal</b>	Avenida Rainha D. Amélia, nº12-B, 1600-677, Lisboa	+351 210966324
<b>Romania</b>	Dudesti Pantelimon 23, 410554, Bucharest	031.805.49.58
<b>Serbia</b>	Rastovac bb, 81400, Niksic	+382 40 217 055
<b>Slovakia</b>	Milady Horakove 357/4, 568 02, Svitavy	420 461 540 130
<b>Southafrica</b>	Unit 25 & 26, San Croy Office Park, Die Agora Road, Croydon, Kempton Park, 1619, Johan- nesburg	(+27) 011 392 5652
<b>Tunisia</b>	2, Rue de Turquie, Tunis	21671333066
<b>Ukraine</b>	Block 6, Ap Housing Estate Topol-2, B, 49000, Dnepropetrovsk	380563704161 / 380563704161
<b>Uruguay</b>	Luis Alberto de Herrera 3468, 11600, Montevideo	598 2209 28 00
<b>Vietnam</b>	Lot 7 Ind. Zone for, Ha Noi	84437658111 / 84437658110



**taurus**

Avda. Barcelona, s/n  
25790 Oliana  
Spain

Rev. 30/06/21