

taurus

INCEPTION PERFECT

Báscula de baño

Bathroom Scale

Pèse-personne

Badwaage

Bilancia Pesapersona

Balança de banho

Bàscula de bany

Badkamerweegschaal

Waga łazienkowa

Ζυγαριά μπάνιου

Весы для ванной комнаты

Cântar de baie

Электронен кантар

ميزان حمام

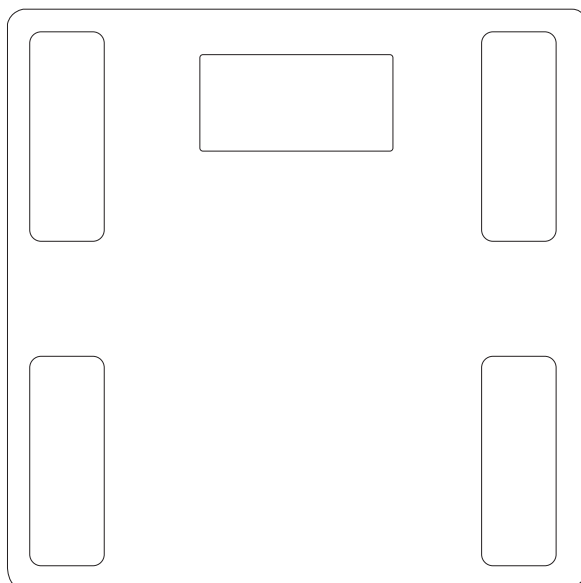

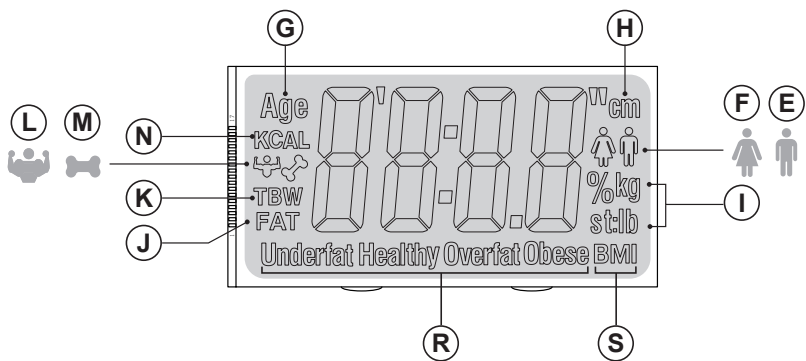
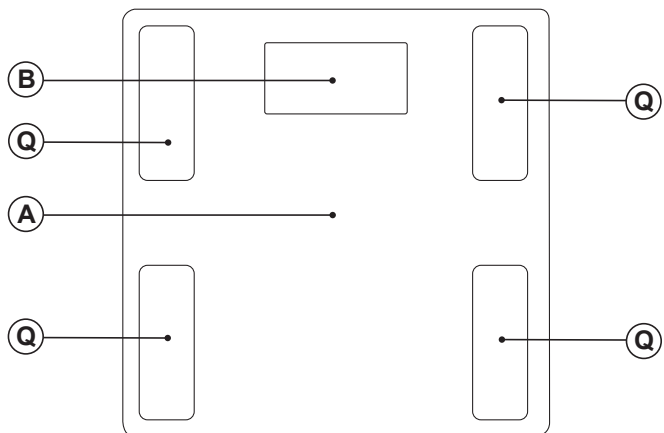
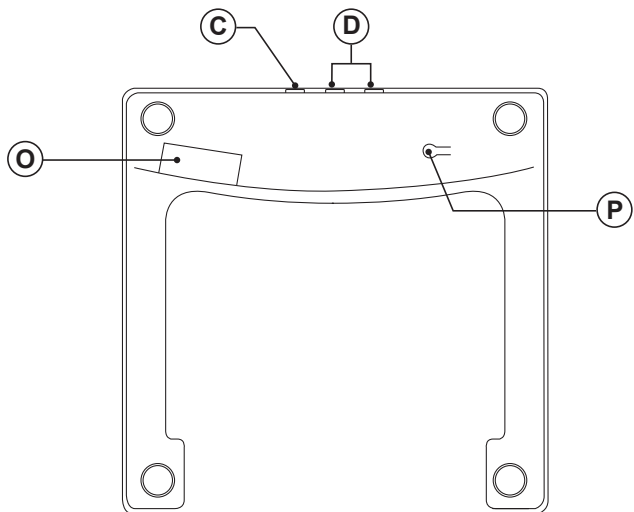

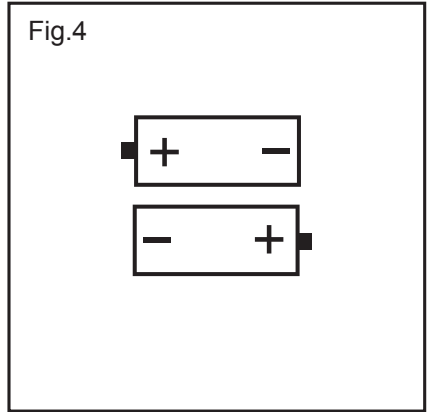
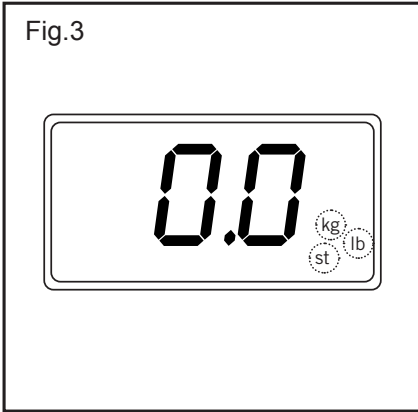
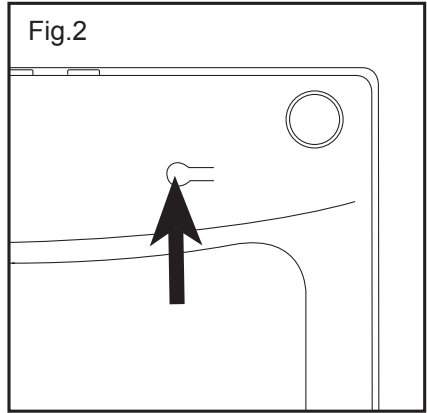
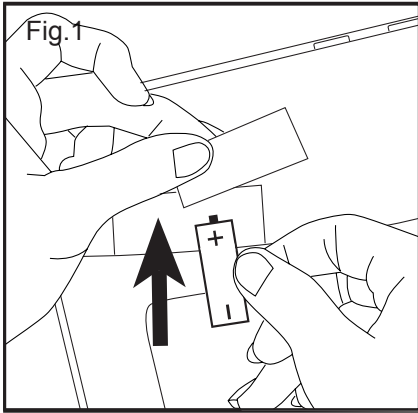

Español

Báscula de baño INCEPTION PERFECT

DESCRIPCIÓN

A	Plataforma
B	Pantalla LCD
C	Botón ajustes
D	Botones arriba/abajo
E	Símbolo masculino
F	Símbolo femenino
G	Símbolo edad
H	Símbolo altura
I	Unidad de peso (Kg, Lb, St)
J	Símbolo medición de grasa
K	Símbolo medición de agua
L	Símbolo medición de músculo
M	Símbolo medición de hueso
N	Índice metabólico basal
O	Tapa compartimento baterías
P	Botón selector unidades peso
Q	Electrodos
R	Indicador del nivel de salud
S	Índice de Masa Corporal (BMI)

UTILIZACIÓN Y CUIDADOS

- No usar el aparato si su dispositivo de puesta en marcha/paro no funciona.
- No superar la capacidad de pesaje del aparato.
- Retirar las pilas o baterías del aparato si no lo va a usar en mucho tiempo.
- Este aparato está pensado únicamente para un uso doméstico, no para uso profesional o industrial.
- Este aparato no es válido para transacciones comerciales.
- Guardar este aparato fuera del alcance de los niños y/o personas con capacidades físicas, sensoriales o mentales reducidas o falta de experiencia y conocimiento.
- No abrir la/s batería/s bajo ningún motivo.
- Cuando la/s batería/s no estén en uso, éstas deben mantenerse alejadas de otros objetos metálicos como clips para papeles, monedas, llaves, tornillos que pudieran establecer conexión de un terminal a otro.
- Evite provocar un cortocircuito entre los terminales de la batería, ya que existe riesgo de explosión o incendio.

- Guardar la/s batería/s en lugares donde la temperatura no supere los 40°C.
- ADVERTENCIA: No usar el aparato si el cristal está agrietado o roto.
- Use el aparato solamente con la/s batería/s por las que ha estado diseñado específicamente. El uso de cualquier otra/s batería/s puede ocasionar un peligro de explosión o incendio.

MONTAJE DE LA PILA/S

- Advertencia: Durante el proceso de manipulación de la pila, no tocar simultáneamente sus dos polos, ya que provocaría una descarga de parte de su energía almacenada, afectando directamente a su longevidad.
- Retirar la tapa del compartimento de la pila/s.
- Verificar que se ha retirado la lámina de plástico de protección de la pila/s (hay pilas que se suministran con una lámina de protección).
- Conectar la pila/s en su alojamiento, respetando la polaridad indicada. (Fig.1).
- Cerrar de nuevo la tapa del compartimento de la pila/s.
- Es esencial que las pilas sean del mismo tipo y carga, nunca mezclar pilas alcalinas con las normales (carbón-zinc) o recargables.
- Nota: Durante el proceso de sustitución de la pila/s la configuración del aparato se borrará, siendo necesario volver a configurar los parámetros del aparato.

MODO DE EMPLEO

NOTAS PREVIAS AL USO:

- Asegúrese de que ha retirado todo el material de embalaje del producto.

SELECTOR UNIDADES DE PESO KG/LB/ST:

- Configure la unidad de medida en "LB" o "KG" presionando el botón en la parte inferior de su báscula mientras está apagada. (Fig.2).
- Después de seleccionar la unidad de medida preferida, la unidad de medida seleccionada se activará cuando la báscula vuelva a encenderse. (Fig.3).

SISTEMA DE PESAJE RAPIDO:

- Si desea pesarse usted mismo sin pasar por las opciones de configuración más avanzadas, siga los pasos a continuación:
- Asegúrese de que la batería esté instalada y la báscula colocada sobre una superficie dura y plana.

- Poner el aparato en marcha, presionando ligeramente la plataforma de pesaje y esperar hasta que en la pantalla aparezca 0,0.
- Situarse en el centro de la plataforma evitando movimientos bruscos, manteniéndose inmóvil y sin tocar otros objetos, hasta que el aparato muestre la magnitud referente al peso.
- La pantalla LCD comenzará a mostrar su peso. Cuando los dígitos parpadean, el peso se estabiliza y se fija.



CONFIGURACIÓN DE LOS DATOS PERSONALES:

- Para configurar sus datos personales, siga estos pasos:
 1. Con la báscula apagada, presione el botón "SET" para encenderlo.
 2. Con la báscula activada, ahora puede seleccionar un perfil de usuario. La memoria de la balanza admite hasta 13 usuarios.
 3. Para seleccionar un perfil de usuario, presione el botón "SET" y use los botones de flecha hacia arriba y hacia abajo para navegar a través de cada perfil de usuario desde "p-01" hasta "p-13".
 4. Con un perfil seleccionado, ahora puede establecer su género. Use los botones de flecha hacia arriba y hacia abajo ubicado al lado del botón "SET" para alternar entre hombre o mujer, indicado por la figura de un hombre o de una mujer en el lado izquierdo de la pantalla. Presione "SET" nuevamente para establecer el género y moverse a la siguiente configuración.
 5. Ahora puede configurar su edad. Use los botones de flecha hacia arriba y hacia abajo para ajustar el número en pantalla para que coincida con su edad. Cuando hayas terminado, presiona el botón "SET" nuevamente para confirmar edad y pasar a la siguiente configuración.
 6. Finalmente, puedes introducir tu altura. Use los botones de flecha hacia arriba y hacia abajo para ajustar el número en la pantalla para que coincida con tu altura. Presione "SET" nuevamente una vez que haya confirmado su altura para fijarla.
 7. La pantalla ahora debería mostrar 0.0, y está listo para que te pese.



MEDICIÓN CON LA BÁSCULA:

- Para obtener sus medidas con la bascula, siga estos pasos:
 1. Con la báscula apagada, presione el botón "SET" para encenderlo.
 2. Presione "SET" nuevamente, y seleccione su perfil de usuario deseado.
 3. Cuando la pantalla de la báscula muestre "0.0", pise suavemente la báscula.
 4. Si desea su conjunto completo de medidas, debe subir descalzo a la báscula sin nada cubriendo sus pies, y con sus pies haciendo contacto con cada uno de los cuatro electrodos (Q) metálicos de la báscula.
 5. La báscula primero medirá su peso.
 6. La lectura de peso en la pantalla se estabilizará y se bloqueará, parpadeando una vez para indicar que la lectura está bloqueada.
 7. Luego, la báscula recogerá el resto de sus medidas y las mostrará, mostrando el porcentaje de grasa corporal, porcentaje de hidratación, porcentaje muscular, porcentaje de masa ósea, calorías y BMI (Índice de Masa Corporal)
 8. La báscula mostrará todas sus mediciones nuevamente antes de que la pantalla se apague.



GRASA CORPORAL:

		Bajo	Normal	Alto	Muy alto
Edad		Underfat	Healthy	Overfat	Obese
	<40	<8%	8%-21%	22%-25%	>25%
	40-60	<11%	11%-22%	23%-28%	>28%
	>60	<13%	13%-25%	26%-30%	>30%
	<40	<20%	20%-33%	34%-39%	>39%
	40-60	<21%	21%-34%	35%-40%	>40%
	>60	<22%	22%-36%	37%-42%	>42%



AGUA CORPORAL (%):

		Bajo	Normal	Alto
Edad		Underfat	Healthy	Overfat
	<40	<50%	50%-65%	>65%
	40-60	<48.5%	48.5%-63.5%	>63.5%
	>60	<47%	47%-62%	>62%
	<40	<45%	45-60%	>60%
	40-60	<43.5%	43.5%-58.5%	>58.5%
	>60	<42%	42-57%	>57%

MASA MUSCULAR:

		Bajo	Normal	Alto
Edad		Underfat	Healthy	Overfat
	<40	<40%	40%-53%	>53%
	40-60	<38%	38%-52%	>52%
	>60	<37%	37%-50%	>50%
	<40	<32%	32%-43%	>43%
	40-60	<28%	28%-41%	>41%
	>60	<28%	28%-40%	>40%

MASA ÓSEA:

		Bajo	Normal	Alto
		Underfat	Healthy	Overfat
		<12%	12%-18%	>18%
		<10%	10%-16%	>16%

ÍNDICE METABÓLICO BASAL:

Indica la cantidad de calorías que necesita el cuerpo para realizar las funciones metabólicas básicas.

Bajo	Normal
Underfat	Healthy
<1500	>1500

BMI (ÍNDICE DE MASA CORPORAL)

BMI=kg/m²

Bajo	Normal	Alto	Muy alto
Underfat	Healthy	Overfat	Obese
<18.5	18.5-24.9	25.0-29.9	>30

En caso de duda, consulte con su médico o farmacéutico.

FUNCIÓN AUTO-DESCONEXIÓN (STAND-BY):

- Con la finalidad del ahorro energético, el aparato pasa al estado de auto-desconexión (stand-by) al cabo de varios, si durante este periodo el usuario no ha realizado ninguna acción sobre él.
- Para volver al funcionamiento normal simplemente deberá presionar ligeramente la plataforma de pesaje y esperar hasta que en la pantalla aparezca 0,0.

UNA VEZ FINALIZADO EL USO DEL APARATO:

- El aparato se apaga automáticamente después del uso.
- Retirar las pilas/baterías del aparato si no se va a usar el aparato en mucho tiempo.
- Limpiar el aparato.

MENSAJES ESPECIALES:

- En la pantalla pueden aparecer los siguientes mensajes:
- Err: Significa que se ha sobrepasado la capacidad del aparato o que ha habido un error en la medición y es necesario repetirla.

- ErrL: Significa que ha habido un error en la medición del porcentaje de grasa corporal. Es muy bajo.
- ErrH: Significa que ha habido un error en la medición del porcentaje de grasa corporal. Es muy alto.
- Lo: Significa que es necesario cambiar la pila.

LIMPIEZA

- Limpiar el aparato con un paño húmedo impregnado con unas gotas de detergente y secarlo después.
- No utilizar disolventes, ni productos con un factor pH ácido o básico como la lejía, ni productos abrasivos, para la limpieza del aparato.
- No deje entrar agua u otro líquido por las aberturas de ventilación para evitar daños en las partes operativas interiores del aparato.
- No sumergir el aparato en agua u otro líquido, ni ponerlo bajo el grifo.

CONSUMIBLES

- Usar siempre consumibles originales, diseñados específicamente para su modelo de aparato.
- Este aparato solo debe usarse con el siguiente tipo de consumibles. (Fig.4).
- Pilas del tipo: 2 AAA.
- Podrá adquirir este tipo de consumible en tiendas especializadas.

English

Bath scale INCEPTION PERFECT

DESCRIPTION

A	Platform
B	LCD screen
C	Setting buttons
D	Up / Down buttons
E	Male symbol
F	Female symbol
G	Age symbol
H	Height symbol
I	Weight unit (Kg, Lb, St)
J	Meaning off at measurement
K	Water measurement symbol
L	Muscle measurement symbol
M	Bone measurement symbol
N	Basal metabolic index
O	Battery compartment cover
P	Weight unit selector button.
Q	Electrodes
R	Health level indicator
S	Body Mass Index (BMI)

USE AND CARE

- Do not use the appliance if the on/off switch does not work.
- Do not overload the appliance's weight capacity.
- Remove the batteries from the appliance if you are not going to use it for some time.
- This appliance is for household use only, not professional, industrial use.
- This appliance isn't valid for trade.
- Store this appliance out of reach of children and/or persons with physical, sensory or reduced mental or lack of experience and knowledge.
- Do not open the battery/ies under any circumstances whatsoever.
- When the battery/ies is not in use, keep it away from other metal objects like paper clips, coins, keys, screws ... that could connect a terminal to another.
- Do not short-circuit the battery terminals as this may cause an explosion or fire.

- The battery/ies should be stored at a temperature of below 40°C.
- CAUTION: Do not use the appliance if the glass is cracked or broken.
- Use the device only with the battery/ies for which has been specifically designed. The use of any other battery/ies can cause an explosion or fire hazard.

ASSEMBLING THE BATTERY/S

- Caution: During the handling of batteries, do not touch both poles at the same time, as this will provoke the partial discharge of the stocked energy therefore affecting longevity.
- Remove the cover of the battery compartment.
- Check that the plastic covering that protects the battery has been removed (some batteries are sold with a protective covering).
- Put the battery in its compartment, respecting the polarity (Fig.1).
- Replace the cover of the battery compartment.
- It is essential that the batteries should always be the same kind and the same charge. Never mix alkaline batteries with normal one (Carbon-Zinc) and/or rechargeable ones.
- N.B. When changing the batteries, the configuration of the appliance will be removed, and you will need to reset the parameters of the appliance.

INSTRUCTIONS FOR USE

BEFORE USE:

- Make sure that all products' packaging has been removed.

WEIGHING UNITS SELECTOR KG/LB/ST:

- Set the unit of measure in "LB" or "KG" by pressing the button on the bottom side of your scale while the power is off. (Fig.2).
- After selecting the preferred measurement unit the selected measurement unit will be activated when the scale is turned back on. (Fig.3).

QUICKLY WEIGHING YOURSELF:

- If you would like to weigh yourself without going through the more advanced settings options, follow the below steps:
- Make sure the battery is installed and the scale is placed on a hard, even surface.

- Turn the appliance on, by pressing lightly on the weighing platform and wait for the screen to show 0.0.
- Place yourself in the centre of the platform avoiding abrupt movements, maintaining immobile and without touching other objects, until the appliance shows your weight.
- To avoid inaccurate results caused by electromagnetic interference between electrical and electronic equipment's, do not use this appliance near to a cell phone or microwave oven.
- The LCD will begin to display your weight. When the digits flash, the weight is stabilized and locked in.



SETTING UP YOUR PERSONAL DATA:

- To set up your personal data, follow these steps:
 1. With the scale o, press the "SET" button to power it on.
 2. With the scale on, you can now select a user profile. The scale's memory supports up to 13 users.
 3. To select a user profile, press the "SET" button and use the up and down arrow buttons to navigate through each user profile from "p-01" to "p-13."
 4. With a profile selected, you can now set your gender. Use the up and down arrow buttons located next to the "SET" button to switch between male or female, indicated by a man or woman figure on the left side of the screen. Press "SET" again to lock in the gender and move to the next setting.
 5. You can now set up your age. Use the up and down arrow buttons to adjust the number on screen to match your age. When you're done, press the "SET" button again to confirm your age and move on to the next setting.
 6. Finally, you can enter your height. Use the up and down arrow buttons to adjust the number on screen to match your height. Press "SET" again once you've confirmed your height to lock it in.
 7. The screen should now be showing 0.0, and is ready for you to weigh yourself.



MEASURING WITH THE SCALE:

- To obtain your measurements with the scale, follow these steps:
 1. With the scale off, press the "SET" button to power it on.
 2. Press "SET" again to enter user profile selection mode, and select your desired profile.
 3. When the screen on the scale displays "0.0", step onto the scale gently.
 4. If you would like your full set of measurements, you should step onto the scale bare feet, with nothing covering your feet, and with your feet making contact with each of the four metal contact points on the top of the scale.
 5. The scale will first measure your weight.
 6. The weight reading on the screen will stabilize and lock in, flashing once to indicate that the reading is locked.
 7. Next, the scale will gather the rest of your measurements and display them, showing body fat percentage, hydration percentage, muscle percentage, bone mass percentage, calories and BMI (Body Mass Index).
 8. The scale will display all of your measurements again before the screen turns off.



BODY FAT:

	Age	Underfat	Healthy	Overfat	Obese
	<40	<8%	8%-21%	22%-25%	>25%
	40-60	<11%	11%-22%	23%-28%	>28%
	>60	<13%	13%-25%	26%-30%	>30%
	<40	<20%	20%-33%	34%-39%	>39%
	40-60	<21%	21%-34%	35%-40%	>40%
	>60	<22%	22%-36%	37%-42%	>42%



BODY WATER

	Age	Underfat	Healthy	Overfat
	<40	<50%	50%-65%	>65%
	40-60	<48.5%	48.5%-63.5%	>63.5%
	>60	<47%	47%-62%	>62%
	<40	<45%	45-60%	>60%
	40-60	<43.5%	43.5%-58.5%	>58.5%
	>60	<42%	42-57%	>57%

MUSCLE MASS

	Age	Underfat	Healthy	Overfat
	<40	<40%	40%-53%	>53%
	40-60	<38%	38%-52%	>52%
	>60	<37%	37%-50%	>50%
	<40	<32%	32%-43%	>43%
	40-60	<28%	28%-41%	>41%
	>60	<28%	28%-40%	>40%

BONES MASS:

	Underfat	Healthy	Overfat
	<12%	12%-18%	>18%
	<10%	10%-16%	>16%

BASAL METABOLIC INDEX:

Indicates the number of calories the body needs to perform basic metabolic functions.

Underfat	Healthy
<1500	>1500

BMI (BODY MASS INDEX):

BMI=kg/m²

Low	Healthy	High	Very High
Underfat	Healthy	Overfat	Obese
<18.5	18.5-24.9	25.0-29.9	>30

In the event of doubt, consult your doctor or pharmacist for clarification.

STAND-BY FUNCTION:

- In order to save energy, the appliance passes to stand-by after few seconds if the user does not use it.
- To return to normal operation simply press lightly on the weighing platform and wait for the screen to show 0,0.

ONCE YOU HAVE FINISHED USING THE APPLIANCE:

- The device turns off automatically after the use.
- Remove the batteries from the appliance if you are not intending to use the appliance during an extended period.
- Clean the appliance.

SPECIAL MESSAGES:

- The following messages can appear on the screen:
- Err: means that the appliance's capacity has been exceeded or that there is an error and it is necessary to re-test.
- ErrL: means that there is an error in the body fat percentage measurement. It is very low.
- ErrH: means that there is an error in the body fat percentage measurement. It is very high.
- Lo: means that the battery has to be changed.

CLEANING

- Clean the equipment with a damp cloth with a few drops of washing-up liquid and then dry.
- Do not use solvents, or products with an acid or base pH such as bleach, or abrasive products, for cleaning the appliance.
- Do not let water or any other liquid get into the air vents to avoid damage to the inner parts of the appliance.
- Never submerge the appliance in water or any other liquid or place it under running water.

SUPPLIES

- Always use original supplies, designed specifically for your appliance model.
- Only the following type of supplies must be used with the appliance. (Fig.4).
- Batteries: 2 AAA.
- These supplies are available in specialist shops.

FRANÇAIS

Pèse-personne INCEPTION PERFECT

DESCRIPTION

A	Plateau
B	Écran LCD
C	Touche de réglage « SET »
D	Touches haut/bas
E	Symbole « Homme »
F	Symbole « Femme »
G	Symbole « Âge »
H	Symbole « Taille »
I	Unité de poids (kg/lb/st)
J	Symbole mesure de la graisse
K	Symbole mesure de l'eau
L	Symbole mesure du muscle
M	Symbole mesure d'os
N	Indice métabolique basal
O	Couvercle du compartiment des piles/ batterie
P	Touche de sélection de l'unité de poids
Q	Électrodes
R	Indicateur de niveau de santé
S	Indice de masse corporelle (BMI)

UTILISATION ET ENTRETIEN

- Ne pas utiliser l'appareil si son dispositif de mise en marche/arrêt ne fonctionne pas.
- Ne pas excéder la capacité de pesage de l'appareil.
- Retirer les piles ou les batteries de l'appareil si vous n'allez pas l'utiliser pendant un certain temps.
- Cet appareil est uniquement destiné à un usage domestique et non à un usage professionnel ou industriel.
- Cet appareil ne convient pas à des transactions commerciales.
- Conserver cet appareil hors de portée des enfants ou des personnes ayant des capacités physiques, sensorielles ou mentales réduites ou présentant un manque d'expérience et de connaissances.
- Ne jamais ouvrir la(les) pile(s)/batterie(s).
- Lorsque vous n'utiliserez pas la batterie ou les piles, celles-ci devront être tenues à l'écart d'autres objets métalliques tels que trombones, pièces de monnaie, clés, vis, etc. qui pourraient connecter les bornes.

- Évitez de provoquer un court-circuit entre les bornes de la batterie, car il existe un danger d'explosion ou d'incendie.
- Ne pas garder la/les batteries ou les piles dans un endroit où la température pourrait être supérieure à 40°C.

- **AVERTISSEMENT** : Ne pas utiliser l'appareil si le verre est fêlé ou cassé.

- Utilisez uniquement les batteries ou les piles qui ont été spécifiquement conçues pour cet appareil. L'usage de tout autre type de batterie ou pile pourrait être source d'explosion ou d'incendie.

INSTALLATION DE LA/DES PILE(S)

- Avertissement: Durant le processus de manipulation de la pile, ne pas toucher simultanément ses deux pôles au risque de provoquer une décharge partielle de l'énergie stockée et donc de réduire sa durée de vie.
- Retirer le couvercle du compartiment de la/des piles.
- Vérifier que le film plastique de protection de la/des pile(s) a bien été retiré (certaines piles sont fournies avec un film de protection).
- Placer la/les pile(s) dans leur logement en respectant la polarité indiquée. (Fig.1).
- Fermer le couvercle du compartiment de la/des pile(s).
- Il est essentiel que les piles soient du même type et de la même charge. Ne jamais mélanger des piles alcalines avec des piles ordinaires (carbone-zinc) ou rechargeables.
- Note : Durant le processus de remplacement de la/des pile(s), la configuration de l'appareil sera réinitialisée. Il sera donc nécessaire de reconfigurer ensuite les paramètres de l'appareil.

MODE D'EMPLOI

CONSIGNES PRÉALABLES :

- Assurez-vous que vous avez retiré tout le matériel d'emballage du produit.

TOUCHE DE SÉLECTION DE L'UNITÉ DE POIDS KG/LB/ST:

- Configurez l'unité de poids « LB » ou « KG » en appuyant sur la touche de la partie inférieure de votre bascule lorsqu'elle est éteinte. (Fig.2).
- Une fois sélectionnée l'unité de mesure, celle-ci s'activera dès que vous rallumerez l'appareil. (Fig.3).

SYSTÈME DE PESAGE RAPIDE :

- Si vous souhaitez vous peser sans passer par les options de configuration plus avancées, suivez les instructions suivantes :
- Assurez-vous que la/les piles est/sont bien installée(s) et que le pèse-personne est situé sur une surface dure et plane.
- Activez l'appareil en appuyant légèrement sur la plateforme de pesage et patientez jusqu'à ce que l'écran affiche 0.0.
- Positionnez-vous au centre de la plateforme en évitant les mouvements brusques. Restez immobile, sans toucher d'autres objets jusqu'à ce que l'appareil indique le poids détecté.
- Afin d'éviter une imprécision des résultats due à une interférence électromagnétique entre appareils électriques et électroniques, ne pas utiliser ce pèse-personne à proximité d'un téléphone portable ou d'un four micro-onde.
- L'écran LCD commencera à afficher votre poids. Quand les chiffres clignotent, le poids se stabilise et se confirme.

CONFIGURATION DES DONNÉES PERSONNELLES :



- Suivez ces instructions pour configurer vos données personnelles :
1. Avec le pèse-personne éteint, appuyez sur le bouton « SET » pour l'allumer.
 2. Une fois l'appareil allumé, vous pouvez sélectionner un profil d'utilisateur. La mémoire du pèse-personne accepte jusqu'à 13 utilisateurs.
 3. Pour sélectionner un profil d'utilisateur, appuyez sur la touche « SET » et utilisez les flèches vers le haut et vers le bas pour naviguer à travers chaque profil d'utilisateur, depuis « p-01 » jusqu'à « p-13 ».
 4. Une fois le profil sélectionné, vous pouvez configurer le sexe. Utilisez les touches de flèche haut et bas situés à côté de la touche « SET » pour alterner homme/femme, indiqué par une figure d'un homme ou d'une femme sur le côté gauche de l'écran. Appuyez à nouveau sur « SET » pour confirmer le sexe et passer au paramètre suivant.
 5. Maintenant, vous pouvez configurer votre âge. Utilisez les touches de flèche haut/bas pour faire apparaître à l'écran le chiffre qui correspond à votre âge. Quand vous aurez terminé, appuyez sur la touche « SET » à nouveau pour confirmer l'âge et passer au paramètre suivant.

6. Enfin, vous pouvez configurer votre taille. Utilisez les touches de flèche haut/bas pour faire apparaître à l'écran le chiffre qui correspond à votre taille. Appuyez à nouveau sur « SET » pour confirmer votre taille.
7. L'écran devrait maintenant afficher 0.0 et votre pèse-personne est prêt pour que vous vous pesiez.



OBTENIR DES MESURES AVEC LE PÈSE-PERSONNE :

- Pour obtenir vos mesures avec le pèse-personne, suivez ces instructions :
1. Avec le pèse-personne éteint, appuyez sur le bouton « SET » pour l'allumer.
 2. Appuyez à nouveau sur « SET » et sélectionnez le profil d'utilisateur souhaité.
 3. Quand l'écran affichera « 0.0 », posez légèrement le pied sur le pèse-personne.
 4. Si vous souhaitez obtenir toutes vos mesures, vous devez monter sur le pèse-personne les pieds nus et chacun en contact avec les quatre électrodes métalliques (Q) du plateau.
 5. Le pèse-personne calculera d'abord votre poids.
 6. La lecture du poids à l'écran se stabilisera et se bloquera, en clignotant une fois pour indiquer que la lecture est confirmée
 7. Ensuite, le pèse-personne calculera le reste de vos mesures et les affichera : pourcentage de graisse corporelle, pourcentage d'eau, pourcentage de masse musculaire, pourcentage de masse osseuse, calories et BMI. (Indice de masse corporelle)
 8. Le pèse-personne affichera à nouveau toutes vos mesures avant que l'écran ne s'éteigne.



GRAISSE CORPORELLE:

		Faible	Normale	Haute	Très haut
Âge		Underfat	Healthy	Overfat	Obese
	<40	<8%	8%-21%	22%-25%	>25%
	40-60	<11%	11%-22%	23%-28%	>28%
	>60	<13%	13%-25%	26%-30%	>30%
	<40	<20%	20%-33%	34%-39%	>39%
	40-60	<21%	21%-34%	35%-40%	>40%
	>60	<22%	22%-36%	37%-42%	>42%



EAU CORPORELLE:

		Faible	Normale	Haute
Âge		Underfat	Healthy	Overfat
	<40	<50%	50%-65%	>65%
	40-60	<48.5%	48.5%-63.5%	>63.5%
	>60	<47%	47%-62%	>62%
	<40	<45%	45-60%	>60%
	40-60	<43.5%	43.5%-58.5%	>58.5%
	>60	<42%	42-57%	>57%

MASSE MUSCULAIRE:

		Faible	Normale	Haute
Âge		Underfat	Healthy	Overfat
	<40	<40%	40%-53%	>53%
	40-60	<38%	38%-52%	>52%
	>60	<37%	37%-50%	>50%
	<40	<32%	32%-43%	>43%
	40-60	<28%	28%-41%	>41%
	>60	<28%	28%-40%	>40%

MASSE OSSEUSE:

		Faible	Normale	Haute
		Underfat	Healthy	Overfat
		<12%	12%-18%	>18%
		<10%	10%-16%	>16%

INDICE MÉTABOLIQUE BASAL:

Indique la quantité de calories dont le corps a besoin pour exécuter les fonctions métaboliques de base.

Faible	Normale
Underfat	Healthy
<1500	>1500

BMI. (INDICE DE MASSE CORPORELLE):

BMI=kg/m²

Faible	Normale	Haute	Très haut
Underfat	Healthy	Overfat	Obese
<18.5	18.5-24.9	25.0-29.9	>30

FONCTION D'ARRÊT AUTOMATIQUE (STAND-BY) :

- Pour économiser de l'énergie, l'appareil s'éteindra automatiquement (veille) au bout de plusieurs minutes sans utilisation.
- Pour revenir en mode de fonctionnement normal, appuyer légèrement sur la plateforme de pesage et patienter jusqu'à ce que l'écran affiche 0.0.

APRÈS UTILISATION DE L'APPAREIL :

- L'appareil s'éteint automatiquement après utilisation.
- Retirer les piles/batteries si l'appareil ne doit pas être utilisé pendant un certain temps.
- Nettoyer l'appareil.

MESSAGES SPÉCIAUX :

- Les messages suivants peuvent apparaître sur l'écran :
- Err : Cela signifie que la capacité de l'appareil a été dépassée ou qu'une erreur de mesure s'est produite et qu'il est nécessaire de la répéter.
- ErrL: Cela signifie qu'il y a une erreur s'est produite lors du relevé du pourcentage de graisse corporelle. C'est très faible.
- ErrH: Cela signifie qu'il y a une erreur s'est produite lors du relevé du pourcentage de graisse corporelle. C'est très haute.
- Lo : Cela signifie que la pile doit nécessairement être remplacée.

NETTOYAGE

- Nettoyer l'appareil avec un chiffon humide imprégné de quelques gouttes de détergent et le laisser sécher.
- Ne pas utiliser de solvants ni de produits au pH acide ou basique tels qu'eau de Javel, ni de produits abrasifs pour nettoyer l'appareil.
- Ne pas laisser pénétrer d'eau ni aucun autre liquide par les ouvertures d'aération afin d'éviter d'endommager les parties intérieures de l'appareil.
- Ne pas immerger l'appareil dans l'eau ou dans tout autre liquide, ni le passer sous un robinet.

ACCESSOIRES

- Utiliser toujours des accessoires originaux, spécifiquement créés pour votre modèle d'appareil.
- Cet appareil ne peut être utilisé qu'avec le type de fournitures suivantes. (Fig.4).
- Piles : 2 AAA.
- Vous trouverez ce type d'accessoires dans les magasins spécialisés.

DEUTSCH

Badwaage INCEPTION PERFECT

BEZEICHNUNG

A	Wiegefläche
B	LCD-Display
C	Einstelltaste
D	Tasten nach oben/nach unten
E	Symbol "Mann"
F	Symbol "Frau"
G	Symbol "Alter"
H	Symbol "Grösse"
I	Wiegeeinheit (Kg, Lb, St)
J	Symbol "Fettmessung"
K	Symbol "Wassermessung"
L	Symbol "Muskelmessung"
M	Symbol "Knochenmessung"
N	Grundumsatzindex:
O	Batteriefachdeckel
P	Einstellungstaste Gewichtseinheit
Q	Elektroden
R	Anzeige Gesundheitszustand
S	Body Mass Index (BMI)

BENUTZUNG UND PFLEGE

- Benützen Sie das Gerät nicht, wenn der Ein-/Ausschalter nicht funktioniert.
- Die maximale Tragkraft des Gerätes nicht überschreiten.
- Nehmen Sie die Batterien aus dem Fach, wenn Sie das Gerät längere Zeit nicht benutzen werden.
- Dieses Gerät ist ausschließlich für den häuslichen Gebrauch ausgelegt und ist für professionelle oder gewerbliche Zwecke nicht geeignet.
- Dieses Gerät ist für kommerzielle Zwecke nicht geeignet.
- Das Gerät außerhalb der Reichweite von Kindern und/oder Personen mit eingeschränkten körperlichen, sensorischen oder geistigen Fähigkeiten bzw. Personen ohne ausreichende Erfahrung und Kenntnisse aufbewahren.
- Die Batterie/n dürfen in keinem Fall geöffnet werden.
- Halten Sie nichtbenutzte Batterien von Gegenständen aus Metall wie Büroklammern, Münzen etc. fern, die den einen Pol mit dem anderen verbinden könnten.

- Vermeiden Sie, einen Kurzschluss zwischen den Batteriekontakten zu erzeugen, da Explosions- oder Brandgefahr besteht.
- Bewahren Sie die Batterie/n an einem Ort auf, wo die Temperatur nicht über 40°C steigen kann.
- **WARNUNG:** Das Gerät nicht benutzen, wenn das Glas Risse aufweist oder zerbrochen ist.

- Benutzen Sie nur die speziell für das Gerät entworfenen Akkus. Beim Gebrauch von anderen Akkus besteht Explosions- oder Brandgefahr.

EINSETZEN DER BATTERIE/N

- **Warnung:** Während Sie die Batterie handhaben, ist darauf zu achten, die beiden Pole nicht gleichzeitig anzufassen, da dadurch die gespeicherte Energie entladen und ihre Lebensdauer unmittelbar beeinträchtigt werden kann.
- Entfernen Sie den Deckel des Batteriefachs.
- Prüfen Sie, ob die Plastikschutzfolie der Batterie/n entfernt worden ist (da es Batterien gibt, die mit einer Schutzfolie geliefert werden).
- Setzen Sie die Batterie/n ins Batteriefach ein. Achten Sie auf die gekennzeichnete Polarität. (Fig.1).
- Entfernen Sie den Deckel des Batteriefachs.
- Es ist wichtig, dass die Batterien vom gleichen Typ und von gleicher Spannung sind. Verwenden Sie niemals wiederaufladbare Batterien zusammen mit Zink-Kohle- oder Alkali-Batterien.
- Anmerkung: Durch das Auswechseln der Batterie/n wird die Konfiguration des Gerätes gelöscht. Danach müssen die Parameter des Gerätes wieder neu eingerichtet werden.

BENUTZUNGSHINWEISE

VOR DER BENUTZUNG:

- Vergewissern Sie sich, dass Sie das gesamte Verpackungsmaterial des Produkts entfernt haben.

EINSTELLUNG GEWICHTSEINHEIT KG/LB/ST:

- Stellen Sie die Masseinheit auf "LB" oder "KG" ein, indem Sie die Taste am unteren Teil Ihrer Waage drücken, während sie ausgeschaltet ist. (Fig.2).
- Nach der Auswahl der gewünschten Masseinheit wird die ausgewählte Masseinheit aktiviert, wenn die Waage wieder eingeschaltet wird. (Fig.3).

SCHNELLWIEGESYSTEM:

- Möchten Sie sich wiegen, ohne die fortgeschrittenen Konfigurationsoptionen zu verwenden, folgen Sie bitte diesen Schritten:
- Stellen Sie sicher, dass die Batterie eingesetzt wurde und die Waage auf eine harte und ebene Fläche gestellt wurde.
- Stellen Sie das Gerät an, indem Sie leicht auf die Wiegeplattform drücken und warten Sie, bis auf dem Bildschirm 0,0 erscheint.
- Stellen Sie sich in die Mitte der Plattform, vermeiden Sie brusche Bewegungen, bleiben Sie ruhig stehen und berühren Sie keine anderen Objekte, bis das Gerät
- Um ungenaue Ergebnisse aufgrund von elektromagnetischen Störungen zwischen elektrischen und elektronischen Geräten zu vermeiden, ist dieses Gerät nicht in der Nähe eines Mobiltelefons oder Mikrowellenherds zu verwenden.
- Der LCD-Bildschirm fängt an, Ihr Gewicht zu zeigen. Wenn die Zahlen blinken, stabilisiert sich das Gewicht und wird bestimmt.

KONFIGURATION DER PERSÖNLICHEN DATEN:

- Um Ihre persönlichen Daten zu konfigurieren, folgen Sie diesen Schritten:
- 1. Drücken Sie bei ausgeschalteter Waage die "SET"-Taste, um die Konfiguration einzuschalten.
- 2. Nach der Aktivierung der Waage können Sie ein Nutzerprofil auswählen. Der Speicher der Waage lässt bis zu 13 Nutzer zu.
- 3. Um ein Nutzerprofil auszuwählen, drücken Sie die Taste "SET" und verwenden Sie die Pfeiltasten "nach oben" und "nach unten", um durch alle Nutzerprofile von "p-01" bis "p-13" zu navigieren.
- 4. Nach Auswahl des Profils können Sie Ihr Geschlecht einstellen. Verwenden Sie die Pfeiltasten "nach oben" und "nach unten" neben der Taste "SET", um zwischen "Mann" und "Frau" zu wählen, die mit dem Symbol eines Mannes oder einer Frau am linken Teil des Bildschirms angezeigt werden. Drücken Sie erneut "SET", um das Geschlecht einzustellen und sich zur nächsten Konfiguration zu begeben.
- 5. Jetzt können Sie Ihr Alter konfigurieren. Verwenden Sie die Pfeiltasten "nach oben" und "nach unten", um die Zahl auf dem Bildschirm auszuwählen, die mit Ihrem Alter übereinstimmt. Wenn Sie fertig sind, drücken Sie erneut die Taste "SET", um das Alter zu bestätigen und zur

nächsten Konfiguration überzugehen.



6. Jetzt können Sie Ihre Grösse eingeben. Verwenden Sie die Pfeiltasten "nach oben" und "nach unten", um die Zahl auf dem Bildschirm auszuwählen, die mit Ihrer Grösse übereinstimmt. Drücken Sie "SET" erneut, nachdem Sie Ihr Alter eingegeben haben, um es zu speichern.

7. Der Bildschirm sollte jetzt 0.0 anzeigen und bereit zum Wiegen sein.



MESSUNG MIT DER WAAGE:

- Um Ihre Masse mit der Waage festzustellen, befolgen Sie bitte diese Schritte:
- 1. Drücken Sie bei ausgeschalteter Waage die "SET"-Taste, um die Konfiguration einzuschalten.
- 2. Drücken Sie erneut "SET", und wählen Sie Ihr gewünschtes Profil aus.
- 3. Wenn der Bildschirm der Waage "0.0" anzeigt, steigen Sie vorsichtig auf die Waage.
- 4. Möchten Sie Ihre gesamten Masse erfahren, müssen Sie barfuss auf die Waage steigen und Ihre Füsse müssen im Kontakt mit jedem einzelnen der vier metallenen Kontaktpunkte (Q) am oberen Teil der Waage sein.
- 5. Die Waage wird zuerst Ihr Gewicht ermitteln.
- 6. Die Gewichtsanzeige auf dem Bildschirm stabilisiert sich und wird blockiert, dabei blinkt sie einmal, um anzuzeigen, dass die Anzeige blockiert ist.
- 7. Danach stellt die Waage Ihre übrige Masse fest und zeigt den Körperfettanteil, den Wasseranteil, den Muskelanteil, die Knochenmasse, Kalorien und BMI an (Body Mass Index).
- 8. Die Waage zeigt Ihre Masse erneut an, bevor der Bildschirm ausgeht.



KÖRPERFETT:

		Niedrig	Normal	Hoch	Sehr hoch
Alter		Underfat	Healthy	Overfat	Obese
	<40	<8%	8%-21%	22%-25%	>25%
	40-60	<11%	11%-22%	23%-28%	>28%
	>60	<13%	13%-25%	26%-30%	>30%
	<40	<20%	20%-33%	34%-39%	>39%
	40-60	<21%	21%-34%	35%-40%	>40%
	>60	<22%	22%-36%	37%-42%	>42%

KÖRPERWASSER:

		Niedrig	Normal	Hoch
Alter		Underfat	Healthy	Overfat
	<40	<50%	50%-65%	>65%
	40-60	<48.5%	48.5%-63.5%	>63.5%
	>60	<47%	47%-62%	>62%
	<40	<45%	45-60%	>60%
	40-60	<43.5%	43.5%-58.5%	>58.5%
	>60	<42%	42-57%	>57%

MUSKELMASSE:

		Niedrig	Normal	Hoch
Alter		Underfat	Healthy	Overfat
	<40	<40%	40%-53%	>53%
	40-60	<38%	38%-52%	>52%
	>60	<37%	37%-50%	>50%
	<40	<32%	32%-43%	>43%
	40-60	<28%	28%-41%	>41%
	>60	<28%	28%-40%	>40%

KNOCHENMASSE:

		Niedrig	Normal	Hoch
		Underfat	Healthy	Overfat
	<12%	12%-18%	>18%	
	<10%	10%-16%	>16%	

GRUNDUMSATZINDEX:

Gibt die Menge an Kalorien an, die der Körper benötigt, um grundlegende Stoffwechselfunktionen auszuführen.

Niedrig	Normal
Undefat	Healthy
<1500	>1500

BMI (BODY MASS INDEX):

BMI=kg/m²

Niedrig	Normal	Hoch	Sehr hoch
Undefat	Healthy	Overfat	Obese
<18.5	18.5-24.9	25.0-29.9	>30

STAND-BY-FUNKTION:

- Aus Gründen der Energieersparnis geht das Gerät auf Standby, wenn der Benutzer während einiger Sekunden keine seiner Funktionen betätigt hat.
- Um wieder zum normalen Betrieb überzugehen, müssen Sie einfach leicht auf die Wiegeplattform drücken und warten, bis auf dem Bildschirm 0,0 erscheint.

NACH DER BENUTZUNG DES GERÄTS:

- Das Gerät schaltet sich nach dem Gebrauch automatisch ab.
- Nehmen Sie die Batterien aus dem Fach, wenn Sie das Gerät längere Zeit nicht benutzen werden.
- Reinigen Sie das Gerät.

SPEZIELLE HINWEISE:

- Folgende Hinweise können auf dem Display angezeigt werden:
- Err: Bedeutet, dass es zu einem Fehler bei der Messung ist und ein erneuter Test erforderlich ist.
- ErrL: Bedeutet, dass es zu einem Fehler bei der Messung des prozentualen Körperfettanteils kam. Es ist sehr niedrig.
- ErrH: Bedeutet, dass es zu einem Fehler bei der Messung des prozentualen Körperfettanteils kam. Es ist sehr hoch.
- Lo: Bedeutet, dass die Batterie ausgetauscht werden muss.

REINIGUNG

- Reinigen Sie das Gerät mit einem feuchten Tuch, auf das Sie einige Tropfen Reinigungsmittel geben und trocknen Sie es danach ab.
- Verwenden Sie zur Reinigung des Geräts weder Löse- oder Scheuermittel noch Produkte mit einem sauren oder basischen pH-Wert wie z.B. Lauge.
- Lassen Sie kein Wasser oder andere Flüssigkeiten in die Belüftungsöffnungen eindringen, um Schäden an den inneren Funktionsteilen des Gerätes zu vermeiden.
- Das Gerät nicht in Wasser oder andere Flüssigkeiten tauchen und nicht unter den Wasserhahn halten.

ERSATZTEILE

- Verwenden Sie stets für Ihr Gerät geeignete Originalteile.
- Dieses Gerät ist nur mit den folgenden Batterien zu verwenden: (Fig.4).
- Batterien: 2 AAA.
- Betriebsmittel sind in Fachgeschäften erhältlich.

Italiano

Bilancia Pesapersona INCEPTION PERFECT

DESCRIZIONE

A	Piattaforma
B	Schermo LCD
C	Pulsante impostazioni
D	Pulsanti su/giù
E	Simbolo uomo
F	Simbolo donna
G	Simbolo età
H	Simbolo altezza
I	Unità di peso (kg, lb, st)
J	Simbolo misurazione grasso
K	Simbolo misurazione acqua
L	Simbolo misurazione muscolo
M	Simbolo misurazione osso
N	Indice metabolico basale
O	Coperchio vano batteria
P	Tasto selettore unità di peso
Q	Elettrodi
R	Indicatore del livello di salute
S	Indice di massa corporea (BMI)

PRECAUZIONI D'USO

- Non utilizzare l'apparecchio se il suo dispositivo di accensione/spengimento non è funzionante.
- Non superare la capacità di pesatura dell'apparecchio.
- Rimuovere le pile o batterie dall'apparecchio se non lo si utilizza per un lungo periodo.
- Questo apparecchio è destinato unicamente ad un uso domestico, non professionale o industriale.
- Questo apparecchio non è valido per transazioni commerciali.
- Conservare questo apparecchio fuori dalla portata dei bambini e/o di persone con problemi fisici, mentali o di sensibilità, o con mancanza di esperienza e conoscenza.
- Non aprire la/e batteria/e per nessun motivo.
- Quando la batteria non è in uso, mantenerla lontana da altri oggetti metallici quali fermacarte, monete, chiavi, ecc, che possano collegare fra loro i due poli.

- Evitare di provocare un cortocircuito fra i poli della batteria per pericolo di esplosione o incendio.
- Custodire la/e batteria/e in luoghi dove la temperatura non superi i 40°C.
- **AVVERTENZA:** Non utilizzare l'apparecchio se il vetro è incrinato o rotto.
- Usare l'apparecchio solo con la/e batteria/e per le quali è stato specificamente disegnato. L'uso di qualunque altra batteria può provocare un rischio di esplosione o incendio.
- Montaggio della/e batteria/e
- Avvertenza: nel manipolare la batteria, evitare di toccare contemporaneamente i due poli in quanto ciò provocherebbe una scarica dell'energia immagazzinata, compromettendo direttamente la vita della batteria.
- Rimuovere il coperchio del vano batteria/e.
- Controllare di aver rimosso la pellicola protettiva di plastica della/e batteria/e (alcune batterie sono fornite con una pellicola di protezione).
- Collegare la/e batteria/e nel vano rispettando la polarità indicata. (Fig.1).
- Chiudere il coperchio del vano batteria/e.
- È indispensabile che le batterie siano dello stesso tipo e carica. Non usare insieme batterie ricaricabili con pile di zinco-carbone o pile alcaline.
- Nota: quando si sostituiscono le batterie, la configurazione dell'apparecchio si cancellerà e sarà necessario riconfigurarne i parametri.

MODALITÀ D'USO

PRIMA DELL'USO:

- Assicurarsi di aver rimosso dal prodotto tutto il materiale di imballaggio.
- Selettore di unità di peso Kg/Lb/st:
- Configurare l'unità di misura in "LB" o "KG" premendo il pulsante della parte inferiore della bilancia, quando questa è spenta. (Fig. 2).
- Dopo aver selezionato l'unità di misura preferita, questa si attiverà quando la bilancia si accenda nuovamente. (Fig.3).
- Sistema di pesatura veloce:
- Se si desidera pesarsi senza dover passare le opzioni di configurazione più avanzate, seguire i passi descritti a continuazione:

- Assicurarsi che la batteria sia ben installata e che la bilancia sia collocata su una superficie dura e piana.
- Avviare l'apparecchio premendo leggermente la piattaforma di pesatura e attendere che sullo schermo appaia 0,0.
- Posizionarsi al centro della piattaforma, evitando movimenti bruschi, rimanendo immobili e senza toccare altri oggetti, finché l'apparecchio non mostri l'entità del peso.
- Per evitare risultati imprecisi a causa di interferenze elettromagnetiche fra l'apparecchio e attrezzature elettroniche, non usare questo apparecchio vicino al telefono cellulare o al forno microonde.
- Lo schermo LCD comincerà a mostrare il peso. Quando le cifre lampeggiano, il peso di stabilizza e si fissa.

CONFIGURAZIONE DEI DATI PERSONALI:

- Per configurare i dati personali, seguire questi passaggi:
 1. Quando la bilancia è spenta, premere il pulsante "SET" per accenderla.
 2. Quando la bilancia sia accesa, si può selezionare il profilo utente. La memoria della bilancia ammette un massimo di 13 utenti.
 3. Per selezionare un profilo utente, premere il pulsante "SET" e utilizzare i pulsanti freccia in su e freccia in giù per navigare tra i vari profili utenti, da "p-01" a "p-13".
 4. Dopo aver selezionato il profilo, si può stabilire il genere. Utilizzare i pulsanti freccia in su e freccia in giù, siti di fianco al pulsante "SET", per alternare fra uomo e donna, indicati con la figura di un uomo o di una donna sul lato sinistra dello schermo. Premere nuovamente "SET" per stabilire il genere e muoversi alla configurazione successiva.
 5. Ora si può configurare l'età. Utilizzare i pulsanti freccia in su e freccia in giù per impostare il numero che appare sullo schermo, affinché coincida con l'età desiderata. Al termine di questa operazione, premere nuovamente il pulsante "SET" per confermare l'età e passare alla configurazione successiva.
 6. Infine, inserire l'altezza. Utilizzare i pulsanti freccia in su e freccia in giù per impostare il numero che appare sullo schermo, affinché coincida con l'altezza desiderata. Dopo aver confermato



l'altezza, premere nuovamente "SET" per confermarla.

7. Sullo schermo dovrebbe apparire 0.0 e la bilancia è pronta per pesare.



MISURAZIONE CON LA BILANCIA:

- Per ottenere le misure personali con la bilancia, seguire i passi descritti a continuazione:
 1. Quando la bilancia è spenta, premere il pulsante "SET" per accenderla.
 2. Premere nuovamente "SET" e selezionare il profilo utente desiderato.
 3. Quando sullo schermo appaia "0.0", calpestare leggermente la bilancia.
 4. Se si desidera ottenere tutte le misure personali, montare sulla bilancia con i piedi scalzi e in contatto con ognuno dei quattro contatti metallici (Q) della parte superiore della bilancia stessa.
 5. La bilancia misurerà prima il peso.
 6. La lettura del peso sullo schermo si stabilizzerà e si bloccherà, lampeggiando una volta ad indicare che la lettura è bloccata.
 7. Quindi, la bilancia raccoglierà il resto delle misure personali e le mostrerà, assieme alla percentuale di grasso corporeo, di idratazione, muscolare, di massa ossea, di calorie e il BMI (Indice di massa corporea).
 8. La bilancia mostrerà nuovamente tutte le misure personali prima che si spenga lo schermo.



GRASSO CORPÓREO:

		Bassa	Normale	Alta	Molto alta
Età		Underfat	Healthy	Overfat	Obese
	<40	<8%	8%-21%	22%-25%	>25%
	40-60	<11%	11%-22%	23%-28%	>28%
	>60	<13%	13%-25%	26%-30%	>30%
	<40	<20%	20%-33%	34%-39%	>39%
	40-60	<21%	21%-34%	35%-40%	>40%
	>60	<22%	22%-36%	37%-42%	>42%



ACQUA CORPOREA:

		Bassa	Normale	Alta
Età		Underfat	Healthy	Overfat
	<40	<50%	50%-65%	>65%
	40-60	<48.5%	48.5%-63.5%	>63.5%
	>60	<47%	47%-62%	>62%
	<40	<45%	45-60%	>60%
	40-60	<43.5%	43.5%-58.5%	>58.5%
	>60	<42%	42-57%	>57%

MASSA MUSCOLARE:

		Bassa	Normale	Alta
Età		Underfat	Healthy	Overfat
	<40	<40%	40%-53%	>53%
	40-60	<38%	38%-52%	>52%
	>60	<37%	37%-50%	>50%
	<40	<32%	32%-43%	>43%
	40-60	<28%	28%-41%	>41%
	>60	<28%	28%-40%	>40%

MASSA OSSEA:

		Bassa	Normale	Alta
		Underfat	Healthy	Overfat
		<12%	12%-18%	>18%
		<10%	10%-16%	>16%

INDICE METABOLICO BASALE:

Indica la quantità di calorie di cui il corpo ha bisogno per svolgere le funzioni metaboliche di base.

Bassa	Normale
Underfat	Healthy
<1500	>1500

BMI (INDICE DI MASSA CORPOREA):

BMI=kg/m²

Bassa	Normale	Alta	Molto alta
Underfat	Healthy	Overfat	Obese
<18.5	18.5-24.9	25.0-29.9	>30

FUNZIONE SPEGNIMENTO AUTOMATICO (STAND-BY):

- Per il risparmio energetico, l'apparecchio passa allo stato di spegnimento automatico (stand-by) dopo diversi minuti, se durante questo periodo non si realizza nessuna azione.
- Per tornare al funzionamento normale, premere leggermente la piattaforma di pesatura e attendere che sullo schermo appaia 0,0.
- Una volta concluso l'utilizzo dell'apparecchio:
- L'apparecchio di spegne automaticamente dopo l'uso.
- Rimuovere le pile o batterie dall'apparecchio se non lo si utilizza per un lungo periodo.
- Pulire l'apparecchio.

MESSAGGI SPECIALI:

- Sullo schermo possono apparire i seguenti messaggi:
- Err: Significa che è stata superata la capacità dell'apparecchio o che si è verificato un errore durante la misurazione ed è necessario ripeterlo.
- ErrL: Significa che si è verificato un errore durante la misurazione della percentuale di grasso corporeo. È molto bassa.
- ErrH: Significa che si è verificato un errore durante la misurazione della percentuale di grasso corporeo. È molto alta.
- Lo: Significa che è necessario cambiare la pila.

PULIZIA

- Pulire il gruppo elettrico con un panno umido, quindi asciugarlo.
- Per la pulizia non impiegare solventi o prodotti a pH acido o basico come la candeggina, né prodotti abrasivi.
- Non lasciar entrare acqua o altri liquidi nelle fenditure del sistema di ventilazione per non danneggiare le parti operative dell'apparecchio.
- Non immergere l'apparecchio in acqua o altri liquidi, né lavarlo con acqua corrente.

MATERIALI DI CONSUMO

- Usare sempre materiali di consumo originali, disegnati specificatamente per il suo modello di apparecchio.
- Questo apparecchio deve essere usato solo con il seguente tipo di materiali di consumo (Fig.4).
- Pile del tipo: 2 AAA.
- Questo tipo di materiale di consumo si può acquistare presso i negozi specializzati.

Português

Balança de casa de banho INCEPTION PERFECT

DESCRIÇÃO

A	Plataforma
B	Visor LCD
C	Botão de ajuste
D	Botões para cima/baixo
E	Símbolo masculino
F	Símbolo feminino
G	Símbolo de idade
H	Símbolo de altura
I	Unidade de peso (kg/lb/st)
J	Símbolo de medição de massa gorda
K	Símbolo de medição de massa de água
L	Símbolo de medição de massa muscular
M	Símbolo de medição de massa óssea
N	Índice metabólico basal
O	Tampa do compartimento da bateria
P	Botão do seletor de unidade de peso
Q	Eléttrodos
R	Indicador do nível de saúde
S	Índice de massa corporal (BMI)

UTILIZAÇÃO E CUIDADOS

- Não utilize o aparelho se o dispositivo de ligar/desligar não funcionar.
- Não exceda a capacidade de pesagem do aparelho.
- Retire as pilhas ou baterias do aparelho no caso de não o utilizar durante longos períodos de tempo.
- Este aparelho foi concebido exclusivamente para uso doméstico, não para uso profissional ou industrial.
- Este aparelho não se destina a fins comerciais.
- Guarde o aparelho fora do alcance das crianças e de pessoas com capacidades físicas, sensoriais ou mentais reduzidas, ou com falta de experiência e conhecimento.
- Nunca abra a(s) pilha(s) ou as bateria(s), sob qualquer pretexto.
- Quando a(s) pilhas(s) ou bateria(s) não estiver(em) a ser utilizada(s), mantenha-a(s) afastada(s) de outros objectos metálicos, tais como, clips de prender papéis, moedas, chaves, etc., que possam ligar um pólo ao outro.

- Evite provocar um curto-circuito entre os terminais da pilha ou da bateria, uma vez que existe risco de explosão ou incêndio.
- Não guarde o aparelho em locais onde a temperatura ambiente possa ser superior a 40 °C.
- ADVERTÊNCIA: Não utilize o aparelho se o vidro apresentar fissuras ou danos.
- Utilize o aparelho apenas com a(s) pilha(s) ou bateria(s) com a(s) qual(is) foi especificamente concebido. A utilização de outro(s) tipo(s) de pilha(s) ou bateria(s) pode acarretar risco de explosão ou incêndio.

INSTALAÇÃO DA(S) PILHA(S)

- Advertência: Durante o processo de manuseamento da bateria, não toque simultaneamente nos dois pólos, uma vez que isso provocaria uma descarga de parte da energia armazenada, afetando diretamente a vida útil da bateria
- Retire a tampa do compartimento da(s) pilha(s).
- Verifique se retirou a lâmina de plástico de proteção da(s) pilha(s); há pilhas que trazem uma lâmina de proteção.
- Coloque a(s) pilha(s) no seu compartimento, respeitando a polaridade indicada. (Fig.1).
- Feche a tampa do compartimento da(s) pilha(s).
- É fundamental que as pilhas sejam do mesmo tipo e carga. Nunca misture pilhas recarregáveis com pilhas de carbono-zinco ou pilhas alcalinas.
- Nota: Durante o processo de substituição da(s) pilha(s) a configuração do aparelho apagar-se-á, sendo necessário voltar a configurar os parâmetros do aparelho.

MODO DE UTILIZAÇÃO

NOTAS PARA ANTES DA UTILIZAÇÃO:

- Assegure-se de que retirou todo o material de embalagem do produto.

SELETOR DAS UNIDADES DE PESO KG/LB/ST:

- Configure a unidade de medição do peso, em "LB" ou "KG", premindo o botão na parte inferior da balança enquanto esta está desligada. (Fig. 2).
- Após a seleção da unidade de medição preferida, essa unidade de medição selecionada é ativada quando voltar a ligar a balança. (Fig.3).

SISTEMA DE PESAGEM RÁPIDA:

- Se desejar simplesmente pesar-se sem as opções de configuração mais avançadas, siga os seguintes passos:
- Certifique-se de a pilha está instalada e que a balança está colocada sobre uma superfície dura e uniforme.
- Coloque o aparelho em funcionamento, pressionando ligeiramente a plataforma de pesagem e espere até que apareça no ecrã 0,0.
- Coloque-se no centro da plataforma evitando movimentos bruscos, mantendo-se imóvel e sem tocar em quaisquer outros objetos, até que o aparelho mostre o valor do peso.
- Para evitar resultados imprecisos causados pela interferência electromagnética entre equipamentos eléctricos e electrónicos, não utilize este aparelho próximo de telemóveis ou de fornos microondas.
- O visor LCD irá mostrar o seu peso. Quando os dígitos ficam a piscar, o peso fica estabilizado e é fixado.

CONFIGURAÇÃO DOS DADOS PESSOAIS:

- Para configurar os seus dados pessoais, siga os seguintes passos:
- 1. Com a balança desligada, prima o botão "SET" para a ligar.
- 2. Com a balança ativada, pode agora seleccionar um perfil de utilizador. A memória da balança admite até 13 utilizadores.
- 3. Para seleccionar um perfil de utilizador, prima o botão "SET" e utilize os botões com a marca de flecha para cima e para baixo para navegar através de cada perfil de utilizador desde "p-01" até "p-13".
- 4. Com um perfil seleccionado, pode agora definir o seu sexo. Utilize os botões com a flecha para cima e para baixo localizados ao lado do botão "SET" para alternar entre homem ou mulher, indicados pela figura masculina ou feminina no lado esquerdo do visor. Prima novamente "SET" para definir o sexo e continuar para a configuração seguinte.
- 5. Pode agora configurar a sua idade. Utilize os botões com a flecha para cima e para baixo para fazer coincidir o número no ecrã com a sua idade. Quando terminar, prima novamente o botão "SET" para confirmar a idade e continuar para a configuração seguinte.



6. Pode, finalmente, inserir a sua altura. Utilize os botões com a flecha para cima e para baixo para fazer coincidir o número no ecrã com a sua altura. Prima novamente "SET" assim que confirmar a sua altura, para a fixar.

7. O visor mostra agora 0.0 e está pronto para a pesagem



MEDIÇÃO COM A BALANÇA:

- Para obter as suas medições na balança, siga os seguintes passos:
- 1. Com a balança desligada, prima o botão "SET" para a ligar.
- 2. Prima novamente "SET" e seleccione o perfil de utilizador desejado.
- 3. Quando o visor da balança mostrar "0.0", suba com cuidado para a balança.
- 4. Se pretender o conjunto completo de medições, deve subir para a balança descalço(a), sem nada a cobrir os seus pés, e com os pés a fazer contacto com cada um dos quatro pontos de contacto metálicos (Q) localizados na parte superior da balança.
- 5. A balança irá medir primeiro o seu peso.
- 6. A leitura do peso no visor estabiliza e fica bloqueada, piscando uma única vez para mostrar que a leitura está bloqueada.
- 7. Em seguida, a balança irá fazer o resto das medições e irá apresentá-las, mostrando a percentagem de gordura corporal, percentagem de hidratação, percentagem de massa muscular, percentagem de massa óssea, calorias e BMI (Índice de massa corporal).
- 8. A balança irá mostrar novamente todas as suas medições antes do visor se apagar.



MASSA GORDA:

		Baixa	Normal	Alta	Muito alta
Idade		Underfat	Healthy	Overfat	Obese
	<40	<8%	8%-21%	22%-25%	>25%
	40-60	<11%	11%-22%	23%-28%	>28%
	>60	<13%	13%-25%	26%-30%	>30%
	<40	<20%	20%-33%	34%-39%	>39%
	40-60	<21%	21%-34%	35%-40%	>40%
	>60	<22%	22%-36%	37%-42%	>42%



ÁGUA CORPORAL:

		Baixa	Normal	Alta
Idade		Underfat	Healthy	Overfat
	<40	<50%	50%-65%	>65%
	40-60	<48.5%	48.5%-63.5%	>63.5%
	>60	<47%	47%-62%	>62%
	<40	<45%	45-60%	>60%
	40-60	<43.5%	43.5%-58.5%	>58.5%
	>60	<42%	42-57%	>57%

MASSA MUSCULAR:

		Baix	Normal	Alt
Edat		Underfat	Healthy	Overfat
	<40	<40%	40%-53%	>53%
	40-60	<38%	38%-52%	>52%
	>60	<37%	37%-50%	>50%
	<40	<32%	32%-43%	>43%
	40-60	<28%	28%-41%	>41%
	>60	<28%	28%-40%	>40%

MASSA ÓSSEA:

		Baixa	Normal	Alta
		Underfat	Healthy	Overfat
		<12%	12%-18%	>18%
		<10%	10%-16%	>16%

ÍNDICE METABÓLICO BASAL:

Indica a quantidade de calorias que o corpo precisa para desempenhar funções metabólicas básicas.

Baixa	Normal
Underfat	Healthy
<1500	>1500

BMI (ÍNDICE DE MASSA CORPORAL):

BMI=kg/m²

Baixa	Normal	Alta	Muito alta
Underfat	Healthy	Overfat	Obese
<18.5	18.5-24.9	25.0-29.9	>30

FUNÇÃO DE DESLIGAMENTO AUTOMÁTICO (STAND-BY):

- Com o objetivo de poupar energia, o aparelho passa ao estado de desligamento automático (stand-by) ao fim de vários minutos, se durante este período o utilizador não tiver realizado nenhuma ação sobre ele.
- Para voltar ao funcionamento normal, basta apenas pressionar ligeiramente a plataforma de pesagem e esperar até que apareça no ecrã 0,0.

UMA VEZ CONCLUÍDA A UTILIZAÇÃO DO APARELHO:

- O aparelho apaga-se automaticamente após a utilização.
- Retire as pilhas ou baterias do aparelho no caso de não o utilizar durante longos períodos de tempo.
- Limpe o aparelho.

MENSAGENS ESPECÍFICAS:

- Poderão surgir no visor as seguintes mensagens:
- Err: Significa que se ultrapassou o limite de pesagem do aparelho ou que houve um erro na medição e é necessário repeti-lo.
- ErrL: Significa que houve um erro na medição da percentagem de massa gorda corporal. É muito baixa.

- ErrH: Significa que houve um erro na medição da percentagem de massa gorda corporal. É muito alta.
- Lo: Significa que é necessário substituir a pilha.

LIMPEZA

- Limpe o aparelho com um pano húmido com algumas gotas de detergente e seque-o de seguida.
- Não utilize solventes, produtos com um fator pH ácido ou básico como a lixívia, nem produtos abrasivos para a limpeza do aparelho.
- Não deixe entrar água ou outro líquido pelas aberturas de ventilação para evitar danos nas partes operativas interiores do aparelho.
- Nunca mergulhe o aparelho dentro de água ou em qualquer outro líquido, nem o coloque debaixo da torneira.

CONSUMÍVEIS

- Utilize sempre consumíveis de origem, concebidos especificamente para o seu modelo de aparelho.
- Este aparelho apenas deve ser utilizado com o seguinte tipo de consumíveis (Fig.4).
- Pilhas do tipo: 2 AAA.
- Poderá adquirir este tipo de consumíveis em lojas especializadas.

Català

Bàscula de bany INCEPTION PERFECT

DESCRIPCIÓ

A	Plataforma
B	Pantalla LCD
C	Botó configuració (SET)
D	Botones Baix/Dalt
E	Símbol masculí
F	Símbol femení
G	Símbol edat
H	Símbol alçada
I	Unitat de pes (Kg, Lb, St)
J	Símbol medicació de grassa
K	Símbol medicació de aigua
L	Símbol medicació de múscul
M	Símbol medicació de òs.
N	Índex metabòlic basal
O	Tapa compartiment bateries
P	Botó selector unitats de pes.
Q	Elèctrodes
R	Indicador de el nivell de salut
S	Índex de Massa Corporal (BMI)

UTILITZACIÓ Y CURA

- No fer servir el aparell si el seu dispositiu de posada en marxa / paro no funciona.
- No superar la capacitat de pesatge del aparell.
- Retirar les piles o bateries del aparell si no el farà servir durant molt temps.
- Aquest aparell està pensat únicament per a un ús domèstic, no per a ús professional o industrial.
- Aquest aparell no és vàlid per a transaccions comercials.
- Guardar aquest aparell fora de l'abast dels nens i / o persones amb capacitats físiques, sensorials o mentals reduïdes o falta d'experiència i coneixement.
- No obrir la bateria sota cap motiu.
- Quan la/les bateria/es no estiguin en ús, aquestes han de mantenir-se allunyades d'altres objectes metàl·lics com clips per a papers, monedes, claus, cargols ... que poguessin establir connexió d'un terminal a un altre.
- Eviti provocar un curtcircuit entre els terminals de la bateria, ja que hi ha risc d'explosió o incendi.

- Desar la bateria en llocs on la temperatura no superi els 40°C.
- **ADVERTÈNCIA:** No usar l'aparell si el vidre està esquerdat o trencat.
- Utilitzeu l'aparell només amb la bateria per la que ha estat dissenyat específicament. L'ús de qualsevol altra bateria pot ocasionar un perill d'explosió o incendi.

MUNTATGE DE LA PILA/ES

- Advertència: Durant el procés de manipulació de la pila, no tocar simultàniament els seus dos pols, ja que provocaria una descàrrega de part de la seva energia emmagatzemada, afectant directament a la seva longevitat.
- Retirar la tapa del compartiment de la pila/ es.
- Verificar que s'ha retirat la làmina de plàstic de protecció de la pila/es (hi ha piles que subministren amb una làmina de protecció).
- Connectar la pila/es en el seu allotjament, respectant la polaritat indicada. (Fig.1).
- Tancar de nou la tapa del compartiment de la pila/es.
- És essencial que les piles siguin del mateix tipus i càrrega, mai barrejar piles alcalines amb les normals (carbó-zinc) o recarregables.
- Nota: Durant el procés de substitució de la pila/ es la configuració de l'aparell s'esborrarà, i és necessari tornar a configurar els paràmetres de l'aparell.

MODE D'ÚS

NOTES PRÈVIES AL ÚS :

- Assegurat de que s'ha retirat tot el material del embalatge del producte.

SELECTOR UNITATS DE PES KG/LB/ST:

- Configureu la unitat de mesura en „LB“ o „KG“ prement el botó a la part inferior de la seva bàscula mentre està apagada. (Fig.2).
- Després de seleccionar la unitat de mesura preferida, la unitat de mesura s'activarà quan la bàscula es torni a encendre. (Fig.3).

SISTEMA DE PESATGE RÀPID:

- Si desitja pesar-se vostè mateix sense passar per les opcions de configuració més avançades, seguiu els passos a continuació:
- Assegureu-vos que la bateria estigui instal·lada i la bàscula col·locada sobre una superfície dura i plana.

- Posar l'aparell en marxa, pressionant lleugerament la plataforma de pesatge i esperar fins que aparegui a la pantalla 0,0.
- Situar-se en el centre de la plataforma evitant moviments bruscos, mantenint-se immòbil i sense tocar altres objectes, fins que l'aparell mostri la magnitud referent al pes.
- A fi d'evitar inexactituds en el mesurament obtinguda, degudes a interferències electro-magnètiques entre equips electrònics, no fer servir aquest aparell prop d'aparells com ara telèfons mòbils o forns microones.
- La pantalla de LCD començarà a mostrar el seu pes. Quan els dígits parpellegen, el pes s'estabilitza i es fixa.

CONFIGURACIÓ DE LES DADES PERSONALS:



- Per configurar les seves dades personals, feu el següent:

1. Amb la bàscula apagada, premeu el botó "SET" per engegar.
2. Amb la bàscula activada, ara pot seleccionar un perfil d'usuari. La memòria de la balança admet fins a 13 usuaris.
3. Per seleccionar un perfil d'usuari, premeu el botó "SET" i utilitzeu els botons de fletxa cap amunt i cap avall per navegar a través de cada perfil d'usuari des de "p-01" fins a "p-13".
4. Amb un perfil seleccionat, ara pot establir el seu gènere. Utilitza els botons de fletxa cap amunt i cap avall ubicat al costat del botó "SET" per passar d'home o dona, indicat per la figura d'un home o d'una dona a la banda esquerra de la pantalla. Premeu "SET" novament per establir el gènere i passar a la següent configuració.
5. Ara pot configurar la seva edat. Utilitza els botons de fletxa cap amunt i cap avall per ajustar el nombre en pantalla per que coincideixi amb la seva edat. Quan hagi acabat, prem el botó "SET" novament per confirmar edat i passar a la següent configuració.
6. Finalment, pots introduir la teva alçada. Utilitza els botons de fletxa cap amunt i cap avall per ajustar el nombre a la pantalla per que coincideixi amb la teva alçada. Premeu "SET" novament una vegada que hagi confirmat la seva alçada per fixar-la.
7. La pantalla ara hauria de mostrar 0.0, i està a punt perquè et pesi.



MEDICIÓ AMB LA BÀSCULA:

- Per obtenir les seves mesures amb la bàscula, feu el següent:
 1. Amb la bàscula apagada, premeu el botó "SET" per engegar.
 2. Premeu "SET" novament i seleccioni el seu perfil d'usuari desitjat.
 3. Quan la pantalla de la bàscula mostri "0.0", trepitgi suauement la bàscula.
 4. Si desitja el seu conjunt complet de mesures, ha de pujar descalç a la bàscula, sense res cobrint els seus peus, i amb els seus peus fent contacte amb cada un dels quatre elèctrodes metàl·lics punts a la part superior de la bàscula.
 5. La bàscula primer mesurarà el seu pes.
 6. La lectura de pes a la pantalla s'estabilitzarà i es bloquejarà, parpellejant un cop per indicar que la lectura està bloquejada.
 7. Després, la bàscula recollirà la resta de les seves mesures i les mostrarà, mostrant el percentatge de greix corporal, percentatge d'hidratació, percentatge muscular, percentatge de massa òssia, calories i BMI (Índex de Massa Corporal).
 8. La bàscula mostrarà totes les seves mesures novament abans que la pantalla s'apagui.



GREIX CORPORAL:

		Baix	Normal	Alt	Molt alt
Edat		Underfat	Healthy	Overfat	Obese
	<40	<8%	8%-21%	22%-25%	>25%
	40-60	<11%	11%-22%	23%-28%	>28%
	>60	<13%	13%-25%	26%-30%	>30%
	<40	<20%	20%-33%	34%-39%	>39%
	40-60	<21%	21%-34%	35%-40%	>40%
	>60	<22%	22%-36%	37%-42%	>42%



AIGUA CORPORAL:

		Baix	Normal	Alt
Edat		Underfat	Healthy	Overfat
	<40	<50%	50%-65%	>65%
	40-60	<48.5%	48.5%-63.5%	>63.5%
	>60	<47%	47%-62%	>62%
	<40	<45%	45-60%	>60%
	40-60	<43.5%	43.5%-58.5%	>58.5%
	>60	<42%	42-57%	>57%

MASSA MUSCULAR :

		Baix	Normal	Alt
Edat		Underfat	Healthy	Overfat
	<40	<40%	40%-53%	>53%
	40-60	<38%	38%-52%	>52%
	>60	<37%	37%-50%	>50%
	<40	<32%	32%-43%	>43%
	40-60	<28%	28%-41%	>41%
	>60	<28%	28%-40%	>40%

MASSA ÒSSIA:

		Baix	Normal	Alt
		Underfat	Healthy	Overfat
	<12%	12%-18%	>18%	
	<10%	10%-16%	>16%	

ÍNDEX METABÒLIC BASAL:

Indica la quantitat de calories que necessita el cos per realitzar les funcions metabòliques bàsiques.

Baix	Normal
Underfat	Healthy
<1500	>1500

BMI (ÍNDEX DE MASSA CORPORAL):

BMI=kg/m²

Baix	Normal	Alt	Molt alt
Underfat	Healthy	Overfat	Obese
<18.5	18.5-24.9	25.0-29.9	>30

En cas de dubte, consulti el seu metge o farmacèutic.

FUNCIÓ AUTO-DESCONNEXIÓ (STAND-BY):

- Amb la finalitat de l'estalvi energètic, l'aparell passa a l'estat d'auto-desconnexió (stand-by) al cap de diversos segons, si durant aquest període l'usuari no ha realitzat cap acció sobre ell.
- Per tornar al funcionament normal simplement haurà de pressionar lleugerament la plataforma de pesatge i esperar fins que aparegui a la pantalla 0,0.

UNA VEGADA FINALITZAT L'ÚS DEL APARELL:

- L'aparell s'apagarà automàticament després del ús.
- Retirar les piles / bateries de l'aparell si no es va a utilitzar l'aparell en molt de temps.
- Netejar l'aparell.

MISSATGES ESPECIALS:

- A la pantalla poden aparèixer els següents missatges.
- Err: Significa s'ha sobrepassat la capacitat de l'aparell o que hi ha hagut un error en el mesurament i cal repetir-ho.
- ErrL: Vol dir que hi ha hagut un error en el mesurament de l'percentatge de greix corporal. És molt baix.

- ErrH: Vol dir que hi ha hagut un error en el mesurament de l'percentatge de greix corporal. És molt alt.
- Lo: Vol dir que cal canviar la pila.

NETEJA

- Netejar l'aparell amb un drap humit impregnat amb unes gotes de detergent i assecar-lo després.
- No utilitzar dissolvents, ni productes amb un factor pH àcid o bàsic com el lleixiu, ni productes abrasius, per a la neteja de l'aparell.
- No deixeu entrar aigua o un altre líquid per les obertures de ventilació per evitar danys en les parts operatives interiors de l'aparell.
- No sumergir l'aparell en aigua o un altre líquid, ni posar-lo sota l'aixeta.

CONSUMIBLES

- Utilitza sempre consumibles originals, dissenyats específicament per al seu model d'aparell.
- Aquest aparell només s'ha d'utilitzar amb el següent tipus de consumibles. (Fig.4).
- Piles del tipus: 2 AAA.
- Podrà adquirir aquest tipus de consumible en botigues especialitzades.

Nederlands

Badkamerweegschaal INCEPTION PERFECT

BESCHRIJVING

A	Weegplaat
B	LCD schermplje
C	Instelknop
D	Knoppen omhoog/omlaag
E	Pictogram mannen
F	Pictogram vrouwen
G	Pictogram leeftijd
H	Pictogram lengte
I	Gewichtseenheid (kg, lb, st)
J	Pictogram bepaling vetgehalte
K	Pictogram bepaling watergehalte
L	Pictogram bepaling spierweefselgehalte
M	Pictogram bepaling botgehalte
N	Basale metabole index:
O	Deksel batterijvak
P	Gewichtseenheidschakelaar
Q	Elektroden
R	Gezondheidsindicatie
S	Body mass index (BMI)

GEBRUIK EN ONDERHOUD

- Gebruik het apparaat niet als de aan-/uitknop niet werkt.
- Houd rekening met de weegcapaciteit van het apparaat.
- Verwijder de batterijen wanneer u het apparaat gedurende langere tijd niet zult gebruiken.
- Dit apparaat is alleen bedoeld voor huishoudelijk gebruik, niet voor professioneel of industrieel gebruik.
- Dit apparaat is niet geschikt voor commercieel gebruik.
- Houd dit apparaat buiten bereik van kinderen en/of personen met lichamelijke, zintuiglijke of geestelijke beperkingen, of met een gebrek aan ervaring en kennis.
- Open de batterijen nooit.
- Houd de batterij(en), wanneer deze niet gebruikt wordt (worden), verwijderd van andere metalen voorwerpen zoals paperclips, munstukjes, sleutels, etc. om te vermijden dat de polen met elkaar in contact kunnen komen.

- Zorg ervoor dat er de polen van de batterij niet worden kortgesloten, aangezien hierbij explosie- of brandgevaar kan ontstaan.
- Bewaar de batterij(en) op een plek waar de temperatuur niet boven 40°C uitstijgt.
- **WAARSCHUWING:** Gebruik het apparaat niet als het glas gebarsten of kapot is.
- Gebruik het apparaat uitsluitend met batterijen die er specifiek geschikt voor zijn. Het gebruik van andere batterijen kan tot explosie- of brandgevaar leiden.

PLAATSING VAN DE BATTERIJ(EN)

- **Waarschuwing:** Let er tijdens het plaatsen van de batterij op dat u de twee polen niet tegelijkertijd aanraakt, aangezien hierdoor een deel van de opgeslagen energie weg kan vloeien, wat de levensduur van de batterij kan verkorten.
- Verwijder het dekseltje van het batterijvak.
- Verzeker U ervan dat er geen plastic om de batterijen zit (sommige batterijen worden in een plastic omhulsel geleverd).
- Plaats de batterij(en) in het batterijvak; let hierbij op de aangegeven polariteit. (Fig.1).
- Verwijder het dekseltje van het batterijvak.
- Het is van groot belang dat de batterijen van hetzelfde type zijn en dezelfde lading hebben. Meng alkaline batterijen nooit met koolstof-zinkbatterijen of oplaadbare batterijen.
- **Opmerking:** Tijdens het proces van het vervangen van de batterij(en) zal de configuratie van het apparaat gewist worden; U zult deze opnieuw moeten instellen.

GEBRUIKSAANWIJZING

OPMERKINGEN VOORAFGAAND AAN HET GEBRUIK:

- Controleer dat al het verpakkingsmateriaal van het product verwijderd is.

GEWICHTSEENHEIDSKAKELAAR KG/LB/ST:

- Stel de gewenste gewichtseenheid, "LB" of "KG", in door op de knop op de onderkant van de weegschaal te drukken terwijl deze uitstaat. (Fig. 2)
- Nadat men de gewenste gewichtseenheid heeft gekozen, wordt de geselecteerde gewichtseenheid gebruikt wanneer men de weegschaal weer aanzet. (Fig.3).

SNEL WEEGSYSTEEM:

- Wanneer u uw gewicht wilt bepalen zonder de meer geavanceerde instellingen te doorlopen, kunt u de onderstaande procedure volgen:
- Controleer dat de batterij geplaatst is en dat de weegschaal op een harde en horizontale ondergrond staat.
- Zet het apparaat aan door zacht op de weegschaal te drukken en te wachten tot het scherm 0,0 aangeeft.
- Ga op het midden van het platform staan zonder bruske bewegingen te maken, blijf stil staan en raak geen andere voorwerpen aan totdat de weegschaal uw gewicht toont.
- Om twijfelachtige resultaten, veroorzaakt door eventuele elektromagnetische interferenties tussen elektronische toestellen, bij de meting te vermijden is het raadzaam dit product niet in de nabijheid van toestellen zoals mobiele telefoons of elektromagnetische apparaten te gebruiken.
- Het LCD scherm toont uw gewicht. Terwijl de cijfers knipperen wordt het gewicht bepaald, en het resultaat wordt continu weergegeven.

INSTELLING VAN PERSOONLIJKE GEGEVENS:

- Doorloop de onderstaande procedure om uw persoonlijke gegevens in te voeren:
- 1. Druk terwijl de weegschaal uit staat op de knop "SET" om haar aan te zetten.
- 2. Wanneer de weegschaal geactiveerd is, kunt u een gebruikersprofiel selecteren. Het geheugen van de weegschaal kan maximaal 13 gebruikers opslaan.
- 3. Druk om een gebruikersprofiel te selecteren op de knop "SET" en gebruik de knoppen met de pijltjes omhoog en omlaag om naar het gewenste gebruikersprofiel te gaan, van "p-01" t/m "p-13".
- 4. Als het profiel eenmaal geselecteerd is, kunt u uw geslacht invoeren. Gebruik de knoppen met de pijltjes omhoog en omlaag na de knop "SET" om te schakelen tussen man en vrouw, zoals aangegeven met het pictogram voor man of vrouw links op het scherm. Druk opnieuw op "SET" om het geslacht te bevestigen en verder te gaan met de volgende instelling.
- 5. Nu kunt u uw leeftijd invoeren. Gebruik de knoppen met de pijltjes omhoog en omlaag om het getal te kiezen dat overeenkomt met uw leeftijd. Wanneer u gereed bent, druk nogmaals op de knop "SET" om de leeftijd te bevestigen en verder

te gaan met de volgende instelling.

6. Tenslotte kunt u uw lengte invoeren. Gebruik de knoppen met de pijltjes omhoog en omlaag om het getal te kiezen dat overeenkomt met uw lengte. Druk opnieuw op "SET" om uw lengte te bevestigen.



7. Het scherm toont nu 0,0, en het apparaat is gereed om u te wegen

METING MET DE WEEGSCHAAL:



- Doorloop de onderstaande procedure om uw lichaamskenmerken te bepalen:

1. Druk terwijl de weegschaal uit staat op de knop "SET" om haar aan te zetten.
2. Druk opnieuw op "SET" en selecteer het gewenste gebruikersprofiel.
3. Wanneer de weegschaal "0,0" toont, druk zacht op de weegschaal.
4. Wanneer u alle lichaamskenmerken wenst te bepalen, moet u met blote voeten op de weegschaal gaan staan, zodat uw voeten contact maken met alle vier metalen contactpunten (Q) op de bovenkant van de weegschaal.
5. De weegschaal zal eerst uw gewicht bepalen.
6. Het gewicht op het scherm stabiliseert en wordt geblokkeerd, waarbij het eenmaal knippert om aan te geven dat de weergave geblokkeerd is.
7. Vervolgens bepaalt de weegschaal de overige kenmerken en geeft deze weer, namelijk het percentuele vetgehalte, het percentuele watergehalte, het percentuele gehalte van spierweefsel, het percentuele gehalte van botweefsel, de calorieën en de BMI (Body mass index).
8. De weegschaal toont alle metingen nogmaals voordat het scherm uitgaat.



LICHAAMSVET:

		Laag	Normaal	Hoog	Zeer hoog
Leeftijd		Underfat	Healthy	Overfat	Obese
	<40	<8%	8%-21%	22%-25%	>25%
	40-60	<11%	11%-22%	23%-28%	>28%
	>60	<13%	13%-25%	26%-30%	>30%
	<40	<20%	20%-33%	34%-39%	>39%
	40-60	<21%	21%-34%	35%-40%	>40%
	>60	<22%	22%-36%	37%-42%	>42%



LICHAAMSVOCHT:

		Laag	Normaal	Hoog
Leeftijd		Underfat	Healthy	Overfat
	<40	<50%	50%-65%	>65%
	40-60	<48.5%	48.5%-63.5%	>63.5%
	>60	<47%	47%-62%	>62%
	<40	<45%	45-60%	>60%
	40-60	<43.5%	43.5%-58.5%	>58.5%
	>60	<42%	42-57%	>57%

SPIERMASSA:

		Laag	Normaal	Hoog
Leeftijd		Underfat	Healthy	Overfat
	<40	<40%	40%-53%	>53%
	40-60	<38%	38%-52%	>52%
	>60	<37%	37%-50%	>50%
	<40	<32%	32%-43%	>43%
	40-60	<28%	28%-41%	>41%
	>60	<28%	28%-40%	>40%

BOTMASSA:

		Laag	Normaal	Hoog
		Underfat	Healthy	Overfat
		<12%	12%-18%	>18%
		<10%	10%-16%	>16%

BASALE METABOLE INDEX:

Geeft de hoeveelheid calorieën aan die het lichaam nodig heeft om basis metabolische functies uit te voeren.

Laag	Normaal
Underfat	Healthy
<1500	>1500

BMI (BODY MASS INDEX):

BMI=kg/m²

Laag	Normaal	Hoog	Zeer hoog
Underfat	Healthy	Overfat	Obese
<18.5	18.5-24.9	25.0-29.9	>30

AUTOMATISCHE UITSCHAKELING (STANDBY):

- Om energie te sparen gaan het apparaat na enkele seconden in de stand-by stand, wanneer de gebruiker in deze tijd geen enkele handeling heeft verricht.
- Druk zacht op het weegplatform op het apparaat weer te activeren en wacht to het scherm 0,0 aangeeft.

NA GEBRUIK VAN HET APPARAAT:

- Het apparaat gaat na gebruik automatisch uit.
- Verwijder de batterijen wanneer u het apparaat gedurende langere tijd niet zult gebruiken.
- Reinig het apparaat.

SPECIALE MELDINGEN:

- Op het scherm kunnen de volgende meldingen verschijnen:
- Err: Dit betekent dat de weegcapaciteit van het apparaat is overschreden of dat er een fout is opgetreden tijdens de meting en dat het opnieuw testen nodig is.
- ErrL: Dit betekent dat er een fout is opgetreden tijdens de meting van het percentage lichaamsvet. Het is erg laag

- ErrH: Dit betekent dat er een fout is opgetreden tijdens de meting van het percentage lichaamsvet. Het is erg hoog.
- Lo: Dit betekent dat de batterij moet worden verwisseld.

REINIGING

- Maak het apparaat schoon met een vochtige doek met een paar druppels afwasmiddel en droog het daarna goed af.
- Gebruik geen oplosmiddelen of producten met een zure of basische pH zoals bleekwater, noch schuurmiddelen, om het apparaat schoon te maken.
- Zorg ervoor dat er geen water of andere vloeistof binnendringt via de ventilatie-openingen, om schade aan de functionele delen in het inwendige van het apparaat te voorkomen.
- Dompel het apparaat niet onder in water of een andere vloeistof en houd het niet onder de kraan.

VERBRUIKSGOEDEREN

- Gebruik altijd originele onderdelen, specifiek ontworpen voor het door u gebruikte model.
- Dit apparaat mag enkel gebruikt worden met het volgende type batterijen: (Fig.4).
- Type batterijen: 2 AAA.
- Dit type verbruiksgoederen is verkrijgbaar in speciaalzakken.

Polski

Waga łazienkowa INCEPTION PERFECT

OPIS

A	Platforma wagi
B	Ekran LCD
C	Przycisk ustawień
D	Przycisk góra/dół
E	Symbol mężczyzny
F	Symbol kobiety
G	Symbol wieku
H	Symbol wzrostu
I	Jednostka Wagi (Kg, Lb, St)
J	Symbol pomiaru tłuszczu
K	Symbol pomiaru wody
L	Symbol pomiaru mięśnia
M	Symbol pomiaru kości
N	Podstawowy indeks metaboliczny
O	Przegrodka na baterie
P	Wybór jednostki wagi
Q	Elektrody
R	Wskaźnik poziomu zdrowia
S	Wskaźnik masy ciała (BMI)

UŻYWANIE I KONSERWACJA

- Nie używać urządzenia, jeśli nie działa przycisk włączania ON/OFF.
- Należy przestrzegać maksymalnej wagi użytkownika.
- Wyjąć baterię z urządzenia w razie długiej przerwy w jego użytkowaniu.
- Urządzenie to zaprojektowane zostało wyłącznie do użytku domowego, a nie do użytku profesjonalnego czy przemysłowego.
- Urządzenie to nie jest upoważnione do operacji handlowych.
- Przechowywać urządzenie w miejscu niedostępnym dla dzieci i/lub osób o ograniczonych zdolnościach fizycznych, dotykowych lub mentalnych oraz nie posiadających doświadczenia lub znajomości tego typu urządzeń.
- Nie otwierać baterii pod żadnym pozorem.
- Gdy nie używa się baterii, należy unikać przedmiotów metalowych blisko baterii.
- Uważać, by nie spowodować spięcia pomiędzy dwoma bateriami, gdyż istnieje ryzyko wybuchu lub pożaru.

- Przechowywać baterię w miejscach, gdzie temperatura nie przekracza 40°C.
- **OSTRZEŻENIE** Nie należy używać urządzenia, jeśli szkło drzwi jest pęknięte lub zniszczone.
- Należy używać tylko tego typu baterii, dla których jest zaprojektowane urządzenie. Użycie innego typu baterii grozi wybuchem lub pożarem.

MONTAŻ BATERII

- **Ostrzeżenie:** Podczas montowania baterii, nie dotykać jednocześnie jej dwóch biegunów, gdyż może to spowodować rozładowanie się części zmagazynowanej energii, co bezpośrednio wpływa na ich żywotność.
- Zamknąć pokrywkę przegródki na baterie.
- Upewnić się, że plastik ochronny został usunięty z baterii (niektóre baterie są obleczone plastikiem ochronnym).
- Włożyć baterię do przegródki zgodnie z polaryzacją. (Fig.1).
- Zamknąć pokrywkę przegródki na baterie.
- Bardzo ważne jest, by baterie były tego samego typu i miały identyczne napięcie. Nie należy mieszać baterii wielokrotnego ładowania z bateriami węglowo-cynkowymi lub alkalicznymi.
- Uwaga: Podczas zmiany baterii, konfiguracja urządzenia się zresetuje, należy ponownie skonfigurować parametry urządzenia.

SPOSÓB UŻYCIA

UWAGI PRZED UŻYCIEM:

- Upewnić się, że z opakowania zostały wyjęte wszystkie elementy urządzenia.

JEDNOSTKI WAGI KG/LB/ST:

- Ustawić jednostkę miary ma „LB” lub „KG” naciskając przycisk w dolnej części wagi, podczas gdy jest ona wyłączona (Fig..2).
- Po wybraniu preferowanej jednostki pomiaru, wybrana jednostka miary aktywuje się, kiedy waga zostanie ponownie włączona. (Fig.3).

SYSTEM SZYBKIEGO WAŻENIA:

- Jeśli pragniemy się zważyć bez przechodzenia przez najbardziej zaawansowane opcje konfiguracji, należy wykonać poniższe czynności:
- Upewnić się, waga posiada baterię i znajduje się na twardej, i równej powierzchni.

- Uruchomić urządzenie, naciskając delikatnie platformę przeznaczoną do ważenia i poczekać aż na ekranie pojawi się 0,0.
- Ustawić się na środku platformy unikając gwałtownych ruchów, pozostając nieruchomo oraz nie dotykając innych przedmiotów, aż urządzenie pokarze wielkość odnoszącą się do ciężaru.
- Aby uniknąć błędów w pomiarze i interferencji elektromagnetycznych, nie należy używać wagi w pobliżu telefonu komórkowego czy mikrofalówki.
- Wyświetlacz LCD pokaże odczyt twojej wagi. Jeśli cyfry migają, ciężar się stabilizuje i ustawia.

KONFIGURACJA DANYCH OSOBOWYCH:

- W celu skonfigurowania danych osobowych, należy wykonać następujące czynności:
 1. Przy wyłączonej wadzie, nacisnąć przycisk „SET” , aby go włączyć.
 2. Przy włączonej wadze, można wybrać profil użytkownika. Pamięć wagi pozwala na 13 użytkowników.
 3. W celu wybrania profilu użytkownika, nacisnąć przycisk „SET” (USTALIĆ) oraz użyć przycisków i strzałki w górę i w dół, aby przejść przez każdy profil użytkownika od „p-01” do „p-13”.
 4. Po wybraniu profilu, możemy teraz ustawić swój rodzaj. Przy użyciu przycisków strzałki w górę i w dół, znajdującej się przy przycisku „SET”, wybrać pomiędzy mężczyzną a kobietą, wybierając męską lub żeńską postać po lewej stronie ekranu. Nacisnąć ponownie „SET”, aby ustawić rodzaj i przejść do następnej konfiguracji.
 5. Teraz można skonfigurować swój wiek. Używając przycisków strzałki w górę i w dół, ustawić liczbę, która odpowiada twojemu wiekowi. Po zakończeniu operacji nacisnąć ponownie przycisk „SET” (USTAWIĆ), aby zatwierdzić wiek i przejść do następnej konfiguracji.
 6. Na koniec można wprowadzić swoją wysokość. Używając przycisków strzałki w górę i w dół, ustawić liczbę, która odpowiada twojemu wzrostowi. Nacisnąć ponownie „SET”, po zatwierdzeniu swojego wzrostu.
 7. W tym momencie na ekranie powinno pojawić się „0.0”, co oznacza, że jest gotowy do ważenia.



POMIAR ZA POMOCĄ WAGI:

- Aby uzyskać swoje pomiary za pomocą wagi,



należy wykonać następujące czynności:

1. Przy wyłączonej wadzie, nacisnąć przycisk „SET” , aby go włączyć.
2. Nacisnąć ponownie „SET” , i wybrać swój żądany profilu użytkownika.
3. Kiedy na ekranie wagi pojawi się „0.0”, należy delikatnie nacisnąć na wagę.
4. Jeśli chcemy uzyskać komplet pomiarów, należy wejść bosymi stopami na wagę i mając kontakt swoimi stopami z każdym z czterech kontaktów metalicznych (Q) znajdujących się na górnej części wagi.
5. Urządzenie najpierw dokona pomiaru twojej wagi.
6. Odczyt wagi ustabilizuje się i zablokuje, migając jeden raz, po to, aby wskazać, że odczyt jest zablokowany.
7. Następnie, waga zbierze pozostałe pomiary i je pokaże, pokazując procent tkanki tłuszczowej, procent nawodnienia, procent tkanki mięśniowej, procent masy kości, kalorie i BMI (Wskaźnik masy ciała).
8. Waga pokarze ponownie wszystkie twoje pomiary przed zgaśnięciem wyświetlacza



TKANKA TŁUSZCZOWA:

		Niski	W normie	Wysoki	Bardzo wysoki
Wiek		Underfat	Healthy	Overfat	Obese
	<40	<8%	8%-21%	22%-25%	>25%
	40-60	<11%	11%-22%	23%-28%	>28%
	>60	<13%	13%-25%	26%-30%	>30%
	<40	<20%	20%-33%	34%-39%	>39%
	40-60	<21%	21%-34%	35%-40%	>40%
	>60	<22%	22%-36%	37%-42%	>42%



WODA W ORGANIZMIE:

		Niski	W normie	Wysoki
Wiek		Underfat	Healthy	Overfat
	<40	<50%	50%-65%	>65%
	40-60	<48.5%	48.5%-63.5%	>63.5%
	>60	<47%	47%-62%	>62%
	<40	<45%	45-60%	>60%
	40-60	<43.5%	43.5%-58.5%	>58.5%
	>60	<42%	42-57%	>57%

MASA TKANKI MIĘŚNIOWEJ:

		Niski	W normie	Wysoki
Wiek		Underfat	Healthy	Overfat
	<40	<40%	40%-53%	>53%
	40-60	<38%	38%-52%	>52%
	>60	<37%	37%-50%	>50%
	<40	<32%	32%-43%	>43%
	40-60	<28%	28%-41%	>41%
	>60	<28%	28%-40%	>40%

MASA KOSTNA:

		Niski	W normie	Wysoki
		Underfat	Healthy	Overfat
	<12%	12%-18%	>18%	
	<10%	10%-16%	>16%	

PODSTAWOWY INDEKS METABOLICZNY

Wskazuje ilość kalorii potrzebnych organizmowi do wykonywania podstawowych funkcji metabolicznych.

Niski	W normie
Underfat	Healthy
<1500	>1500

BMI (WSKAŹNIK MASY CIAŁA)

BMI=kg/m²

Niski	W normie	Wysoki	Bardzo wysoki
Underfat	Healthy	Overfat	Obese
<18.5	18.5-24.9	25.0-29.9	>30

FUNKCJA SAMO-WYŁĄCZENIA (STAN-BY)

- W celu oszczędzania energii, urządzenie przechodzi do etapu samo-wyłączenia się (czuwania) po upływie paru minut, jeśli użytkownik nie podejmie żadnych działań na nim w tym okresie.
- Aby powrócić do normalnej pracy, należy po prostu lekko nacisnąć platformę wagi i poczekać, aż pojawi się na wyświetlaczu 0,0.

PO ZAKOŃCZENIU KORZYSTANIA Z URZĄDZENIA:

- Urządzenie wyłącza się automatycznie po użyciu.
- Wyjąć baterię z urządzenia w razie długiej przerwy w jego użytkowaniu.
- Wyczyścić urządzenie.

KOMUNIKATY SPECJALNE:

- Następujące komunikaty mogą się pojawić na ekranie:
- Err: Oznacza, że została przekroczona zdolność urządzenia lub wystąpił błąd w pomiarze i konieczne jest jego powtórzenie.
- ErrL: Oznacza, że powstał błąd w pomiarze procentowym tkanki tłuszczowej. Jest bardzo niski.
- ErrH: ErrL: Oznacza, że powstał błąd w pomiarze procentowym tkanki tłuszczowej. Jest bardzo wysoki.

- Lo: Oznacza, że należy wymienić baterię.

CZYSZCZENIE

- Czyścić urządzenie wilgotną szmatką zmoczoną kilkoma kroplami płynu i następnie osuszyć.
- Nie używać do czyszczenia urządzenia rozpuszczalników, ni produktów z czynnikiem PH takich jak chlor, ani innych środków żrących.
- Nie dopuścić do przedostania się wody ni innej cieczy do otworów wentylacyjnych, aby uniknąć uszkodzeń części mechanicznych znajdujących się we wnętrzu urządzenia.
- Nie zanurzać urządzenia w wodzie ni innej cieczy, nie wkładać pod kran.

MATERIAŁY EKSPLOATACYJNE

- Należy zawsze używać oryginalnych części, specjalnie zaprojektowanych do tego modelu urządzenia.
- Urządzenie jest zasilane na baterie i zawsze powinno być używane w poniższym typem baterii: (Fig.4).
- Baterie typu: 2 AAA.
- Baterie można zakupić w specjalizowanych sklepach.

Ελληνικά

Ζυγαριά μπάνιου INCEPTION PERFECT

Περιγραφή

A	Πλατφόρμα
B	Οθόνη LCD
C	Κουμπί ρυθμίσεων
D	Κουμπιά πάνω/κάτω
E	Σύμβολο άνδρα
F	Σύμβολο γυναίκας
G	Σύμβολο ηλικίας
H	Σύμβολο ύψους
I	Μονάδα βάρους (Kg, Lb, St)
J	Σύμβολο μέτρησης λίπους
K	Σύμβολο μέτρησης νερού
L	Σύμβολο μέτρησης μυϊκής μάζας
M	Σύμβολο μέτρησης οστικής μάζας
N	Βασικός μεταβολικός δείκτης
O	Καπάκι θέσης μπαταριών
P	Κουμπί επιλογής μονάδων βάρους
Q	Ηλεκτρόδια
R	Δείκτης επιπέδου υγείας
S	Δείκτης μάζας σώματος (BMI)

ΧΡΗΣΗ ΚΑΙ ΣΥΝΤΗΡΗΣΗ

- Μη χρησιμοποιείται τη συσκευή αν δεν λειτουργεί ο διακόπτης έναρξης/παύσης λειτουργίας.
- Μην υπερβαίνετε τη δυνατότητα ζυγίσματος της συσκευής.
- Αφαιρέστε τις μπαταρίες της συσκευής, εάν δεν πρόκειται να τη χρησιμοποιήσετε για μεγάλο χρονικό διάστημα.
- Αυτή η συσκευή έχει σχεδιαστεί μόνο για οικιακή χρήση, όχι για επαγγελματική ή βιομηχανική χρήση.
- Αυτή η συσκευή δεν είναι κατάλληλη για εμπορικές συναλλαγές. Διατηρήστε την παρούσα συσκευή μακριά από τα παιδιά ή/και τα άτομα με μειωμένες σωματικές, αισθητηριακές ή διανοητικές ικανότητες ή άτομα με ελλιπείς εμπειρίες ή γνώσεις.
- Μην ανοίξετε την/τις μπαταρία/ες για κανένα λόγο.
- Όταν η/οι μπαταρία/ες χρησιμοποιούνται, πρέπει να βρίσκονται μακριά από άλλα μεταλλικά αντικείμενα, όπως συνδετήρες για

χαρτιά, νομίσματα, κλειδιά, βίδες... που θα μπορούσαν να συνδέσουν τον ένα πόλο με τον άλλο.

- Αποφύγετε την πρόκληση βραχυκυκλώματος μεταξύ των πόλων της μπαταρίας, επειδή υπάρχει κίνδυνος έκρηξης ή πυρκαγιάς.
- Φυλάσσετε την/τις μπαταρία/ες σε μέρη όπου η θερμοκρασία δεν υπερβαίνει τους 40°C.
- ΠΡΟΕΙΔΟΠΟΙΗΣΗ: Μη χρησιμοποιείτε τη συσκευή αν το το κρύσταλλο είναι ραγισμένο ή σπασμένο.
- Χρησιμοποιείτε τη συσκευή μόνο με τη/τις μπαταρία/ες για την/τις οποία/ες έχει ειδικά σχεδιαστεί. Η χρήση τυχόν άλλης/ων μπαταρίας/ων μπορεί να προκαλέσει κίνδυνο έκρηξης ή πυρκαγιάς.

ΤΟΠΟΘΕΤΗΣΗ ΤΗΣ/ΤΩΝ ΜΠΑΤΑΡΙΑΣ/ΩΝ

- Προειδοποίηση: Κατά τη διάρκεια χειρισμού της μπαταρίας, μην αγγίζετε ταυτόχρονα και τους δύο πόλους της, γιατί θα προκληθεί αποφόρτιση μέρους της αποθηκευμένης ενέργειάς της, πράγμα που επηρεάζει άμεσα τη διάρκεια του κύκλου ζωής της.
- Αφαιρέστε το καπάκι της θήκης της/των μπαταρίας/ων.
- Ελέγξτε ότι έχει αφαιρεθεί το προστατευτικό φύλλο της/των μπαταρίας/ων (υπάρχουν μπαταρίες που πωλούνται με προστατευτικό φύλλο)
- Συνδέστε την/τις μπαταρία/ες στη θέση τους, σεβόμενοι την ενδεδειγμένη πολικότητα. (Fig.1).
- Κλείστε και πάλι το καπάκι της θήκης της/των μπαταρίας/ων.
- Είναι σημαντικό οι μπαταρίες να είναι του ίδιου τύπου και φορτίου, ποτέ μην αναμιγνύετε αλκαλικές με κανονικές μπαταρίες (ψευδάργυρου-άνθρακα) ή επαναφορτιζόμενες.
- Σημείωση: Κατά τη διάρκεια της διαδικασίας αντικατάστασης της/των μπαταρίας/ων οι ρυθμίσεις της συσκευής θα σβηστούν και πρέπει να ρυθμιστούν και πάλι οι παράμετροι της συσκευής.

ΤΡΟΠΟΣ ΛΕΙΤΟΥΡΓΙΑΣ ΠΑΡΑΤΗΡΗΣΕΙΣ ΠΡΙΝ ΤΗ ΧΡΗΣΗ:

- Βεβαιωθείτε ότι έχετε αφαιρέσει όλα τα υλικά συσκευασίας του προϊόντος.

ΔΙΑΚΟΠΤΗΣ ΕΠΙΛΟΓΗΣ ΜΟΝΑΔΩΝ ΒΑΡΟΥΣ KG/LB/ST:

- Ρυθμίστε τη μονάδα μέτρησης σε «λίβρες» ή «κιλά», πιέζοντας το κουμπί στο κάτω μέρος της ζυγαριάς σας, ενώ είναι σβηστή. (Fig. 2).
- Αφού επιλέξετε τη μονάδα μέτρησης που προτιμάτε, αυτή θα ενεργοποιηθεί όταν ξανανάψετε τη ζυγαριά. (Fig.3)

ΣΥΣΤΗΜΑ ΓΡΗΓΟΡΟΥ ΖΥΓΙΣΜΑΤΟΣ:

- Αν επιθυμείτε να ζυγιστείτε χωρίς να περάσετε από τις πιο προηγμένες επιλογές, ακολουθείστε να επόμενα βήματα:
- Βεβαιωθείτε ότι η μπαταρία είναι στη θέση της και η ζυγαριά βρίσκεται επάνω σε σκληρή και ομαλή επιφάνεια.
- Θέστε τη συσκευή σε λειτουργία, πιέζοντας ελαφρώς την πλατφόρμα ζύγισης και περιμένετε μέχρι να εμφανιστεί στην οθόνη 0,0.
- Ανεβείτε στο κέντρο της πλατφόρμας ζύγισης και αποφύγετε να κάνετε απότομες κινήσεις, μείνετε ακίνητοι και μην αγγίζετε άλλα αντικείμενα, μέχρι η συσκευή να δείξει την τιμή βάρους.
- Για να αποφεύγονται ανακριβείς στη μέτρηση που καταγράφηκε λόγω ηλεκτρομαγνητικών παρεμβολών, μη χρησιμοποιείτε την παρούσα συσκευή κοντά σε συσκευές όπως κινητά τηλέφωνα ή φούρνους μικροκυμάτων.
- Στην οθόνη LCD θα αρχίσει να εμφανίζεται το βάρος σας. Όταν αναβοσβήνουν τα ψηφία, το βάρος σταθεροποιείται και οριστικοποιείται.

ΡΥΘΜΙΣΗ ΤΩΝ ΠΡΟΣΩΠΙΚΩΝ ΣΤΟΙΧΕΙΩΝ:

Για να ρυθμίσετε τα προσωπικά στοιχεία σας, ακολουθείστε τα επόμενα βήματα:

1. Με τη ζυγαριά σβηστή, πιέστε το κουμπί «SET» για να την ανάψετε.
2. Όταν έχει πια ανάψει η ζυγαριά, μπορείτε να επιλέξετε ένα προφίλ χρήστη. Η μνήμη της ζυγαριάς χωράει μέχρι 13 χρήστες.
3. Για να επιλέξετε ένα προφίλ χρήστη, πιέστε το κουμπί «SET» και χρησιμοποιήστε τα κουμπιά με τα τοξάκια προς τα επάνω ή προς τα κάτω για να πλοηγηθείτε μέσα σε κάθε προφίλ χρήστη από τη «p-01» έως τη «p-13».
4. Αφού επιλέξετε προφίλ, μπορείτε να ορίσετε το γένος σας. Χρησιμοποιήστε τα κουμπιά με τα τοξάκια προς τα επάνω και προς τα κάτω που βρίσκονται δίπλα στο κουμπί «SET» για να εμφανιστούν διαδοχικά οι επιλογές «άνδρας»,

«γυναίκα», οι οποίες επισημαίνονται με ένα ανθρωπάκι ή μια γυναικαία φιγούρα στο αριστερό μέρος της οθόνης. Πιέστε «SET» και πάλι για να ορίσετε το γένος και να μεταβείτε στην επόμενη ρύθμιση.

5. Τώρα μπορείτε να ορίσετε την ηλικία σας. Χρησιμοποιήστε τα τοξάκια προς τα επάνω και προς τα κάτω για να ρυθμίσετε στην οθόνη τον αριθμό που συμπίπτει με την ηλικία σας. Όταν το κάνετε, πιέστε το κουμπί «SET» και πάλι για να επιβεβαιώσετε την ηλικία και να πάτε στην επόμενη επιλογή.

6. Τέλος, μπορείτε να εισαγάγετε το ύψος σας. Χρησιμοποιήστε τα τοξάκια προς τα επάνω και προς τα κάτω για να ρυθμίσετε στην οθόνη τον αριθμό που συμπίπτει με το ύψος σας. Πιέστε «SET» και πάλι, αφού έχετε επιβεβαιώσει το ύψος σας, για να το οριστικοποιήσετε.



7. Η οθόνη θα πρέπει τώρα να δείχνει 0.0 και να είναι έτοιμη να σας ζυγίσει.

ΜΕΤΡΗΣΗ ΜΕ ΤΗ ΖΥΓΑΡΙΑ:



- Για να λάβετε τις μετρήσεις σας από τη ζυγαριά, ακολουθήστε τα επόμενα βήματα:

1. Με τη ζυγαριά σβηστή, πιέστε το κουμπί «SET» για να την ανάψετε.
2. Πιέστε «SET» και πάλι για να μπειτε στον τρόπο επιλογής προφίλ χρήστη, και επιλέξετε το επιθυμητό προφίλ.
3. Όταν η οθόνη της ζυγαριάς δείχνει «0.0», πατήστε ελαφρώς πάνω στη ζυγαριά.
4. Αν επιθυμείτε να λάβετε το πλήρες φάσμα μετρήσεων, πρέπει να ανεβείτε στη ζυγαριά χωρίς τίποτε που να καλύπτει τα πόδια σας, και τα πόδια σας να έρχονται σε επαφή με καθένα από τα τέσσερις μεταλλικά (Q) σημεία επαφής στο επάνω τμήμα της ζυγαριάς.
5. Η ζυγαριά θα ζυγίσει πρώτα το βάρος σας.
6. Η τιμή του βάρους στην οθόνη θα σταθεροποιηθεί και θα μπλοκαριστεί, αναβοσβήνοντας μία φορά για να δείξει ότι η τιμή είναι μπλοκαρισμένη,
7. Ύστερα, η ζυγαριά θα συλλέξει τις υπόλοιπες μετρήσεις, δείχνοντας το ποσοστό λίπους του σώματος, το ποσοστό ενυδάτωσης, το ποσοστό μυϊκής μάζας, το ποσοστό οστικής μάζας, θερμίδες και BMI (Δείκτης μάζας σώματος).
8. Η ζυγαριά θα δείξει όλες τις μετρήσεις σας και πάλι, πριν σβήσει η οθόνη.



ΛΙΠΟΣ ΣΩΜΑΤΟΣ

		Μικρή	Κανονική	Μεγάλη	Πολύ μεγάλη
Ηλικία		Underfat	Healthy	Overfat	Obese
	<40	<8%	8%-21%	22%-25%	>25%
	40-60	<11%	11%-22%	23%-28%	>28%
	>60	<13%	13%-25%	26%-30%	>30%
	<40	<20%	20%-33%	34%-39%	>39%
	40-60	<21%	21%-34%	35%-40%	>40%
	>60	<22%	22%-36%	37%-42%	>42%



ΝΕΡΟ ΣΩΜΑΤΟΣ

		Μικρή	Κανονική	Μεγάλη
Ηλικία		Underfat	Healthy	Overfat
	<40	<50%	50%-65%	>65%
	40-60	<48.5%	48.5%-63.5%	>63.5%
	>60	<47%	47%-62%	>62%
	<40	<45%	45-60%	>60%
	40-60	<43.5%	43.5%-58.5%	>58.5%
	>60	<42%	42-57%	>57%

ΜΥΙΚΗ ΜΑΖΑ

		Μικρή	Κανονική	Μεγάλη
Ηλικία		Underfat	Healthy	Overfat
	<40	<40%	40%-53%	>53%
	40-60	<38%	38%-52%	>52%
	>60	<37%	37%-50%	>50%
	<40	<32%	32%-43%	>43%
	40-60	<28%	28%-41%	>41%
	>60	<28%	28%-40%	>40%

ΟΣΤΙΚΗ ΜΑΖΑ

		Μικρή	Κανονική	Μεγάλη
		Underfat	Healthy	Overfat
	<12%	12%-18%	>18%	
	<10%	10%-16%	>16%	

ΒΑΣΙΚΟΣ ΜΕΤΑΒΟΛΙΚΟΣ ΔΕΙΚΤΗΣ

Υποδεικνύει την ποσότητα θερμίδων που χρειάζεται το σώμα για να εκτελεί βασικές μεταβολικές λειτουργίες.

Μικρή	Κανονική
Underfat	Healthy
<1500	>1500

BMI (ΔΕΙΚΤΗΣ ΜΑΖΑΣ ΣΩΜΑΤΟΣ)

BMI=kg/m²

Μικρή	Κανονική	Μεγαλη	Πολύ μεγαλη
Underfat	Healthy	Overfat	Obese
<18.5	18.5-24.9	25.0-29.9	>30

ΛΕΙΤΟΥΡΓΙΑ ΑΥΤΟΑΠΟΣΥΝΔΕΣΗΣ (STAND-BY):

- Η συσκευή, με στόχο την εξοικονόμηση ενέργειας, μπαίνει σε φάση αυτοαποσύνδεσης (stand-by) μετά από μερικά λεπτά, εάν κατά τη διάρκεια αυτής της χρονικής περιόδου, ο χρήστης δεν πραγματοποιήσει καμία ενέργεια επί της συσκευής.
- Για να επιστρέψετε στην κανονική λειτουργία θα πρέπει απλώς να πιέσετε ελαφρώς την πλατφόρμα ζύγισης και να περιμένετε μέχρι να εμφανιστεί στην οθόνη 0,0.

ΑΦΟΥ ΟΛΟΚΛΗΡΩΘΕΙ Η ΧΡΗΣΗ ΤΗΣ ΣΥΣΚΕΥΗΣ:

- Η συσκευή σβήνει αυτόματα μετά τη χρήση.
- Αφαιρέστε τις μπαταρίες της συσκευής εάν δεν πρόκειται να χρησιμοποιείστε τη συσκευή για μεγάλο χρονικό διάστημα.
- Καθαρίστε τη συσκευή.

ΕΙΔΙΚΑ ΜΗΝΥΜΑΤΑ:

- Στην οθόνη μπορούν να εμφανιστούν τα ακόλουθα μηνύματα:
- Err Σημαίνει ότι υπερκεράστηκαν οι δυνατότητες της συσκευής ή ότι υπήρξε σφάλμα κατά τη μέτρηση και είναι απαραίτητο να επαναληφθεί.

- ErrL: Σημαίνει ότι υπήρξε σφάλμα κατά τη μέτρηση του ποσοστού του λίπους σώματος. Είναι πολύ μικρή.
- ErrL: Σημαίνει ότι υπήρξε σφάλμα κατά τη μέτρηση του ποσοστού του λίπους σώματος. Είναι πολύ μεγάλη.
- Lo: Σημαίνει ότι πρέπει να αλλαχτεί η μπαταρία.

ΚΑΘΑΡΙΟΤΗΤΑ

- Καθαρίστε τη συσκευή με ένα υγρό πανί, βρεγμένο με μερικές σταγόνες απορρυπαντικού και μετά στεγνώστε τη.
- Μη χρησιμοποιείται διαλυτικά ούτε προϊόντα με όξινο ή αλκαλικό παράγοντα pH, όπως η χλωρίνη, ούτε λειαντικά προϊόντα για τον καθαρισμό της συσκευής.
- Μην αφήσετε να εισχωρήσει νερό ή άλλο υγρό από τα ανοίγματα εξαερισμού για να αποφύγετε ζημιές στα λειτουργικά τμήματα στο εσωτερικό της συσκευής.
- Μην εμβαπτίζετε ποτέ τη συσκευή σε νερό ή άλλο υγρό, ούτε να τη βάζετε κάτω από τη βρύση.

ΑΝΑΛΩΣΙΜΑ

- Χρησιμοποιείτε πάντα αυθεντικά αναλώσιμα, που έχουν σχεδιαστεί ειδικά για τη συσκευή σας.
- Αυτή η συσκευή πρέπει να χρησιμοποιείται μόνο με το ακόλουθο είδος αναλώσιμων: (Fig.4).
- Μπαταρίες τύπου: 2 AAA.
- Μπορείτε να βρείτε αυτού του είδους το αναλώσιμο σε εξειδικευμένα καταστήματα.

Русский

Напольные весы INCEPTION PERFECT

ОПИСАНИЕ

A	Основание
B	Жидкокристаллический дисплей
C	Кнопки настройки
D	Кнопки вверх/вниз
E	Мужчина
F	Женщина
G	Возраст
H	Рост
I	Единица измерения (кг, фунты, ст)
J	Значение при измерении
K	Уровень гидратации организма
L	Измерение мышечной массы
M	Измерение костной ткани
N	Базальный метаболический индекс
O	Крышка аккумуляторного отсека
P	Кнопка выбора единиц измерения
Q	Электроды
R	Индикатор уровня здоровья
S	Индекс массы тела (BMI)

ИСПОЛЬЗОВАНИЕ И УХОД

- Не допускается эксплуатировать электроприбор с неисправным выключателем питания.
- Не перегружайте весы.
- Извлеките батарейки из прибора, если вы не собираетесь использовать его в ближайшее время.
- Этот прибор предназначен только для домашнего, а не профессионального или промышленного использования.
- Данный прибор не подходит для торговли.
- Храните этот прибор вне досягаемости детей и/или лиц с ограниченными физическими, сенсорными или умственными возможностями, а также тех, кто не знаком с правилами его использования.
- Ни при каких обстоятельствах не вскрывайте батарейку/ки.
- Если аккумулятор/ы не используются, держите их вдали от металлических объектов, таких как скрепки, монеты, ключи, винты так как они могут повредить клеммы аккумулятора.

- Не замыкайте контакты аккумулятора, так как это может привести к взрыву или возгоранию.
- Аккумулятор/ы должен/должны храниться при температуре менее 40°C.
- **ВНИМАНИЕ:** Не используйте прибор, если стекло треснуто или разбито.
- Используйте прибор только с батарейкой/ами, специально предназначенными для прибора. Использование любых других батареек может привести к взрыву или возгоранию.

УСТАНОВКА БАТЕРЕЕК:

- **ВНИМАНИЕ!** Вставляя батарейки, не прикасайтесь к обеим полюсам в одно и то же время, так как это вызовет частичный разряд имеющейся в них энергии и повлияет на долговечность батареек.
- Снимите крышку с отсека для батареек
- Убедитесь, что пластиковое покрытие, защищающее аккумулятор, было удалено (некоторые аккумуляторы продаются с защитным покрытием).
- Вставьте аккумулятор в отсек, соблюдая полярность (Fig.1).
- Установите на место крышку батарейного отсека.
- Важно, чтобы батарейки всегда были одного и того же типа и имели одинаковый заряд. Никогда не вставляйте одновременно щелочные батареи с обычными (угольно-цинковые) и / или аккумуляторными.
- **Внимание!** При замене батареек конфигурация устройства будет удалена, и вам необходимо будет сбросить параметры прибора.

ИНСТРУКЦИЯ ПО ЭКСПЛУАТАЦИИ

ПЕРЕД ИСПОЛЬЗОВАНИЕМ:

- Убедитесь в том, что вы полностью распаковали прибор.
- Функция выбора единицы измерения Kg/Lb/St:
- Установите единицу измерения в «LB» или «KG», нажав кнопку в нижней части весов, когда прибор выключен. (Fig.2).
- После выбора единицы измерения выбранная единица измерения

активируется при следующем включении прибора. (Fig.3).

КАК БЫСТРО ВЗВЕСИТЬСЯ:

- Если вы хотите взвесить себя, не настраивая дополнительные параметры настройки, выполните следующие действия:
- Убедитесь, что аккумулятор установлен, а весы стоят на твердой ровной поверхности.
- Включите прибор, слегка нажав на основание прибора и подождите, пока не загорится экран 0,0.
- Встаньте по центру основания прибора, избегая резких движений и сохраняя неподвижность, а также не касаясь других предметов до тех пор, пока прибор не покажет ваш вес.
- Чтобы избежать неточных результатов, вызванных электромагнитными помехами электрического и электронного оборудования, не используйте этот прибор рядом с мобильным телефоном или микроволновой печью.
- На ЖК-дисплее отобразится ваш вес. Если цифры мигают, это значит, что вес стабилизируется.

НАСТРОЙКА ЛИЧНЫХ ДАННЫХ:

- Чтобы настроить личные данные, выполните следующие действия:
 1. Нажмите на весах кнопку «SET», чтобы включить их.
 2. Когда весы включены, вы можете выбрать профиль пользователя. Весы запоминают до 13 пользователей.
 3. Чтобы выбрать профиль пользователя, нажмите кнопку «SET» и используйте кнопки со стрелками вверх и вниз для навигации по каждому из профилей пользователя с «p-01» до «p-13».
 4. Выбрав профиль, вы можете указать свой пол. Используйте кнопки со стрелками вверх и вниз, расположенные рядом с кнопкой «SET», чтобы переключаться между мужским и женским полом, которые обозначены соответствующими символами в левой части экрана. Нажмите «SET» еще раз, чтобы сохранить выбранный пол и перейти к следующему параметру.
 5. Теперь вы можете задать ваш возраст. Используйте кнопки со стрелками вверх

и вниз, чтобы настроить число на экране в соответствии с вашим возрастом. По окончании настройки нажмите кнопку «SET» еще раз, чтобы подтвердить свой возраст и перейти к следующему параметру.



6. Затем вы можете ввести свой рост. Используйте кнопки со стрелками вверх и вниз, чтобы настроить число на экране в соответствии с вашим ростом. Нажмите «SET» еще раз, чтобы подтвердить рост и сохранить его в настройках.

7. На экране должно отображаться 0.0, теперь вы можете взвеситься



ИЗМЕРЕНИЕ С ПОМОЩЬЮ ВЕСОВ:

- Чтобы совершить измерения с помощью весов, выполните следующие действия:
 1. Если весы выключены, нажмите кнопку «SET», чтобы включить их.
 2. Нажмите «SET» еще раз, и выберите нужный профиль пользователя.
 3. Когда на экране весов отображается «0.0», осторожно встаньте на весы.
 4. Если вы хотите получить полный набор измерений, вы должны встать на весы, ничем не покрывая ступни и убедившись, что ваши стопы соприкасаются с каждой из четырех металлических контактных (Q) точек в верхней части весов.
 5. Сначала весы покажут ваш вес.
 6. Показание веса на экране будет стабилизироваться и определится, мигнув один раз, тем самым показывая, что вес был определен.
 7. Затем весы замерят остальные показатели и отобразят их, показывая процентное содержание жира в организме, уровень гидратации организма, процент мышечной массы, процентное содержание костной ткани, число потребляемых калорий и BMI (Индекс массы тела).
 8. Весы отобразят все ваши измерения до того, как экран погаснет.



ЖИРОВОЙ МАССЫ:

		Низкий	Норма	Высокий	Очень высокий
	Возраст	Underfat	Healthy	Overfat	Obese
	<40	<8%	8%-21%	22%-25%	>25%
	40-60	<11%	11%-22%	23%-28%	>28%
	>60	<13%	13%-25%	26%-30%	>30%
	<40	<20%	20%-33%	34%-39%	>39%
	40-60	<21%	21%-34%	35%-40%	>40%
	>60	<22%	22%-36%	37%-42%	>42%

ВОДЫ В ОРГАНИЗМЕ:

		Низкий	Норма	Высокий
	Возраст	Underfat	Healthy	Overfat
	<40	<50%	50%-65%	>65%
	40-60	<48.5%	48.5%-63.5%	>63.5%
	>60	<47%	47%-62%	>62%
	<40	<45%	45-60%	>60%
	40-60	<43.5%	43.5%-58.5%	>58.5%
	>60	<42%	42-57%	>57%

МЫШЕЧНОЙ МАССЫ:

		Низкий	Норма	Высокий
	Возраст	Underfat	Healthy	Overfat
	<40	<40%	40%-53%	>53%
	40-60	<38%	38%-52%	>52%
	>60	<37%	37%-50%	>50%
	<40	<32%	32%-43%	>43%
	40-60	<28%	28%-41%	>41%
	>60	<28%	28%-40%	>40%

КОСТНОЙ ТКАНИ:

	Низкий	Норма	Высокий
	Underfat	Healthy	Overfat
	<12%	12%-18%	>18%
	<10%	10%-16%	>16%

БАЗАЛЬНЫЙ МЕТАБОЛИЧЕСКИЙ ИНДЕКС:

Указывает количество калорий, необходимое организму для выполнения основных метаболических функций.

Низкий	Норма
Underfat	Healthy
<1500	>1500

ВМИ (ИНДЕКС МАССЫ ТЕЛА):

Низкий	Норма	Высокий	Очень высокий
Underfat	Healthy	Overfat	Obese
<18.5	18.5-24.9	25.0-29.9	>30

РЕЖИМ ОЖИДАНИЯ:

- Для экономии энергии прибор переходит в режим ожидания через несколько секунд, если пользователь не использует его.
- Чтобы вернуть прибор к нормальной работе, просто слегка нажмите на основание весов и дождитесь появления экрана. 0,0.

ПОСЛЕ ИСПОЛЬЗОВАНИЯ:

- Прибор выключится автоматически после использования.
- Если вы не собираетесь использовать прибор в течение продолжительного времени, извлеките из него аккумулятор.
- Очистите прибор.

СПЕЦИАЛЬНЫЕ ОПОВЕЩЕНИЯ:

- Следующие оповещения могут появиться на экране:
- Err: означает, что возможная нагрузка прибора превышена, или имеется ошибка в измерении и необходимо повторить ее.
- ErrL: означает, что имеется ошибка в измерении процентного содержания жировой массы. Это очень Низкий.
- ErrH: означает, что имеется ошибка в измерении процентного содержания жировой массы. Это очень высокий.
- "Lo": означает, что аккумулятор прибора должен быть заменен-

ОЧИСТКА

- очистите прибор, используя влажную ткань и несколько капель чистящей жидкости, а затем сухую ткань;
- Не допускается использовать растворители или продукты на основе кислоты или с высоким уровнем pH, например, отбеливатель, а также абразивные чистящие вещества.
- Не допускайте попадания внутрь через отверстия для прохождения воздуха воды или иной жидкости, чтобы не повредить внутренние части.
- Не помещайте электроприбор в воду или иную жидкость, а также под струю воды.

РАСХОДНЫЕ ЧАСТИ

- обязательно используйте оригинальные расходные части, специально предназначенные для вашей модели.
- В приборе должны использоваться только следующие типы принадлежностей: (Fig.4).
- Аккумуляторы: 2 AAA.
- Эти расходные части доступны в специализированных магазинах.

Română

Cântar de baie INCEPTION PERFECT

DESCRIERE

A	Platformă
B	Ecran LCD
C	Butoane pentru setare
D	Butoane Sus/Jos
E	Simbol pentru masculin
F	Simbol pentru feminin
G	Simbol pentru vârstă
H	Simbol pentru greutate
I	Unitate de greutate (Kg, Lb, St)
J	Semnificația măsurării
K	Simbol pentru măsurarea apei
L	Simbol pentru măsurarea musculaturii
M	Simbolul pentru măsurarea masei osoase
N	Rata metabolismului bazal
O	Capacul compartimentului bateriei
P	Buton pentru selectarea unității de greutate
Q	Electrozi
R	Indicator nivel sănătate
S	Indicele Masei Corporale (BMI)

UTILIZARE ȘI ÎNGRIJIRE

- Nu utilizați aparatul dacă întrerupătorul pornit/oprit nu funcționează.
- Nu supraîncărcați capacitatea de greutate a aparatului.
- Scoateți bateriile din aparat, dacă nu îl veți utiliza mai mult timp.
- Acest aparat este destinat numai pentru utilizarea în gospodărie și, nu pentru utilizări profesionale sau industriale.
- Acest aparat nu este valabil pentru comerț.
- Depozitați aparatul într-un loc care să nu fie la îndemâna copiilor și/sau a persoanelor cu capacități fizice, senzoriale sau mentale reduse, ori care nu au experiența sau cunoștințele necesare.
- Nu deschideți bateria/bateriile, indiferent de circumstanță.
- Atunci când nu utilizați bateria/bateriile, țineți-le la distanță față de alte obiecte metalice precum agrafe de birou, monede, chei, șuruburi ... care pot conecta o bornă cu cealaltă.

- Nu scurtcircuitați bornele bateriei, întrucât acest lucru poate cauza o explozie sau un incendiu.
- Bateria/bateriile trebuie stocată(e) la o temperatură sub 40 °C.
- ATENȚIE: Nu utilizați aparatul dacă sticla este fisurată sau spartă.
- Utilizați aparatul numai cu bateriile pentru care a fost proiectat. Utilizarea altor baterii poate cauza o explozie sau pericol de incendiu.

MONTAREA BATERIILOR

- Atenție: În timpul manevrării bateriilor, nu atingeți simultan polii acestora, deoarece astfel veți provoca descărcarea parțială a energiei stocate, afectând astfel longevitatea lor.
- Scoateți capacul compartimentului pentru baterii.
- Verificați dacă ați scos învelișul din plastic care protejează bateria (unele baterii se vând cu un înveliș de protecție).
- Puneți bateria în compartimentul ei, respectând polaritatea (Fig. 1).
- Înlocuiți capacul compartimentului bateriei.
- Este esențial ca bateriile să fie întotdeauna de același tip și să aibă aceeași sarcină. Nu amestecați niciodată bateriile alcaline cu cele normale (cârbune-zinc) și/sau cu cele reîncărcabile.
- N.B. Când schimbați bateriile, configurația aparatului dispare și va trebui să resetați parametrii acestuia.

INSTRUCȚIUNI DE UTILIZARE

ÎNAINTE DE UTILIZARE:

- Asigurați-vă că ați îndepărtat toate ambalajele produsului.
- Selector pentru unitatea de cântărire Kg/Lb/St:
- Setări unitatea de măsură în „LB” sau „KG” apăsând butonul din partea inferioară a cântarului dvs. în timp ce alimentarea este oprită. (Fig. 2).
- După selectarea unității de măsură preferate, unitatea de măsură selectată va fi activată când cântarul va fi repornit. (Fig.3).

CUM SĂ EFECTUAȚI O CÂNTĂRIRE RAPIDĂ:

- Dacă doriți să vă cântăriți fără a trece prin opțiunile de setări mai avansate, urmați pașii de mai jos:
- Asigurați-vă că bateria este instalată, iar cântarul este așezat pe o suprafață compactă și uniformă.
- Porniți aparatul apăsând ușor pe platforma de cântărire și așteptând ecranul să afișeze 0,0.
- Așezați-vă în centrul platformei, evitând mișcările bruște, rămâneți nemișcat și fără să atingeți alte obiecte până când aparatul vă afișează greutatea.
- Pentru a evita rezultatele inexacte cauzate de interferența electromagnetică dintre echipamentele electrice și electronice, nu utilizați acest aparat în apropierea unui telefon mobil sau a unui cuptor cu microunde.
- Ecranul LCD va afișa greutatea dvs. Când cifrele clipește, greutatea este stabilizată și blocată.

SETAREA DATELOR PERSONALE:

- Pentru a vă seta datele personale, urmați acești pași:
- 1. Cu cântarul oprit, apăsați butonul „SET” pentru a-l porni.
- 2. Cu cântarul pornit, puteți selecta acum un profil de utilizator. Memoria cântarului suportă până la 13 utilizatori.
- 3. Pentru a selecta un profil de utilizator, apăsați butonul „SET” și utilizați butoanele săgeți sus și jos pentru a naviga prin fiecare profil de utilizator de la „p-01” la „p-13”.
- 4. Cu un profil selectat, puteți seta acum sexul. Utilizați butoanele săgeți sus și jos amplasate lângă butonul „SET” pentru a comuta între simbolurile masculin sau feminin, indicate de o figură de bărbat sau de femeie în partea stângă a ecranului. Apăsați din nou butonul „SET” pentru a bloca sexul și a trece la următoarea setare.
- 5. Acum puteți să vă setați vârsta. Utilizați butoanele săgeți sus și jos pentru a ajusta numărul de pe ecran pentru a potrivi vârsta. Când ați terminat, apăsați din nou butonul „SET” pentru a vă confirma vârsta și pentru a trece la următoarea setare.
- 6. În cele din urmă, puteți să introduceți înălțimea. Utilizați butoanele săgeți sus și jos pentru a ajusta numărul de pe ecran pentru a potrivi înălțimea.



Apăsați din nou butonul „SET” după ce ați confirmat înălțimea pentru a o bloca.

7. Ecranul ar trebui să afișeze acum 0.0 și este pregătit pentru a vă cântări.



MĂSURAREA CU CÂNTARUL:

- Pentru a obține măsurătorile cu cântarul, urmați acești pași:
- 1. Cu cântarul oprit, apăsați butonul „SET” pentru a-l porni.
- 2. Apăsați din nou butonul „SET” și selectați profilul dorit.
- 3. Când ecranul cântarului afișează „0.0”, pașii ușor pe cântar.
- 4. Dacă doriți setul complet de măsurători, ar trebui să pașii pe cântar fără să aveți nimic în picioare, și cu picioarele dvs. În contact cu fiecare din cele patru puncte metalice (Q) din partea superioară a cântarului.
- 5. Cântarul va măsura mai întâi greutatea dvs.
- 6. Greutatea citită pe ecran va fi stabilizată și blocată, clipind o dată pentru a indica că citirea este blocată.
- 7. Apoi, cântarul va colecta restul măsurătorilor și le va afișa, indicând procentajul de grăsime corporală, de hidratare, de mușchi, masei osoase, calorile și BMI (Indicele Masei Corporale).
- 8. Cântarul va afișa din nou toate măsurătorile înainte ca ecranul să se oprească.



GRĂSIMI CORPORALĂ:

		Scăzut	Normal	Ridicat	Foarte ridicat
Vârsta		Underfat	Healthy	Overfat	Obese
	<40	<8%	8%-21%	22%-25%	>25%
	40-60	<11%	11%-22%	23%-28%	>28%
	>60	<13%	13%-25%	26%-30%	>30%
	<40	<20%	20%-33%	34%-39%	>39%
	40-60	<21%	21%-34%	35%-40%	>40%
	>60	<22%	22%-36%	37%-42%	>42%



APĂ CORPORALĂ:

		Scăzut	Normal	Ridicat
Vârsta		Underfat	Healthy	Overfat
	<40	<50%	50%-65%	>65%
	40-60	<48.5%	48.5%-63.5%	>63.5%
	>60	<47%	47%-62%	>62%
	<40	<45%	45-60%	>60%
	40-60	<43.5%	43.5%-58.5%	>58.5%
	>60	<42%	42-57%	>57%

MASĂ MUSCULARĂ:

		Scăzut	Normal	Ridicat
Vârsta		Underfat	Healthy	Overfat
	<40	<40%	40%-53%	>53%
	40-60	<38%	38%-52%	>52%
	>60	<37%	37%-50%	>50%
	<40	<32%	32%-43%	>43%
	40-60	<28%	28%-41%	>41%
	>60	<28%	28%-40%	>40%

MASĂ OSOASĂ:

		Scăzut	Normal	Ridicat
		Underfat	Healthy	Overfat
		<12%	12%-18%	>18%
		<10%	10%-16%	>16%

RATA METABOLISMULUI BAZAL:

Indică cantitatea de calorii de care organismul are nevoie pentru a îndeplini funcțiile metabolice de bază.

Scăzut	Normal
Underfat	Healthy
<1500	>1500

BMI (INDICELE MASEI CORPORALE)

BMI=kg/m²

Scăzut	Normal	Ridicat	Foarte ridicat
Underfat	Healthy	Overfat	Obese
<18.5	18.5-24.9	25.0-29.9	>30

FUNCȚIA STARE DE VEGHE (STAND-BY):

- Pentru a economisi energie, aparatul trece în stare de veghe după câteva secunde dacă utilizatorul nu îl utilizează.
- Pentru a reveni la funcționarea normală, apăsați ușor pe platforma de cântărire și așteptați să se afișeze ecranul 0,0.

DUPĂ CE AȚI TERMINAT DE UTILIZAT APARATUL:

- Dispozitivul se oprește automat după utilizare.
- Scoateți bateria din aparat dacă nu intenționați să utilizați aparatul pentru o perioadă prelungită de timp.
- Curățați aparatul.

MESAJE SPECIALE:

- Pe ecran pot apărea următoarele mesaje:
- Err: înseamnă că a fost depășită capacitatea aparatului sau că există o eroare la măsurarea și este necesar să o repetați.
- ErrL: înseamnă că există o eroare la măsurarea procentului de grăsime corporală. Este foarte scăzut
- ErrH: înseamnă că există o eroare la măsurarea procentului de grăsime corporală. Este foarte ridicat
- „Lo”: înseamnă că bateria trebuie să fie schimbată.

CURĂȚARE

- Curățați aparatul cu o cârpă umedă și câteva picături de detergent lichid, apoi uscați-l.
- Nu utilizați solvenți sau produse cu pH acid sau bazic, precum înălbitori sau produse abrazive, pentru curățarea aparatului.
- Nu permiteți ca apa sau orice alt lichid să pătrundă în gurile de aerisire pentru a evita deteriorarea pieselor interne ale aparatului.
- Nu introduceți niciodată aparatul în apă sau în orice alt lichid și nu țineți aparatul sub jet de apă.

CONSUMABILE

- Utilizați întotdeauna componente originale, special proiectate pentru modelul aparatului dvs.
- Numai următoarele tipuri de accesorii trebuie să fie utilizate împreună cu aparatul. (Fig.4).
- Baterii: 2 AAA.
- Aceste accesorii sunt disponibile în magazinele de specialitate.

БЪЛГАРСКИ

Електронен кантар INCEPTION PERFECT

ОПИСАНИЕ

A	Платформа
B	Дисплей LCD
C	Бутон настройки
D	Бутони нагоре/надолу
E	Символ мъже
F	Символ жени
G	Символ възраст
H	Символ височина
I	Μονάδα βάρους (Kg, Lb, St)
J	Символ измерване тлъстина
K	Символ измерване вода
L	Символ измерване мускул
M	Символ измерване кост
N	Базален метаболичен индекс
O	Капак за хранилището на батериите
P	Бутон селектор на единицата
Q	Електроди
R	Индикатор състояние на дравето
S	Индекс на телесна маса (BMI)

УПОТРЕБА И ПОДДРЪЖКА

- Не използвайте уреда при повреден бутон за вкл./изкл.
- Не надвишавайте капацитета за теглене на уреда.
- Отстранете батериите от уреда, ако няма да го използвате за дълго време.
- Уредът е предназначен единствено за битови нужди, а не за професионална или промишлена употреба.
- Уредът не е подходящ за търговска дейност.
- Съхранявайте уреда далеч от достъпа на деца и/или хора с намалени физически, сензорни или умствени възможности, или от такива без опит и познания за боравене с него.
- По никаква причина не отваряйте батерията/те.
- Когато батерията не е в употреба, я дръжте далеч от метални предмети като кламери, монети, ключове, и т.н. които могат да свържат единия полюс с другия.

- Внимавайте да не предизвикате късо съединение между полюсите на батерията, тъй като съществува риск от взрив или пожар.
- Съхранявайте батерията/батериите на места, в които температурата не надвишава 40°C.
- **ВНИМАНИЕ:** Не използвайте уреда, ако стъклото е пукнато или счупено.
- Ползвайте уреда единствено с батериите, за които е бил предвиден. Използването на различни от предвидените батерия/и може да

ПОСТАВЯНЕ НА БАТЕРИЯТА/БАТЕРИИТЕ

- Внимание: Докато боравите с батериите, не пипайте едновременно и двата полюса, тъй като това ще предизвика частичното им разреждане и пряко ще засегне дълготрайността им.
- Отстранете капака на отделението за батерията/ батериите.
- Проверете дали сте премахнали пластмасовата лента на батерията/иите (някои батерии се продават с защитна лента).
- Поставете батерията/иите на тяхното място, като спазвате полюсите. (Fig.1).
- Отстранете капака на разпределението за батерията/ батериите.
- Много е важно батериите да бъдат от същият вид и заряд. Никога не смесвайте презареждащи се батерии с цинк-въглеродни батерии или алкални батерии.
- Бележка: По време на смяната на батериите, конфигурацията на уреда ще се изтрие, така че ще е необходимо да конфигурирате наново параметрите на уреда.

НАЧИН НА УПОТРЕБА

ЗАБЕЛЕЖКИ ПРЕДИ УПОТРЕБА:

- Уверете се, че изцяло сте отстранили опаковката на уреда.

ФУНКЦИЯ СЕЛЕКТОР НА ИЗМЕРИТЕЛНАТА ЕДИНИЦА KG/LB/ST:

- Настройте единицата за тегло на "LB" (унции) или "KG" (килограми) чрез натискане на бутона на долната част на везната, докато същата е изключена. (Fig.2).

- След като изберете предпочитаната единица за тегло, избраната единица за тегло се активира при повторно включване на везната. (Fig.3).

СИСТЕМА ЗА БЪРЗО ТЕГЛЕНЕ:

- Ако желаете да претеглите себе си, без да преминавате през по-особените възможности за настройка, следвайте по-долните стъпки:
- Уверете се, че батерията е поставена, и че теглилната е поставена върху твърда и равна повърхност.
- Задействайте уреда, като леко натиснете платформата за теглене. Изчакайте, докато на екрана се появи 0,0.
- Застанете в средата на платформата на кантара, като избягвате резки движения. Останете неподвижни и не пипайте други предмети докато кантара не покаже теглото Ви.
- За да избегнете погрешни резултати по причина на електромагнитни взаимодействия между електрическите и електронни уреди, не използвайте този уред в близост до безжични телефони или микровълнови печки.
- Екранът LCD ще започне да показва теглото Ви. Когато цифрите примигват, теглото се стабилизира и установява.

НАСТРОЙКА НА ЛИЧНИТЕ ПАРАМЕТРИ.

- За настройка на личните параметри следвайте следните стъпки:
- 1. При изключена везна натиснете бутона "SET", за да я включите.
- 2. При вече включена везна можете да изберете потребителския си профил. Паметта на везната допуска до 13 потребители.
- 3. За избиране на потребителски профил натиснете бутон "SET" и използвайте бутоните със стрелка нагоре и надолу, за да се придвижвате по всеки потребителски профил от "p-01" до "p-13".
- 4. Със избрания вече профил може да въведете пола си. Използвайте бутона със стрелки нагоре и надолу, разположен отстрани на бутона "SET", за да превключвате между "мъж" и "жена" от лявата страна на екрана. Натиснете отново "SET", за да въведете пола и да се придвижите към следващата настройка.

5. Сега вече можете да въведете своята възраст. Използвайте бутоните със стрелки нагоре и надолу, за да нагласите числото на екрана така, че да съвпадне с възрастта Ви. След приключване натиснете отново бутон "SET", за да потвърдите възрастта и да преминете към следващата настройка.



6. Най-накрая можете да въведете и височината си. Използвайте бутоните със стрелки нагоре и надолу, за да въведете номера, съответстващ на височината Ви. След като въведете височината си натиснете отново "SET", за да я фиксирате.

7. Сега екранът следва да показва 0.0 и е готов за претеглянето Ви.



ПРЕТЕГЛЯНЕ С ВЕЗНАТА:

- За получаване на Вашите мерки с теглилната, моля следвайте следните стъпки:
- 1. При изключена везна натиснете бутона "SET", за да я включите.
- 2. Натиснете отново "SET", след което изберете желанието си профил.
- 3. В момента, когато екранът покаже "0.0", стъпете леко на везната.
- 4. Ако желаете пълен набор на своите параметри, следва да се качите на теглилната с непокрита крака, след което направете контакт с крака с всеки от металическите контакти (Q) точки в горната част на везната.
- 5. Първоначално везната ще измери Вашето тегло.
- 6. Стойността на теглото на екрана ще се стабилизира и блокира, като примигне веднъж, за да укаже, че стойността е блокирана.
- 7. След това везната ще събере остатъка свои измервания и ще ги покаже, като укаже процента телесна мазнина, процента хидратация, процента мускулна маса, процента костна маса, калориите и BMI (Индекс на телесна маса).
- 8. Везната ще покаже отново всички измервания, преди екранът да угасне.



ТЕЛЕСНА МАЗНИНА:

		ниско	Нормално	Високо	Много високо
Idade		Underfat	Healthy	Overfat	Obese
	<40	<8%	8%-21%	22%-25%	>25%
	40-60	<11%	11%-22%	23%-28%	>28%
	>60	<13%	13%-25%	26%-30%	>30%
	<40	<20%	20%-33%	34%-39%	>39%
	40-60	<21%	21%-34%	35%-40%	>40%
	>60	<22%	22%-36%	37%-42%	>42%

ТЕЛЕСНА ВОДА:

		ниско	Нормално	Високо
Възраст		Underfat	Healthy	Overfat
	<40	<50%	50%-65%	>65%
	40-60	<48.5%	48.5%-63.5%	>63.5%
	>60	<47%	47%-62%	>62%
	<40	<45%	45-60%	>60%
	40-60	<43.5%	43.5%-58.5%	>58.5%
	>60	<42%	42-57%	>57%

МУСКУЛНА МАСА:

		ниско	Нормално	Високо
Възраст		Underfat	Healthy	Overfat
	<40	<40%	40%-53%	>53%
	40-60	<38%	38%-52%	>52%
	>60	<37%	37%-50%	>50%
	<40	<32%	32%-43%	>43%
	40-60	<28%	28%-41%	>41%
	>60	<28%	28%-40%	>40%

КОСТНО ТЕГЛО:

		ниско	Нормално	Високо
		Underfat	Healthy	Overfat
	<12%	12%-18%	>18%	
	<10%	10%-16%	>16%	

БАЗАЛЕН МЕТАБОЛИТЕН ИНДЕКС:

Указва количеството калории, което тялото се нуждае за изпълнение на основни метаболитни функции.

ниско	Нормално
Underfat	Healthy
<1500	>1500

ВМІ (ИНДЕКС НА ТЕЛЕСНА МАСА)

BMI=kg/m²

ниско	Нормално	Високо	Много високо
Underfat	Healthy	Overfat	Obese
<18.5	18.5-24.9	25.0-29.9	>30

ФУНКЦИЯ АВТОМАТИЧНО ИЗКЛЮЧВАНЕ (STAND-BY):

- Ако в продължение на няколко минути уредът не се използва, с цел пестене на енергия той преминава в състояние на самоизключване (stand-by).
- За да се върнете в обичаен работен режим на уреда просто следва леко да натиснете платформата за теглене и да почакаете, докато на екрана се появи 0,0.

СЛЕД ПРИКЛЮЧВАНЕ НА РАБОТАТА С УРЕДА, НАПРАВЕТЕ СЛЕДНОТО:

- Уредът се изключва автоматически след употребата му.
- Отстранете батериите от уреда, ако не предвиждате да го използвате за дълъг период от време.
- Почистете уреда.

СПЕЦИАЛНИ СЪОБЩЕНИЯ:

- Следните съобщения могат да се появят на екрана:
- ErrH: Означава, че капацитетът на уреда е надхвърлен или че се е появила грешка при измерването и е необходимо да се направи повторен тест.
- ErrL: Означава, че се е появила грешка при измерването на телесната мазнина. Много е ниско

- ErrH: Означава, че се е появила грешка при измерването на телесната мазнина. Много е Високо
- Lo: Означава, че е необходимо да се смени батерията.

ПОЧИСТВАНЕ

- Почистете уреда с влажна кърпа, напоена с няколко капки миещ препарат и после го подсушете.
- За почистването на уреда не използвайте разтворители и препарати с киселинен или основен рН фактор, като белина и абразивни продукти.
- Не допускате проникването на вода през вентилационните отвори; в противен случай може да предизвикате повреда на работните части във вътрешността на уреда.
- Не потапяйте уреда във вода или друга течност и не го поставяйте под течаща вода.

КОНСУМАТИВИ

- Използвайте винаги оригинални консумативи, специално предназначени за Вашия модел уред.
- Този уред трябва да бъде използван само със следния вид консумативи: (Fig.4).
- Батерии: 2 ААА.
- Можете да закупите този вид консумативи в специализирани магазини.

بعد الانتهاء من استعمال الجهاز:

ينظف الجهاز تلقائياً بعد الاستخدام.
قم بإزالة البطاريات من الجهاز إذا لن تستعمل الجهاز لفترة طويلة من الزمن.
نظف الجهاز.

رسائل خاصة:

قد تظهر على الشاشة الرسائل التالية:

Err: تعني أن قدرة الجهاز قد تم تجاوزها أو أن هناك خطأ في قياس ومن الضروري تكرارها..

ErrL: تعني أن قدرة أن هناك خطأ في قياس نسبة الدهون في الجسم. انها منخفض جدا

ErrH: تعني أن قدرة أن هناك خطأ في قياس نسبة الدهون في الجسم. انها عالية جدا

Lo: تعني أنه من الضروري تغيير البطارية.

التنظيف

قم بتنظيف الجهاز بقطعة قماش مبللة ومشرية ببضع قطرات من منظف ثم جففه.
لا تستخدم مواد مذيبة ولا منتجات بعنصر رقم هيدروجيني حمضي أو أساسي مثل المبيضات ولا منتجات كاشطة لتنظيف الجهاز.
لا ترك ماء أو سائل آخر يدخل من خلال فتحات التهوية لمنع الأضرار في الأجزاء التشغيلية الداخلية للجهاز.
لا تغطس الجهاز في الماء أو سائل آخر، ولا تضعه تحت الحنفية.

مواد قابلة للاستهلاك

استعمل دائماً القطع الأصلية المصممة خصيصاً لطرز الجهاز الخاص بك.
لا يجب استعمال هذا الجهاز إلا مع النوع التالي من المواد القابلة للاستهلاك. (Fig.4).

بطاريات من نوع: 2 AAA.

يمكنك شراء هذا النوع من المواد القابلة للاستهلاك في المتاجر المتخصصة.

	العمر	منخفض	عادي	عالي
		Underfat	Healthy	Overfat
♂	>04	>05%	05-56%	<56%
	04-06	>84%05	84-36%05	<36%05
	<06	>74%	74-26%	<26%
♀	>04	>54%	04-7%	<7%
	04-06	>34%05	34-85%05	<85%05
	<06	>24%	24-75%	<75%

كتلة العضلات

	العمر	منخفض	عادي	عالي
		Underfat	Healthy	Overfat
♂	>04	>04%	04-35%	<35%
	04-06	>83%	83-25%	<25%
	<06	>73%	73-5%	<5%
♀	>04	>23%	23-34%	<34%
	04-06	>82%	82-14%	<14%
	<06	>82%	82-04%	<04%

كتلة العظام

	منخفض	عادي	عالي
	Underfat	Healthy	Overfat
♂	>21%	21-81%	<81%
♀	>1%	1-61%	<61%

مؤشر التمثيل الغذائي القاعدي

يشير إلى كمية السعرات الحرارية التي يحتاجها الجسم لأداء وظائف التمثيل الغذائي الأساسية

منخفض	عادي
Underfat	Healthy
>0051	<0051

مؤشر كتلة الجسم : BMI

	عادي	عالي	عالي جداً
	Healthy	Overfat	Obese
Underfat	81-9,42	2-9,92	<3
	>0,81		

وظيفة الفصل التلقائي (stand-by):

من أجل توفير الطاقة، ينتقل الجهاز إلى مرحلة الفصل التلقائي (stand-by) بعد عدة دقائق، إذا لم يتم المستخدم خلال هذه الفترة بأي إجراء عليه. للعودة إلى التشغيل العادي ما عليك سوى الضغط قليلاً على منصة الوزن وانتظر حتى يظهر على الشاشة 0,0...

طريقة الاستخدام

ملاحظات أولية للاستعمال:

تأكد من أنك قد أزلت كافة مواد تعبئة وتغليف المنتج.

محدد وحدات الوزن كغ/رطل:

قم بإعداد وحدة القياس في "LB" أو "KG" بالضغط على الزر في الجزء السفلي من الميزان أثناء ما يكون مطفأ. (Fig.2).

بعد تحديد وحدة القياس المفضلة، سيتم تفعيل وحدة القياس المحددة عند تشغيل الميزان من جديد. (Fig.3).

نظام الوزن السريع:

إذا كنت تريد وزن نفسك دون المرور بخيارات الإعدادات الأكثر تقدماً، فاتبع الخطوات التالية:

. تأكد من تركيب البطارية ووضع الميزان على سطح صلب ومستو.

شغل الجهاز عن طريق الضغط قليلاً على منصة الوزن وانتظر حتى يظهر على الشاشة ٠.٠.

كن في وسط المنصة لتجنب الحركات المفاجئة، وحافظ على نفسك بلا حراك وبدون لمس أشياء أخرى، حتى يظهر الجهاز الحجم المرتبط بالوزن.

لتجنب عدم الدقة في القياس الذي تم الحصول عليه، وذلك بسبب التداخلات الكهرومغناطيسية بين الأجهزة الإلكترونية، لا تستعمل هذه الجهاز بالقرب من أجهزة مثل الهواتف المحمولة أو أفران الميكروويف.

سبباً شاشة LCD بإظهار وزنك. عندما ترمش الأرقام، يستقر الوزن ويثبت.

إعدادات البيانات الشخصية:

إعداد بياناتك الشخصية، اتبع هذه الخطوات:

- مع الميزان مطفأ، اضغط على زر "SET" لتشغيله.
 - مع تنشيط الميزان، يمكنك الآن تحديد ملف تعريف المستخدم. تقبل ذاكرة الميزان عدداً يصل إلى ٣١ مستخدماً.
 - لتحديد ملف تعريف المستخدم، اضغط على الزر "الإعداد" واستخدم أزرار الأسهم إلى الأعلى والأسفل للتنقل خلال ملف تعريف كل مستخدم من "p-1" إلى "p-31".
 - مع تحديد ملف تعريف، يمكنك الآن تعيين جنسك. استخدم أزرار الأسهم إلى الأعلى والأسفل الموجودة إلى جانب زر "الإعداد" لتبديل بين الرجل أو المرأة، المشار إليه بشكل رجل أو امرأة على الجانب الأيسر من الشاشة. اضغط على "SET" من جديد لتعيين الجنس والانتقال إلى الإعداد التالي.
 - يمكنك الآن إعداد عمرك. استخدم أزرار الأسهم إلى الأعلى والأسفل لإعداد الرقم على الشاشة لطابق عمرك. عند الانتهاء، اضغط على زر "الإعداد" من جديد لتأكيد العمر والانتقال إلى الإعداد التالي.
 - أخيراً، يمكنك إدخال طولك. استخدم أزرار الأسهم إلى الأعلى والأسفل لإعداد الرقم على الشاشة لطابق طولك. اضغط على "SET" من جديد بمجرد تأكيد طولك لتثبيته.
 - يجب أن تظهر الشاشة الآن ٠.٠، وأنه جاهز لوزنك القياس بالميزان:
- للحصول على القياسات الخاصة بك باستخدام الميزان، اتبع هذه الخطوات:
- مع الميزان مطفأ، اضغط على زر "SET" لتشغيله.
 - اضغط على "SET" من جديد للدخول إلى وضع تحديد ملف تعريف المستخدم، وحدد ملف تعريفك المطلوب.
 - عندما تعرض شاشة الميزان "٠.٠"، قم بالدوس على الميزان برفق.
 - إذا كنت ترغب في الحصول على مجموعتك الكاملة من القياسات، فيجب عليك أن تصعد على الميزان دون أي شيء يغطي قدميك، ويقدميك قم هلامسة كل نقطة من نقاط التماس المعدنية الأربعة الموجودة في الجزء العلوي من الميزان.
 - سيقيس الميزان أولاً ووزنك.
 - سوف تستقر قراءة الوزن على الشاشة ويتم قفلها، ترمش مرة واحدة للإشارة إلى أنه تم قفل القراءة.
 - بعد ذلك، سيجمع الميزان بقية قياساتك ويظهرها، حيث يظهر نسبة الدهون في الجسم ونسبة الترطيب ونسبة الكتلة العظمية والسرعات الحرارية ومؤشر كتلة الجسم.
 - سيعرض الميزان جميع قياساتك من جديد قبل أن تنطفئ الشاشة.

دهون الجسم

	منخفض	عادي	عالي	عالي جداً	
	Underfat	Healthy	Overfat	Obese	
♀	0.4 >	٪8 >	٪12-٪8	٪24-٪22	٪24 <
	0.6-0.4	٪11 >	٪22-٪11	٪24-٪22	٪24 <
	0.6 <	٪31 >	٪24-٪31	٪24-٪22	٪24 <
♂	0.4 >	٪2 >	٪3-٪2	٪24-٪24	٪24 <
	0.6-0.4	٪12 >	٪24-٪12	٪24-٪24	٪24 <
	0.6 <	٪22 >	٪24-٪22	٪24-٪24	٪24 <

A	منصة
B	شاشة LCD
C	زر إعدادات
D	أزرار أعلى/أسفل
E	رمز مذكر
F	رمز مؤنث
G	رمز العمر
H	رمز الطول
I	وحدة الوزن (كغ/رطل/ستون) أ رمز قياس الدهون
K	رمز قياس الماء
L	رمز قياس الميزان
M	رمز قياس العظم
N	مؤشر التمثيل الغذائي القاعدي
O	غطاء حجرة البطاريات
P	زر مفتاح تحديد وحدات الوزن
Q	الأقطاب الكهربائية
R	مؤشر مستوى الصحة
S	مؤشر كتلة الجسم (BMI)

الاستخدام والعناية:

لا تستعمل الجهاز إذا كانت أداة التشغيل/الإيقاف لا تعمل.

لا تتجاوز قدرة وزن الجهاز.

قم بإزالة البطاريات من الجهاز إذا لن تستعمله لمدة طويلة من الزمن.

تم إعداد هذا الجهاز للاستعمال المنزلي فقط، وليس للاستعمال المهني أو الصناعي.

هذا الجهاز غير مناسب للمعاملات التجارية.

احفظ هذا الجهاز بعيداً عن متناول الأطفال و/أو الأشخاص الذين يعانون من انخفاض قدراتهم الجسدية والحسية أو العقلية أو نقص الخبرة والمعرفة.

لا تفتح البطارية/ات تحت أي ظرف من الظروف.

عندما لا تكون البطارية/ات قيد الاستعمال، يجب حفظها بعيداً عن الأجسام المعدنية الأخرى مثل مشابك الورق والنقود والمفاتيح والبراغي... التي يمكن أن تعمل توصيل من طرف إلى آخر.

تجنب حدوث تماس كهربائي بين أطراف البطارية، لأن هناك خطر الانفجار أو الحريق.

احفظ البطارية/ات في أماكن لا تتجاوز فيها درجة الحرارة ٠٤ درجة مئوية.

تحذير: لا تستعمل الجهاز إذا كان الزجاج متصدعاً أو مكسوراً.

استعمل الجهاز فقط مع البطارية/البطاريات التي تم تصميمها خصيصاً له. إن استعمال بطارية/بطاريات أخرى قد يسبب خطر الانفجار أو الحريق.

تثبيت البطارية/البطاريات

تحذير: أثناء عملية التعامل مع البطارية، لا تلمس في وقت واحد قطبيها، لأنه قد يسبب تفريغ جزء من الطاقة المخزنة، والذي يؤثر بشكل مباشر على طول عمر البطارية.

قم بإزالة غطاء حجرة البطارية/البطاريات.

تأكد أنه قد تم إزالة رقاقتي الحماية البلاستيكية للبطارية/البطاريات (فهناك بطاريات يتم تزويدها برقاقتي حماية).

قم بتوصيل البطارية/البطاريات في مكان تثبيتها، مع مراعاة القطبية المشار إليها. (Fig. 1).

أغلق من جديد غطاء حجرة البطارية/البطاريات.

ومن الضروري أن تكون البطاريات من نفس النوع والشحن، ولا تخلط أبداً البطاريات القلوية مع البطاريات العادية (كربون-زنك) أو القابلة لإعادة الشحن.

ملاحظة: خلال عملية استبدال البطارية/البطاريات سيتم مسح إعدادات الجهاز، ومن الضروري إعادة إعداد قيم الجهاز.

Español

GARANTÍA Y ASISTENCIA TÉCNICA

Este producto goza del reconocimiento y protección de la garantía legal de conformidad con la legislación vigente. Para hacer valer sus derechos o intereses debe acudir a cualquiera de nuestros servicios de asistencia técnica oficiales.

Podrá encontrar el más cercano accediendo al siguiente enlace web: <http://taurus-home.com/>

También puede solicitar información relacionada poniéndose en contacto con nosotros por el teléfono que aparece al final de este manual.

Puede descargar este manual de instrucciones y sus actualizaciones en <http://taurus-home.com>

English

WARRANTY AND TECHNICAL ASSISTANCE

This product enjoys the recognition and protection of the legal guarantee in accordance with current legislation. To enforce your rights or interests you must go to any of our official technical assistance services.

You can find the closest one by accessing the following web link: <http://taurus-home.com/>

You can also request related information by contacting us.

You can download this instruction manual and its updates at <http://taurus-home.com/>

Français

GARANTIE ET ASSISTANCE TECHNIQUE

Ce produit est reconnu et protégé par la garantie établie conformément à la législation en vigueur. Pour faire valoir vos droits ou intérêts, vous devrez vous adresser à l'un de nos services d'assistance technique agréés.

Pour savoir lequel est le plus proche, vous pouvez accéder au lien suivant : <http://taurus-home.com/>

Vous pouvez aussi nous contacter pour toute information.

Vous pouvez télécharger ce manuel d'instructions et ses mises à jour sur <http://taurus-home.com/>

Deutsch

GARANTIE UND TECHNISCHER SERVICE

Dieses Produkt ist von der gesetzlichen Garantie gemäss der geltenden Gesetzgebung geschützt. Um Ihre Rechte und Interessen geltend zu machen, müssen Sie eines unserer offiziellen Servicezentren aufsuchen.

Über folgenden Link finden Sie ein Servicezentrum in Ihrer Nähe: <http://taurus-home.com/>

Sie können auch Informationen anfordern, indem Sie sich mit uns in Verbindung setzen.

Sie können dieses Benutzerhandbuch und seine Aktualisierungen unter <http://taurus-home.com/>

Italiano

GARAZIA E ASSISTENZA TECNICA

Questo prodotto possiede il riconoscimento e la protezione della garanzia legale di conformità con la legislazione vigente. Per far valere i suoi diritti o interessi, dovrà rivolgersi a uno qualsiasi dei nostri servizi ufficiali di assistenza tecnica.

Può trovare il più vicino cliccando sul seguente link: <http://taurus-home.com/>

Inoltre, può richiedere informazioni mettendosi in contatto con noi.

Può scaricare questo manuale di istruzioni e i suoi aggiornamenti da <http://taurus-home.com/>

Português

GARANTIA E ASSISTÊNCIA TÉCNICA

Este produto goza do reconhecimento e proteção da garantia legal em conformidade com a legislação em vigor. Para fazer valer os seus direitos ou interesses, deve recorrer sempre aos nossos serviços oficiais de assistência técnica.

Poderá encontrar o mais próximo de si através do seguinte website: <http://taurus-home.com/>

Também pode solicitar informações relacionadas, pondo-se em contacto conosco.

Pode fazer o download deste manual de instruções e suas atualizações em <http://taurus-home.com/>

Català

GARANTIA I ASSISTÈNCIA TÈCNICA

Aquest producte gaudeix del reconeixement i protecció de la garantia legal de conformitat amb la legislació vigent. Per fer valer els seus drets o interessos ha d'acudir a qualsevol dels nostres serveis d'assistència tècnica oficials.

Podrà trobar el més proper accedint al següent enllaç web: <http://taurus-home.com/>

També pot demanar informació relacionada posant-se en contacte amb nosaltres al telèfon que apareix al final d'aquest manual.

Podem descarregar aquest manual d'instruccions i les seves actualitzacions a <http://taurus-home.com>

Nederlands

GARANTIE EN TECHNISCHE ONDERSTEUNING

Dit product valt onder de legale garantievoorwaarden zoals bepaald in de actuele wetgeving. Om een beroep te doen op uw rechten of aanspraken kunt u contact opnemen met onze officiële technische service.

U kunt de dichtstbijzijnde technische service vinden op de website: <http://taurus-home.com/>

Voor verdere informatie kunt u ook contact met ons opnemen.

U kunt deze gebruiksaanwijzing en eventuele actualiseringen ervan downloaden via <http://taurus-home.com/>

Polski

GWARANCJA I SERWIS TECHNICZNY

Ten produkt jest uznawany i chroniony prawną gwarancją zgodnie z obowiązującymi przepisami. W celu wyegzekwowania swoich praw lub interesów, należy udać się do dowolnego z naszych oficjalnych usług pomocy technicznej.

Najbliższy punkt można znaleźć, korzystając z poniższego linku: <http://taurus-home.com/>

Można również poprosić o informacje, kontaktując się z nami.

Można też pobrać niniejszą instrukcję obsługi i jej aktualizacje na <http://taurus-home.com/>

Ελληνικά

ΕΓΓΥΣΗ ΚΑΙ ΤΕΧΝΙΚΗ ΥΠΟΣΤΗΡΙΞΗ

Το παρόν προϊόν αναγνωρίζεται και προστατεύεται από τη νόμιμη εγγύηση συμμόρφωσης προς την ισχύουσα νομοθεσία. Για να διεκδικήσετε τα δικαιώματα ή συμφέροντά σας πρέπει να απευθυνθείτε σε οποιοδήποτε από τα επίσημα γραφεία μας τεχνικής υποστήριξης.

Για να βρείτε το πιο κοντινό σε εσάς, ανατρέξτε στην ιστοσελίδα: <http://taurus-home.com/>

Μπορείτε επίσης να ζητήσετε πληροφορίες, επικοινωνώντας μαζί μας.

Μπορείτε να «κατεβάσετε» από το διαδίκτυο το παρόν εγχειρίδιο οδηγιών και τις σχετικές ενημερώσεις του στο <http://taurus-home.com/>

Русский

ГАРАНТИЯ И ТЕХНИЧЕСКАЯ ПОДДЕРЖКА

Этот продукт защищен юридической гарантией в соответствии с действующим законодательством. Чтобы обеспечить соблюдение ваших прав или интересов, вы должны обратиться в любую из наших официальных служб по технической поддержке клиентов.

Вы можете найти ближайшие из центров, пройдя по следующей веб-ссылке: <http://taurus-home.com/>

Вы также можете запросить соответствующую информацию, связавшись с нами (см. последнюю страницу руководства).

Вы можете скачать это руководство и обновления к нему по адресу <http://taurus-home.com/>

Română

GARANȚIE ȘI ASISTENȚĂ TEHNICĂ

Acest produs beneficiază de recunoașterea și protecția garanției legale în conformitate cu legislația în vigoare. Pentru a vă exercita drepturile sau interesele, trebuie să vă adresați unuia dintre serviciile noastre oficiale de asistență tehnică.

Puteți găsi cel mai apropiat serviciu de asistență tehnică accesând următorul link web: <http://taurus-home.com/>

De asemenea, puteți solicita informații conexe, contactând-ne (consultați ultima pagină a manualului).

Puteți descărca acest manual de instrucțiuni și actualizările sale la <http://taurus-home.com/>

Български ГАРАНЦИЯ И ТЕХНИЧЕСКА ПОМОЩ

Настоящият продукт има законна гаранция, в съответствие с действащото законодателство. За да упражните правата си на потребител следва да се насочите към някой от нашите оторизирани сервиси.

Най-близкия до Вас сервис можете да откриете на следния линк: <http://taurus-home.com/>

Също така, можете да потърсите информация, свързвайки се с нас (вижте на последната страница на наръчника).

Наръчника с указания и неговите осъвременявания можете да свалите на следния <http://taurus-home.com/>

العربية

الضمان والمساعدة التقنية

يحظى هذا المنتج بالاعتراف والحماية من الضمان القانوني وفقاً للتشريعات النافذة. لطلب حقوقك أو مصالحك يجب عليك مراجعة أي

مركز من مراكزنا لخدمات المساعدة التقنية الرسمية.

يمكنك العثور على الأقرب عن طريق الدخول إلى رابط

الموقع التال:

<http://taurus-home.com> (حسب العلامة التجارية)

كما يمكنك طلب المعلومات ذات الصلة عن طريق الاتصال بنا عبر الهاتف.

ويمكنك تحميل دليل التعليمات هذا وتحديثاته على الموقع

<http://taurus-home.com>

COUNTRY	ADDRESS	PHONE
Algeria	Zone d'Activite, N° 62, Constantine	213770777756
Argentina	Av. del Libertador 1298,(B1638BEY), Vicente López (Pcia. Buenos Aires)	541153685223
Belgium	Mariëndonkstraat 5, 5154 EG, Elshout	31620401500
Bulgaria	265,Okolovrasten Pat, Mladost 4, 1766, Sofia	35929211120 / 35929211193
Congo (Republic of)	98 Blvd General Charles de Gaulle, Pointe Noire	242066776656
Cyprus	20, Bethlehem Str. / P.O.Box 20430, 2033, Strovolos	35722711300
Czech Republic	Milady Horakove 357/4, 568 02, Svitavy	420 461 540 130
Equatorial Guinea	SN Av Patricio Lumumba y C/ Jesus B, Bata	00240 333 082958 / 00240 333 082453
Equatorial Guinea	Calle de las Naciones Unidas, PO box 762, Malabo	240333082958 / 240333082453
España	Avda Barcelona, S/N, 25790 Oliana (Lleida) atencioncliente@taurus.es	902 118 050
France	Za les bas musats 18, 89100, Malay-le-Grand	03 86 83 90 90
Ghana	Ederick Place, Accra-Ghana	302682448 / 302682404
Gibraltar	11 Horse Barrack Lane, 54000, Gibraltar	00350 200 75397 / 00350 200 41023
Greece	Sapfous 7-9, 10553, Athens	+30 21 0373 7000
Hong Kong	Unit H,13/F., World Tech Centre, Hong kong	(852) 2448 0116 / 9197 3519
Hungary	Késmárk utca 11-13, 1158, Budapest	+36 1 370 4519
India	C-175, Sector-63, Noida, Gautam Budh Nagar - 201301, Delhi	(+91) 120 4016200

Ivory Coast	01 Rue Des Carrossiers-Zone 3, B.P 3747, Abidjan 01 (RCI)	22521251820 / 225 21 353494
Luxembourg	Mariëndonkstraat 5, 5154 EG, Elshout	31620401500
Marruecos	Big distribution society 4 Rue 13 Lot. Smara Oulfa, Casablanca	(+212) 522 89 40 21
Mauritania	134 Avenue Gamal Abdener Ilot D, Nouakchott	2225254469 / 2225251258
Mexico	Rosas Moreno N° 4-203 Colonia de San Rafael C.P. 06470 – Delegación Cuauhtémoc, Ciudad de México	(+52) 55 55468162
Montenegro	Rastovac bb, 81400, Niksic	+382 40 217 055
Netherlands	Mariëndonkstraat 5, 5154 EG, Elshout	31620401500
Nigeria	8, Isaac; John Str,G.R.A Ikeja Lagos	23408023360099
Paraguay	Denis Roa 155 c/ Guido Spano, Asunción	21665100
Peru	Calle los Negocios 428, Surquillo, Lima	(511) 421 6047
Portugal	Avenida Rainha D. Amélia, nº12-B, 1600-677, Lisboa	+351 210966324
Romania	Dudesti Pantelimon 23, 410554, Bucharest	031.805.49.58
Serbia	Rastovac bb, 81400, Niksic	+382 40 217 055
Slovakia	Milady Horakove 357/4, 568 02, Svitavy	420 461 540 130
Southafrica	Unit 25 & 26, San Croy Office Park, Die Agora Road, Croydon, Kempton Park, 1619, Johannesburg	(+27) 011 392 5652
Tunisia	2, Rue de Turquie, Tunis	21671333066
Ukraine	Block 6, Ap Housing Estate Topol-2, B, 49000, Dnepropetrovsk	380563704161 / 380563704161
Uruguay	Luis Alberto de Herrera 3468, 11600, Montevideo	598 2209 28 00
Vietnam	Lot 7 Ind. Zone for, Ha Noi	84437658111 / 84437658110

taurus

Avda. Barcelona, s/n
25790 Oliana
Spain

Rev. 31/08/21