

**taurus**  
Healthcare

***Everyday* Purity**

Esterilizador UVC multifuncional  
Multifunctional UVC sterilizer  
Stérilisateur UVC multifonctionnel  
Multifunktionaler UVC-Sterilisator  
Sterilizzatore UVC multifunzione  
Esterilizador UVC multifuncional  
Multifunctionele UVC-sterilisator  
Wielofunkcyjny sterylizator UVC  
Πολυλειτουργικός αποστειρωτής UVC  
Многофункциональный стерилизатор UVC  
Sterilizador multifuncional UVC  
Многофункционален UVC стерилизатор  
UVC معقم





## Español

### Esterilizador UV Everyday Purity

#### Distinguido cliente:

Le agradecemos que se haya decidido por la compra de un producto de la marca Taurus. Su tecnología, diseño y funcionalidad y haber superado las más estrictas normas de calidad, garantizan la total satisfacción del usuario y la larga vida del producto.

Lea atentamente estas instrucciones antes de encender el aparato y consérvelas para futuras consultas. El incumplimiento de estas instrucciones puede provocar un accidente.

## CONSEJOS Y ADVERTENCIAS DE SEGURIDAD

Este aparato pueden utilizarlo niños con edad de 8 años y superior y personas con capacidades físicas, sensoriales o mentales reducidas o falta de experiencia y conocimiento, si se les ha dado la supervisión o formación apropiadas respecto al uso del aparato de una manera segura y comprenden los peligros que implica.

Este aparato no es un juguete. Los niños deberían ser supervisados para asegurarse de que no juegan con el aparato.

Este aparato está pensado únicamente para un uso doméstico, no para uso profesional o industrial. No abra el aparato en funcionamiento. La luz ultravioleta puede dañar los ojos. Apague el aparato antes de abrirlo.

Mantenga el aparato alejado de las llamas, agua y productos corrosivos.

No limpie el aparato con disolventes orgánicos.

### SERVICIO

Una utilización inadecuada, o en desacuerdo con las instrucciones de uso, anula la garantía y la responsabilidad del fabricante.

### DESCRIPCIÓN

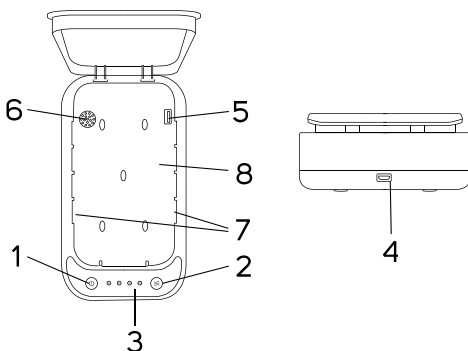

1. Botón de función de esterilización/OFF (5 s)
2. Botón de función de aroma
3. Barra luminosa de progreso
4. Interfaz USB
5. Puerto de carga USB interno
6. Cavidad para aroma
7. Lámparas UV
8. Cavidad interna

### FUNCIÓN DE ESTERILIZACIÓN

1. Para encender el aparato, conecte el micro USB a una fuente de alimentación compatible; los botones de la parte delantera se iluminarán.  
2. Coloque el artículo que desea esterilizar en la cavidad del aparato.

3. Pulse el botón de esterilización “☰”.

4. Las luces de progreso se iluminarán a medida que se alcance la esterilización al 25%, 50%, 75% y 100%

NOTA: El proceso de esterilización tiene una duración de 10 min.

### FUNCIÓN AROMA

Pasos para usar el aparato como difusor de aroma:

1. Para encender el aparato conecte el micro USB a una fuente de alimentación compatible; los botones de la parte delantera se iluminarán.

2. Vierta el aroma deseado en la entrada del difusor (de 3 a 5 gotas)

3. Coloque los artículos en la cavidad del aparato.

4. Pulse el botón de aroma “”.

NOTA: la función de aroma no se puede utilizar con el aparato en modo esterilización o carga.

### **FUNCIÓN DE CARGA USB**

Con el aparato en modo de esterilización, puede cargar dispositivos electrónicos; en la cavidad hay un puerto USB que permite esta función.

### **APAGAR EL APARATO**

Para apagar el aparato, presione el botón “” durante 5 segundos.

### **AVERÍAS Y REPARACIÓN**

- En caso de avería llevar el aparato a un Servicio de Asistencia Técnica autorizado. No intentar desmontarlo o repararlo ya que puede existir peligro

### **PARA LAS VERSIONES UE DEL PRODUCTO Y/O EN CASO DE QUE EN SU PAÍS SE EXIJA:**

#### **ECOLOGÍA Y RECICLABILIDAD DEL PRODUCTO**

Los materiales de embalaje de este aparato están incluidos en un sistema de recogida, clasificación y reciclado. Utilice los contenedores apropiados para cada tipo de material.

El producto está exento de concentraciones de sustancias que se puedan considerar dañinas para el medio ambiente.



- Este símbolo significa que, si desea desechar el producto una vez transcurrida la vida útil del mismo, deberá llevarlo a un gestor de residuos autorizado para la recogida selectiva de Residuos de Aparatos Eléctricos y Electrónicos (RAEE).

Este aparato cumple con la Directiva 2014/30/EU de Compatibilidad Electromagnética y con la Directiva 2011/65/EU sobre restricciones a la utilización de determinadas sustancias peligrosas en aparatos eléctricos.

# English

## UV Sterilizer Everyday Purity

Dear customer,

Many thanks for choosing to purchase a Taurus brand product.

Thanks to its technology, design and operation and the fact that it exceeds the strictest quality standards, a fully satisfactory use and long product life can be assured.

Read these instructions carefully before switching on the appliance and keep them for future reference. Failure to follow and observe these instructions could lead to an accident.

## SAFETY ADVICE AND WARNINGS

This appliance can be used by children aged from 8 years and above and persons with reduced physical, sensory or mental capabilities or lack of experience and knowledge if they have been given supervision or instruction concerning use of the appliance in a safe way and understand the hazards involved.

This appliance is not a toy.

Children should be supervised to ensure that they do not play with the appliance.

This appliance is for household use only, not professional, industrial use.

Don't open the item while using it in sterilization mode. UV light can harm your eyes. Turn off before opening the lid.

Keep the appliance far from flame, water and corrosive chemicals.

Do not clean the unit with organic solvent.

## SERVICE

Any misuse or failure to follow the instructions for use renders the guarantee and the manufacturer's liability null and void.

## DESCRIPTION

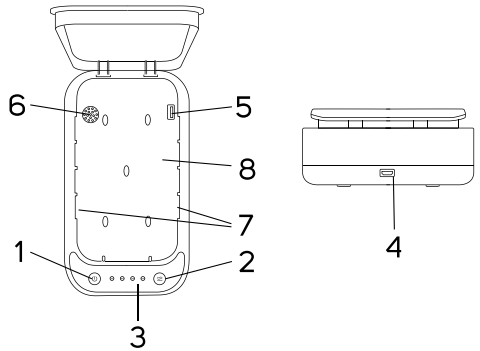

1. Sterilization function button / OFF (5 sec.)
2. Aroma function button
3. Progress light bar
4. USB interface
5. USB internal charging port
6. Aroma cavity
7. UV lamps
8. Internal cavity

## STERILIZATION FUNCTION

1. Connect the micro USB to a compatible power source to turn on the unit, once connected, buttons on the front will light up.
  2. Place the item to be sterilized into the unit cavity.
  3. Press the sterilization button on the front to begin "☪".
  4. The progress lights will light up when sterilization is 25%, 50%, 75% and 100% completed.
- NOTE: The sterilization process takes 10 minutes.

## AROMA FUNCTION

To use this appliance as and aroma diffuser, follow the next steps:

1. Connect the micro USB to a compatible power source to turn on the unit, once connected, buttons on the front will light up.
2. Drop preferred aroma into the diffuser inlet (3 to 5 drops).
3. Place the items into the unit cavity.
4. Press aroma button "☺".

NOTE: aroma function does not work while the sanitizer is in sterilization or charging mode.

## **USB CHARGING FUNCTION**

While the product is in sterilization mode, you can charge electronic devices inside the cavity, there's a USB port that allows this function.

## **TURN OFF THE DEVICE**

To turn off the device press this button “⏻” for 5 seconds.

## **ANOMALIES AND REPAIR**

Take the appliance to an authorised technical support service if problems arise. Do not try to dismantle or repair without assistance, as this may be dangerous.

## **FOR EU PRODUCT VERSIONS AND/OR IN THE CASE THAT IT IS REQUESTED IN YOUR COUNTRY:**

### **ECOLOGY AND RECYCLABILITY OF THE PRODUCT**

The materials of which the packaging of this appliance consists are included in a collection, classification and recycling system. Should you wish to dispose of them, use the appropriate public containers for each type of material.

The product does not contain concentrations of substances that could be considered harmful to the environment.



- This symbol means that in case you wish to dispose of the product once its working life has ended, take it to an authorised waste agent for the selective collection of waste electrical and electronic equipment (WEEE).

This appliance complies with Directive 2014/30/EU on Electromagnetic Compatibility and Directive 2011/65/EU on the restrictions of the use of certain hazardous substances in electrical.

## Français

### Stérilisateur UV Everyday Purity

#### Cher Client,

Nous vous remercions d'avoir acheté un produit Taurus.

Sa technologie, son design et sa fonctionnalité, s'ajoutant au fait qu'il répond amplement aux normes de qualité les plus strictes, vous permettront d'en obtenir une satisfaction longue et durable.

Lire attentivement ces instructions avant d'utiliser votre appareil et les conserver pour pouvoir les consulter ultérieurement. Le non respect de ces instructions pourrait causer un accident.

## CONSEILS ET AVERTISSEMENTS DE SÉCURITÉ

Cet appareil peut être utilisé par des personnes non familiarisées avec son fonctionnement, des personnes handicapées ou des enfants âgés de plus de 8 ans, uniquement s'ils sont sous la surveillance d'une personne responsable ou après avoir reçu la formation nécessaire sur le fonctionnement sûr de l'appareil et en comprenant les dangers qu'il comporte.

Cet appareil n'est pas un jouet. Les enfants doivent être surveillés afin de s'assurer qu'ils ne jouent pas avec l'appareil.

Cet appareil est uniquement destiné à un usage domestique et non à un usage professionnel ou industriel.

Ne pas ouvrir l'appareil durant son fonctionnement. La lumière ultraviolette peut nuire aux yeux.

Débrancher l'appareil avant de le nettoyer.

Tenir l'appareil éloigné des flammes, de l'eau et des produits corrosifs.

Ne pas nettoyer l'appareil avec des solvants organiques.

## FONCTIONNEMENT

Toute utilisation inappropriée ou en désaccord avec les instructions d'utilisation annule la garantie et la responsabilité du fabricant.

## DESCRIPTION

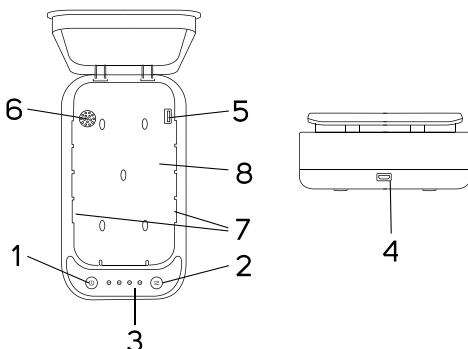

1. Touche de fonction de stérilisation/OFF (5 s)
2. Bouton de fonction d'arôme
3. Barre de progression lumineuse
4. Interface USB
5. Port de chargement USB interne
6. Cavité pour l'arôme
7. Lampes UV
8. Cavité interne

## FONCTION DE STÉRILISATION

1. Pour allumer l'appareil, connecter le micro-USB à une source d'alimentation compatible ; les boutons de la façade s'allumeront.
  2. Placer l'article à stériliser dans la cavité de l'appareil.
  3. Appuyer sur le bouton de stérilisation « ☹ ». ».
  4. Les voyants de progression s'allument lorsque la stérilisation est à 25 %, 50 %, 75 % et 100 %.
- NOTE : Le processus de stérilisation dure 10 min.

## FONCTION ARÔME

Procédure d'utilisation de l'appareil comme diffuseur d'arôme :

1. Pour allumer l'appareil, connecter le micro-USB à une source d'alimentation compatible ; les boutons de la façade s'allumeront.
2. Verser l'arôme souhaité dans l'entrée du diffuseur (3 à 5 gouttes).
3. Placer les articles dans la cavité de l'appareil.
4. Appuyer sur le bouton d'arôme «  ».

NOTE : la fonction d'arôme ne peut pas être utilisée avec l'appareil en mode stérilisation ou chargement.

## FUNCTION DE CHARGEMENT USB

Avec l'appareil en mode stérilisation, il est possible de charger des appareils électroniques. Cette fonction est possible grâce à la cavité disposant d'un port USB.

## ALLUMER L'APPAREIL

Pour allumer l'appareil appuyer sur le bouton " " pendant 5 secondes.

## PANNES ET RÉPARATION

En cas de panne, remettre l'appareil à un service d'assistance technique agréé. Ne pas tenter de procéder aux réparations ou de démonter l'appareil ; cela implique des risques.

## POUR LES VERSIONS UE DU PRODUIT ET/OU EN FONCTION DE LA LÉGISLATION DU PAYS D'INSTALLATION :

### ÉCOLOGIE ET RECYCLAGE DU PRODUIT

Les matériaux d'emballage de l'appareil font partie d'un système de collecte, classement et recyclage de l'emballage. Utiliser les conteneurs de recyclage publics appropriés pour chaque type de matériau.

Le produit ne contient pas de substances concentrées susceptibles d'être considérées comme nuisibles à l'environnement.



- Ce symbole signifie que si vous souhaitez vous débarrasser de l'appareil, en fin de vie utile, celui-ci devra être déposé, en prenant les mesures adaptées, à un centre agréé pour la collecte et le tri des déchets d'équipements électriques et électroniques (DEEE).

Cet appareil est certifié conforme à la Directive 2014/30/EU concernant la Compatibilité Électromagnétique et à la Directive 2011/65/EU relative à la limitation de l'utilisation de certaines substances dangereuses dans les équipements électriques.



## Deutsch

### Uv-Sterilisator Everyday Purity

#### Sehr geehrte Kunden,

Wir danken Ihnen für Ihre Entscheidung, ein Taurus Gerät zu kaufen.

Die Technologie, das Design und die Funktionalität dieses Produkts, das die anspruchsvollsten Qualitätsnormen erfüllt, werden Sie über viele Jahre zufriedenstellen.

Lesen Sie diese Anleitung vor der Inbetriebnahme des Geräts durch und bewahren Sie sie zum späteren Nachschlagen auf. Bei Nichtbeachtung dieser Hinweise kann es zu Unfällen kommen.

## RATSCHLÄGE UND SICHERHEITSHINWEISE

Personen, denen es an Wissen im Umgang mit dem Gerät mangelt, geistig behinderte Personen oder Kinder ab 8 Jahren dürfen das Gerät nur unter Aufsicht oder Anleitung über den sicheren Gebrauch des Gerätes benutzen, sofern sie die von dem Gerät ausgehenden Gefahren verstehen.

Dieses Gerät ist kein Spielzeug. Kinder nicht unbeaufsichtigt lassen, um sicherzustellen, dass sie das Gerät nicht als Spielzeug verwenden. Dieses Gerät ist ausschließlich für den häuslichen Gebrauch ausgelegt und ist für professionelle oder gewerbliche Zwecke nicht geeignet. Öffnen Sie das Gerät nicht, während es in Betrieb ist. Das Ultraviolettlicht könnte den Augen

schaden. Schalten Sie das Gerät ab, bevor Sie es öffnen. Halten Sie das Gerät fern von Flammen, Wasser und korrosiven Produkten.

Reinigen Sie das Gerät nicht mit organischen Reinigungsmitteln.

#### SERVICE:

Bei unsachgemäßer Verwendung bzw. Nichteinhaltung der Gebrauchsanweisung erlöschen der Garantieanspruch sowie die Haftung des Herstellers.

## BESCHREIBUNG

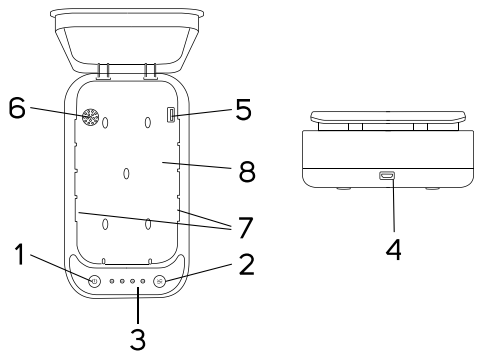

1. Taste Sterilisierungsfunktion/OFF (5 s)
2. Taste Aromafunktion
3. Fortschritts-Leuchtbalken
4. USB-Interface
5. Interner USB-Ladeausgang
6. Aroma-Hohlraum
7. UV-Lampen
8. Innerer Hohlraum

## STERILISIERFUNKTION

1. Um das Gerät einzuschalten stecken Sie das Mikro-USB an eine kompatible Stromquelle an; die Tasten an der Vorderseite schalten sich ein.
  2. Geben Sie den Artikel, den Sie sterilisieren möchten, in den Hohlraum des Geräts.
  3. Drücken Sie die Sterilisiertaste "U".
  4. Die Fortschrittslichter schalten sich nach und nach nach dem Sterilisierungsgrad, 25%, 50%, 75% und 100% ein
- HINWEIS: Der Sterilisierungsprozess dauert 10 Minuten.

## DUFTFUNKTION

Schritte, um das Gerät als Aroma-Diffusor zu verwenden.

1. Um das Gerät einzuschalten stecken Sie das Mikro-USB an eine kompatible Stromquelle an; die Tasten der Vorderseite schalten sich ein.
2. Geben Sie das gewünschte Aromaöl in die Eingabe des Diffusors (3 bis 5 Tropfen)
3. Geben Sie die Artikel in den Hohlraum des Geräts.
4. Drücken Sie die Aromataste “”.

HINWEIS: Die Aromafunktion kann nicht verwendet werden, wenn sich das Gerät im Sterilisierungs- oder Lademodus befindet.

## USB-LAEDEFUNKTION

Wenn sich das Gerät im Sterilisierungsmodus befindet können Sie elektronische Gerät aufladen; im Hohlraum befindet sich ein USB-Ladeausgang, der diese Funktion zulässt.

## DAS GERÄT AUSSCHALTEN

Um das Gerät auszuschalten, drücken Sie die Taste “” 5 Sekunden lang.

## STÖRUNGEN UND REPARATUR

- Bei Schäden und Störungen bringen Sie das Gerät zu einem zugelassenen Technischen Kundendienst. Versuchen Sie nicht, das Gerät selbst auseinanderzubauen und zu reparieren. Dabei kann es zu Gefahrensituationen kommen.

## FÜR DIE EU-AUSFÜHRUNGEN DES PRODUKTS UND/ODER FÜR LÄNDER, IN DENEN DIESE VORSCHRIFTEN ANZUWENDEN SIND:

## ÖKOLOGIE UND RECYCLING DES PRODUKTS

Das Verpackungsmaterial dieses Geräts ist in ein Entsorgungs-, Klassifizierungs- und Recyclingsystem integriert. Verwenden Sie die geeigneten Container für jeden Materialtyp. Das Produkt ist frei von umweltschädlichen Konzentrationen von Substanzen.



- Dieses Symbol weist darauf hin, dass das Produkt, wenn Sie es am Ende seiner Lebensdauer entsorgen wollen, in geeigneter Weise bei einer zugelassenen Entsorgungsstelle abzugeben ist, um die getrennte Sammlung von Elektro- und Elektronikgeräte-Abfall (WEEE) sicherzustellen.

Verwendung bestimmter gefährlicher Stoffe in Elektrogeräten.

Dieses Gerät erfüllt die Richtlinie 2014/30/EU über elektromagnetische Verträglichkeit, und Richtlinie 2011/65/EU zur Beschränkung der

## Italiano

### Sterilizzatore UV Everyday Purity

#### Egregio cliente,

Le siamo grati per aver acquistato un elettrodomestico della marca Taurus. La sua tecnologia, il suo design e la sua funzionalità, oltre al fatto di aver superato le più rigorose norme di qualità, le assicureranno una totale soddisfazione durante molto tempo. Leggere attentamente le presenti istruzioni prima di usare l'apparecchio e conservarle per future consultazioni. La non osservanza di queste semplici norme potrebbe provocare incidenti.

## CONSIGLI E AVVERTIMENTI DI SICUREZZA

Questo apparato può essere utilizzato da persone che non ne conoscono il funzionamento, persone disabili o bambini di età superiore agli 8 anni, ma esclusivamente sotto la sorveglianza di un adulto o nel caso abbiano ricevuto le dovute istruzioni per utilizzarlo in completa sicurezza e ne comprendano i rischi.

Questo apparecchio non è un giocattolo. Assicurarsi che i bambini non giochino con l'apparecchio.

Questo apparecchio è destinato unicamente ad un uso domestico, non professionale o industriale.

Non aprire l'apparecchio quando è in funzionamento. La luce ultravioletta può danneggiare gli occhi. Spegnerlo prima di aprirlo.

Tenere l'apparecchio lontano da fiamme, acqua e prodotti corrosivi.

Non pulire l'apparecchio con solventi organici.

#### SERVIZIO:

Un uso inadeguato o non conforme alle istruzioni d'uso comporterà il decadimento dalla garanzia e dalla responsabilità del produttore.

## DESCRIZIONE

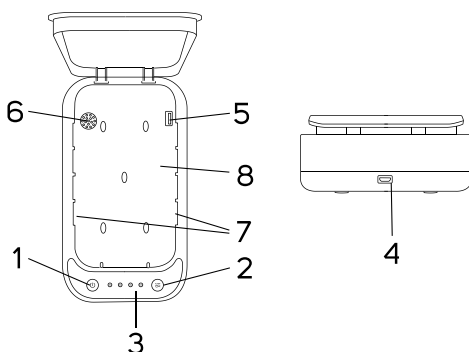

1. Pulsante funzione sterilizzazione/OFF (5 s)
2. Pulsante funzione aroma
3. Barra luminosa di avanzamento
4. Interfaccia USB
5. Porta di ricarica USB interna
6. Vano per aroma
7. Lampadine UV
8. Vano interno

## FUNZIONE STERILIZZAZIONE

1. Per accendere l'apparecchio, collegare la micro USB a una fonte di alimentazione compatibile; i pulsanti della parte frontale si illuminano.

2. Posizionare l'articolo che si desidera sterilizzare nel vano dell'apparecchio.

3. Premere il pulsante sterilizzazione "☺".

4. Le luci di avanzamento si illuminano progressivamente quando si raggiunge la sterilizzazione al 25%, 50%, 75% e 100%.

NOTA: Il processo di sterilizzazione ha una durata di 10 min.

## FUNZIONE AROMA

Passi per usare l'apparecchio come diffusore di aromi:

1. Per accendere l'apparecchio collegare la micro USB a una fonte di alimentazione compatibile; i pulsanti della parte frontale si illuminano.

2. Versare l'aroma desiderato nell'entrata del diffusore (da 3 a 5 gocce)

3. Posizionare gli articoli nel vano dell'apparecchio.

4. Premere il pulsante aroma “”.

NOTA: la funzione aroma non si può utilizzare se l'apparecchio si trova in modalità sterilizzazione o ricarica.

### **FUNZIONE RICARICA USB**

Quando l'apparecchio si trova in modalità sterilizzazione, si possono ricaricare dispositivi elettronici; nel vano si trova una porta USB che consente questa funzione.

### **SPEGNERE L'APPARECCHIO**

Per spegnere l'apparecchio, premere il pulsante “” per 5 secondi.

### **ANOMALIE E RIPARAZIONI**

- In caso di guasto, rivolgersi a un Centro di Assistenza Tecnica autorizzato. Non tentare di smontare o riparare l'apparecchio: può essere pericoloso.

### **PER I PRODOTTI DELL'UNIONE EUROPEA E/O NEL CASO IN CUI SIA PREVISTO DALLA LEGISLAZIONE DEL SUO PAESE DI ORIGINE:**

#### **PRODOTTO ECOLOGICO E RICICLABILE**

I materiali d'imballaggio di questo apparecchio sono compresi in un sistema di raccolta, classificazione e riciclaggio. Utilizzare gli appositi contenitori per ogni tipo di materiale.

Il prodotto non contiene concentrazioni di sostanze considerate dannose per l'ambiente.



- Questo simbolo indica che, per smaltire il prodotto al termine della sua vita utile, occorre depositarlo presso un ente di smaltimento autorizzato alla raccolta differenziata di Rifiuti di Apparecchiature Elettriche ed Elettroniche (RAEE).

Questo apparecchio è conforme alla Direttiva 2014/30/EU sulla Compatibilità Elettromagnetica et alla Direttiva 2011/65/EU sulla restrizione dell'uso di determinate sostanze pericolose nelle apparecchiature elettriche.

## Português

### Esterilizador UV

### Everyday Purity

#### Caro cliente:

Obrigado por ter adquirido um eletrodoméstico da marca Taurus.

A sua tecnologia, design e funcionalidade, aliados às mais rigorosas normas de qualidade, garantir-lhe-ão uma total satisfação durante muito tempo.

Leia com muita atenção estas instruções antes de utilizar o aparelho e guarde-o para futuras consultas. A não observância e cumprimento destas instruções pode resultar em acidente.

## CONSELHOS E ADVERTÊNCIAS DE SEGURANÇA

Este aparelho pode ser utilizado por pessoas não familiarizadas com a sua utilização, pessoas incapacitadas ou crianças a partir dos 8 anos, desde que o façam sob supervisão ou tenham recebido formação sobre a utilização segura do aparelho e compreendam os perigos que este acarreta. Este aparelho não é um brinquedo. As crianças devem ser vigiadas para garantir que não brincam com o aparelho. Este aparelho foi concebido exclusivamente para uso doméstico, não para uso profissional ou industrial. Não abra o aparelho enquanto este estiver a funcionar. A luz ultravioleta pode causar danos aos olhos. Desligue o aparelho antes de o abrir. Mantenha o aparelho longe do lume, água e produtos corrosivos.

Não limpe o aparelho com solventes orgânicos.

#### SERVIÇO:

Toda a utilização inadequada ou não conforme com as instruções de uso anula a garantia e a responsabilidade do fabricante.

## DESCRIÇÃO

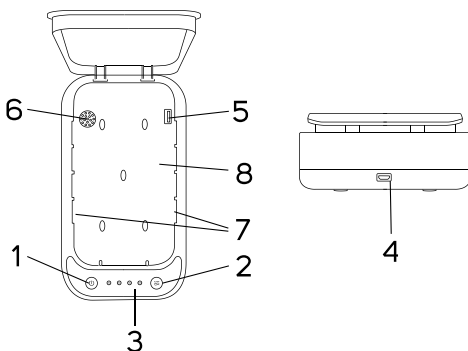

1. Botão da função de esterilização/OFF (5 s)
2. Botão da função aromática
3. Barra luminosa de progresso
4. Interface USB
5. Porta interna de carregamento USB
6. Compartimento para aroma
7. Luz UV
8. Compartimento interno

## FUNÇÃO DE ESTERILIZAÇÃO

1. Para ligar o aparelho, conecte o micro USB a uma fonte de alimentação compatível; os botões da parte dianteira iluminam-se.
  2. Coloque o artigo que deseja esterilizar no compartimento do aparelho.
  3. Prima o botão de esterilização "⏻".
  4. Os indicadores luminosos de progresso acendem-se à medida que a esterilização avança para 25%, 50%, 75% e 100%
- NOTA: O processo de esterilização tem uma duração de 10 min.

## FUNÇÃO AROMÁTICA

Passos para utilizar o aparelho como difusor de aromas:

1. Para ligar o aparelho, conecte o micro USB a uma fonte de alimentação compatível; os botões da parte dianteira iluminam-se.
2. Verta o aroma desejado na entrada do difusor (3 a 5 gotas)
3. Coloque os artigos no compartimento do aparelho.

4. Prima o botão de função aromática “”.

NOTA: a função aromática não pode ser utilizada com o aparelho em modo de esterilização ou carregamento.

## **FUNÇÃO DE CARREGAMENTO USB**

Pode carregar dispositivos eletrônicos com o aparelho em modo de esterilização; no compartimento há uma porta USB que permite utilizar esta função.

## **DESLIGAR O APARELHO**

Para ligar o aparelho, prima durante 5 segundos o botão “”.

## **AVARIAS E REPARAÇÃO**

Em caso de avaria leve o aparelho a um Serviço de Assistência Técnica autorizado. Não tente desmontar ou reparar o aparelho, já que pode ser perigoso.

## **PARA AS VERSÕES EU DO PRODUTO E/OU CASO APLICÁVEL NO SEU PAÍS:**

### **ECOLOGIA E RECICLAGEM E DO PRODUTO**

Os materiais que constituem a embalagem deste aparelho estão integrados num sistema de recolha, classificação e reciclagem. Utilize os contentores apropriados a cada tipo de material. O produto está isento de concentrações de substâncias que possam ser consideradas nocivas para o ambiente.



- Este símbolo significa que se desejar desfazer-se do produto depois de terminada a sua vida útil, deve entregá-lo através dos meios adequados ao cuidado de um gestor de resíduos autorizado para a

recolha seletiva de Resíduos de Equipamentos Elétricos e Eletrónicos (REEE).

Este aparelho cumpre a Diretiva 2014/30/EU de Compatibilidade Eletromagnética, a Diretiva 2011/65/EU sobre restrições à utilização de determinadas substâncias perigosas em aparelhos elétricos.

# Català

## Esterilitzador UV Everyday Purity

### Benvolgut client:

Us agraïm que us hàgiu decidit a comprar un producte de la marca Taurus.

La seva tecnologia, el seu disseny i la seva funcionalitat, així com el fet d'haver superat les normes de qualitat més estrictes, garanteixen la satisfacció total de l'usuari i la llarga vida del producte.

Llegiu atentament aquestes instruccions abans d'engegar l'aparell i conserveu-les per a consultes futures. L'incompliment d'aquestes instruccions pot provocar un accident.

## CONSELLS I ADVERTÈNCIES DE SEGURETAT

Aquest aparell el poden fer servir nens de més de 8 anys i persones amb capacitats físiques, sensorials o mentals reduïdes o falta d'experiència i coneixement, sempre que tinguin una supervisió o una formació adequada per fer servir l'aparell d'una manera segura i entenguin els riscos que implica. Aquest aparell no és una joguina. Els nens han d'estar supervisats per assegurar-se que no juguin amb l'aparell. Aquest aparell està pensat únicament per a un ús domèstic, no per a ús professional o industrial.

No obriu l'aparell en funcionament. La llum ultraviolada pot danyar els ulls. Apagueu l'aparell abans d'obrir-lo.

Manteniu l'aparell allunyat de les flames, de l'aigua i de productes corrosius.

No netegeu l'aparell amb dissolvents orgànics.

## SERVEI

L'ús inadequat o en desacord amb les instruccions d'ús anul·la la garantia i la responsabilitat de fabricant.

## DESCRIPCIÓ

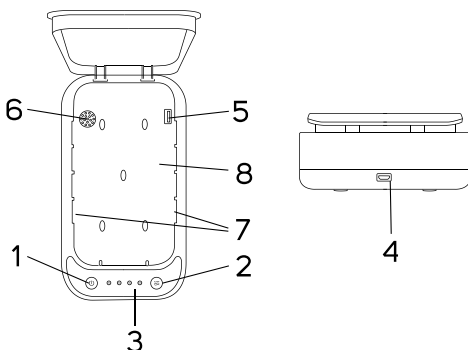

1. Botó de funció d'esterilització/OFF (5 s)
2. Botó de funció d'aroma
3. Barra lluminosa de progrés
4. Interfície USB
5. Port de càrrega USB intern
6. Cavitat per a aroma
7. Llums UV
8. Cavitat interna

## FUNCIÓ D'ESTERILITZACIÓ

1. Per engegar l'aparell, connecteu el micro USB a una font d'alimentació compatible; els botons de la part davantera s'il·luminaran.
  2. Col·loqueu l'element que voleu esterilitzar a la cavitat de l'aparell.
  3. Premeu el botó d'esterilització "⏻".
  4. Els llums de progrés s'il·luminaran a mesura que s'assoleixi l'esterilització al 25 %, 50 %, 75 % i 100 %
- NOTA: El procés d'esterilització té una durada de 10 min.

## FUNCIÓ AROMA

Passos per fer servir l'aparell com a difusor d'aroma:

1. Per engegar l'aparell connecteu el micro USB a una font d'alimentació compatible; els botons de la part davantera s'il·luminaran.
2. Aboqueu l'aroma que voleu a l'entrada del difusor (de 3 a 5 gotes)
3. Poseu els articles a la cavitat de l'aparell.
4. Premeu el botó d'aroma "⌘".

NOTA: la funció d'aroma no es pot fer servir amb l'aparell en mode d'esterilització o càrrega.

## **FUNCIO DE CÀRREGA USB**

Amb l'aparell en mode d'esterilització podeu carregar dispositius electrònics; a la cavitat hi ha un port USB que permet aquesta funció.

## **APAGAR L'APARELL**

Per apagar l'aparell, premeu el botó “⏻” durant 5 segons.

## **AVARIES I REPARACIÓ**

En cas d'avaría porteu l'aparell a un Servei d'Assistència Tècnica autoritzat. No intenteu desmuntar-lo o no reparar-lo, ja que hi pot haver perill.

## **PER A LES VERSIONS UE DEL PRODUCTE I/O EN CAS QUE EL PAÍS HO APLIQUI:**

### **ECOLOGIA I RECICLABILITAT DEL PRODUCTE**

Els materials d'embalatge d'aquest aparell estan inclosos en un sistema de recollida, classificació i reciclatge. Feu servir els contenidors apropiats per a cada tipus de material.

El producte està exempt de concentracions de substàncies que es puguin considerar perjudicials per al medi ambient.



Aquest símbol significa que, si us voleu desfer del producte, un cop exhaurida la seva vida, l'heu de portar a un gestor de residus autoritzat per a la recollida selectiva de Residus d'Aparells Elèctrics i Electrònics (RAEE).

Aquest aparell compleix amb la Directiva 2014/30/EU en matèria de compatibilitat electromagnètica i amb la Directiva 2011/65/EU sobre restriccions a la utilització de determinades substàncies perilloses en aparells elèctrics.



# Nederlands

## UV Sterilisator Everyday Purity

### Geachte klant:

We danken u voor de aankoop van een product van het merk Taurus.

De technologie, het ontwerp en de functionaliteit van dit product, dat voldoet aan de meest strikte kwaliteitseisen, staan garantie voor uw langdurige tevredenheid.

Lees deze gebruiksaanwijzing voor ingebruikname aandachtig door en bewaar haar om later te kunnen raadplegen. Het niet opvolgen van deze instructies kan een ongeluk tot gevolg hebben.

## VEILIGHEIDSAANWIJZINGEN EN WAARSCHUWINGEN

Dit apparaat mag, onder toezicht, door personen met lichamelijke, zintuiglijke of geestelijke beperkingen, of met een gebrek aan ervaring en kennis, of kinderen vanaf 8 jaar gebruikt worden, mits zij voldoende informatie ontvangen hebben om het apparaat op een veilige manier te kunnen gebruiken en de gevaren kennen.

Dit apparaat is geen speelgoed. Laat kinderen niet zonder toezicht in de buurt van het apparaat om er zeker van te zijn dat ze er niet mee spelen.

Dit apparaat is alleen bedoeld voor huishoudelijk gebruik, niet voor professioneel of industrieel gebruik.

Open het apparaat niet terwijl het in gebruik is. Het ultraviolette licht kan de ogen beschadigen. Zet het

apparaat uit alvorens het te openen.

Houd het apparaat uit de buurt van vlammen, water en corrosieve producten.

Reinig het apparaat niet met organische oplosmiddelen.

### REPARATIES:

Ieder onjuist gebruik of gebruik dat in strijd is met de aanwijzingen voor gebruik leiden tot de annulering van de garantie en de aansprakelijkheid van de fabrikant.

## BESCHRIJVING

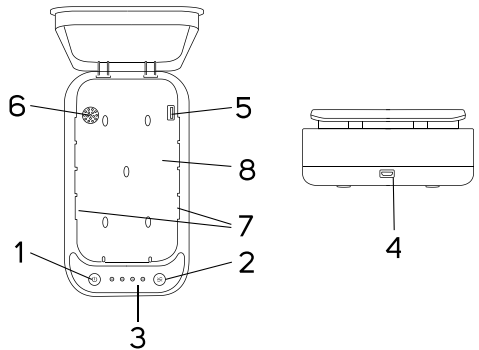

1. Functieknop sterilisatie/OFF (5 s)
2. Functieknop geur
3. Lichtgevende voortgangsbalk
4. USB interface
5. Interne USB laadpoort
6. Reservoir voor geurstof
7. UV lampen
8. Interne holte

## STERILISATIEFUNCTIE

1. Zet het apparaat aan door de micro-USB aan te sluiten op een compatibele voedingsbron; de knoppen op de voorkant lichten op.
2. Plaats het te steriliseren voorwerp in de holte van het apparaat.
3. Druk op de knop "⏻".
4. De lichten van de voortgangsbalk gaan aan naarmate 25%, 50%, 75% of 100% van de sterilisatie is voltooid.

OPMERKING: De sterilisatie duurt 10 min.

## AROMA FUNCTIE

Doorloop de volgende procedure om het apparaat als geurverspreider te gebruiken:

1. Zet het apparaat aan door de micro-USB aan te sluiten op een compatibele voedingsbron; de knoppen op de voorkant lichten op.
2. Giet de gewenste geurstof in de opening van de diffuser (3 tot 5 druppels)
3. Plaats de voorwerpen in de holte van het apparaat.
4. Druk op de geurknop “”.

OPMERKING: de geurfunctie is niet beschikbaar als het apparaat in de sterilisatie-stand staat of aan het laden is.

## LADEN VIA USB

Wanneer het apparaat in de sterilisatie-stand staat, kan het elektronische apparaten opladen; in de holte bevindt zich een USB poort die deze functie mogelijk maakt.

## HET APPARAAT UITZETTEN

Druk gedurende 5 seconden op de knop “” om het apparaat uit te zetten.

## STORINGEN EN REPARATIE

- Breng het apparaat bij storing naar een erkende Technische Dienst. Probeer het apparaat niet zelf te demonteren of te repareren, want dit kan gevaarlijk zijn.

## VOOR EU-VERSIES VAN VAN HET PRODUCT EN/OF INDIEN VAN TOEPASSING IN UW LAND:

## MILIEUVRIENDELIJKHEID EN HERGEBRUIK VAN HET PRODUCT

Het verpakkingsmateriaal van dit apparaat is geschikt voor inzameling, classificatie en hergebruik. Maak gebruik van de voor de diverse materialen bestemde afvalcontainers.

Het product bevat geen stoffen in concentraties die als schadelijk voor het milieu beschouwd kunnen worden.



- Dit symbool betekent dat u het product aan het eind van zijn levenscyclus moet afgeven aan een erkende afvalverwerker voor de gescheiden verwerking van Afgedankte Elektrische en Elektronische Apparatuur (AEEA).

Dit apparaat voldoet aan de Richtlijn 2014/30/EU aangaande Elektromagnetische Compatibiliteit en de Richtlijn 2011/65/EU aangaande restricties van het gebruik van bepaalde gevaarlijke stoffen in elektrische en elektronische apparatuur.

# Polski

## Sterylicator UV Everyday Purity

### Szanowny Kliencie,

Serdecznie dziękujemy za zdecydowanie się na zakup sprzętu gospodarstwa domowego marki Taurus.

Jego technologia, forma i funkcjonalność, jak również fakt, że spełnia on wszelkie normy jakości, dostarczy Państwu pełnej satysfakcji przez długi czas.

Przeczytaj uważnie te instrukcje przed włączeniem urządzenia i zachowaj je do późniejszych konsultacji. Nie przestrzeganie tych instrukcji może spowodować wypadek.

### PORADY I OSTRZEŻENIA DOTYCZĄCE BEZPIECZEŃSTWA

To urządzenie może być używane przez dzieci w wieku 8 lat i powyżej oraz osoby o ograniczonej sprawności fizycznej, sensorycznej lub umysłowej lub nieposiadające doświadczenia i wiedzy, jeżeli były one nadzorowane lub odpowiednio przeszkolone w zakresie korzystania z urządzenia w sposób bezpieczny i rozumieją zagrożenia z tego wynikające.

To urządzenie nie jest zabawką. Dzieci powinny pozostać pod czujną opieką w celu zagwarantowania iż nie bawią się urządzeniem. Urządzenie to zaprojektowane zostało wyłącznie do użytku domowego, a nie do użytku profesjonalnego czy przemysłowego. Nie otwierać urządzenia w trakcie funkcjonowania. Światło ultrafioletowe może uszkodzić oczy. Wyłączyć urządzenie przed jego otwarciem.

Trzymać urządzenie z dala od ognia, wody i produktów korozyjnych.

Nie czyścić urządzenia rozpuszczalnikami organicznymi.

### OBŚLUGA

Wszelkie użycie niewłaściwe lub niezgodne z instrukcją obsługi unieważniając przy tym gwarancję i odpowiedzialność producenta.

### OPIS

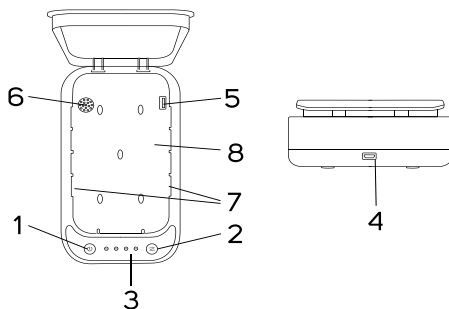

1. Przycisk funkcji sterylizacji /OFF (5 s)
2. Przycisk funkcji zapachowej
3. Pasek świetlny postępu
4. Złącze USB
5. Wewnętrzny port USB ładowania
6. Wgłębienie na aromat
7. Lampy UV
8. Wgłębienie wewnętrzne

### FUNKCJA STERYLIZACJI

1. Aby włączyć urządzenie, należy podłączyć Micro USB do kompatybilnego źródła zasilania; zaświecą się przyciski na przedniej części urządzenia.
2. Umieścić przedmiot, który chcemy sterylizować, we wnęce urządzenia.
3. Nacisnąć przycisk sterylizacji “☺”.
4. Wskaźniki postępu będą zaświecać się w miarę osiągniętego poziomu sterylizacji; 25%, 50%, 75% i 100%

**UWAGA:** Proces sterylizacji trwa 10 minut.

### FUNKCJA ZAPACHOWA

Czynności dot. korzystania z urządzenia jako dyfuzora zapachowego:

1. Aby włączyć urządzenie należy podłączyć Micro USB do kompatybilnego źródła zasilania; zaświecą się przyciski na przedniej części urządzenia.
  2. Wlać pożądany aromat (zapach) do wlotu dyfuzora (od 3 do 5 kropel)
  3. Umieścić produkty we wnęce urządzenia.
  4. Nacisnąć przycisk funkcji zapachowej “☼”.
- UWAGA:** funkcji zapachowej nie można używać, kiedy urządzenie jest w trybie sterylizacji lub ładowania.

### FUNKCJA ŁADOWANIA USB

Gdy urządzenie jest w trybie sterylizacji, można ładować urządzenia elektroniczne; we wnęce znajduje się port USB, który umożliwia tę funkcję.

## WYŁĄCZENIE URZĄDZENIA

Aby wyłączyć urządzenie, nacisnąć przycisk “” i przytrzymać go przez 5 sekund.

## AWARIE I NAPRAWA

- W razie awarii zanieść urządzenie do autoryzowanego Serwisu Technicznego. Nie próbować rozbierać urządzenia ani go naprawiać, ponieważ może to być niebezpieczne.

## DLA URZĄDZEŃ WYPRODUKOWANYCH W UNII EUROPEJSKIEJ I W PRZYPADKU WYMAGAŃ PRAWNYCH OBOWIĄZUJĄCYCH W DANYM KRAJU:

### EKOLOGIA I ZARZĄDZANIE ODPADAMI

Materiały, z których wykonane jest opakowanie tego urządzenia, znajdują się w systemie zbierania, klasyfikacji oraz ich odzysku. Dla każdego typu materiału należy użyć odpowiednich pojemników.

Produkt nie zawiera koncentracji substancji, które mogłyby być uznane za szkodliwe dla środowiska.



- Symbol ten oznacza, że jeśli chcecie się Państwo pozbyć tego produktu po zakończeniu okresu jego użytkowania, należy go przekazać przy zastosowaniu określonych środków do autoryzowanego

podmiotu zarządzającego odpadami w celu przeprowadzenia selektywnej zbiórki Odpadów Urządzeń Elektrycznych i Elektronicznych (WEEE).

Urządzenie spełniające wymogi Ustawy 2014/30/EU o Zgodności Elektromagnetycznej i Ustawy 2011/65/EU w sprawie ograniczenia stosowania niektórych niebezpiecznych substancji w sprzęcie elektrycznym.

# Ελληνικά

## Αποστειρωτής UV Everyday Purity

### Αξίοιτε πελάτη:

Σας ευχαριστούμε που αποφασίσατε να αγοράσετε ένα προϊόν μάρκας Taurus. Η τεχνολογία, ο σχεδιασμός και η λειτουργία του, σε συνδυασμό με το γεγονός ότι το προϊόν πληροί τις αυστηρότερες προδιαγραφές ποιότητας θα σας εξασφαλίσουν πλήρη ικανοποίηση για πολύ καιρό.

Διαβάστε προσεκτικά αυτές τις οδηγίες πριν να θέσετε σε λειτουργία τη συσκευή και φυλάξτε τις για μελλοντική ανάγνωση. Ο μη σεβασμός αυτών των οδηγιών μπορεί να προκαλέσει ατύχημα.

### Οδηγίες και προειδοποιήσεις ασφαλείας

Αυτή τη συσκευή μπορούν να τη χρησιμοποιούν παιδιά ηλικίας 8 ετών και άνω καθώς επίσης και άτομα με μειωμένες σωματικές, αισθητηριακές ή διανοητικές ικανότητες ή με έλλειψη εμπειρίας ή γνώσεων, εφόσον τους παρέχεται η κατάλληλη εποπτεία ή εκπαιδευτούν στην ασφαλή χρήση της συσκευής και εφόσον κατανοούν τους κινδύνους που εγκυμονεί.

Η παρούσα συσκευή δεν είναι παιχνίδι. Τα παιδιά πρέπει να επιτηρούνται ώστε να διασφαλίζεται ότι δεν παίζουν με τη συσκευή. Αυτή η συσκευή έχει σχεδιαστεί μόνο για οικιακή χρήση, όχι για επαγγελματική ή βιομηχανική χρήση.

Μην ανοίγετε τη συσκευή ενώ αυτή λειτουργεί. Το υπερίωδες φως μπορεί να βλάψει τα μάτια. Απενεργοποιήστε τη συσκευή πριν να την ανοίξετε.

Διατηρείτε τη συσκευή μακριά από φλόγες, νερό και διαβρωτικά προϊόντα.

Μην καθαρίζετε τη συσκευή με οργανικά διαλυτικά.

### ΛΕΙΤΟΥΡΓΙΑ

Μη ενδεξιγμένη χρήση, ή χρήση που δεν σέβεται τις οδηγίες χρήσης, ακυρώνει την εγγύηση και την ευθύνη του κατασκευαστή.

### ΠΕΡΙΓΡΑΦΗ

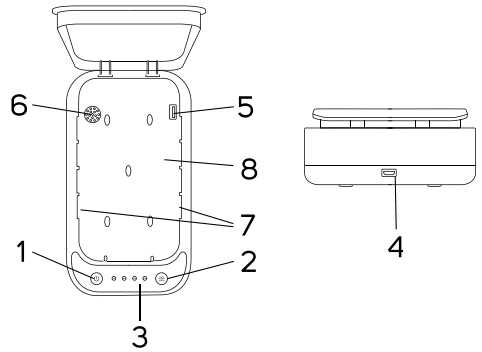

1. Κουμπί λειτουργίας αποστείρωσης/OFF (5 s)
2. Κουμπί λειτουργίας αρώματος
3. Φωτεινή ράβδος προόδου
4. Διεπαφή USB
5. Θύρα φόρτισης με εσωτερικό USB
6. Κοιλότητα για άρωμα
7. Λάμπες UV
8. Εσωτερική κοιλότητα

### ΛΕΙΤΟΥΡΓΙΑ ΑΠΟΣΤΕΙΡΩΣΗΣ

1. Για να ενεργοποιήσετε τη συσκευή, συνδέστε το micro USB σε μια συμβατή πηγή τροφοδοσίας. Τα κουμπιά του μπροστινού μέρους θα ανάψουν.
2. Τοποθετήστε το αντικείμενο που επιθυμείτε να αποστειρώσετε στην κοιλότητα της συσκευής.
3. Πατήστε το κουμπί της αποστείρωσης «☰».
4. Τα φώτα προόδου θα ανάψουν μόλις φτάσει η αποστείρωση στο 25%, 50%, 75% και 100%  
Σημείωση: Η διαδικασία αποστείρωσης έχει διάρκεια 10 min.

### ΛΕΙΤΟΥΡΓΙΑ ΑΡΩΜΑ

Βήματα για να χρησιμοποιήσετε τη συσκευή ως διάταξη διάχυσης αρώματος.

1. Για να ενεργοποιήσετε τη συσκευή συνδέστε το micro USB σε μια συμβατή πηγή τροφοδοσίας. Τα κουμπιά του μπροστινού μέρους θα ανάψουν.
  2. Χύστε το άρωμα της αρεσκείας σας στην είσοδο της διάταξης διάχυσης (από 3 έως 5 σταγόνες)
  3. Τοποθετήστε τα αντικείμενα στην κοιλότητα της συσκευής.
  4. Πατήστε το κουμπί του αρώματος «☼».
- ΣΗΜΕΙΩΣΗ:** η λειτουργία αρώματος δεν μπορεί να χρησιμοποιηθεί με τη συσκευή σε τρόπο λειτουργίας «αποστείρωση» ή «φόρτιση».

### ΛΕΙΤΟΥΡΓΙΑ ΦΟΡΤΙΣΗΣ USB

Με τη συσκευή σε τρόπο λειτουργίας «αποστείρωση», μπορείτε να φορτίζετε ηλεκτρονικές συσκευές. Στην κοιλότητα υπάρχει μια θύρα USB που επιτρέπει αυτή τη λειτουργία.

## **ΑΠΕΝΕΡΓΟΠΟΙΗΣΗ ΤΗΣ ΣΥΣΚΕΥΗΣ**

Για να απενεργοποιήσετε τη συσκευή, πατήστε το κουμπί «  » για 5 δευτερόλεπτα.

## **ΒΛΑΒΕΣ ΚΑΙ ΕΠΙΔΙΟΡΘΩΣΗ**

- Σε περίπτωση βλάβης, μεταφέρετε τη συσκευή σε εγκεκριμένη υπηρεσία τεχνικής βοήθειας. Μην προσπαθήσετε να την αποσυναρμολογήσετε ή να την επισκευάσετε γιατί μπορεί να εκτεθείτε σε κίνδυνο.

## **ΓΙΑ ΤΙΣ ΕΚΔΟΣΕΙΣ ΕΕ ΤΟΥ ΠΡΟΪΟΝΤΟΣ ΚΑΙ/Ή ΣΕ ΠΕΡΙΠΤΩΣΗ ΠΟΥ ΑΠΑΙΤΕΙΤΑΙ ΣΤΗ ΧΩΡΑ ΣΑΣ:**

### **ΟΙΚΟΛΟΓΙΑ ΚΑΙ ΔΥΝΑΤΟΤΗΤΑ ΑΝΑΚΥΚΛΩΣΗΣ ΤΟΥ ΠΡΟΪΟΝΤΟΣ**

Τα υλικά συσκευασίας αυτής της συσκευής έχουν ενταχθεί σε σύστημα αποκομιδής, ταξινόμησης και ανακύκλωσης συσκευασιών. Χρησιμοποιήστε τους κατάλληλους κάδους για κάθε είδος υλικού.

Το προϊόν δεν περιέχει συγκεντρώσεις ουσιών που μπορούν να θεωρηθούν επιζήμιες για το περιβάλλον.



- Αυτό το σύμβολο σημαίνει ότι αν επιθυμείτε να απορρίψετε το προϊόν αφού έχει τελειώσει η διάρκεια ζωής του προϊόντος θα πρέπει να το μεταφέρετε σε εγκεκριμένο διαχειριστή απορριμμάτων για την επιλεκτική συλλογή αποβλήτων ειδών ηλεκτρικού και ηλεκτρονικού εξοπλισμού (ΑΗΗΕ).

Η παρούσα συσκευή συμμορφώνεται με την οδηγία 2014/30/EU για την ηλεκτρομαγνητική συμβατότητα και με την οδηγία 2011/65/EU για τον περιορισμό της χρήσης ορισμένων επικίνδυνων ουσιών σε ηλεκτρικό εξοπλισμό.

# Русский

УФ-стерилизатор  
Чистота каждый день

## Уважаемый клиент!

Благодарим за выбор аппарата торговой марки Taurus.

Он выполнен с применением передовых технологий, имеет элегантный дизайн, надежную конструкцию и превышает наиболее требовательные стандарты качества, что обеспечит полное соответствие вашим требованиям и продолжительный срок службы.

Внимательно прочтите эту инструкцию перед включением электроприбора и сохраните ее для использования в будущем.

Ненадлежащее соблюдение этой инструкции может быть причиной несчастного случая.

## ИНСТРУКЦИЯ ПО ТЕХНИКЕ БЕЗОПАСНОСТИ

Данное устройство может использоваться детьми старше 8 лет, лицами с ограниченными физическими, сенсорными или умственными возможностями, а также лицами, не обладающими соответствующим опытом или знаниями, только под присмотром или после проведения инструктажа по безопасному использованию устройства и с пониманием связанных с ним опасностей. Прибор не является игрушкой. Необходимо следить за детьми, чтобы они не играли с ним.

Этот прибор предназначен только для домашнего, а не профессионального или промышленного использования.

Не открывайте прибор, когда он используется в режиме стерилизации.

Ультрафиолетовый свет может повредить ваши глаза. Перед тем, как открыть крышку, выключите прибор.

Держите прибор вдали от огня, воды и агрессивных химикатов.

Не очищайте прибор при помощи органических растворителей.

## ОБСЛУЖИВАНИЕ

Любое неправильное использование или несоблюдение инструкций автоматически приводит к аннулированию гарантии и снятию ответственности производителя.

## Описание

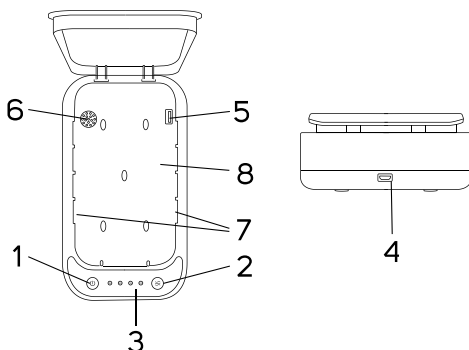

1. Кнопка режима стерилизации / OFF (5 сек.)
2. Кнопка для ароматической функции
3. Световой индикатор прогресса
4. Интерфейс USB
5. Внутренний USB-порт для зарядки
6. Отсек для аромата
7. Ультрафиолетовые лампы
8. Внутренний отсек

## ФУНКЦИЯ СТЕРИЛИЗАЦИИ

1. Подключите micro-USB к совместимому источнику питания для того, чтобы включить устройство; после подключения кнопки передней панели засветятся.
2. Поместите предмет для стерилизации в полость прибора.
3. Нажмите кнопку стерилизации на передней панели, чтобы начать "☺".



4. Световой индикатор хода работы загорится, когда стерилизация будет завершена на 25%, 50%, 75% и 100%.

ПРИМЕЧАНИЕ: Процесс стерилизации занимает около 10

минут.

## АРОМАТИЧЕСКАЯ ФУНКЦИЯ

Чтобы использовать этот прибор в качестве аромадиффузора, выполните следующие действия:

1. Подключите micro USB к совместимому источнику питания, чтобы включить устройство, после подключения кнопки на передней панели загорятся.
2. Добавьте желаемый аромат во входное отверстие диффузора (от 3 до 5 капель).
3. Поместите предметы во внутреннюю полость прибора.
4. Нажмите кнопку ароматической функции “”.

ПРИМЕЧАНИЕ: ароматическая функция не работает, если прибор для стерилизации находится в режиме стерилизации или на зарядке.

## ФУНКЦИЯ ЗАРЯДКИ ЧЕРЕЗ USB

Пока прибор находится в режиме стерилизации, вы можете заряжать электронные устройства, находящиеся внутри полости. Для этого имеется USB порт, который позволяет использовать данную функцию.

## ВЫКЛЮЧЕНИЕ ПРИБОРА

Для отключения прибора нажимайте кнопку “” в течение 5 секунд.

## Неисправности и ремонт

В случае неисправности отнесите электроприбор в сервисный центр. Не пытайтесь самостоятельно ремонтировать электроприбор — это может быть опасно.

## ДЛЯ ИЗДЕЛИЙ В ВЕРСИИ ЕС И/ИЛИ, ЕСЛИ ЭТОГО ТРЕБУЕТ ЗАКОНОДАТЕЛЬСТВО В ВАШЕЙ СТРАНЕ:

### Экология и вторичное использование

Материалы упаковки прибора принимаются системой сбора и сортировки материалов для вторичного их использования. Для утилизации используйте бытовые контейнеры для каждого типа мусора.

В изделии нет веществ в концентрациях, которые считаются вредными для окружающей среды.

- Этот значок означает, что после окончания срока службы для утилизации электроприбора отнесите его в пункт сбора электрических и электронных отходов (WEEE)

Этот прибор соответствует директиве 2014/30/EU об электромагнитной совместимости и директиве 2011/65/EU об ограничении использования определенных опасных веществ в электрическом и электронном оборудовании.



## Română

### Sterilizator UV Everyday Purity

#### Stimate client,

Vă mulțumim că ați cumpărat un produs marca Taurus.

Datorită tehnologiei sale, designului și modului de funcționare, precum și a faptului că depășește cele mai stricte standarde de calitate, se poate garanta o utilizare complet satisfăcătoare și de lungă durată a produsului.

Înainte de a porni aparatul, citiți cu atenție aceste instrucțiuni și păstrați-le pentru a le putea consulta în viitor. Nerespectarea acestor instrucțiuni poate provoca un accident.

## RECOMANDĂRI ȘI AVERTIZĂRI PRIVIND SIGURANȚA

Acest aparat poate fi utilizat de către copiii cu vârsta de peste 8 ani, precum și de către persoanele cu o capacitate fizică, senzorială sau mentală redusă sau fără experiență și cunoștințe, doar dacă aceștia sunt sub supraveghere sau au fost instruiți în legătură cu utilizarea aparatului în condiții de siguranță și înțeleg eventualele pericole.

Acest aparat nu este o jucărie. Copiii trebuie supravegheați pentru a vă asigura că nu se joacă cu aparatul.

Acest aparat este destinat exclusiv uzului casnic, nu celui profesional sau industrial. Nu deschideți unitatea în timp ce o utilizați în modul de sterilizare. Lumina UV poate dăuna ochilor. Opriți aparatul înainte de a deschide capacul.

Păstrați aparatul departe de flacără, apă și substanțe chimice corozive.

Nu curățați unitatea cu solvent organic.

## SERVICE

Orice utilizare necorespunzătoare sau nerespectarea instrucțiunilor face ca responsabilitățile producătorului și garanția să devină nule și neavenite.

## DESCRIERE

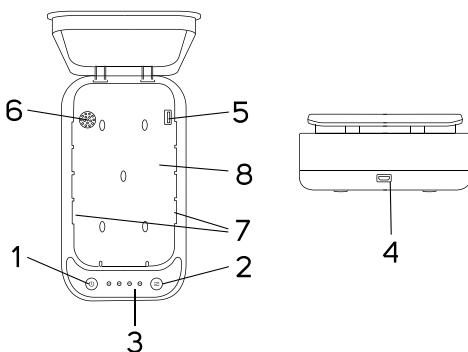

1. Buton pentru funcția de sterilizare/ OFF (Oprire) (5 sec.)
2. Buton pentru funcția de aromă
3. Bară luminoasă de evoluție
4. Interfață USB
5. Port USB pentru încărcare internă
6. Cavitare pentru aromă
7. Lămpi UV
8. Cavitare internă

## FUNCȚIA PENTRU STERILIZARE

1. Conectați micro USB-UL la o sursă de alimentare compatibilă pentru a porni unitatea, odată conectat, se vor aprinde butoanele din față.
  2. Puneți obiectul care va fi sterilizat în cavitatea unității.
  3. Apăsăți în față butonul pentru sterilizare ca să înceapă sterilizarea, "U".
  4. Luminile de evoluție se vor aprinde atunci când sterilizarea va fi finalizată într-un procent de 25 %, 50 %, 75 % și 100 %.
- NOTĂ: Procesul de sterilizare durează 10 minute.

## FUNCȚIA PENTRU AROMĂ

Pentru a utiliza acest aparat pe post de aparat de dispersie de arome, urmați următorii pași:

1. Conectați micro USB-UL la o sursă de alimentare compatibilă pentru a porni unitatea, odată conectat, se vor aprinde butoanele din față.
2. Picurați aroma preferată în orificiul aparatului de dispersie (între 3 și 5 picături).
3. Introduceți obiectele în cavitatea unității.
4. Apăsați butonul pentru aromă „”.

NOTĂ: Funcția pentru aromă nu funcționează în timp ce dezinfectantul se află în modul de sterilizare sau încărcare.

## **FUNCȚIA PENTRU ÎNCĂRCARE USB**

În timp ce produsul este în modul de sterilizare, puteți încărca dispozitivele electronice în interiorul cavității, există un port USB care permite această funcție.

## **OPRIREA DISPOZITIVULUI**

Pentru a opri dispozitivul apăsați acest buton „” pentru 5 secunde.

## **ANOMALII ȘI REPARAȚII**

Dacă apar probleme, duceți aparatul la un serviciu de asistență tehnică autorizat. Nu încercați să-l demontați sau să-l reparați fără asistență deoarece poate fi periculos.

## **PENTRU VERSIUNILE UE ALE PRODUSULUI ȘI/SAU ÎN CAZUL ÎN CARE ESTE OBLIGATORIU ÎN ȚARA DVS.:**

## **ECOLOGIA ȘI RECICLAREA PRODUSULUI**

Materialele din care este alcătuit ambalajul acestui produs sunt incluse într-un sistem de colectare, clasificare și reciclare. Dacă doriți să le aruncați, vă rugăm să folosiți pubelele publice corespunzătoare fiecărui tip de material. Produsul nu conține substanțe în concentrații care ar putea fi considerate dăunătoare pentru mediu.



- Acest simbol înseamnă că, în cazul în care doriți să aruncați aparatul la încheierea duratei sale de funcționare, trebuie să-l duceți la un centru autorizat de colectare a deșeurilor în vederea colectării selective a deșeurilor de echipamente electrice și electronice (DEEE).

Acest aparat respectă Directiva 2014/30/UE privind compatibilitatea electromagnetică și Directiva 2011/65/UE privind restricțiile de

utilizare ale anumitor substanțe periculoase la echipamentele electrice.

## Български Стерилизатор UV Everyday Purity

### Уважаеми клиенти,

Благодарим Ви, че закупихте електроуред с марката „Taurus“.

Технологията, дизайнът и функционалността на същия, както и фактът, че надвишава най-стриктните норми за качество, ще Ви донесат пълно и дълготрайно задоволство от него.

Моля, прочетете внимателно тази брошура, преди да пуснете уреда в действие, като я запазите за по-нататъшни справки

Неспазването на указанията може да доведе до злополука.

## Съвети и предупреждения за безопасност

Уредът може да бъде използван от хора, неумеещи да боравят с този вид продукти, хора с физически увреждания или деца над 8 години, но само и единствено ако се намират под надзора на някой възрастен, или ако предварително им е обяснено как безопасно да използват уреда, а също и ако разбират наличните рискове.

Уредът не е играчка. - Децата следва да са под надзор, за да не си играят с уреда. Този уред е предназначен единствено за битови нужди, а не за професионална или промишлена употреба. Не отваряйте уреда, докато работи. Ултравioletовата светлина може да повреди очите ви. Изключете уреда, преди да го отворите.

Дръжте уреда надалеч от пламъци, вода и разяждащи продукти.

Не почиствайте уреда с органични разтворители.

### ОБСЛУЖВАНЕ:

Неправилното използване на уреда или неспазването на указанията за работа е опасно, анулира гаранцията и освобождава производителя от отговорност.

### ОПИСАНИЕ

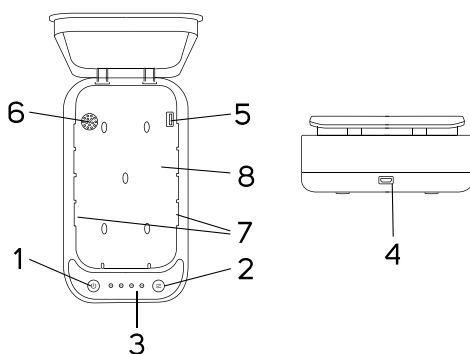

1. Бутон за режим (функция) „стерилизиране/OFF“ (5 s)
2. Бутон за режим „Ароматизиране“
3. Светлинна тръба за развитие на процеса.
4. Интерфейс USB
5. Вътрешен USB порт за зареждане
6. Ниша за ароматизиращата есенция.
7. Лампи UV
8. Вътрешна ниша

### РЕЖИМ „СТЕРИЛИЗАЦИЯ“

1. За включване на уреда включете микро USB към съответстващ източник на захранване. Бутоните в предната част ще светнат.
2. Поставете артикула, който желаете да стерилизирате в нишата на уреда.
3. Натиснете бутона „стерилизация“ (☺).
4. Светват светлините за развитие на процеса в съответствие с процента на постигнатата стерилизация: 25%, 50%, 75% и 100%

**БЕЛЕЖКА:** Процесът на стерилизация трае 10 мин.

### РЕЖИМ „АРОМАТ“

Стъпки за използване на уреда като разпръсквател (дифузор):

1. За включване на уреда, включете микро USB към съответстващ източник на захранване. Бутоните в предната част ще светнат.

2. Капнете между 3 и 5 капки от желаня аромат в гърлото на разпръсквателя (дифузора)

3. Поставете артикулите в нишата на уреда.

4. Натиснете бутон аромат “”.

БЕЛЕЖКА: режим „аромат“ не може да се използва с уред, намиращ се в режим „стерилизиране“ или „зареждане“.

### **РЕЖИМ „ЗАРЕЖДАНЕ USB“**

При уред в режим на стерилизиране може да зареждате електронни уреди. За целта в нишата има порт USB, позволяващ тази функция.

### **МОЛЯ, ИЗКЛЮЧЕТЕ УРЕДА**

За изключване на уреда натиснете бутон “” в продължение на 5 секунди.

### **НЕИЗПРАВНОСТИ И РЕМОТ**

- В случай на неизправност отнесете уреда в упълномощен сервиз за техническо обслужване. Не се опитвайте да го разглобявате или ремонтирате уреда - това може да се окаже опасно.

### **ЗА РАЗНОВИДНОСТИТЕ В ЕС НА ТОВА ИЗДЕЛИЕ И/ИЛИ В СЛУЧАЯ, ПРИЛОЖИМ ЗА ВАШАТА СТРАНА:**

#### **Опазване на околната среда и рециклиране на изделието.**

Опаковъчните материали на уреда са включени в система за събиране, класификация и рециклиране. За всеки вид материал използвайте съответните контейнери.

В изделието отсъстват концентрации на вещества, които могат да бъдат определени като вредни за околната среда.



- Този символ означава, че ако желаете да се освободите от уреда след изтичане на експлоатационния му живот трябва да го предадете по подходящ начин на фирма за преработка на отпадъци, оторизирана за разделно събиране на отпадъци от електрическо и електронно оборудване (ОЕЕО).

Този апарат е в съответствие с Директива 2014/30/EU за електромагнитна съвместимост и Директива 2011/65/EU за ограниченията при употребата на определени опасни вещества в електрическите апарати.

2. صب العطر المطلوب في مدخل الناشر (من 3 إلى 5 قطرات)
  3. ضع العناصر في تجويف الجهاز.
  4. اضغط على زر العطر "  ".
- ملاحظة: لا يمكن استخدام وظيفة العطر مع الجهاز في وضع التعقيم أو الشحن.

### وظيفة شحن USB

مع وجود الجهاز في وضع التعقيم، يمكنك شحن الأجهزة الإلكترونية؛ يوجد في التجويف منفذ USB يتيح هذه الوظيفة.

### إطفاء الجهاز

لإطفاء الجهاز، اضغط على الزر "  " لمدة 5 ثوانٍ.

### أمور غير عادية والتصليح

- في حال العطل احمل الجهاز إلى مركز خدمة صيانة تقنية معتمد. لا تحاول فكه أو إصلاحه لأنه قد يكون فيه خطر.

إصدارات الاتحاد الأوروبي من المنتج و/أو في حال يطبق في بلدك:

### البيئة وإعادة تدوير المنتج

يتم دمج مواد التعبئة والتغليف للجهاز في نظام لجمع وتصنيف وإعادة تدوير مواد التعبئة والتغليف. استخدم الحاويات المناسبة لكل نوع من أنواع المواد. يخلو هذا المنتج من تركيزات المواد التي يمكن أن تعتبر ضارة بالبيئة.



- يعني هذا الرمز أنه إذا كنت ترغب بالتخلص من المنتج، بعد انتهاء عمره، فيجب إيداعه عن طريق الوسائل المناسبة بيد وكيل

نفايات معتمد للجمع الانتقائي من نفايات الأجهزة الكهربائية والإلكترونية (WEEE).

يستوفي هذا الجهاز توجيه UE/30/2014 للتوافق الكهرومغناطيسي وتوجيه UE/65/2011 حول قيود استخدام مواد خطرة معينة في الأجهزة الكهربائية والإلكترونية.

# العربية

معقم الأشعة فوق البنفسجية  
Everyday Purity

## وليس للاستعمال المهني أو الصناعي.

لا تفتح الجهاز وهو قيد التشغيل. ضوء الأشعة فوق البنفسجية يمكن أن يضر العينين. أطفئ الجهاز قبل فتحه.  
احفظ الجهاز بعيداً عن اللهب والماء والمنتجات المسببة للتآكل.  
لا تنظف الجهاز بمذيبات عضوية.

### الخدمة:

إن الاستخدام غير المناسب، أو مخالفة إرشادات الاستعمال، يلغي الضمان ومسؤولية الشركة المصنعة.

### الوصف

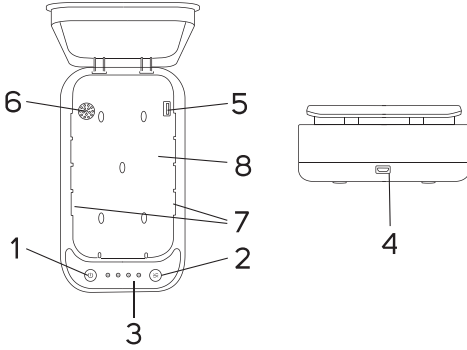

1. زر وظيفة التعقيم/OFF (5ث)
2. زر وظيفة العطر
3. شريط ضوئي للتقدم
4. واجهة USB
5. منفذ شحن USB داخلي
6. تجويف للعطر
7. مصابيح الأشعة فوق البنفسجية
8. تجويف داخلي

### وظيفة التعقيم

1. لتشغيل الجهاز، قم بتوصيل USB الصغير بمصدر طاقة متوافق؛ وسوف تضيء الأزرار الموجودة في الجزء الأمامي.
2. ضع العنصر الذي تريد تعقيمه في تجويف الجهاز.
3. اضغط على زر التعقيم "U".
4. سوف تضيء مصابيح التقدم عند الوصول إلى التعقيم بنسبة 25% و50% و75% و100%  
ملاحظة: تستغرق عملية التعقيم مدة 10 دقائق.

### وظيفة العطر

خطوات استخدام الجهاز كناشر للعطر:

1. لتشغيل الجهاز قم بتوصيل USB الصغير بمصدر طاقة متوافق؛ وسوف تضيء الأزرار الموجودة في الجزء الأمامي.

## نصائح وتحذيرات السلامة

يمكن أن يستخدم هذا الجهاز الأطفال ممن هم بعمر 8 سنوات فما فوق والأشخاص من ذوي القدرات البدنية أو الحسية أو العقلية المنخفضة أو انعدام الخبرة والمعرفة، إذا ما قدم لهم الإشراف أو التدريب المناسبين فيما يتعلق باستعمال الجهاز بطريقة آمنة ويستوعبوا المخاطر المترتبة عليه. إن هذا الجهاز ليس لعبة. يجب أن يكون الأطفال تحت الإشراف للتأكد بأنهم لا يلعبون بالجهاز. تم إعداد هذا الجهاز للاستعمال المنزلي فقط،

## Español

### **GARANTÍA Y ASISTENCIA TÉCNICA**

Este producto goza del reconocimiento y protección de la garantía legal de conformidad con la legislación vigente. Para hacer valer sus derechos o intereses debe acudir a cualquiera de nuestros servicios de asistencia técnica oficiales.

Podrá encontrar el más cercano accediendo al siguiente enlace web: <http://taurus-home.com/>

También puede solicitar información relacionada poniéndose en contacto con nosotros por el teléfono que aparece al final de este manual.

Puede descargar este manual de instrucciones y sus actualizaciones en <http://taurus-home.com>

## Català

### **GARANTIA I ASSISTÈNCIA TÈCNICA**

Aquest producte gaudeix del reconeixement i protecció de la garantia legal de conformitat amb la legislació vigent. Per fer valer els seus drets o interessos ha d'acudir a qualsevol dels nostres serveis d'assistència tècnica oficials.

Podrà trobar el més proper accedint al següent enllaç web: <http://taurus-home.com/>

També pot demanar informació relacionada posant-se en contacte amb nosaltres al telèfon que apareix al final d'aquest manual.

Podeu descarregar aquest manual d'instruccions i les seves actualitzacions a <http://taurus-home.com>

## English

### **WARRANTY AND TECHNICAL ASSISTANCE**

This product enjoys the recognition and protection of the legal guarantee in accordance with current legislation. To enforce your rights or interests you must go to any of our official technical assistance services.

You can find the closest one by accessing the following web link: <http://taurus-home.com/>

You can also request related information by contacting us.

You can download this instruction manual and its updates at <http://taurus-home.com/>

## Français

### **GARANTIE ET ASSISTANCE TECHNIQUE**

Ce produit est reconnu et protégé par la garantie établie conformément à la législation en vigueur. Pour faire valoir vos droits ou intérêts, vous devez vous adresser à l'un de nos services d'assistance technique agréés.

Pour savoir lequel est le plus proche, vous pouvez accéder au lien suivant : <http://taurus-home.com/>

Vous pouvez aussi nous contacter pour toute information.

Vous pouvez télécharger ce manuel d'instructions et ses mises à jour sur <http://taurus-home.com/>

## Deutsch

### **GARANTIE UND TECHNISCHER SERVICE**

Dieses Produkt ist von der gesetzlichen Garantie gemäß der geltenden Gesetzgebung geschützt. Um Ihre Rechte und Interessen geltend zu machen, müssen Sie eines unserer offiziellen Servicezentren aufsuchen.

Über folgenden Link finden Sie ein Servicezentrum in Ihrer Nähe: <http://taurus-home.com/>

Sie können auch Informationen anfordern, indem Sie sich mit uns in Verbindung setzen.

Sie können dieses Benutzerhandbuch und seine Aktualisierungen unter <http://taurus-home.com/>

## Italiano

### **GARAZIA E ASSISTENZA TECNICA**

Questo prodotto possiede il riconoscimento e la protezione della garanzia legale di conformità con la legislazione vigente. Per far valere i suoi diritti o interessi, dovrà rivolgersi a uno qualsiasi dei nostri servizi ufficiali di assistenza tecnica.

Può trovare il più vicino cliccando sul seguente link: <http://taurus-home.com/>

Inoltre, può richiedere informazioni mettendosi in contatto con noi.

Può scaricare questo manuale di istruzioni e i suoi aggiornamenti da <http://taurus-home.com/>

## Português

### GARANTIA E ASSISTÊNCIA TÉCNICA

Este produto goza do reconhecimento e proteção da garantia legal em conformidade com a legislação em vigor. Para fazer valer os seus direitos ou interesses, deve recorrer sempre aos nossos serviços oficiais de assistência técnica.

Poderá encontrar o mais próximo de si através do seguinte website: <http://taurus-home.com/>  
Também pode solicitar informações relacionadas, pondo-se em contacto conosco.

Pode fazer o download deste manual de instruções e suas atualizações em <http://taurus-home.com/>

## Nederlands

### GARANTIE EN TECHNISCHE ONDERSTEUNING

Dit product valt onder de legale garantievoorwaarden zoals bepaald in de actuele wetgeving. Om een beroep te doen op uw rechten of aanspraken kunt u contact opnemen met onze officiële technische service.

U kunt de dichtstbijzijnde technische service vinden op de website: <http://taurus-home.com/>

Voor verdere informatie kunt u ook contact met ons opnemen.

U kunt deze gebruiksaanwijzing en eventuele actualiseringen ervan downloaden via <http://taurus-home.com/>

## Polski

### GWARANCJA I SERWIS TECHNICZNY

Ten produkt jest uznawany i chroniony prawną gwarancją zgodnie z obowiązującymi przepisami. W celu wyegzekwowania swoich praw lub interesów, należy udać się do dowolnego z naszych oficjalnych usług pomocy technicznej.

Najbliższy punkt można znaleźć, korzystając z poniższego linku: <http://taurus-home.com/>

Można również poprosić o informacje, kontaktując się z nami.

Można też pobrać niniejszą instrukcję obsługi i jej aktualizacje na <http://taurus-home.com/>

## Ελληνικά

### ΕΓΓΥΗΣΗ ΚΑΙ ΤΕΧΝΙΚΗ ΥΠΟΣΤΗΡΙΞΗ

Το παρόν προϊόν αναγνωρίζεται και προστατεύεται από τη νόμιμη εγγύηση συμμόρφωσης προς την ισχύουσα νομοθεσία. Για να διεκδικήσετε τα δικαιώματά ή συμφέροντά σας πρέπει να απευθυνθείτε σε οποιοδήποτε από τα επίσημα γραφεία μας τεχνικής υποστήριξης.

Για να βρείτε το πιο κοντινό σε εσάς, ανατρέξτε στην ιστοσελίδα: <http://taurus-home.com/>

Μπορείτε επίσης να ζητήσετε πληροφορίες, επικοινωνώντας μαζί μας.

Μπορείτε να «κατεβάσετε» από το διαδίκτυο το παρόν εγχειρίδιο οδηγιών και τις σχετικές ενημερώσεις του στο <http://taurus-home.com/>

## Русский

### ГАРАНТИЯ И ТЕХНИЧЕСКАЯ ПОДДЕРЖКА

Этот продукт защищен юридической гарантией в соответствии с действующим законодательством. Чтобы обеспечить соблюдение ваших прав или интересов, вы должны обратиться в любую из наших официальных служб по технической поддержке клиентов.

Вы можете найти ближайшие из центров, пройдя по следующей веб-ссылке: <http://taurus-home.com/>

Вы также можете запросить соответствующую информацию, связавшись с нами (см. последнюю страницу руководства).

Вы можете скачать это руководство и обновления к нему по адресу <http://taurus-home.com/>

## Română

### GARANȚIE ȘI ASISTENȚĂ TEHNICĂ

Acest produs beneficiază de recunoașterea și protecția garanției legale în conformitate cu legislația în vigoare. Pentru a vă exercita drepturile sau interesele, trebuie să vă adresați unuia dintre serviciile noastre oficiale de asistență tehnică.

Puteți găsi cel mai apropiat serviciu de asistență tehnică accesând următorul link web: <http://taurus-home.com/>

De asemenea, puteți solicita informații conexe, contactând-ne (consultați ultima pagină a manualului).

Puteți descărca acest manual de instrucțiuni și actualizările sale la <http://taurus-home.com/>



## Български ГАРАНЦИЯ И ТЕХНИЧЕСКА ПОМОЩ

Настоящият продукт има законна гаранция, в съответствие с действащото законодателство. За да упражните правата си на потребител следва да се насочите към някой от нашите оторизирани сервиси.

Най-близкия до Вас сервис можете да откриете на следния линк: <http://taurus-home.com/>

Също така, можете да потърсите информация, свързвайки се с нас (вижте на последната страница на наръчника).

Наръчника с указания и неговите осъвременявания можете да свалите на следния <http://taurus-home.com/>

## العربية

### الضمان والمساعدة التقنية

يحظى هذا المنتج بالاعتراف والحماية من الضمان القانوني وفقاً للتشريعات النافذة. لطلب حقوقك أو مصالحك يجب عليك مراجعة أي

مركز من مراكزنا لخدمات المساعدة التقنية الرسمية. يمكنك العثور على الأقرب عن طريق الدخول إلى رابط الموقع التال:

<http://taurus-home.com> (حسب العلامة التجارية)

كما يمكنك طلب المعلومات ذات الصلة عن طريق الاتصال بنا عبر الهاتف.

ويمكنك تحميل دليل التعليمات هذا وتحديثاته على الموقع <http://taurus-home.com>

COUNTRY	ADDRESS	PHONE
Algeria	Zone d'Activite, N° 62, Constantine	213770777756
Argentina	Av. del Libertador 1298,(B1638BEY), Vicente López (Pcia. Buenos Aires)	541153685223
Belgium	Mariëndonkstraat 5, 5154 EG, Elshout	31620401500
Benin	359 Av. Steinmetz, 1930, Cotonou	0299-21313798
Bulgaria	265,Okolovrasten Pat, Mladost 4, 1766, Sofia	35929211120 / 35929211193
Burkina Faso	Avenue Bassawarga, 01 BP915, Ouagadougou	226 25301038
Congo (Republic of)	98 Blvd General Charles de Gaulle, Pointe Noire	242066776656
Cyprus	20, Bethlehem Str. / P.O.Box 20430, 2033, Strovolos	35722711300
Czech Republic	Milady Horakove 357/4, 568 02, Svitavy	420 461 540 130
Democratic Republic of the Congo	AV. Pont Canale N° 3440, Kinshasa	00243-991223232
Equatorial Guinea	SN Av Patricio Lumumba y C/ Jesus B, Bata	00240 333 082958 / 00240 333 082453
Equatorial Guinea	Calle de las Naciones Unidas, PO box 762, Malabo	240333082958 / 240333082453
España	Avda Barcelona, S/N, 25790 Oliana (Lleida) atencioncliente@taurus.es	902 118 050
Ethiopia	Lideta Sub City Kebele 10 H.NO 124, Addis Ababa	+251 11 5518300
France	Za les bas musats 18, 89100, Malay-le-Grand	03 86 83 90 90
Gabon	BP 574, Port-Gentil Centre-ville	24101552689 / 24101560698
Ghana	Ederick Place, Accra-Ghana	302682448 / 302682404

<b>Gibraltar</b>	11 Horse Barrack Lane, 54000, Gibraltar	00350 200 75397 / 00350 200 41023
<b>Greece</b>	Sapfous 7-9, 10553, Athens	+30 21 0373 7000
<b>Guinea</b>	BP 206, GN, Conakry	(224) 622204545
<b>Hong Kong</b>	Unit H,13/F., World Tech Centre, Hong kong	(852) 2448 0116 / 9197 3519
<b>Hungary</b>	Késmárk utca 11-13, 1158, Budapest	+36 1 370 4519
<b>India</b>	C-175, Sector-63, Noida, Gautam Budh Nagar - 201301, Delhi	(+91) 120 4016200
<b>Ivory Coast</b>	01 Rue Des Carrossiers-Zone 3, B.P 3747, Abidjan 01 (RCI)	22521251820 / 225 21 353494
<b>Jordan</b>	28 Basman St Down town, Amman	+962 6 46 222 68
<b>Kuwait</b>	P.O. BOX 3379 hawally, 32034, Hawally	+965 2200 1010
<b>Lebanon</b>	Damascus Highway; Sciale Building, Jamhour	9615922963
<b>Luxembourg</b>	Mariëndonkstraat 5, 5154 EG, Elshout	31620401500
<b>Mali</b>	BP E2900, Dravela Bolibana	223227216 / 223227259
<b>Marruecos</b>	Avenue 2 Mars, Résidence Nassrallah, Appt n° 2 1er, Casablanca	(+212) 522 86 30 95
<b>Mauritania</b>	134 Avenue Gamal Abdener Ilot D, Nouakchott	2225254469 / 2225251258
<b>Mexico</b>	Rosas Moreno N° 4-203 Colonia de San Rafael C.P. 06470 – Delegación Cuauhtémoc, Ciudad de México	(+52) 55 55468162
<b>Montenegro</b>	Rastovac bb, 81400, Niksic	+382 40 217 055
<b>Netherlands</b>	Mariëndonkstraat 5, 5154 EG, Elshout	31620401500
<b>Nigeria</b>	8, Isaac; John Str,G.R.A Ikeja Lagos	23408023360099
<b>Paraguay</b>	Denis Roa 155 c/ Guido Spano, Asunción	21665100
<b>Peru</b>	Calle los Negocios 428, Surquillo, Lima	(511) 421 6047
<b>Portugal</b>	Avenida Rainha D. Amélia, nº12-B, 1600-677, Lisboa	+351 210966324
<b>Romania</b>	Dudesti Pantelimon 23, 410554, Bucharest	031.805.49.58
<b>Serbia</b>	Rastovac bb, 81400, Niksic	+382 40 217 055
<b>Slovakia</b>	Milady Horakove 357/4, 568 02, Svitavy	420 461 540 130
<b>Southafrica</b>	Unit 25 & 26, San Croy Office Park, Die Agora Road, Croydon, Kempton Park, 1619, Johannesburg	(+27) 011 392 5652
<b>Tunisia</b>	2, Rue de Turquie, Tunis	21671333066
<b>Ukraine</b>	Block 6, Ap Housing Estate Topol-2, B, 49000, Dnepropetrovsk	380563704161 / 380563704161
<b>United Arab Emirates</b>	P.O.BOX 8543, Dubai	14506246200
<b>Uruguay</b>	Luis Alberto de Herrera 3468, 11600, Montevideo	598 2209 28 00
<b>Vietnam</b>	Lot 7 Ind. Zone for, Ha Noi	84437658111 / 84437658110



**taurus**

Avda. Barcelona, s/n  
25790 Oliana  
Spain

26/10/2020