

## HOMELAND X7 ULTIMATE (HCVA7302B)

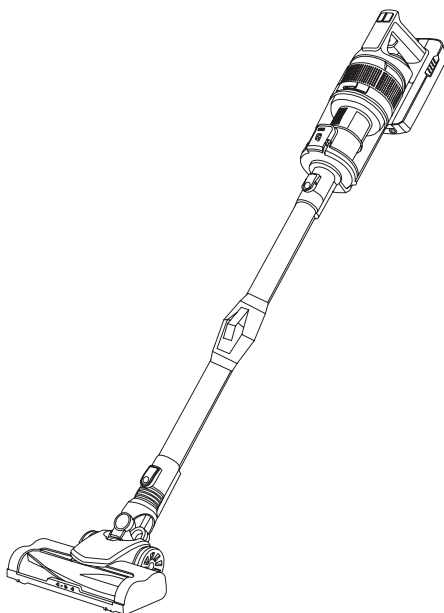

**ES.** Instrucciones de uso

**EN.** Instructions for use

**FR.** Mode d'emploi

**PT.** Instruções de uso

**IT.** Istruzioni per l'uso

**CA.** Instruccions d'ús

**DE.** Gebrauchsanleitung

**NL.** Gebruiksaanwijzing

**RO.** Instrucțiuni de utilizare

**PL.** Instrukcja obsługi

**BG.** Инструкция за употреба

**EL.** Οδηγίες χρήσης

**RU.** Инструкция по применению

**DA.** Brugsanvisning

**NO.** Instruksjoner for bruk

**SV.** Användningsinstruktioner

**FI.** Käyttöohjeet

**TR.** Kullanım için talimatlar

**HU.** Használati utasítás

**AR.** تعليمات الاستخدام

**taurus**

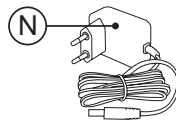
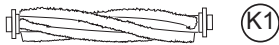
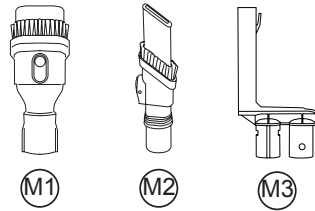
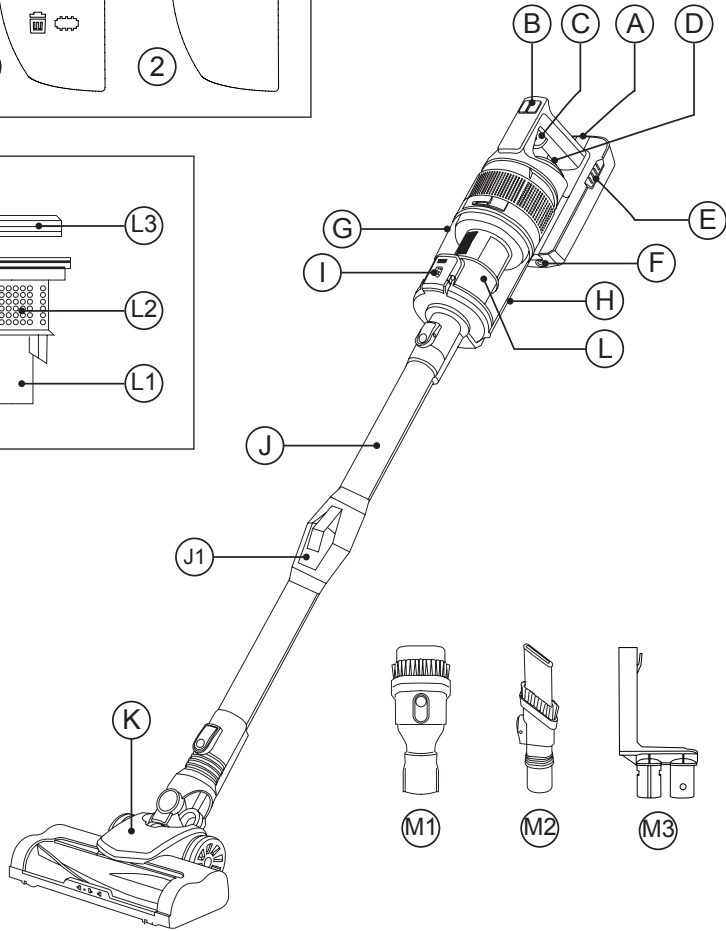
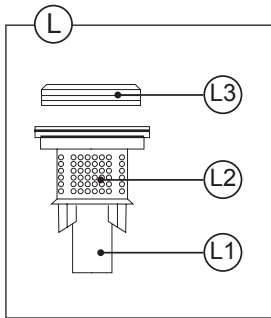
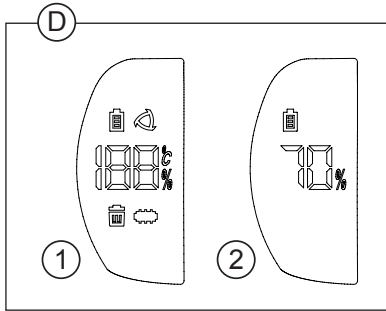

Fig. 1

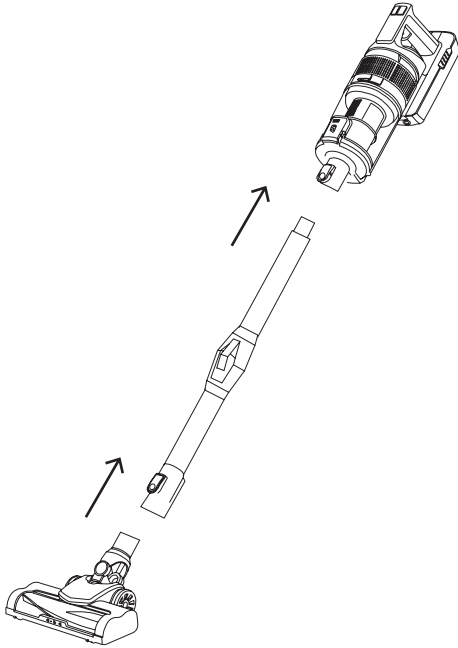
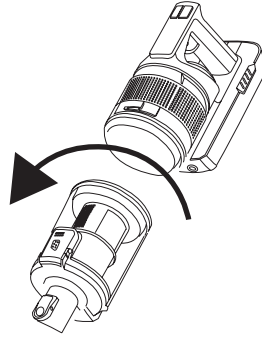

Fig. 2



## ASPIRADORA ESCOBA HVCA7302B

Distinguido cliente,

Le agradecemos que se haya decidido por la compra de un producto de la marca TAURUS.

Su tecnología, diseño y funcionalidad, junto con el hecho de superar las más estrictas normas de calidad le comportarán total satisfacción durante mucho tiempo.

### CONSEJOS Y ADVERTENCIAS DE SEGURIDAD



Lea las instrucciones de operación

- Lea atentamente estas instrucciones antes de poner en marcha el aparato y consérvelas para futuras consultas. La no observación y cumplimiento de estas instrucciones pueden comportar como resultado un accidente.
- Este aparato pueden utilizarlo niños con edad de 8 años y superior y personas con capacidades físicas, sensoriales o mentales reducidas o falta de experiencia y conocimiento, si se les ha dado la supervisión o formación apropiadas respecto al uso del aparato de una manera segura y comprenden los peligros que implica. Los niños no deben jugar con el aparato. La limpieza y el mantenimiento a realizar por el usuario no deben realizarlos los niños sin supervisión.



Este aparato está provisto de una unidad de alimentación amovible (CZH015350050EUWH).

- **ADVERTENCIA:** Para recargar la batería, utilice únicamente la unidad de alimentación amovible suministrada con este aparato.
- **ADVERTENCIA:** Existe riesgo de atrapamiento en el accesorio de mano con piezas giratorias.
- Asegúrese de que el aparato esté apagado y de que el enchufe esté desconectado de la toma de corriente antes de limpiarlo o realizarle mantenimiento.
- Este aparato está pensado únicamente para un uso doméstico, no para uso profesional o industrial.



Sólo para uso en interiores.

- Este aparato contiene baterías que pueden ser sustituidas por el usuario.
- La referencia de tipo de la batería es 3020E296YNK-XXX para el modelo HVCA7302B (Homeland X7 Ultimate)
- No utilice ningún otro tipo de batería. El uso de una batería diferente puede causar riesgo de explosión o incendio
- Consulte las instrucciones para extraer e insertar la batería y para cargar la batería en el manual de instrucciones.
- **ADVERTENCIA:** El aparato debe estar desconectado de la red eléctrica al insertar / remover las baterías extraíbles.
- Las terminales de alimentación no deben cortocircuitarse.
- Evite sobrecargar la batería, ya que podría provocar un sobrecalentamiento y causar riesgo de explosión o incendio.
- Evite la descarga completa de la batería. Retire la batería del aparato si no va a utilizarlo durante algún tiempo. Si se deja la batería en el aparato durante demasiado tiempo cuando no se utiliza, existe riesgo de fuga. Si eso ocurre evite cualquier contacto con el líquido ya que puede causar quemaduras químicas. Si el contacto ocurre accidentalmente, enjuague con agua. Si el líquido entra en contacto con los ojos, adicionalmente busque ayuda médica.

- Si el cable de alimentación está dañado, debe ser sustituido por el fabricante, por su servicio posventa o por personal cualificado similar con el fin de evitar un peligro.
- Este aparato contiene accesorios con partes rotatorias. Ropas colgantes, joyas o cabellos largos pueden ser atrapados por las piezas en movimiento. Vístase de forma adecuada. No lleve prendas amplias ni elementos colgantes. Mantenga los cabellos, ropa y guantes alejados de las partes móviles.
- Antes de conectar el aparato a la red, verifique que el voltaje indicado en la placa de características coincida con el voltaje de red.
- La clavija del cargador de baterías debe coincidir con la base eléctrica de la toma de corriente. Nunca modifique la clavija. No use adaptadores de clavija.
- No fuerce el cable eléctrico de conexión. Nunca use el cable eléctrico para levantar, transportar o desenchufar el aparato.
- No enrolle el cable eléctrico de conexión alrededor del aparato.
- Verifique el estado del cable eléctrico de conexión. Los cables dañados o enredados aumentan el riesgo de choque eléctrico.
- No utilice el aparato con el cable eléctrico o la clavija dañada.
- No toque las partes móviles del aparato en marcha.

## USO Y MANTENIMIENTO

- No use el aparato si las piezas o los accesorios no están bien colocados.
- No use el aparato si los accesorios o consumibles que lleva están defectuosos. Sustitúyalos inmediatamente.
- No use el aparato para recoger agua u otros líquidos.
- No use el aparato si el botón de encendido/apagado no funciona.
- Retire las pilas del aparato si no va a usarlo durante un tiempo.
- No trabaje en zonas donde haya objetos metálicos, como clavos y/o tornillos.
- Nunca aspire objetos calientes o cortantes (colillas, cenizas, clavos, etc.).
- No abra la batería en ningún caso.
- Cuando la pila/ batería no esté en uso, manténgala alejada de otros objetos metálicos como clips, monedas, llaves, tornillos... que pudieran conectar un borne con otro.
- No cortocircuite los terminales de la batería, ya que podría provocar una explosión o un incendio.

- La/s batería/s debe/n almacenarse a una temperatura inferior a 40°C.
- Use el aparato sólo para realizar tareas en seco.
- Nunca deje el aparato conectado y desatendido si no está en uso. Esto ahorra energía y prolonga la vida útil del aparato.
- No use el aparato sobre ninguna parte del cuerpo de personas o animales.
- No use el aparato con animales domésticos.
- Recargue la(s) batería(s) sólo con el cargador suministrado por el fabricante. Un cargador adecuado para un tipo de batería puede causar explosión o peligro de incendio si se usa con otro tipo de batería.
- Use el aparato sólo con la/s batería/s para las que ha sido específicamente diseñado. El uso de cualquier otro tipo de batería/s puede causar peligro de explosión o incendio.

## DESCRIPCIÓN

- A Botón de batería extraíble
- B Botones selectores de potencia
- C Botón ON/OFF
- D Pantalla LED
- E Indicadores luminosos de carga
- F Toma de carga
- G Depósito de polvo
- H Palanca de bloqueo de extracción del depósito
- I Botón de apertura del depósito
- J Tubo
  - J1. Botón flexible
- K Cepillo de suelo
  - K1. Cepillo rodillo todoterreno
- L Filtros
  - L1. Ciclón
  - L2. Filtro HEPA
  - L3. Copa
- M Accesorios
  - M1. Cepillo 2 en 1
  - M2. Boquilla para hendiduras 2 en 1
  - M3. Soporte de pared
- N Cargador

### PANTALLA LED

- 1 Pantalla de nivel de potencia
- 2 Pantalla de nivel de batería

Si el modelo de su aparato no dispone de los accesorios descritos anteriormente, también puede adquirirlos por separado en el Servicio de Asistencia Técnica.

## INSTALACIÓN

- Asegúrese de retirar todo el material de embalaje del interior del aparato.

### MONTAJE DEL SOPORTE DE PARED

- El aparato dispone de un soporte de pared (M.3) que debe fijarse a la pared.
- Fije el soporte de pared como considere oportuno, usando tacos, tornillos.
- Asegúrese de que el soporte esté bien fijado; debe poder soportar el doble del peso del aparato.
- Coloque el aparato en el soporte de pared.

### CARGA DE LA BATERÍA

- Precaución: Una batería nueva no está completamente cargada, por lo que debe cargarse antes de usar el aparato por primera vez.
- Cargue la batería a una temperatura ambiente de entre 4 y 40°C.
- Se necesitan aproximadamente de 4 a 5 horas para una carga completa de la batería. Nunca intente sobrecargar la batería (aunque se recomienda que la primera carga de la batería sea de 6 horas de duración).
- Puede cargar la batería completamente montada o desmontada del cuerpo principal.
- Las luces indicadoras de carga E se encenderán para indicar que el cargador está cargando la batería.
- Si la batería está montada en el cuerpo principal, la pantalla mostrará el nivel de batería en %.
- Cuando la batería esté cargada, desconecte el cargador de la red eléctrica.
- Nota: No use el aparato mientras esté conectado al cargador.

## INSTRUCCIONES DE USO

### ANTES DE USAR EL APARATO







- Asegúrese de haber retirado el embalaje del producto.
- Lea atentamente la sección "Consejos de seguridad y advertencias" antes de usar el producto por primera vez.
- Antes de usar este producto por primera vez, es importante realizar una carga completa de las pilas.
- Prepare el aparato según la función que desee usar:

### FUNCIÓN DE ASPIRACIÓN

- Coloque la unidad de tubo en el cuerpo principal
- Coloque el accesorio deseado en el tubo o directamente en el cuerpo principal.
- Use el aparato en la superficie que desea aspirar.

### USO

- Encienda el aparato usando el botón de encendido/apagado.

Seleccione la velocidad deseada usando los botones de selección de potencia:	
	Velocidad baja
	Velocidad alta
Este aspirador dispone de un sistema antibloqueo:	
	Cuando aparece esta pantalla, significa que el cepillo giratorio está bloqueado y puede estar enredado con pelos, etc., y no puede girar normalmente. Necesita limpiar los objetos del cepillo del suelo
	Cuando aparece esta pantalla, significa que el depósito de polvo está lleno. Vacíe el depósito de polvo y limpie el filtro si es necesario.
	Cuando aparece esta pantalla, significa sobretemperatura de la batería: la temperatura no debe exceder 75, y se puede volver a usar después de enfriar a temperatura ambiente normal.
	Cuando aparece esta pantalla, significa mal uso del cargador, indica que no se puede cargar.

### COLOCACIÓN DE UN ACCESORIO

- El aspirador de mano está diseñado de tal forma que permite acoplar los siguientes accesorios: (use la combinación que mejor se adapte a sus necesidades). (Fig.1).
- NOTA: Los accesorios pueden montarse en el cuerpo principal o en el tubo.
- Cepillo 2 en 1: Equipado con un cepillo en el extremo, que va cepillando la superficie a medida que se usa.
- Boquilla para hendiduras 2 en 1: Especialmente diseñada para entrar en grietas y rincones difíciles.

## TUBO FLEXIBLE

- Pulsando el botón situado en el centro del tubo metálico, éste se doblará y permitirá limpiar sin agacharse.

## UNA VEZ QUE HAYA TERMINADO DE USAR EL APARATO

- Apague el aparato con el botón de encendido/apagado.
- Retire la batería del aparato si no va a usarlo durante un periodo prolongado.
- Limpie el aparato.

## POSICIÓN DE ESTACIONAMIENTO

- Este aparato tiene su propia posición de estacionamiento para un almacenamiento cómodo y sencillo.

## PROTECTOR TÉRMICO DE SEGURIDAD

- El aparato dispone de un dispositivo de seguridad que lo protege contra el sobrecalentamiento.
- Si el aparato se apaga y no vuelve a encenderse, desconéctelo de la red eléctrica y espere unos 15 minutos antes de volver a conectarlo. Si el aparato no vuelve a encenderse, solicite asistencia técnica autorizada.

## LIMPIEZA

- Desconecte el cargador de la red eléctrica y deje que se enfríe antes de emprender cualquier tarea de limpieza.
- Limpie el equipo con un paño húmedo con unas gotas de detergente líquido y séquelo a continuación.
- No usar disolventes, ni productos con pH ácido o básico como lejía, ni productos abrasivos, para la limpieza del aparato.
- No sumerja nunca el aparato en agua ni en ningún otro líquido, ni lo ponga bajo el grifo.

## VACIADO DEL DEPÓSITO DE POLVO

- Vacíe el depósito de polvo cuando esté lleno (observación facilitada por el depósito transparente), cuando la potencia de aspiración se reduzca notablemente o cuando se encienda el indicador de depósito de polvo lleno.
- Desconecte el tubo del depósito del polvo.
- Extraiga el depósito del polvo presionando la palanca de bloqueo de extracción del depósito y girándola en el sentido de las agujas del reloj, tal como indican la flecha y los candados (Fig.2).
- Vaciar el contenido en el recipiente de eliminación de residuos adecuado.
- Compruebe el estado del filtro y límpielo o sustitúyalo si es necesario.

## CAMBIO DE LOS FILTROS

- El filtro del depósito de polvo (HEPA) (filtro de aire de alta eficiencia que retiene eficazmente esporas, cenizas, serrín, polen...), es aconsejable cambiarlo al menos una vez al año o cada 50 horas de uso, o si su potencia disminuye notablemente.

## PARA EXTRAER LOS FILTROS

- Extraiga el depósito de polvo presionando la palanca de bloqueo de extracción del depósito (H) y girándola en el sentido de las agujas del reloj, tal y como indican la flecha y los candados.
- El filtro HEPA puede extraerse tirando de él hacia fuera.
- Extraiga el ciclón tirando de él hacia fuera.
- Limpie el filtro o sustitúyalo si es necesario con agua limpia y déjelo secar al aire.
- Para volver a montar el filtro, siga las instrucciones anteriores en orden inverso.

## LIMPIEZA DEL CEPILLO GIRATORIO

- Para retirar el cepillo
- En el lateral de la zapata, mueva la pestaña hacia el candado abierto y desenganche la pieza lateral que fija el cepillo y lo libera.
- Retire el cepillo y límpielo.
- Para volver a montarlo, siga las instrucciones anteriores en orden inverso.

## LIMPIEZA DEL TUBO FLEXIBLE

- Compruebe viendo el interior del tubo si no hay suciedad atascada en la parte del flexo. Si es así, límpielo para evitar una pérdida de succión.

## SUMINISTROS

- En los distribuidores y establecimientos autorizados se pueden adquirir suministros (como filtros, etc...) para su modelo de aparato.
- Use siempre repuestos originales, diseñados específicamente para su modelo de aparato.
- Estos suministros están disponibles en tiendas especializadas.
- La referencia del tipo de batería para este aparato es 3020E296YNK-XXX.

## CÓMO CAMBIAR LAS PILAS

- PRECAUCIÓN: El aparato debe estar desconectado de la red eléctrica al insertar/extraer las baterías extraíbles.
- PRECAUCIÓN: Use sólo el tipo de batería con la referencia específica para su modelo de aspiradora de varilla.

- Usar un tipo de batería diferente puede provocar una explosión o riesgo de incendio.
- Extraiga la pila pulsando el botón de pila extraíble.
- Inserte la pila nueva respetando la polaridad, y deslícela hasta oír un clic.

**PARA RETIRAR LAS PILAS, UNA VEZ FINALIZADA LA VIDA ÚTIL DEL APARATO, PROCEDA DE LA SIGUIENTE MANERA**

- Retire la pila pulsando el botón de pilas extraíbles.
- A continuación, deséchela en recipientes especiales. No desmonte ni arroje al fuego.

**SOLUCIÓN DE PROBLEMAS**

La succión se debilita	Vacíe el depósito de polvo Compruebe si el depósito de polvo está instalado correctamente Compruebe si la caja del filtro y el filtro están instalados correctamente. Limpie el filtro Compruebe si la parte flexible del tubo está llena de suciedad
Parar el funcionamiento	Cargue la aspiradora Limpie a fondo el cepillo del rodillo y el cojinete
La batería no aguanta el cargador	Compruebe si el enchufe ya está insertado Compruebe si la toma de corriente es útil

**SERVICIO**

- Toda utilización inadecuada, o en desacuerdo con las instrucciones de uso, puede comportar peligro, anulando la garantía y la responsabilidad del fabricante.

**ANOMALÍAS Y REPARACIÓN**

En caso de avería lleve el aparato a un Servicio de Asistencia Técnica autorizado. No intente desmontarlo o repararlo ya que puede existir peligro.

**PARA LAS VERSIONES EU DEL PRODUCTO Y/O EN EL CASO DE QUE EN SU PAÍS APLIQUE: ECOLOGÍA Y RECICLABILIDAD DEL PRODUCTO**

- Los materiales que constituyen el envase de este aparato, están integrados en un sistema de recogida, clasificación y reciclado de los mismos. Si desea deshacerse de ellos, puede utilizar los contenedores públicos apropiados para cada tipo de material.
- El producto está exento de concentraciones de sustancias que se puedan considerar dañinas para el medio ambiente.



Este símbolo significa que, si desea deshacerse del producto, una vez transcurrida la vida del mismo, debe depositarlo por los medios adecuados a manos de un gestor de residuos autorizado para la recogida selectiva de Residuos de Aparatos Eléctricos y Electrónicos (RAEE).



Este símbolo significa que el producto puede disponer de pilas o baterías en su interior; las cuales deben ser retiradas previamente antes de deshacerse del producto. Recuerde que las pilas/baterías deben depositarse en contenedores especiales autorizados. Y que nunca deben tirarse al fuego.

- Información relativa a las sustancias extremadamente preocupantes (SVHC) según el Reglamento 1907/2006/CE (REACH). Este producto contiene plomo, Número CAS: 7439-92-1.
- Este aparato cumple con la Directiva 2014/35/EU de Baja Tensión, con la Directiva 2014/30/EU de Compatibilidad Electromagnética, con la Directiva 2011/65/EU sobre restricciones a la utilización de determinadas sustancias peligrosas en aparatos eléctricos y electrónicos y con la Directiva 2009/125/EC sobre los requisitos de diseño ecológico aplicable a los productos relacionados con la energía
- La siguiente información detalla las características relacionadas con el diseño ecológico (Reglamento (UE) 2019/1782):

Nombre y dirección del fabricante:	Electrodomésticos Taurus, S.L. Avda. Barcelona, s/n 25790 Oliana, Lleida, Spain
Identificador de modelo:	CZH015350050EUWH
Tensión de entrada	100-240 V
Frecuencia de CA de entrada	50/60 Hz
Tensión de salida	35,0 V DC
Intensidad de salida	0,5 A
Potencia de salida	17,5 W
Eficiencia media en activo	85,80%
Eficiencia a baja carga (10 %)	78,77%
Consumo eléctrico en vacío	0,072 W

Para determinar el cumplimiento con los requisitos de diseño ecológico y para el cálculo de los parámetros de etiquetado energético la normativa Europea EN 50563 es tomada como referencia.

## STICK VACUUM CLEANER HVCA7302B

Dear customer,

Many thanks for choosing to purchase a TAURUS brand product.

Thanks to its technology, design and operation and the fact that it exceeds the strictest quality standards, a fully satisfactory use and long product life can be assured.

### SAFETY ADVICE AND WARNINGS



Read the operator's manual.

- Read these instructions carefully before switching on the appliance, and keep them for future reference. Failure to follow and observe these instructions could lead to an accident.
- This appliance can be used by children aged from 8 years and above and persons with reduced physical, sensory or mental capabilities or lack of experience and knowledge if they have been given supervision or instruction concerning use of the appliance in a safe way and understand the hazards involved. Children shall not play with the appliance. Cleaning and user maintenance shall not be made by children without supervision.



This appliance has a detachable supply unit. (CZH015350050EUWH).

- **WARNING:** For the purposes of recharging the battery, only use the

detachable supply unit provided with this appliance.

- **WARNING:** There is a risk of entrapment on the hand-held accessory with rotating parts.
- Make sure that the appliance is switched off and the plug is removed from the socket outlet before cleaning or maintaining the appliance.
- This appliance is for household use only, not professional or industrial use.



For indoor use only.

- This appliance contains batteries that are intended to be replaced by the user.
- The type of the battery is 3020E296YNK-XXX for the model HVCA7302B (Homeland X7 Ultimate)
- Do not use any other type of battery. Using a different battery can cause a risk of explosion or fire.
- See instructions on how to remove and insert the batteries and to charge the battery in the instructions manual.
- **WARNING:** The appliance must be disconnected from the mains when inserting/removing the batteries.
- The supply terminals are not to be short-circuited.
- Avoid overcharging the battery, as it could cause overheating and it can cause the risk of explosion or fire.
- Avoid complete discharge of the battery. Remove the battery from the appliance if you are not going to use it for some time. If the battery is left in the device for too long when it's not used, there is a risk of leakage. If that happens, avoid any contact with the liquid, as it can cause chemical burns. If contact accidentally occurs, flush with water. If liquid contacts the eyes, additionally seek medical help.
- If the supply cord is damaged, it must be replaced by the manufacturer, its service agent or similarly qualified persons in order to avoid a hazard.
- This appliance contains accessories with rotary parts. Loose clothes, jewellery or long hair, can be caught in moving parts. Dress properly. Do not wear baggy or loose-hanging clothes or accessories. Keep your hair, clothing and gloves away from moving parts.

- Ensure that the voltage indicated on the charger rating label matches the mains voltage before plugging in the charger.
- The charger's plug must fit correctly into the mains socket. Do not alter the plug. Do not use plug adaptors.
- Do not force the power cord. Never use the power cord to lift up, carry or unplug the appliance.
- Do not wrap the power cord around the appliance.
- Check the state of the power cord. Damaged or tangled cables increase the risk of electric shock.
- Do not use the appliance if the cable or plug is damaged.
- Do not touch any of the appliance's moving parts while it is operating.

## USE AND CARE

- Do not use the appliance if the parts or accessories are not properly fitted.
- Do not use the appliance if the accessories or consumables attached to it are defective. Replace them immediately.
- Do not use the appliance to gather up water or any other liquid.
- Do not use the appliance if the on/off button does not work.
- Remove the batteries from the appliance if you are not going to use it for some time.
- Do not work on areas where there are metal objects, such as nails and/or screws.
- Never vacuum hot or sharp objects (cigarette butts, ashes, nails, etc.).
- Do not open the battery/ies under any circumstances whatsoever.
- When the battery/ies is not in use, keep it away from other metal objects like paper clips, coins, keys, screws ... that could connect a terminal to another.
- Do not short-circuit the battery terminals as this may cause an explosion or fire.
- The battery/ies should be stored at a temperature of below 40°C.
- Only use the appliance for carrying out dry tasks.
- Never leave the appliance connected and unattended if is not in use. This saves energy and prolongs the life of the appliance.
- Do not use the appliance on any part of the body of a person or animal.
- Do not use the appliance with pets or animals.
- Recharge the battery/ies only with the charger supplied by the manufacturer. A charger that is suitable for one type

of battery may cause explosion or fire hazard when used with other battery/ies.

- Use the device only with the battery/ies for which has been specifically designed. The use of any other battery/ies can cause an explosion or fire hazard.

## DESCRIPTION

- A Detachable battery button
- B Power selector buttons
- C ON/OFF button
- D LED screen
- E Charging indicator lights
- F Charge Socket
- G Dust tank
- H Tank removal lock lever
- I Dust release button
- J Tube
  - J1. Flexible button
- K Floor brush
  - K1. All-road roller brush
- L Filters
  - L1. Cyclon
  - L2. HEPA filter
  - L3. Cup
- M Accessories
  - M1. 2 in 1 brush
  - M2. 2 in 1 crevice nozzle
  - M3. Wall bracket
- N Charger

## LED SCREEN

- 1 Power level screen
- 2 Battery level screen

If the model of your appliance does not have the accessories described above, they can also be bought separately from the Technical Assistance Service.

## INSTALLATION

- Be sure to remove all packaging material from inside the appliance.

### ASSEMBLING THE WALL BRACKET

- The appliance has a wall bracket (M.3) which must be fixed to the wall.
- Fix the wall bracket as you think appropriate, using plugs, screws.
- Make sure that the bracket is firmly fixed; it should be able to support twice the weight of the appliance.
- Fit the appliance into the wall support.

### CHARGING THE BATTERY

- Caution: A new battery is not fully charged and must therefore be charged before the appliance is used for the first time.
- Charge the battery at an atmospheric temperature of between 4 and 40°C.
- Approximately 4 to 5 hours are needed for a complete charge of the battery. Never attempt to over-charge the battery (although it is recommended that the first charge of the battery be of 6 hours in duration).
- You can charge the battery completely assembled or disassembled from the main body.
- The charging indicator lights E will come on to indicate that the charger is charging the battery.
- If the battery is assembled into the main body, the display will show the battery % level.
- When the battery is charged disconnect the charger from the mains supply.
- Note: Do not use the appliance while it is connected to the charger.

## INSTRUCTIONS FOR USE

### BEFORE USE







- Make sure that product's packaging has been removed.
- Please read carefully the "Safety advice and warnings" section before first use
- Before using this product for the first time, it is important to make a full charge of batteries.
- Prepare the appliance according to the function you wish to use:

### VACUUMING FUNCTION

- Fit the tube unit to the main body
- Fit the desired accessory to the tube or directly in the main body.
- Use the appliance in the surface you desire to vacuum.

### USE

- Turn the appliance on, by using the on/off button.

Select the desired speed using the power selector buttons:	
	It is low speed
	It is high speed
This stick vacuum cleaner has an anti-block system:	
	When this screen appears, it means that the rotating brush is blocked and may be entangled with hair, etc., and cannot rotate normally. Need to clean up the objects of the floor brush
	When this screen appears, it means dust tank is full. Empty the dust tank and clean the filter if necessary.
	When this screen appears, it means over temperature of battery: the temperature should not exceed 75, and it can be used again after cooling at normal room temperature.
	When this screen appears, it means misuse of the charger, indicates that it cannot be charged.

### FITTING AN ACCESSORY

- The hand vacuum is designed in such a way that it allows the following accessories to be fitted: (use the combination that best meets your requirements). (Fig.1).
- NOTE: Accessories can be fitted on the main body or on the tube.
- 2 in 1 brush: Equipped with a brush at the end, which brushes the surface as it is used.
- 2 in 1 Crevice nozzle: Specially designed for getting into cracks and difficult corners.

## FLEX TUBE

- Pressing the button in the middle of the metallic tube, it will be bended and will allow to clean without bending down.

## ONCE YOU HAVE FINISHED USING THE APPLIANCE

- Turn the appliance off using the on/off button.
- Remove the battery from the appliance if you are not intending to use the appliance during an extended period.
- Clean the appliance.

## PARKING POSITION

- This appliance has its own parking position for comfortable and straightforward storage.

## SAFETY THERMAL PROTECTOR

- The appliance has a safety device, which protects the appliance from overheating.
- If the appliance turns itself off and does not switch itself on again, disconnect it from the mains supply, and wait for approximately 15 minutes before reconnecting. If the machine does not start again seek authorised technical assistance.

## CLEANING

- Disconnect the battery charger from the mains and allow it to cool before undertaking any cleaning task.
- Clean the equipment with a damp cloth with a few drops of washing-up liquid and then dry.
- Do not use solvents, or products with an acid or base pH such as bleach, or abrasive products, for cleaning the appliance.
- Never immerse the appliance in water or any other liquid or place it under running water.

## EMPTYING THE DUST TANK

- Empty the dust tank when it is full (observation facilitated by transparent tank), when vacuuming power is notably reduced, or when dust tank full indicator is on.
- Disconnect the tube from the dust tank.
- Remove the dust tank by pressing the tank removal lock lever and turning it clockwise, as indicated by the arrow and the padlocks (Fig.2).
- Empty the contents into the appropriate waste disposal receptacle.
- Check the condition of the filter and clean it or replace it if it's necessary.

## CHANGING THE FILTERS

- Dust tank filter (HEPA) (high efficiency air filter that efficiently retains spores, ash, sawdust, pollen...), it is advisable to change it at least once a year or after every 50 hours of use, or if its potency diminishes remarkably.

## TO REMOVE THE FILTERS

- Remove the dust tank by pressing the tank removal lock lever (H) and turning it clockwise, as indicated by the arrow and the padlocks.
- HEPA filter can be removed pulling it outwards.
- Extract the cyclone by pulling it outwards.
- Clean the filter or replace it if it's necessary with clean water and let it air dry.
- To reassemble the filter, proceed with the above instructions, in reverse order.

## CLEANING THE ROTARY BRUSH

- To remove the brush.
- At the side of the shoe, move the tab towards the open padlock and unhook the side piece that fixes the brush and releases it.
- Remove the brush and clean.
- To reassemble, follow the above instructions in reverse order.

## CLEANING THE FLEX TUBE

- Check by seeing inside the tube if there is no dirt stuck in the flex part. If so, clean it to avoid a loss of suction.

## SUPPLIES

- Supplies can be acquired from distributors and authorised establishments (such as filters, etc...) for your appliance model.
- Always use original supplies, designed specifically for your appliance model.
- These supplies are available in specialist shops.
- The type reference of the battery pack for this appliance is 3020E296YNK-XXX

## HOW TO REPLACE THE BATTERIES

- CAUTION: The appliance must be disconnected from the mains when inserting/removing the removable batteries.
- CAUTION: Use only the type of battery with the specific reference for your stick vacuum model.
- Using a different battery may cause an explosion or fire hazard.
- Remove the battery by pressing the detachable battery button.

- Insert the new battery respecting the polarity, and slide it in until you hear a click.

### TO REMOVE THE BATTERIES, ONCE THE LIFE OF THE APPLIANCE, PROCEED AS FOLLOWS

- Remove the battery by pressing the detachable batteries button.
- Then, dispose of it into special containers. Do not disassemble or dispose of in fire.

### TROUBLESHOOTING

Suction gets weak	<p>Empty the dust tank</p> <p>Check if the dust tank is installed correctly</p> <p>Check if the filter case and the filter are installed correctly</p> <p>Clean the filter</p> <p>Check if the flex part of the tube is full of dirt</p>
Stop working	<p>Charge the vacuum</p> <p>Clean the roller brush and the bearing throughly</p>
Battery doesn't hold a charger	<p>Check if the plug has been inserted already</p> <p>Check if the socket is useful</p>

### SERVICE

- Any misuse or failure to follow the instructions for use renders the guarantee and the manufacturer's liability null and void.

## ANOMALIES AND REPAIR

Take the appliance to an authorised technical support service if problems arise. Do not try to dismantle or repair without assistance, as this may be dangerous.

### FOR EU PRODUCT VERSIONS AND/OR IN THE CASE THAT IT IS REQUESTED IN YOUR COUNTRY: ECOLOGY AND RECYCLABILITY OF THE PRODUCT

- The materials of which the packaging of this appliance consists are included in a collection, classification and recycling system. Should you wish to dispose of them, use the appropriate public containers for each type of material.
- The product does not contain concentrations of substances that could be considered harmful to the environment.



This symbol means that in case you wish to dispose of the product once its working life has ended, take it to an authorised waste agent for the selective collection of waste electrical and electronic equipment (WEEE).



This symbol means that the product may include a battery or batteries; the user must remove them before disposing of the product. Remember that batteries must be disposed of in duly authorised containers. Do not dispose of them in the fire.

- Information regarding substances of very high concern (SVHC) according to the Regulation 1907/2006/EC (REACH).  
This product contains Lead, CAS Number: 7439-92-1.
- This appliance complies with Directive 2014/35/EU on Low Voltage, Directive 2014/30/EU on Electromagnetic Compatibility, Directive 2011/65/EU on the restrictions of the use of certain hazardous substances in electrical and electronic equipment and Directive 2009/125/EC on the ecodesign requirements for energy-related products.
- The following information details the features related to ecodesign (Regulation (EU) 2019/1782):

Manufacturer's name and address:	Electrodomésticos Taurus, S.L. Avda. Barcelona, s/n 25790 Oliana, Lleida, Spain
Model identifier:	CZH015350050EUWH
Input voltage	100-240 V
Input AC frequency	50/60 Hz
Output voltage	35,0 V DC
Output current	0,5 A
Output power	17,5 W
Average active efficiency	85,80%
Efficiency at low load (10 %)	78,77%
No-load power consumption	0,072 W

To establish compliance with the ecodesign requirements and for the calculation of energy labelling parameters, the European standard EN 50563 is used as a reference.

## ASPIRATEUR BALAI HVCA7302B

Cher Client,

Nous vous remercions d'avoir acheté un produit TAURUS.

Sa technologie, son design et sa fonctionnalité, outre sa parfaite conformité aux normes de qualité les plus strictes, vous permettront d'en tirer une longue et durable satisfaction.

## CONSEILS ET MESURES DE SÉCURITÉ



Lire le manuel d'utilisation.

- Lire attentivement cette notice d'instructions avant de mettre l'appareil en marche, et la conserver pour la consulter ultérieurement. Le non-respect de ces instructions peut être source d'accident.
- Cet appareil peut être utilisé par des enfants âgés d'au moins 8 ans et par des personnes ayant des capacités physiques, sensorielles ou mentales réduites ou dénuées d'expérience ou de connaissance, s'ils (si elles) sont correctement surveillé(e)s ou si des instructions relatives à l'utilisation de l'appareil en toute sécurité leur ont été données et si les risques encourus ont été appréhendés. Les enfants ne doivent pas jouer avec l'appareil. Le nettoyage et l'entretien par l'utilisateur ne doivent pas être effectués par des enfants sans surveillance.



Cet appareil est destiné à être alimenté par une unité d'alimentation amovible (CZH015350050EUWH).

- **MISE EN GARDE:** Pour le rechargement de la batterie, utiliser uniquement l'unité d'alimentation amovible fournie avec l'appareil.
- **AVERTISSEMENT :** Les pièces rotatives de l'accessoire portatif présentent un risque de coincement.
- Assurez-vous que l'appareil est éteint et que la fiche est retirée de la prise de courant avant de nettoyer ou d'entretenir l'appareil.
- Cet appareil est uniquement destiné à un usage domestique et non professionnel ou industriel.



Pour usage à l'intérieur uniquement.

- Cet appareil contient des batteries qui peuvent être remplacées par l'utilisateur.
- La référence du type de la batterie est 3020E296YNK-XXX pour le modèle HVCA7302B (Homeland X7 Ultimate)
- N'utilisez pas d'autres types de piles. L'utilisation d'une pile différente peut entraîner un risque d'explosion ou d'incendie.
- Voir les instructions relatives au retrait et à l'insertion de la batterie et le chargement de la batterie dans le manuel d'instructions.
- **AVERTISSEMENT:** L'appareil doit être débranché du secteur lors de l'insertion/du retrait des batteries.
- Les bornes d'alimentation ne doivent pas être court-circuitées.
- Évitez de surcharger la batterie, car cela pourrait entraîner une surchauffe et un risque d'explosion ou d'incendie.
- Évitez de décharger complètement la batterie. Retirez la batterie de l'appareil si vous ne l'utilisez pas pendant un certain temps. Si la batterie reste trop longtemps dans l'appareil alors qu'il n'est pas utilisé, il y a un risque de fuite. Si cela se produit, évitez tout contact avec le liquide car il peut provoquer des brûlures chimiques. En cas de contact accidentel, rincez à l'eau, si le liquide entre en contact avec les yeux, consultez un médecin.

- Si le câble d'alimentation est endommagé, il doit être remplacé par le fabricant, son service après vente ou des personnes de qualification similaire afin d'éviter un danger.
- Cet appareil contient des accessoires avec des parties rotatives. Les vêtements suspendus, les bijoux ou les cheveux longs peuvent s'accrocher aux pièces en mouvement. Habillez-vous à cet effet. Évitez les vêtements amples et les éléments suspendus. Évitez que vos cheveux, vos vêtements et vos gants ne touchent les parties mobiles de l'appareil.
- Avant de raccorder l'appareil au secteur, s'assurer que le voltage indiqué sur la plaque signalétique correspond à celui du secteur.
- La prise de courant du chargeur de batterie doit coïncider avec la base de la prise de courant. Ne jamais modifier la prise de courant. Ne pas utiliser d'adaptateur de prise de courant.
- Ne pas forcer le câble électrique de connexion. Ne jamais utiliser le câble électrique pour lever, transporter ou débrancher l'appareil.
- Ne pas enrouler le câble électrique autour de l'appareil.
- Vérifier l'état du câble électrique de connexion. Les câbles endommagés ou emmêlés augmentent le risque de choc électrique.
- Ne pas utiliser l'appareil si son câble électrique ou sa prise est endommagé.
- Ne pas toucher les parties mobiles de l'appareil en marche.

- trombones, pièces de monnaie, clés, vis, etc. qui pourraient connecter une borne à une autre.
- Ne court-circuitez pas les bornes de la batterie, car cela pourrait provoquer une explosion ou un incendie.
- La ou les batteries doivent être stockées à une température inférieure à 40 °C.
- Utilisez l'appareil uniquement pour effectuer des tâches sèches.
- Ne laissez jamais l'appareil branché et sans surveillance lorsqu'il n'est pas utilisé. Cela permet d'économiser de l'énergie et de prolonger la durée de vie de l'appareil.
- N'utilisez pas l'appareil sur une partie du corps d'une personne ou d'un animal.
- N'utilisez pas l'appareil sur des animaux domestiques ou autres animaux.
- Rechargez la ou les batteries uniquement avec le chargeur fourni par le fabricant. Un chargeur adapté à un type de batterie peut présenter un risque d'explosion ou d'incendie s'il est utilisé avec d'autres batteries.
- Utilisez l'appareil uniquement avec la ou les batteries pour lesquelles il a été spécialement conçu. L'utilisation de toute autre batterie peut entraîner un risque d'explosion ou d'incendie.

## UTILISATION ET ENTRETIEN

- Veuillez ne pas utiliser l'appareil si les pièces ou accessoires ne sont pas correctement installés.
- Veuillez ne pas utiliser l'appareil si les accessoires ou les consommables qui y sont fixés sont défectueux. Remplacez-les immédiatement.
- Veuillez ne pas utiliser l'appareil pour récupérer de l'eau ou tout autre liquide.
- Veuillez ne pas utiliser l'appareil si le bouton marche/arrêt ne fonctionne pas.
- Retirez les piles de l'appareil si vous ne comptez pas l'utiliser pendant un certain temps.
- Ne travaillez pas sur des surfaces où se trouvent des objets métalliques, tels que des clous et/ou des vis.
- N'aspirez jamais d'objets chauds ou pointus (mégots de cigarette, cendres, clous, etc.).
- N'ouvrez en aucun cas la ou les piles.
- Lorsque la ou les piles ne sont pas utilisées, conservez-les à l'écart d'autres objets métalliques tels que

## DESCRIPTION

- A Bouton de batterie amovible
- B Boutons de sélection de puissance
- C Bouton ON/OFF
- D Écran LED
- E Voyants lumineux de charge
- F Prise de charge
- G Réservoir à poussière
- H Levier de verrouillage pour le retrait du réservoir
- I Bouton de libération de la poussière
- J Tube
  - J1. Bouton flexible
- K Brosse pour sol
  - K1. Brosse à rouleau tout-terrain
- L Filtres
  - L1. Cyclone
  - L2. Filtre HEPA
  - L3. Récipient
- M Accessoires
  - M1. Brosse 2 en 1
  - M2. Buse pour recoins 2 en 1
  - M3. Support mural
- N Chargeur

### ÉCRAN LED

- 1 Écran indiquant le niveau de puissance
- 2 Écran indiquant le niveau de batterie

Si le modèle de votre appareil ne dispose pas des accessoires décrits ci-dessus, ceux-ci peuvent également être achetés séparément auprès du service d'assistance technique.

## INSTALLATION

- Veuillez retirer tout le matériel d'emballage de l'intérieur de l'appareil.

### MONTAGE DU SUPPORT MURAL

- L'appareil est équipé d'un support mural (M.3) qui doit être fixé au mur.
- Fixez le support mural comme vous le jugez approprié, à l'aide de chevilles et de vis.
- Veuillez vous assurer que le support est solidement fixé ; il doit pouvoir supporter deux fois le poids de l'appareil.
- Placez l'appareil dans le support mural.

## CHARGEMENT DE LA BATTERIE

- Attention : une batterie neuve n'est pas complètement chargée et doit donc être chargée avant la première utilisation de l'appareil.
- Chargez la batterie à une température ambiante comprise entre 4 et 40 °C.
- Il faut environ 4 à 5 heures pour charger complètement la batterie. Ne tentez jamais de surcharger la batterie (bien qu'il soit recommandé de la charger pendant 6 heures lors de la première utilisation).
- Vous pouvez charger la batterie entièrement assemblée ou démontée du corps principal.
- Le voyant de charge E s'allume pour indiquer que le chargeur est en train de charger la batterie.
- Si la batterie est assemblée dans le corps principal, l'écran affiche le niveau de charge de la batterie en pourcentage.
- Une fois la batterie chargée, débranchez le chargeur de l'alimentation secteur.
- Remarque : veuillez ne pas utiliser l'appareil lorsqu'il est connecté au chargeur.

## MODE D'EMPLOI

### AVANT UTILISATION







- Assurez-vous que l'emballage du produit a été retiré.
- Veuillez lire attentivement la section « Conseils de sécurité et avertissements » avant la première utilisation.
- Avant d'utiliser ce produit pour la première fois, il est important de charger complètement les batteries.
- Préparez l'appareil en fonction de la fonction que vous souhaitez utiliser :

### FONCTION ASPIRATEUR

- Fixez le tube à l'appareil principal.
- Fixez l'accessoire souhaité au tube ou directement sur le corps principal.
- Utilisez l'appareil sur la surface que vous souhaitez aspirer.

## UTILISATION

- Allumez l'appareil à l'aide du bouton marche/arrêt.

Sélectionnez la vitesse souhaitée à l'aide des boutons de sélection de puissance :	
	Vitesse lente
	Vitesse élevée
Cet aspirateur balai est équipé d'un système anti-blocage :	
	Lorsque cet écran s'affiche, cela signifie que la brosse rotative est bloquée et peut être emmêlée dans des cheveux, etc., et ne peut pas tourner normalement. Il est nécessaire de nettoyer les objets présents sur la brosse de sol
	Lorsque cet écran s'affiche, cela signifie que le bac à poussière est plein. Veuillez vider le bac à poussière et nettoyer le filtre si nécessaire.
	Lorsque cet écran s'affiche, cela signifie que la batterie est en surchauffe : la température ne doit pas dépasser 75 °C, et l'appareil peut être réutilisé après refroidissement à température ambiante normale.
	Lorsque cet écran s'affiche, cela signifie que le chargeur est mal utilisé et qu'il ne peut pas être chargé.

## INSTALLATION D'UN ACCESSOIRE

- L'aspirateur à main est conçu de manière à permettre le montage des accessoires suivants : (utilisez la combinaison qui répond le mieux à vos besoins). (Fig. 1).
- REMARQUE : les accessoires peuvent être montés sur le corps principal ou sur le tube.
- Brosse 2 en 1 : équipée d'une brosse à son extrémité, qui brosse la surface pendant son utilisation.
- Suceur plat 2 en 1 : spécialement conçu pour atteindre les fissures et les coins difficiles d'accès.

## TUBE FLEXIBLE

- En appuyant sur le bouton situé au milieu du tube métallique, celui-ci se plie et permet de nettoyer sans se baisser.

## UNE FOIS QUE VOUS AVEZ FINI D'UTILISER L'APPAREIL

- Éteignez l'appareil à l'aide du bouton marche/arrêt.
- Retirez la batterie de l'appareil si vous ne prévoyez pas de l'utiliser pendant une période prolongée.
- Nettoyez l'appareil.

## POSITION DE RANGEMENT

- Cet appareil dispose de sa propre position de rangement pour un stockage pratique et simple.

## PROTECTEUR THERMIQUE DE SÉCURITÉ

- L'appareil est équipé d'un dispositif de sécurité qui le protège contre la surchauffe.
- Si l'appareil s'éteint et ne se rallume pas, débranchez-le du secteur et attendez environ 15 minutes avant de le rebrancher. Si l'appareil ne redémarre pas, veuillez contacter un service d'assistance technique agréé.

## NETTOYAGE

- Débranchez le chargeur de batterie du secteur et laissez-le refroidir avant de procéder à tout nettoyage.
- Nettoyez l'équipement à l'aide d'un chiffon humide imprégné de quelques gouttes de liquide vaisselle, puis séchez-le.
- N'utilisez pas de solvants, de produits à pH acide ou basique tels que l'eau de Javel, ni de produits abrasifs pour nettoyer l'appareil.
- Ne plongez jamais l'appareil dans l'eau ou tout autre liquide et ne le placez pas sous l'eau courante.

## VIDAGE DU RÉSERVOIR À POUSSIÈRE

- Videz le réservoir à poussière lorsqu'il est plein (ce qui est facile à observer grâce au réservoir transparent), lorsque la puissance d'aspiration est nettement réduite ou lorsque le voyant de réservoir à poussière plein est allumé.
- Débranchez le tuyau du réservoir à poussière.
- Retirez le réservoir à poussière en appuyant sur le levier de verrouillage du réservoir et en le tournant dans le sens des aiguilles d'une montre, comme indiqué par la flèche et les cadenas (Fig. 2).
- Videz le contenu dans le récipient approprié destiné à l'élimination des déchets.
- Vérifiez l'état du filtre et nettoyez-le ou remplacez-le si nécessaire.

## REPLACEMENT DES FILTRES

- Filtre du réservoir à poussière (HEPA) (filtre à air haute efficacité qui retient efficacement les spores, les cendres, la sciure, le pollen, etc.), il est recommandé de le remplacer au moins une fois par an ou toutes les 50 heures d'utilisation, ou si son efficacité diminue de manière notable.

## POUR RETIRER LES FILTRES

- Retirez le réservoir à poussière en appuyant sur le levier de déverrouillage (H) et en le tournant dans le sens des aiguilles d'une montre, comme indiqué par la flèche et les cadenas.
- Le filtre HEPA peut être retiré en le tirant vers l'extérieur.
- Retirez le cyclone en le tirant vers l'extérieur.
- Nettoyez le filtre ou remplacez-le si nécessaire avec de l'eau claire et laissez-le sécher à l'air libre.
- Pour remonter le filtre, procédez dans l'ordre inverse des instructions ci-dessus.

## NETTOYAGE DE LA BROSSE ROTATIVE

- Pour retirer la brosse.
- Sur le côté de la semelle, déplacez la languette vers le cadenas ouvert et décrochez la pièce latérale qui fixe la brosse et la libère.
- Retirez la brosse et nettoyez-la.
- Pour le remonter, suivez les instructions ci-dessus dans l'ordre inverse.

## NETTOYAGE DU TUBE FLEXIBLE

- Vérifiez à l'intérieur du tube qu'il n'y a pas de saleté coincée dans la partie flexible. Si c'est le cas, nettoyez-la pour éviter une perte d'aspiration.

## FOURNITURES

- Les fournitures peuvent être achetées auprès de distributeurs et d'établissements agréés (filtres, etc.) pour votre modèle d'appareil.
- Veuillez toujours utiliser des fournitures d'origine, spécialement conçues pour votre modèle d'appareil.
- Ces fournitures sont disponibles dans les magasins spécialisés.
- La référence du bloc-batterie pour cet appareil est 3020E296YNK-XXX

## COMMENT REMPLACER LES PILES

- ATTENTION : l'appareil doit être débranché du secteur lors de l'insertion/du retrait des piles amovibles.
- ATTENTION : Veuillez utiliser uniquement le type de batterie correspondant à la référence spécifique de votre modèle d'aspirateur balai.

- L'utilisation d'une batterie différente peut entraîner un risque d'explosion ou d'incendie.
- Retirez la batterie en appuyant sur le bouton de déverrouillage.
- Insérez la nouvelle batterie en respectant la polarité, puis faites-la glisser jusqu'à ce que vous entendiez un clic.

## POUR RETIRER LES BATTERIES, UNE FOIS LA DURÉE DE VIE DE L'APPAREIL TERMINÉE, PROCÉDEZ COMME SUIV

- Retirez la batterie en appuyant sur le bouton de déverrouillage.
- Jetez-la ensuite dans des conteneurs spéciaux. Ne la démontez pas et ne la jetez pas au feu.

## DÉPANNAGE

La puissance d'aspiration diminue	Videz le réservoir à poussière Vérifiez si le réservoir à poussière est correctement installé Vérifiez si le boîtier du filtre et le filtre sont correctement installés Nettoyez le filtre Vérifiez si la partie flexible du tuyau est encrassée
Veuillez cesser de travailler	Rechargez l'aspirateur Nettoyez soigneusement la brosse à rouleau et le roulement
La batterie ne tient pas le chargeur	Vérifiez si la fiche est correctement branchée Vérifiez si la prise est fonctionnelle

## GARANTIE

- Toute utilisation inappropriée ou non conforme aux instructions d'utilisation annule la garantie et la responsabilité du fabricant.

## ANOMALIES ET RÉPARATION

En cas de panne, remettez l'appareil à un service d'assistance technique agréé. Il est dangereux de tenter de procéder aux réparations ou de démonter l'appareil soi-même.

### POUR LES VERSIONS UE DU PRODUIT ET/OU EN FONCTION DE LA LÉGISLATION DU PAYS

#### D'INSTALLATION :

#### ÉCOLOGIE ET RECYCLAGE DU PRODUIT

- Les matériaux constitutifs de l'emballage de cet appareil font partie d'un programme de collecte, de tri et de recyclage. Si vous souhaitez vous débarrasser du produit, merci de bien vouloir utiliser les conteneurs publics appropriés à chaque type de matériau.
- Le produit ne contient pas de substances concentrées susceptibles d'être considérées comme nuisibles à l'environnement.



Ce symbole signifie que si vous souhaitez vous débarrasser de l'appareil, en fin de vie utile, celui-ci devra être déposé, en prenant les mesures adaptées, à un centre agréé pour la collecte et le tri des déchets d'équipements électriques et électroniques (DEEE).



Ce symbole signifie que le produit peut disposer de piles ou de batteries, lesquelles doivent être retirées avant de vous défaire du produit. Rappelez-vous que les piles/batteries doivent être jetées dans des conteneurs spéciaux autorisés. Et qu'elles ne doivent pas être jetées au feu.

- "Informations concernant les substances extrêmement préoccupantes (SVHC) conformément au règlement 1907/2006/CE (REACH).  
Ce produit contient du plomb, numéro CAS: 7439-92-1."
- Cet appareil est certifié conforme à la directive 2014/35/EU de basse tension, de même qu'à la directive 2014/30/EU en matière de compatibilité électromagnétique, à la directive 2011/65/EU relative à la limitation de l'utilisation de certaines substances dangereuses dans les équipements électriques et électroniques et à la directive 2009/125/EC pour la fixation d'exigences en matière d'écoconception applicable aux produits liés à l'énergie.
- Les informations suivantes fournissent les caractéristiques liées à la conception écologique (Règlement (UE) 2019/1782):

Nom et adresse du fabricant :	Electrodomésticos Taurus, S.L. Avda. Barcelona, s/n 25790 Oliana, Lleida, Spain
Référence du modèle:	CZH015350050EUWH
Tension d'entrée	100-240 V
Fréquence du CA d'entrée:	50/60 Hz
Tension de sortie	35,0 V DC
Courant de sortie	0,5 A
Puissance de sortie	17,5 W
Rendement moyen en mode actif:	85,80%
Rendement à faible charge (10 %)	78,77%
Consommation électrique hors charge:	0,072 W

Pour déterminer la conformité aux critères de conception écologique et pour le calcul des paramètres d'étiquetage énergétique, la norme européenne EN 50563 est prise en référence.

**ASPIRADOR DE PÓ  
HVCA7302B**

Prezado cliente,

Muito obrigado por escolher adquirir um produto da marca TAURUS.

Graças à sua tecnologia, design e funcionamento, além de exceder os mais rigorosos padrões de qualidade, é possível garantir uma utilização totalmente satisfatória e uma longa vida útil do produto.

**CONSELHOS DE SEGURANÇA E  
AVISOS**

Leia o manual do usuário.

- Leia atentamente estas instruções antes de ligar o aparelho e guardas para referência futura. O não cumprimento e observância destas instruções pode causar acidentes.
- Este aparelho pode ser utilizado por crianças com idade igual ou superior a 8 anos e por pessoas com capacidades físicas, sensoriais ou mentais reduzidas ou com falta de experiência e conhecimento, desde que tenham recebido supervisão ou instruções sobre a utilização segura do aparelho e compreendam os riscos envolvidos. As crianças não devem brincar com o aparelho. A limpeza e a manutenção pelo utilizador não devem ser realizadas por crianças sem supervisão.



Este aparelho possui uma unidade de alimentação destacável.  
(CZH015350050EUWH).

- **AVISO:** Para recarregar a bateria, utilize apenas a unidade de alimentação destacável fornecida com este aparelho.
- **AVISO:** Existe risco de aprisionamento no acessório portátil com peças rotativas.
- Certifique-se de que o aparelho está desligado e que a ficha está retirada da tomada antes de limpar ou fazer a manutenção do aparelho.
- Este aparelho destina-se apenas a uso doméstico, não profissional ou industrial.



Apenas para uso interno.

- Este aparelho contém baterias que devem ser substituídas pelo usuário.
- O tipo de bateria é 3020E296YNK-XXX para o modelo HVCA7302B (Homeland X7 Ultimate)
- Não utilize nenhum outro tipo de bateria. A utilização de uma bateria diferente pode causar risco de explosão ou incêndio.
- Consulte as instruções sobre como remover e inserir as baterias e como carregá-las no manual de instruções.
- **AVISO:** O aparelho deve ser desconectado da rede elétrica ao inserir/remover as baterias.
- Os terminais de alimentação não devem ser colocados em curto-circuito.
- Evite sobrecarregar a bateria, pois isso pode causar superaquecimento e risco de explosão ou incêndio.
- Evite descarregar completamente a bateria. Remova a bateria do aparelho se não for utilizá-lo por algum tempo. Se a bateria for deixada no dispositivo por muito tempo sem ser utilizada, existe o risco de vazamento. Se isso acontecer, evite qualquer contato com o líquido, pois pode causar queimaduras químicas. Se ocorrer contato acidental, lave com água. Se o líquido entrar em contato com os olhos, procure ajuda médica.
- Se o cabo de alimentação estiver danificado, ele deve ser substituído pelo fabricante, seu agente de serviço ou pessoas igualmente qualificadas, a fim de evitar riscos.

- Este aparelho contém acessórios com peças rotativas. Roupas largas, joias ou cabelos longos podem ficar presos nas peças móveis. Vista-se adequadamente. Não use roupas largas ou acessórios. Mantenha o cabelo, as roupas e as luvas longe das peças móveis.
- Certifique-se de que a tensão indicada na etiqueta do carregador corresponde à tensão da rede elétrica antes de ligar o carregador.
- O plugue do carregador deve se encaixar corretamente na tomada da rede elétrica. Não altere o plugue. Não use adaptadores de plugue.
- Não force o cabo de alimentação. Nunca use o cabo de alimentação para levantar, transportar ou desconectar o aparelho.
- Não enrole o cabo de alimentação em torno do aparelho.
- Verifique o estado do cabo de alimentação. Cabos danificados ou emaranhados aumentam o risco de choque elétrico.
- Não utilize o aparelho se o cabo ou a ficha estiverem danificados.
- Não toque em nenhuma das peças móveis do aparelho enquanto ele estiver em funcionamento.

## UTILIZAÇÃO E CUIDADOS

- Não utilize o aparelho se as peças ou acessórios não estiverem corretamente encaixados.
- Não utilize o aparelho se os acessórios ou consumíveis que lhe estão acoplados estiverem com defeito. Substitua-os imediatamente.
- Não utilize o aparelho para recolher água ou qualquer outro líquido.
- Não utilize o aparelho se o botão liga/desliga não funcionar.
- Retire as pilhas do aparelho se não o for utilizar durante algum tempo.
- Não trabalhe em áreas onde haja objetos metálicos, como pregos e/ou parafusos.
- Nunca aspire objetos quentes ou pontiagudos (bitucas de cigarro, cinzas, pregos, etc.).
- Não abra a(s) bateria(s) em nenhuma circunstância.
- Quando a(s) bateria(s) não estiver(em) em uso, mantenha-a(s) longe de outros objetos metálicos, como cliques de papel, moedas, chaves, parafusos... que possam conectar um terminal a outro.
- Não provoque curto-circuito nos terminais da bateria, pois isso pode causar uma explosão ou incêndio.
- A(s) bateria(s) deve(m) ser armazenada(s) a uma temperatura inferior a 40°C.
- Utilize o aparelho apenas para realizar tarefas a seco.

- Nunca deixe o aparelho conectado e sem supervisão se não estiver em uso. Isso economiza energia e prolonga a vida útil do aparelho.
- Não utilize o aparelho em nenhuma parte do corpo de uma pessoa ou animal.
- Não utilize o aparelho com animais de estimação ou outros animais.
- Recarregue a(s) bateria(s) apenas com o carregador fornecido pelo fabricante. Um carregador adequado para um tipo de bateria pode causar risco de explosão ou incêndio quando usado com outra(s) bateria(s).
- Use o dispositivo apenas com a(s) bateria(s) para a(s) qual(is) foi especificamente projetado. O uso de qualquer outra bateria pode causar risco de explosão ou incêndio.

## DESCRIÇÃO

- A Botão da bateria removível
- B Botões seletores de energia
- C Botão Ligar/Desligar
- D Tela LED
- E Luzes indicadoras de carregamento
- F Tomada de carregamento
- G Tanque de poeira
- H Alavanca de bloqueio para remoção do depósito
- I Botão de liberação de pó
- J Tubo
  - J1. Botão flexível
- K Escova para o chão
  - K1. Escova com rolo para todos os tipos de piso
- L Filtros
  - L1. Cyclon
  - L2. Filtro HEPA
  - L3. Copo
- M Acessórios
  - M1. Escova 2 em 1
  - M2. Bocal para fendas 2 em 1
  - M3. Suporte de parede
- N Carregador

### TELA LED

- 1 Tela de nível de energia
- 2 Ecrã de nível da bateria

Se o modelo do seu aparelho não tiver os acessórios descritos acima, eles também podem ser adquiridos separadamente junto ao Serviço de Assistência Técnica.

## INSTALAÇÃO

- Certifique-se de remover todo o material de embalagem do interior do aparelho.

### MONTAGEM DO SUPORTE DE PAREDE

- O aparelho possui um suporte de parede (M.3) que deve ser fixado na parede.
- Fixe o suporte de parede da forma que achar mais adequada, utilizando buchas e parafusos.
- Certifique-se de que o suporte esteja firmemente fixado; ele deve ser capaz de suportar o dobro do peso do aparelho.
- Encaixe o aparelho no suporte de parede.

### CARREGAMENTO DA BATERIA

- Atenção: uma bateria nova não está totalmente carregada e, por isso, deve ser carregada antes de o aparelho ser utilizado pela primeira vez.
- Carregue a bateria a uma temperatura ambiente entre 4 e 40 °C.
- São necessárias aproximadamente 4 a 5 horas para uma carga completa da bateria. Nunca tente sobrecarregar a bateria (embora seja recomendável que a primeira carga da bateria tenha uma duração de 6 horas).
- Você pode carregar a bateria completamente montada ou desmontada do corpo principal.
- O indicador de carga E acenderá para indicar que o carregador está carregando a bateria.
- Se a bateria estiver montada no corpo principal, o visor mostrará o nível de % da bateria.
- Quando a bateria estiver carregada, desconecte o carregador da rede elétrica.
- Observação: não use o aparelho enquanto ele estiver conectado ao carregador.

## INSTRUÇÕES DE USO

### ANTES DE USAR







- Certifique-se de que a embalagem do produto foi removida.
- Leia atentamente a seção "Conselhos de segurança e avisos" antes da primeira utilização
- Antes de utilizar este produto pela primeira vez, é importante carregar totalmente as baterias.
- Prepare o aparelho de acordo com a função que deseja utilizar:

### FUNÇÃO ASPIRADORA

- Encaixe o tubo no corpo principal
- Encaixe o acessório desejado no tubo ou diretamente no corpo principal.
- Use o aparelho na superfície que deseja aspirar.

### UTILIZAÇÃO

- Ligue o aparelho usando o botão liga/desliga.

Selecione a velocidade desejada usando os botões seletores de potência:	
	É baixa velocidade
	É a velocidade alta
Este aspirador vertical possui um sistema antibloqueio:	
	Quando esta tela aparece, significa que a escova giratória está bloqueada e pode estar emaranhada com cabelos, etc., e não consegue girar normalmente. É necessário limpar os objetos da escova do piso
	Quando esta tela aparecer, significa que o tanque de pó está cheio. Esvazie o tanque de pó e limpe o filtro, se necessário.
	Quando esta tela aparecer, significa que a bateria está superaquecida: a temperatura não deve exceder 75 °C, e ela poderá ser usada novamente após esfriar à temperatura ambiente normal.
	Quando esta tela aparecer, significa que o carregador está sendo usado incorretamente, indicando que não pode ser carregado.

### MONTAGEM DE UM ACESSÓRIO

- O aspirador de mão foi projetado de forma a permitir a instalação dos seguintes acessórios: (use a combinação que melhor atenda às suas necessidades). (Fig. 1).
- NOTA: Os acessórios podem ser instalados no corpo principal ou no tubo.
- Escova 2 em 1: Equipada com uma escova na extremidade, que escova a superfície à medida que é utilizada.
- Bocal para fendas 2 em 1: Especialmente concebido para chegar a fendas e cantos difíceis.

## TUBO FLEXÍVEL

- Ao pressionar o botão no meio do tubo metálico, ele se dobrará e permitirá limpar sem se abaixar.

## DEPOIS DE TERMINAR DE USAR O APARELHO

- Desligue o aparelho usando o botão liga/desliga.
- Retire a bateria do aparelho se não pretender utilizá-lo durante um período prolongado.
- Limpe o aparelho.

## POSIÇÃO DE ESTACIONAMENTO

- Este aparelho tem sua própria posição de estacionamento para um armazenamento confortável e simples.

## PROTECTOR TÉRMICO DE SEGURANÇA

- O aparelho possui um dispositivo de segurança que o protege contra superaquecimento.
- Se o aparelho se desligar e não voltar a ligar, desligue-o da rede elétrica e aguarde aproximadamente 15 minutos antes de voltar a ligá-lo. Se a máquina não voltar a ligar, procure assistência técnica autorizada.

## LIMPEZA

- Desconecte o carregador de bateria da rede elétrica e deixe esfriar antes de realizar qualquer tarefa de limpeza.
- Limpe o equipamento com um pano úmido com algumas gotas de detergente líquido e, em seguida, seque-o.
- Não use solventes ou produtos com pH ácido ou básico, como alvejante, ou produtos abrasivos para limpar o aparelho.
- Nunca mergulhe o aparelho em água ou qualquer outro líquido, nem o coloque sob água corrente.

## ESVAZIAR O DEPÓSITO DE PÓ

- Esvazie o depósito de pó quando estiver cheio (observação facilitada pelo depósito transparente), quando a potência de aspiração estiver visivelmente reduzida ou quando o indicador de depósito cheio estiver aceso.
- Desconecte o tubo do depósito de pó.
- Remova o depósito de pó pressionando a alavanca de bloqueio do depósito e rodando-a no sentido horário, conforme indicado pela seta e pelos cadeados (Fig. 2).
- Esvazie o conteúdo no recipiente de eliminação de resíduos adequado.
- Verifique o estado do filtro e limpe-o ou substitua-o, se necessário.

## TROCA DOS FILTROS

- Filtro do depósito de pó (HEPA) (filtro de ar de alta eficiência que retém eficazmente esporos, cinzas, serradura, pólen...), é aconselhável substituí-lo pelo menos uma vez por ano ou após cada 50 horas de utilização, ou se a sua potência diminuir significativamente.

## PARA REMOVER OS FILTROS

- Remova o depósito de pó pressionando a alavanca de bloqueio do depósito (H) e rodando-a no sentido horário, conforme indicado pela seta e pelos cadeados.
- O filtro HEPA pode ser removido puxando-o para fora.
- Extraia o ciclone puxando-o para fora.
- Limpe o filtro ou substitua-o, se necessário, com água limpa e deixe secar ao ar.
- Para remontar o filtro, siga as instruções acima, na ordem inversa.

## LIMPEZA DA ESCOVA ROTATIVA

- Para remover a escova.
- Na lateral do sapato, mova a aba em direção ao cadeado aberto e desenganche a peça lateral que fixa a escova e a libera.
- Remova a escova e limpe-a.
- Para remontar, siga as instruções acima na ordem inversa.

## LIMPEZA DO TUBO FLEXÍVEL

- Verifique se não há sujeira presa na parte flexível, olhando dentro do tubo. Se houver, limpe-a para evitar perda de sucção.

## SUPRIMENTOS

- Os suprimentos podem ser adquiridos em distribuidores e estabelecimentos autorizados (como filtros, etc...) para o modelo do seu aparelho.
- Utilize sempre suprimentos originais, projetados especificamente para o modelo do seu aparelho.
- Esses suprimentos estão disponíveis em lojas especializadas.
- A referência do tipo de bateria para este aparelho é 3020E296YNK-XXX

## COMO SUBSTITUIR AS BATERIAS

- CUIDADO: O aparelho deve ser desconectado da rede elétrica ao inserir/remover as baterias removíveis.
- CUIDADO: Use apenas o tipo de bateria com a referência específica para o modelo do seu aspirador vertical.
- A utilização de uma bateria diferente pode causar risco de explosão ou incêndio.

- Remova a bateria pressionando o botão de bateria removível.
- Insira a nova bateria respeitando a polaridade e deslize-a até ouvir um clique.

**PARA REMOVER AS BATERIAS, UMA VEZ ESGOTADA A VIDA ÚTIL DO APARELHO, PROCEDA DA SEGUINTE FORMA**

- Remova a bateria pressionando o botão de baterias removíveis.
- Em seguida, descarte-as em recipientes especiais. Não desmonte nem descarte no fogo.



(REEE).



devidamente autorizados. Não as descarte no fogo.

Este símbolo significa que, caso deseje descartar o produto após o fim de sua vida útil, leve-o a um agente autorizado para a coleta seletiva de resíduos de equipamentos elétricos e eletrônicos

Este símbolo significa que o produto pode incluir uma ou mais baterias; o usuário deve removê-las antes de descartar o produto. Lembre-se de que as baterias devem ser descartadas em recipientes

**SOLUÇÃO DE PROBLEMAS**

A sucção fica fraca	Esvazie o depósito de pó Verifique se o depósito de pó está instalado corretamente Verifique se a caixa do filtro e o filtro estão instalados corretamente Limpe o filtro Verifique se a parte flexível do tubo está cheia de sujeira
Pare de trabalhar	Carregue o aspirador Limpe bem a escova giratória e o rolamento
A bateria não carrega	Verifique se o plugue já foi inserido Verifique se a tomada está funcionando

**ASSISTÊNCIA**

- Qualquer uso indevido ou não observância das instruções de uso anula a garantia e a responsabilidade do fabricante.

**ANOMALIAS E REPARO**

Leve o aparelho a um serviço de assistência técnica autorizado se surgirem problemas. Não tente desmontar ou reparar sem assistência, pois isso pode ser perigoso.

**PARA VERSÕES DO PRODUTO NA UE E/OU CASO SEJA SOLICITADO NO SEU PAÍS:**

**ECOLOGIA E RECICLABILIDADE DO PRODUTO**

- Os materiais que compõem a embalagem deste aparelho estão incluídos num sistema de recolha, classificação e reciclagem. Caso deseje descartá-los, utilize os contentores públicos adequados para cada tipo de material.
- O produto não contém concentrações de substâncias que possam ser consideradas prejudiciais ao meio ambiente.

- Informações sobre substâncias que suscitam elevada preocupação (SVHC) de acordo com o Regulamento 1907/2006/CE (REACH).  
Este produto contém chumbo, número CAS: 7439-92-1.
- Este aparelho está em conformidade com a Diretiva 2014/35/UE sobre Baixa Tensão, a Diretiva 2014/30/UE sobre Compatibilidade Eletromagnética, a Diretiva 2011/65/UE sobre as restrições ao uso de certas substâncias perigosas em equipamentos elétricos e eletrônicos e a Diretiva 2009/125/CE sobre os requisitos de ecodesign para produtos relacionados à energia.
- As informações a seguir detalham as características relacionadas ao ecodesign (Regulamento (UE) 2019/1782):

Nome e endereço do fabricante:	Electrodomésticos Taurus, S.L. Avda. Barcelona, s/n 25790 Oliana, Lleida, Spain
Identificador do modelo:	CZH015350050EUWH
Tensão de entrada	100-240 V
Frequência CA de entrada	50/60 Hz
Tensão de saída	35,0 V CC
Corrente de saída	0,5 A
Potência de saída	17,5 W
Eficiência média ativa	85,80
Eficiência em baixa carga (10 %)	78,77%
Consumo de energia sem carga	0,072 W

- Para determinar a conformidade com os requisitos de ecodesign e para o cálculo dos parâmetros de rotulagem energética, é utilizada como referência a norma europeia EN 50563.

## ASPIRAPOLVERE A MANO HVCA7302B

Gentile cliente,

La ringraziamo per aver scelto un prodotto a marchio TAURUS.

Grazie alla sua tecnologia, al suo design e al suo funzionamento, nonché al fatto che supera i più severi standard di qualità, è possibile garantire un utilizzo pienamente soddisfacente e una lunga durata del prodotto.

## CONSIGLI DI SICUREZZA E AVVERTENZE



Leggere il manuale d'uso.

- Leggere attentamente queste istruzioni prima di accendere l'apparecchio e conservarle per riferimento futuro. La mancata osservanza di queste istruzioni potrebbe causare incidenti.
- Questo apparecchio può essere utilizzato da bambini di età superiore agli 8 anni e da persone con ridotte capacità fisiche, sensoriali o mentali o con mancanza di esperienza e conoscenza, purché siano state fornite loro istruzioni o supervisione relative all'uso sicuro dell'apparecchio e comprendano i pericoli che esso comporta. I bambini non devono giocare con l'apparecchio. La pulizia e la manutenzione da parte dell'utente non devono essere effettuate da bambini senza supervisione.

Questo apparecchio è dotato di un'unità di alimentazione rimovibile.  
(CZH015350050EUWH).

- **ATTENZIONE:** per ricaricare la batteria, utilizzare esclusivamente l'unità di alimentazione rimovibile fornita con questo apparecchio.
- **ATTENZIONE:** Esiste il rischio di intrappolamento nell'accessorio manuale con parti rotanti.
- Assicurarsi che l'apparecchio sia spento e che la spina sia rimossa dalla presa di corrente prima di pulirlo o di effettuare la manutenzione.
- Questo apparecchio è destinato esclusivamente all'uso domestico, non professionale o industriale.



Solo per uso interno.

- Questo apparecchio contiene batterie che devono essere sostituite dall'utente.
- Il tipo di batteria è 3020E296YNK-XXX per il modello HVCA7302B (Homeland X7 Ultimate).
- Si prega di non utilizzare batterie di altro tipo. L'uso di batterie diverse può causare il rischio di esplosione o incendio.
- Consultare le istruzioni su come rimuovere e inserire le batterie e su come caricarle nel manuale di istruzioni.
- **ATTENZIONE:** l'apparecchio deve essere scollegato dalla rete elettrica durante l'inserimento/la rimozione delle batterie.
- I terminali di alimentazione non devono essere cortocircuitati.
- Si prega di evitare di sovraccaricare la batteria, poiché ciò potrebbe causarne il surriscaldamento e comportare il rischio di esplosione o incendio.
- Si prega di evitare la scarica completa della batteria. Rimuovere la batteria dall'apparecchio se non si intende utilizzarlo per un certo periodo di tempo. Se la batteria viene lasciata nel dispositivo per troppo tempo quando non viene utilizzata, c'è il rischio di perdite. In tal caso, si prega di evitare qualsiasi contatto con il liquido, poiché potrebbe causare ustioni chimiche. In caso di contatto accidentale, sciacquare con acqua. Se il liquido entra in contatto con gli occhi, consultare un medico.

- Se il cavo di alimentazione è danneggiato, deve essere sostituito dal produttore, dal suo agente di assistenza o da personale qualificato per evitare pericoli.
- Questo apparecchio contiene accessori con parti rotanti. Indumenti larghi, gioielli o capelli lunghi possono rimanere impigliati nelle parti in movimento. Indossare abiti adeguati. Non indossare indumenti larghi o accessori. Tenere i capelli, gli indumenti e i guanti lontani dalle parti in movimento.
- Prima di collegare il caricabatterie, assicurarsi che la tensione indicata sull'etichetta del caricabatterie corrisponda alla tensione di rete.
- La spina del caricabatterie deve inserirsi correttamente nella presa di corrente. Non modificare la spina. Non utilizzare adattatori.
- Non forzare il cavo di alimentazione. Non utilizzare mai il cavo di alimentazione per sollevare, trasportare o scollegare l'apparecchio.
- Non avvolgere il cavo di alimentazione attorno all'apparecchio.
- Controllare lo stato del cavo di alimentazione. I cavi danneggiati o aggrovigliati aumentano il rischio di scosse elettriche.
- Non utilizzare l'apparecchio se il cavo o la spina sono danneggiati.
- Si prega di non toccare le parti mobili dell'apparecchio mentre è in funzione.

## UTILIZZO E CURA

- Si prega di non utilizzare l'apparecchio se le parti o gli accessori non sono montati correttamente.
- Non utilizzare l'apparecchio se gli accessori o i materiali di consumo collegati sono difettosi. Sostituirli immediatamente.
- Non utilizzare l'apparecchio per raccogliere acqua o altri liquidi.
- Non utilizzare l'apparecchio se il pulsante di accensione/spengimento non funziona.
- Rimuovere le batterie dall'apparecchio se non lo si utilizza per un certo periodo di tempo.
- Non lavorare su superfici dove sono presenti oggetti metallici, come chiodi e/o viti.
- Non aspirare mai oggetti caldi o appuntiti (mozziconi di sigaretta, cenere, chiodi, ecc.).
- Non aprire le batterie in nessuna circostanza.
- Quando la batteria non è in uso, tenerla lontana da altri oggetti metallici come graffette, monete, chiavi, viti... che potrebbero collegare un terminale all'altro.
- Si prega di non cortocircuitare i terminali della batteria, poiché ciò potrebbe causare un'esplosione o un incendio.

- La batteria/le batterie deve/devono essere conservata/conservate a una temperatura inferiore a 40 °C.
- Utilizzare l'apparecchio solo per svolgere attività a secco.
- Non lasciare mai l'apparecchio collegato e incustodito se non è in uso. Ciò consente di risparmiare energia e prolungare la durata dell'apparecchio.
- Non utilizzare l'apparecchio su alcuna parte del corpo di una persona o di un animale.
- Non utilizzare l'apparecchio su animali domestici o altri animali.
- Ricaricare la batteria/le batterie solo con il caricabatterie fornito dal produttore. Un caricabatterie adatto a un tipo di batteria può causare il rischio di esplosione o incendio se utilizzato con altre batterie.
- Utilizzare il dispositivo solo con le batterie per cui è stato specificatamente progettato. L'uso di altre batterie può causare il rischio di esplosione o incendio.

## DESCRIZIONE

- A Pulsante batteria rimovibile
  - B Pulsanti di selezione dell'alimentazione
  - C Pulsante ON/OFF
  - D Schermo LED
  - E Indicatori di carica
  - F Presa di ricarica
  - G Serbatoio della polvere
  - H Leva di blocco per la rimozione del serbatoio
  - I Pulsante di rilascio della polvere
  - J Tubo
    - J1. Pulsante flessibile
  - K Spazzola per pavimenti
    - K1. Spazzola a rullo per tutti i tipi di pavimento
  - L Filtri
    - L1. Cyclon
    - L2. Filtro HEPA
    - L3. Tazza
  - M Accessori
    - M1. Spazzola 2 in 1
    - M2. Bocchetta a lancia 2 in 1
    - M3. Supporto da parete
  - N Caricabatterie
- ### SCHERMO LED
- 1 Schermo livello di alimentazione
  - 2 Display livello batteria

Qualora il modello del vostro elettrodomestico non disponga degli accessori sopra descritti, è possibile acquistarli separatamente rivolgendosi al Servizio di Assistenza Tecnica.

## INSTALLAZIONE

- Assicurarsi di rimuovere tutto il materiale di imballaggio dall'interno dell'apparecchio.

### MONTAGGIO DELLA STAFFA A MURO

- L'apparecchio è dotato di una staffa a muro (M.3) che deve essere fissata alla parete.
- Fissare la staffa a muro nel modo ritenuto più opportuno, utilizzando tasselli e viti.
- Assicurarsi che la staffa sia fissata saldamente; deve essere in grado di sostenere il doppio del peso dell'apparecchio.
- Inserire l'apparecchio nel supporto a parete.

### RICARICA DELLA BATTERIA

- Attenzione: una batteria nuova non è completamente carica e deve quindi essere caricata prima di utilizzare l'apparecchio per la prima volta.
- Caricare la batteria a una temperatura ambiente compresa tra 4 e 40 °C.
- Sono necessarie circa 4-5 ore per caricare completamente la batteria. Non tentare mai di sovraccaricare la batteria (anche se si consiglia di effettuare una prima carica della durata di 6 ore).
- È possibile caricare la batteria completamente assemblata o smontata dal corpo principale.
- L'indicatore di carica E si accenderà per segnalare che il caricabatterie sta caricando la batteria.
- Se la batteria è montata sul corpo principale, il display mostrerà il livello di carica della batteria in percentuale.
- Quando la batteria è carica, scollegare il caricabatterie dalla rete elettrica.
- Nota: non utilizzare l'apparecchio mentre è collegato al caricabatterie.

## ISTRUZIONI PER L'USO

### PRIMA DELL'USO

- Assicurarsi che l'imballaggio del prodotto sia stato rimosso.
- Leggere attentamente la sezione "Consigli di sicurezza e avvertenze" prima del primo utilizzo.
- Prima di utilizzare questo prodotto per la prima volta, è importante caricare completamente le batterie.







- Preparare l'apparecchio in base alla funzione che si desidera utilizzare:

### FUNZIONE ASPIRAPOLVERE

- Montare il tubo sul corpo principale.
- Collegare l'accessorio desiderato al tubo o direttamente al corpo principale.
- Utilizzare l'apparecchio sulla superficie che si desidera aspirare.

### UTILIZZO

- Accendere l'apparecchio utilizzando il pulsante di accensione/spegnimento.

Selezionare la velocità desiderata utilizzando i pulsanti di selezione della potenza:	
	È bassa velocità
	È la velocità alta
Questo aspirapolvere a bastone è dotato di un sistema antiblocco:	
	Quando appare questa schermata, significa che la spazzola rotante è bloccata e potrebbe essere impigliata in capelli, ecc. e non può ruotare normalmente. È necessario rimuovere gli oggetti dalla spazzola per pavimenti
	Quando appare questa schermata, significa che il contenitore della polvere è pieno. Svuotare il contenitore della polvere e pulire il filtro se necessario.
	Quando appare questa schermata, significa che la batteria è surriscaldata: la temperatura non deve superare i 75 °C e può essere riutilizzata dopo il raffreddamento a temperatura ambiente normale.
	Quando viene visualizzata questa schermata, significa che il caricabatterie è stato utilizzato in modo improprio e non è possibile ricaricare il dispositivo.

## **MONTAGGIO DI UN ACCESSORIO**

- L'aspirapolvere portatile è progettato in modo tale da consentire il montaggio dei seguenti accessori: (utilizzare la combinazione più adatta alle proprie esigenze). (Fig.1).
- **NOTA:** gli accessori possono essere montati sul corpo principale o sul tubo.
- Spazzola 2 in 1: dotata di una spazzola all'estremità, che spazzola la superficie durante l'uso.
- Bocchetta a fessura 2 in 1: appositamente progettata per raggiungere fessure e angoli difficili.

## **TUBO FLESSIBILE**

- Premendo il pulsante al centro del tubo metallico, questo si piegherà e consentirà di pulire senza doversi chinare.

## **UNA VOLTA TERMINATO L'UTILIZZO DELL'APPARECCHIO**

- Spegnerne l'apparecchio utilizzando il pulsante di accensione/spengimento.
- Rimuovere la batteria dall'apparecchio se non si intende utilizzarlo per un periodo prolungato.
- Pulire l'apparecchio.

## **POSIZIONE DI PARCHEGGIO**

- Questo apparecchio è dotato di una posizione di parcheggio che ne consente lo stoccaggio comodo e semplice.

## **PROTEZIONE TERMICA DI SICUREZZA**

- L'apparecchio è dotato di un dispositivo di sicurezza che lo protegge dal surriscaldamento.
- Se l'apparecchio si spegne e non si riaccende, scollegarlo dalla rete elettrica e attendere circa 15 minuti prima di ricollegarlo. Se la macchina non si riavvia, rivolgersi all'assistenza tecnica autorizzata.

## **PULIZIA**

- Scollegare il caricabatterie dalla rete elettrica e lasciarlo raffreddare prima di procedere alla pulizia.
- Pulire l'apparecchio con un panno umido con alcune gocce di detersivo per piatti, quindi asciugarlo.
- Non utilizzare solventi o prodotti con pH acido o basico, come candeggina o prodotti abrasivi, per la pulizia dell'apparecchio.
- Non immergere mai l'apparecchio in acqua o in altri liquidi né metterlo sotto l'acqua corrente.

## **SVUOTAMENTO DEL SERBATOIO DELLA POLVERE**

- Svuotare il serbatoio della polvere quando è pieno (osservabile grazie al serbatoio trasparente), quando la

potenza di aspirazione è notevolmente ridotta o quando l'indicatore di serbatoio pieno è acceso.

- Scollegare il tubo dal serbatoio della polvere.
- Rimuovere il contenitore della polvere premendo la leva di sgancio e ruotandola in senso orario, come indicato dalla freccia e dai lucchetti (Fig. 2).
- Svuotare il contenuto nell'apposito contenitore per lo smaltimento dei rifiuti.
- Controllare lo stato del filtro e pulirlo o sostituirlo se necessario.

## **SOSTITUZIONE DEI FILTRI**

- Filtro del serbatoio della polvere (HEPA) (filtro dell'aria ad alta efficienza che trattiene efficacemente spore, cenere, segatura, polline...), si consiglia di sostituirlo almeno una volta all'anno o ogni 50 ore di utilizzo, o se la sua efficacia diminuisce notevolmente.

## **PER RIMUOVERE I FILTRI**

- Rimuovere il serbatoio della polvere premendo la leva di sgancio del serbatoio (H) e ruotandola in senso orario, come indicato dalla freccia e dai lucchetti.
- Il filtro HEPA può essere rimosso tirandolo verso l'esterno.
- Estrarre il ciclone tirandolo verso l'esterno.
- Pulire il filtro o sostituirlo se necessario con acqua pulita e lasciarlo asciugare all'aria.
- Per rimontare il filtro, procedere seguendo le istruzioni sopra riportate, in ordine inverso.

## **PULIZIA DELLA SPAZZOLA ROTANTE**

- Per rimuovere la spazzola.
- Sul lato della scarpa, spostare la linguetta verso il lucchetto aperto e sganciare il pezzo laterale che fissa la spazzola e la rilascia.
- Rimuovere la spazzola e pulirla.
- Per rimontarla, seguire le istruzioni sopra riportate in ordine inverso.

## **PULIZIA DEL TUBO FLESSIBILE**

- Controllare all'interno del tubo che non vi sia sporco incastrato nella parte flessibile. In tal caso, pulirlo per evitare una perdita di aspirazione.

## **FORNITURE**

- I materiali di consumo possono essere acquistati presso i distributori e i rivenditori autorizzati (ad esempio filtri, ecc.) per il modello del vostro apparecchio.
- Utilizzare sempre ricambi originali, progettati specificamente per il modello del proprio apparecchio.
- Questi accessori sono disponibili nei negozi specializzati.

- Il codice di riferimento del pacco batterie per questo apparecchio è 3020E296YNK-XXX

### COME SOSTITUIRE LE BATTERIE

- **ATTENZIONE:** l'apparecchio deve essere scollegato dalla rete elettrica durante l'inserimento/la rimozione delle batterie rimovibili.
- **ATTENZIONE:** utilizzare esclusivamente il tipo di batteria con il riferimento specifico per il proprio modello di aspirapolvere a bastone.
- L'utilizzo di batterie diverse potrebbe causare il rischio di esplosione o incendio.
- Rimuovere la batteria premendo il pulsante di sgancio.
- Inserire la nuova batteria rispettando la polarità e farla scorrere fino a sentire un clic.

### PER RIMUOVERE LE BATTERIE, UNA VOLTA ESAURITA LA DURATA DELL'APPARECCHIO, PROCEDERE COME SEGUE

- Rimuovere la batteria premendo il pulsante di sgancio delle batterie.
- Quindi, smaltirla in appositi contenitori. Non smontare né gettare nel fuoco.

### RISOLUZIONE DEI PROBLEMI

L'aspirazione si indebolisce	<p>Svuotare il contenitore della polvere</p> <p>Verificare che il serbatoio della polvere sia installato correttamente</p> <p>Verificare che l'alloggiamento del filtro e il filtro siano installati correttamente</p> <p>Pulire il filtro</p> <p>Verificare se la parte flessibile del tubo è ostruita dallo sporco</p>
Interrompere l'attività	<p>Ricaricare l'aspirapolvere</p> <p>Pulire accuratamente la spazzola a rullo e il cuscinetto</p>
La batteria non mantiene la carica	<p>Verificare se la spina è già inserita</p> <p>Verificare che la presa sia funzionante</p>

### ASSISTENZA

- Qualsiasi uso improprio o mancato rispetto delle istruzioni per l'uso invalida la garanzia e la responsabilità del produttore.

### ANOMALIE E RIPARAZIONI

In caso di problemi, si prega di rivolgersi a un servizio di assistenza tecnica autorizzato. Si prega di non tentare di smontare o riparare l'apparecchio senza assistenza, poiché ciò potrebbe essere pericoloso.

### PER LE VERSIONI DEL PRODOTTO DESTINATE ALL'UE E/O NEL CASO IN CUI SIA RICHiesto NEL VOSTRO PAESE: ECOLOGIA E RICICLABILITÀ DEL PRODOTTO

- I materiali di cui è composto l'imballaggio di questo apparecchio sono inclusi in un sistema di raccolta, classificazione e riciclaggio. Se si desidera smaltirli, utilizzare i contenitori pubblici appropriati per ogni tipo di materiale.
- Il prodotto non contiene concentrazioni di sostanze che potrebbero essere considerate dannose per l'ambiente.

Questo simbolo indica che, nel caso in cui si desideri smaltire il prodotto al termine della sua vita utile, è necessario portarlo presso un agente autorizzato per la raccolta differenziata dei rifiuti di apparecchiature elettriche ed elettroniche (RAEE).

Questo simbolo indica che il prodotto può contenere una o più batterie; l'utente deve rimuoverle prima di smaltire il prodotto. Si ricorda che le batterie devono essere smaltite in contenitori debitamente autorizzati. Non smaltirle nel fuoco.

- Informazioni relative alle sostanze estremamente preoccupanti (SVHC) ai sensi del Regolamento 1907/2006/CE (REACH).

Questo prodotto contiene piombo, numero CAS: 7439-92-1.

- Questo apparecchio è conforme alla direttiva 2014/35/UE sulla bassa tensione, alla direttiva 2014/30/UE sulla compatibilità elettromagnetica, alla direttiva 2011/65/UE sulla restrizione dell'uso di determinate sostanze pericolose nelle apparecchiature elettriche ed elettroniche e alla direttiva 2009/125/CE sui requisiti di progettazione ecocompatibile dei prodotti connessi all'energia.

- Le seguenti informazioni descrivono in dettaglio le caratteristiche relative alla progettazione ecocompatibile (Regolamento (UE) 2019/1782):

Nome e indirizzo del produttore:	Electrodomésticos Taurus, S.L. Avda. Barcelona, s/n 25790 Oliana, Lleida, Spain
Identificativo del modello:	CZH015350050EUWH
Tensione di ingresso	100-240 V
Frequenza CA in ingresso	50/60 Hz
Tensione di uscita	35,0 V CC
Corrente in uscita	0,5 A
Potenza in uscita	17,5 W
Efficienza media attiva	85,80
Efficienza a basso carico (10 %)	78,77%
Consumo energetico a vuoto	0,072 W

- Per stabilire la conformità ai requisiti di progettazione ecocompatibile e per il calcolo dei parametri di etichettatura energetica, viene utilizzata come riferimento la norma europea EN 50563.

## ASPIRADORA ESCOLA HVCA7302B

Distingit client,

Us agraïm que us hàgiu decidit per la compra d'un producte de la marca TAURUS.

La seva tecnologia, disseny i funcionalitat, juntament amb el fet de superar les més estrictes normes de qualitat, li comportaran total satisfacció durant molt de temps.

## CONSELLS I ADVERTIMENTS DE SEGURETAT



Llegiu les instruccions  
d'operació

- Llegiu atentament aquestes instruccions abans de posar en marxa l'aparell i conserveu-les per a futures consultes. La no observació i el compliment d'aquestes instruccions poden comportar com a resultat un accident.
- Aquest aparell el poden utilitzar nens amb edat de 8 anys i superior i persones amb capacitats físiques, sensorials o mentals reduïdes o manca d'experiència i coneixement, si s'els ha donat la supervisió o formació apropiades respecte a l'ús de l'aparell duna manera segura i comprenen els perills que implica. Els nens no han de jugar amb l'aparell. La neteja i el manteniment a realitzar per l'usuari no els han de fer els nens sense supervisió.

 Aquest aparell està proveït duna unitat d'alimentació amovible (CZH015350050EUWH).

- **ADVERTIMENT:** Per recarregar la bateria, utilitzeu únicament la unitat d'alimentació amovible subministrada amb aquest aparell.
- **ADVERTÈNCIA:** Hi ha risc d'atrapament a l'accessori de mà amb peces giratòries.
- Assegureu-vos que l'aparell estigui apagat i que l'endoll estigui desconnectat de la presa de corrent abans de netejar-lo o fer-ne manteniment.
- Aquest aparell està pensat únicament per a ús domèstic, no per a ús professional o industrial.



Només per a ús a interiors.

- Aquest aparell conté bateries que poden ser substituïdes per l'usuari.
- La referència de tipus de la bateria és 3020E296YNK-XXX pel model HVCA7302B (Homeland X7 Ultimate)
- No utilitzeu cap altre tipus de bateria. L'ús d'una bateria diferent pot causar risc d'explosió o incendi
- Consulteu les instruccions per extreure i inserir la bateria i per carregar la bateria al manual d'instruccions.
- **ADVERTIMENT:** L'aparell ha d'estar desconnectat de la xarxa elèctrica en inserir / remoure les bateries extraïbles.
- Les terminals d'alimentació no s'han de curtcircuitar.
- Eviteu sobrecarregar la bateria, ja que podria provocar un sobreescalfament i causar risc d'explosió o incendi.
- Eviteu la descàrrega completa de la bateria. Traieu la bateria de l'aparell si no l'utilitzeu durant un temps. Si la bateria es deixa a l'aparell durant massa temps quan no s'utilitza, hi ha risc de fuga. Si això passa eviteu qualsevol contacte amb el líquid ja que pot causar cremades químiques. Si el contacte passa accidentalment, esbandida amb aigua. Si el líquid entra en contacte amb els ulls, addicionalment busqueu ajuda mèdica.
- Si el cable d'alimentació està malmès, l'ha de substituir el fabricant, el servei postvenda o el personal qualificat similar per evitar un perill.

- Aquest aparell conté accessoris amb parts rotatòries. Robes penjants, joies o cabells llargs poden ser atrapatats per les peces en moviment. Vesteixi's de forma adequada. No porteu peces àmplies ni elements penjants. Mantingueu els cabells, roba i guants allunyats de les parts mòbils.
- Abans de connectar l'aparell a la xarxa, verifiqueu que el voltatge indicat a la placa de característiques coincideix amb el voltatge de xarxa.
- La clavilla del carregador de bateries ha de coincidir amb la base elèctrica de la presa de corrent. Mai no modifiqueu la clavilla. No utilitzeu adaptadors de clavilla.
- No forceu el cable elèctric de connexió. No utilitzeu mai el cable elèctric per aixecar, transportar o desendollar l'aparell.
- No enrotlleu el cable elèctric de connexió al voltant de l'aparell.
- Verifiqueu l'estat del cable elèctric de connexió. Els cables danyats o enredats augmenten el risc de xoc elèctric.
- No utilitzeu l'aparell amb el cable elèctric o la clavilla malmesa.
- No toqueu les parts mòbils de l'aparell en marxa.

## ÚS I MANTENIMENT

- No utilitzeu l'aparell si les peces o els accessoris no estan ben col·locats.
- No utilitzeu l'aparell si els accessoris o consumibles que porta estan defectuosos. Substituiu-los immediatament.
- No utilitzeu l'aparell per recollir aigua o altres líquids.
- No utilitzeu l'aparell si el botó d'encesa/apagada no funciona.
- Traieu les piles de l'aparell si no l'utilitzeu durant un temps.
- No treballeu en zones on hi hagi objectes metàl·lics, com ara claus i/o cargols.
- Mai aspireu objectes calents o tallants (burilles, cendres, claus, etc.).
- No obriu la bateria en cap cas.
- Quan la pila/ bateria no estigui en ús, mantingueu-la allunyada d'altres objectes metàl·lics com clips, monedes, claus, cargols... que poguessin connectar un born amb un altre.
- No curtcircuiteu els terminals de la bateria, ja que podria provocar una explosió o un incendi.
- La/les bateria/es s'han d'emmagatzemar a una temperatura inferior a 40°C.
- Utilitzeu l'aparell només per fer tasques en sec.

- No deixeu mai l'aparell connectat i desatès si no esteu en ús. Això estalvia energia i perllonga la vida útil de l'aparell.
- No feu servir l'aparell sobre cap part del cos de persones o animals.
- No utilitzeu l'aparell amb animals domèstics.
- Recarregueu la(es) bateria(es) només amb el carregador subministrat pel fabricant. Un carregador adequat per a un tipus de bateria pot causar explosió o perill d'incendi si es fa servir amb un altre tipus de bateria.
- Utilitzeu l'aparell només amb la/les bateria/es per a les quals ha estat específicament dissenyat. L'ús de qualsevol altre tipus de bateria pot causar perill d'explosió o incendi.

## DESCRIPCIÓ

- A Botó de bateria extraïble
- B Botons selectors de potència
- C Botó ON/OFF
- D Pantalla LED
- E Indicadors lluminosos de càrrega
- F Presa de càrrega
- G Dipòsit de pols
- H Palanca de bloqueig d'extracció del dipòsit
- I Botó d'obertura del dipòsit
- J Tub
  - J1. Botó flexible
- K Raspall de terra
  - K1. Raspall rodet tot terreny
- L Filtres
  - L1. Cicló
  - L2. Filtre HEPA
  - L3. Copa
- M Accessoris
  - M1. Raspall 2 en 1
  - M2. Broquet per a fenedures 2 en 1
  - M3. Suport de paret
- N Carregador

### PANTALLA LED

- 1 Pantalla de nivell de potència
- 2 Pantalla de nivell de bateria

Si el model del vostre aparell no disposa dels accessoris descrits anteriorment, també podeu adquirir-los per separat al Servei d'Assistència Tècnica.

## INSTAL·LACIÓ

- Assegureu-vos de retirar tot el material d'embalatge de l'interior de l'aparell.

### MUNTATGE DEL SUPORT DE PARET

- L'aparell té un suport de paret (M.3) que s'ha de fixar a la paret.
- Fixeu el suport de paret com considereu oportú, usant tacs, cargols.
- Assegureu-vos que el suport estigui ben fixat; ha de poder suportar el doble del pes de l'aparell.
- Col·loqueu l'aparell al suport de paret.

### CÀRREGA DE LA BATERIA

- Precaució: Una bateria nova no està completament carregada, per la qual cosa s'ha de carregar abans de fer servir l'aparell per primera vegada.
- Carregueu la bateria a una temperatura ambient d'entre 4 i 40°C.
- Es necessiten aproximadament de 4 a 5 hores per a una càrrega completa de la bateria. Mai intenteu sobrecarregar la bateria (encara que es recomana que la primera càrrega de la bateria sigui de 6 hores de durada).
- Podeu carregar la bateria completament muntada o desmuntada del cos principal.
- Els llums indicadors de càrrega E s'encendran per indicar que el carregador està carregant la bateria.
- Si la bateria està muntada al cos principal, la pantalla mostrarà el nivell de bateria en %.
- Quan la bateria estigui carregada, desconnecteu el carregador de la xarxa elèctrica.
- Nota: No utilitzeu l'aparell mentre estigui connectat al carregador.

## INSTRUCCIONS D'ÚS

### ABANS DE FER SERVIR L'APARELL

- Assegureu-vos que heu retirat l'embalatge del producte.
- Llegiu atentament la secció "Consells de seguretat i advertiments" abans d'utilitzar el producte per primera vegada.
- Abans de fer servir aquest producte per primera vegada, és important realitzar una càrrega completa de les piles.
- Prepareu l'aparell segons la funció que voleu fer servir:







### FUNCIÓ D'ASPIRACIÓ

- Col·loqueu la unitat de tub al cos principal
- Col·loqueu l'accessori desitjat al tub o directament al cos principal.

- Utilitzeu l'aparell a la superfície que voleu aspirar.

### ÚS

- Enceneu l'aparell usant el botó d'encesa/apagada.

Seleccioneu la velocitat desitjada usant els botons de selecció de potència:	
	Velocitat baixa
	Velocitat alta
Aquest aspirador té un sistema antibloqueig:	
	Quan apareix aquesta pantalla, vol dir que el raspall giratori està bloquejat i pot estar embolicat amb pèls, etc., i no pot girar normalment. Necessita netejar els objectes del raspall del terra
	Quan apareix aquesta pantalla, vol dir que el dipòsit de pols és ple. Buideu el dipòsit de pols i netegeu el filtre si és necessari.
	Quan apareix aquesta pantalla, significa sobretemperatura de la bateria: la temperatura no ha d'excedir 75, i es pot tornar a fer servir després de refredar a temperatura ambient normal.
	Quan apareix aquesta pantalla, significa mal ús del carregador, indica que no es pot carregar.

### COL·LOCACIÓ D'UN ACCESSORI

- L'aspirador de mà està dissenyat de manera que permet acoblar els accessoris següents: (useu la combinació que millor s'adapti a les vostres necessitats). (Fig.1).
- NOTA: Els accessoris es poden muntar al cos principal o al tub.
- Raspall 2 en 1: Equipat amb un raspall a l'extrem, que va raspallant la superfície a mesura que es fa servir.
- Broquet per a esquerdes 2 en 1: Especialment dissenyat per entrar en esquerdes i racons difícils.

### TUB FLEXIBLE

- Prement el botó situat al centre del tub metàl·lic, aquest es doblegarà i permetrà netejar sense ajupir-se.

## QUAN HAGUEU ACABAT D'USAR L'APARELL

- Apagueu l'aparell amb el botó d'encesa/apagada.
- Traieu la bateria de l'aparell si no l'utilitzeu durant un període prolongat.
- Netegeu l'aparell.

## POSICIÓ D'ESTACIONAMENT

- Aquest aparell té la seva posició d'estacionament per a un emmagatzematge còmode i senzill.

## PROTECTOR TÈRMIC DE SEGURETAT

- L'aparell disposa d'un dispositiu de seguretat que el protegeix contra el sobreescalfament.
- Si l'aparell s'apaga i no es torna a engegar, desconnecteu-lo de la xarxa elèctrica i espereu uns 15 minuts abans de tornar a connectar-lo. Si l'aparell no es torna a engegar, sol·liciteu assistència tècnica autoritzada.

## NETEJA

- Desconnecteu el carregador de la xarxa elèctrica i deixeu que es refredi abans d'emprendre qualsevol tasca de neteja.
- Netegeu l'equip amb un drap humit amb unes gotes de detergent líquid i assequeu-lo a continuació.
- No fer servir dissolvents, ni productes amb pH àcid o bàsic com lleixiu, ni productes abrasius, per a la neteja de l'aparell.
- No submergiu mai l'aparell en aigua ni en cap altre líquid, ni el poseu sota l'aixeta.

## BUIDAT DEL DIPÒSIT DE POLS

- Buideu el dipòsit de pols quan estigui ple (observació facilitada pel dipòsit transparent), quan la potència d'aspiració es redueixi notablement o quan s'encengui l'indicador de dipòsit de pols ple.
- Desconnecteu el tub del dipòsit de la pols.
- Traieu el dipòsit de la pols prement la palanca de bloqueig d'extracció del dipòsit i girant-la en el sentit de les agulles del rellotge, tal com indiquen la fletxa i els cadenats (Fig.2).
- Buidar el contingut al recipient d'eliminació de residus adequat.
- Comproveu l'estat del filtre i netegeu-lo o substituïu-lo si cal.

## CANVI DELS FILTRES

- El filtre del dipòsit de pols (HEPA) (filtre d'aire d'alta eficiència que reté eficaçment espores, cendres, serradures, pol·len...) és aconsellable canviar-lo almenys

una vegada a l'any o cada 50 hores d'ús, o si la potència disminueix notablement.

## PER EXTREURE ELS FILTRES

- Traieu el dipòsit de pols prement la palanca de bloqueig d'extracció del dipòsit (H) i girant-la en el sentit de les agulles del rellotge, tal com indiquen la fletxa i els cadenats.
- El filtre HEPA es pot extreure tirant-ne cap a fora.
- Traieu el cicló estirant-lo cap a fora.
- Netegeu el filtre o substituïu-lo si cal amb aigua neta i deixeu-lo assecar a l'aire.
- Per tornar a muntar el filtre, seguiu les instruccions anteriors en ordre invers.

## NETEJA DEL RASPALL GIRATORI

- Per retirar el raspall.
- Al lateral de la sabata, moveu la pestanya cap al cadenat obert i desenganxi la peça lateral que fixa el raspall i l'allibera.
- Traieu el raspall i netegeu-lo.
- Per tornar a muntar-lo, seguiu les instruccions anteriors en ordre invers.

## NETEJA DEL TUB FLEXIBLE

- Comproveu veient l'interior del tub si no hi ha brutícia encallada a la part del flexo. Si és així, netegeu-lo per evitar una pèrdua de succió.

## SUBMINISTRAMENTS

- Als distribuïdors i establiments autoritzats es poden adquirir subministraments (com filtres, etc...) per al model d'aparell.
- Utilitzeu sempre recanvis originals, dissenyats específicament per al vostre model d'aparell.
- Aquests subministraments estan disponibles a botigues especialitzades.
- La referència del tipus de bateria per a aquest aparell és 3020E296YNK-XXX.

## COM CANVIAR LES PILES

- ATENCIÓ: L'aparell ha d'estar desconnectat de la xarxa elèctrica en inserir/extreure les bateries extraïbles.
- ATENCIÓ: Utilitzeu només el tipus de bateria amb la referència específica per al vostre model d'aspiradora de vareta.
- Utilitzar un tipus de bateria diferent pot provocar una explosió o risc d'incendi.
- Traieu la pila prement el botó de pila extraïble.
- Inseriu la pila nova respectant la polaritat, i feu-la lliscar fins a sentir un clic.

**PER RETIRAR LES PILES, UN COP FINALITZADA LA VIDA ÚTIL DE L'APARELL, PROCEDIU DE LA MANERA SEGÜENT**

- Traieu la pila prement el botó de piles extraïbles.
- A continuació, llenceu-la en recipients especials. No desmunteu ni tireu al foc.

**SOLUCIÓ DE PROBLEMES**

La succió s'afebleix	Buideu el dipòsit de pols Comproveu si el dipòsit de pols està instal·lat correctament Comproveu si la caixa del filtre i el filtre estan instal·lats correctament. Netegeu el filtre Comproveu si la part flexible del tub és plena de brutícia
Aturar el funcionament	Carregueu l'aspiradora Netegeu a fons el raspall del rodet i el coixinet
La bateria no aguanta el carregador	Comproveu si l'endoll ja està inserit Comproveu si la presa de corrent és útil

**SERVEI**

- Tota utilització inadequada, o en desacord amb les instruccions d'ús, pot comportar perill, anul·lant la garantia i la responsabilitat del fabricant.

**ANOMALIES I REPARACIÓ**

- En cas d'avaría porteu l'aparell a un Servei d'Assistència Tècnica autoritzat. No intenteu desmuntar-lo o reparar-lo ja que pot existir perill.

**PER A LES VERSIONS EU DEL PRODUCTE I/O EN EL CAS QUE AL SEU PAÍS APLIQUI:**

**ECOLOGIA I RECICLABILITAT DEL PRODUCTE**

- Els materials que constitueixen l'envàs d'aquest aparell estan integrats en un sistema de recollida, classificació i reciclatge. Si voleu desfer-vos-en, podeu utilitzar els contenidors públics apropiats per a cada tipus de material.
- El producte està exempt de concentracions de substàncies que es puguin considerar perjudicials per al medi ambient.



Aquest símbol significa que, si voleu desfer-vos del producte, una vegada transcorreguda la vida del mateix, heu de depositar-lo pels mitjans adequats a mans d'un gestor de residus autoritzat per a la

recollida selectiva de Residus d'Aparells Elèctrics i Electrònics (RAEE).



Aquest símbol significa que el producte pot disposar de piles o bateries al seu interior; les quals han de ser retirades prèviament abans de desfer-se del producte. Recordeu que les piles/bateries s'han de depositar en

contenidors especials autoritzats. I que mai no s'han de llençar al foc.

- Informació relativa a les substàncies extremadament preocupants (SVHC) segons el Reglament 1907/2006/CE (REACH).  
Aquest producte conté plom, Número CAS: 7439-92-1.
- Aquest aparell compleix amb la Directiva 2014/35/EU de Baixa Tensió, amb la Directiva 2014/30/EU de Compatibilitat Electromagnètica, amb la Directiva 2011/65/EU sobre restriccions a la utilització de determinades substàncies perilloses en aparells elèctrics i electrònics i amb la Directiva 2009/1 energia
- La informació següent detalla les característiques relacionades amb el disseny ecològic (Reglament (UE) 2019/1782):

Nom i adreça del fabricant:	Electrodomesticos Taurus, S.L. Avda. Barcelona, s/n 25790 Oliana, Lleida, Spain
Identificador de model:	CZH015350050EUWH
Tensió d'entrada	100-240 V
Freqüència de CA d'entrada	50/60 Hz
Tensió de sortida	35,0 V DC
Intensitat de sortida	0,5 A
Potència de sortida	17,5 W
Eficiència mitjana en actiu	85,80%
Eficiència a baixa càrrega (10%)	78,77%
Consum elèctric en buit	0,072 W

- Per determinar el compliment amb els requisits de disseny ecològic i per al càlcul dels paràmetres d'etiquetatge energètic, la normativa Europea EN 50563 és presa com a referència.

**DE**

Deutsch (Übersetzung aus den ursprünglichen anweisungen)

**STAUBSAUGER  
HVCA7302B**

Sehr geehrte Kundin, sehr geehrter Kunde,  
vielen Dank, dass Sie sich für ein Produkt der Marke  
TAURUS entschieden haben.

Dank seiner Technologie, seines Designs und seiner  
Funktionsweise sowie der Tatsache, dass es die strengsten  
Qualitätsstandards übertrifft, kann eine vollkommene  
Zufriedenheit bei der Nutzung und eine lange Lebensdauer  
des Produkts gewährleistet werden.

**SICHERHEITSHINWEISE UND  
WARNHINWEISE**

Lesen Sie die  
Bedienungsanleitung.

- Lesen Sie diese Anweisungen sorgfältig durch, bevor Sie das Gerät einschalten, und bewahren Sie sie zum späteren Nachschlagen auf. Die Nichtbeachtung dieser Anweisungen kann zu Unfällen führen.
- Dieses Gerät kann von Kindern ab 8 Jahren und Personen mit eingeschränkter körperlicher, sensorischer oder geistiger Fähigkeiten oder mangelnder Erfahrung und Kenntnis verwendet werden, wenn sie beaufsichtigt werden oder eine Einweisung in die sichere Verwendung des Geräts erhalten haben und die damit verbundenen Gefahren verstehen. Kinder dürfen nicht mit dem Gerät spielen. Die Reinigung und Wartung durch den Benutzer darf nicht ohne Aufsicht von Kindern durchgeführt werden.



Dieses Gerät verfügt über  
ein abnehmbares Netzteil.  
(CZH015350050EUWH).

- **WARNUNG:** Verwenden Sie zum Aufladen des Akkus ausschließlich das mit diesem Gerät mitgelieferte abnehmbare Netzteil.
- **WARNUNG:** Bei Handzubehör mit rotierenden Teilen besteht die Gefahr des Einklemmens.
- Stellen Sie sicher, dass das Gerät ausgeschaltet und der Stecker aus der Steckdose gezogen ist, bevor Sie das Gerät reinigen oder warten.
- Dieses Gerät ist nur für den privaten Gebrauch bestimmt, nicht für den gewerblichen oder industriellen Gebrauch.



Nur für den Gebrauch in  
Innenräumen.

- Dieses Gerät enthält Akkus, die vom Benutzer ausgetauscht werden können.
- Der Batterietyp für das Modell HVCA7302B (Homeland X7 Ultimate) lautet 3020E296YNK-XXX.
- Verwenden Sie keine anderen Batterietypen. Die Verwendung anderer Batterien kann zu Explosions- oder Brandgefahr führen.
- Anweisungen zum Entfernen und Einsetzen der Batterien sowie zum Laden der Batterie finden Sie in der Bedienungsanleitung.
- **WARNUNG:** Das Gerät muss beim Einlegen/Entnehmen der Batterien vom Stromnetz getrennt werden.
- Die Versorgungsklemmen dürfen nicht kurzgeschlossen werden.
- Vermeiden Sie ein Überladen der Batterie, da dies zu Überhitzung und damit zu Explosions- oder Brandgefahr führen kann.

- Vermeiden Sie eine vollständige Entladung der Batterie. Entfernen Sie die Batterie aus dem Gerät, wenn Sie es für längere Zeit nicht benutzen. Wenn die Batterie bei Nichtgebrauch zu lange im Gerät verbleibt, besteht die Gefahr des Auslaufens. Vermeiden Sie in diesem Fall den Kontakt mit der Flüssigkeit, da diese Verätzungen verursachen kann. Bei versehentlichem Kontakt spülen Sie die Stelle mit Wasser ab. Wenn die Flüssigkeit in die Augen gelangt, suchen Sie zusätzlich einen Arzt auf.
- Wenn das Netzkabel beschädigt ist, muss es vom Hersteller, seinem Kundendienst oder einer ähnlich qualifizierten Person ersetzt werden, um Gefahren zu vermeiden.
- Dieses Gerät enthält Zubehörteile mit rotierenden Teilen. Lose Kleidung, Schmuck oder lange Haare können sich in beweglichen Teilen verfangen. Tragen Sie angemessene Kleidung. Tragen Sie keine weite oder lose hängende Kleidung oder Accessoires. Halten Sie Ihre Haare, Kleidung und Handschuhe von beweglichen Teilen fern.
- Vergewissern Sie sich, dass die auf dem Typenschild des Ladegeräts angegebene Spannung mit der Netzspannung übereinstimmt, bevor Sie das Ladegerät anschließen.
- Der Stecker des Ladegeräts muss korrekt in die Netzsteckdose passen. Verändern Sie den Stecker nicht. Verwenden Sie keine Steckeradapter.
- Wenden Sie keine Gewalt auf das Netzkabel an. Verwenden Sie das Netzkabel niemals zum Anheben, Tragen oder Herausziehen des Geräts aus der Steckdose.
- Wickeln Sie das Netzkabel nicht um das Gerät.
- Überprüfen Sie den Zustand des Netzkabels. Beschädigte oder verwickelte Kabel erhöhen die Gefahr eines Stromschlags.
- Verwenden Sie das Gerät nicht, wenn das Kabel oder der Stecker beschädigt ist.
- Berühren Sie keine beweglichen Teile des Geräts, während es in Betrieb ist.
- Arbeiten Sie nicht an Stellen, an denen sich Metallgegenstände wie Nägel und/oder Schrauben befinden.
- Saugen Sie niemals heiße oder scharfe Gegenstände (Zigarettenkippen, Asche, Nägel usw.) auf.
- Öffnen Sie die Batterie(n) unter keinen Umständen.
- Wenn die Batterie(n) nicht verwendet wird/werden, bewahren Sie sie fern von anderen Metallgegenständen wie Büroklammern, Münzen, Schlüsseln, Schrauben usw. auf, die einen Kontakt zwischen den Polen herstellen könnten.
- Verursachen Sie keinen Kurzschluss zwischen den Batteriekontakten, da dies zu einer Explosion oder einem Brand führen kann.
- Die Batterie(n) sollte(n) bei einer Temperatur unter 40 °C gelagert werden.
- Verwenden Sie das Gerät nur für Trockenarbeiten.
- Lassen Sie das Gerät niemals angeschlossen und unbeaufsichtigt, wenn es nicht in Gebrauch ist. Dies spart Energie und verlängert die Lebensdauer des Geräts.
- Verwenden Sie das Gerät nicht an Körperteilen von Menschen oder Tieren.
- Verwenden Sie das Gerät nicht bei Haustieren oder anderen Tieren.
- Laden Sie den/die Akku(s) nur mit dem vom Hersteller mitgelieferten Ladegerät auf. Ein Ladegerät, das für einen bestimmten Akkutyp geeignet ist, kann bei Verwendung mit anderen Akkus zu Explosions- oder Brandgefahr führen.
- Verwenden Sie das Gerät nur mit den Akkus, für die es speziell entwickelt wurde. Die Verwendung anderer Akkus kann zu Explosions- oder Brandgefahr führen.

## VERWENDUNG UND PFLEGE

- Verwenden Sie das Gerät nicht, wenn Teile oder Zubehörteile nicht ordnungsgemäß angebracht sind.
- Verwenden Sie das Gerät nicht, wenn das daran befestigte Zubehör oder Verbrauchsmaterialien defekt sind. Ersetzen Sie diese umgehend.
- Verwenden Sie das Gerät nicht zum Aufnehmen von Wasser oder anderen Flüssigkeiten.
- Verwenden Sie das Gerät nicht, wenn die Ein-/Aus-Taste nicht funktioniert.
- Entfernen Sie die Batterien aus dem Gerät, wenn Sie es für längere Zeit nicht verwenden.

## BESCHREIBUNG

- A Abnehmbarer Batterieknopf
- B Leistungswahlknöpfe
- C Ein-/Aus-Taste
- D LED-Anzeige
- E Ladeanzeige
- F Ladeanschluss
- G Staubbehälter
- H Entriegelungshebel für den Behälter
- I Staubentleerungsknopf
- J Schlauch
  - J1. Flexibler Knopf
- K Bodenbürste
  - K1. Allrad-Walzenbürste
- L Filter
  - L1. Cyclon
  - L2. HEPA-Filter
  - L3. Becher
- M Zubehör
  - M1. 2-in-1-Bürste
  - M2. 2-in-1-Fugendüse
  - M3. Wandhalterung
- N Ladegerät

### LED-BILDSCHIRM

- 1 Anzeige für Leistungsstufe
- 2 Batteriestandsanzeige

Sollte Ihr Gerät nicht über das oben beschriebene Zubehör verfügen, können Sie dieses auch separat beim Kundendienst erwerben.

## INSTALLATION

- Entfernen Sie bitte sämtliches Verpackungsmaterial aus dem Inneren des Geräts.

### MONTAGE DER WANDHALTERUNG

- Das Gerät verfügt über eine Wandhalterung (M.3), die an der Wand befestigt werden muss.
- Befestigen Sie die Wandhalterung nach eigenem Ermessen mit Dübeln und Schrauben.
- Vergewissern Sie sich, dass die Halterung fest sitzt; sie sollte das doppelte Gewicht des Geräts tragen können.
- Setzen Sie das Gerät in die Wandhalterung ein.

## AUFLADEN DES AKKUS

- Achtung: Ein neuer Akku ist nicht vollständig geladen und muss daher vor der ersten Verwendung des Geräts aufgeladen werden.
- Laden Sie den Akku bei einer Umgebungstemperatur zwischen 4 und 40 °C.
- Für eine vollständige Ladung des Akkus sind etwa 4 bis 5 Stunden erforderlich. Versuchen Sie niemals, den Akku zu überladen (es wird jedoch empfohlen, den Akku beim ersten Mal 6 Stunden lang zu laden).
- Sie können den Akku vollständig montiert oder vom Hauptgerät demontiert aufladen.
- Die Ladeanzeige E leuchtet auf, um anzuzeigen, dass das Ladegerät den Akku lädt.
- Wenn der Akku in das Hauptgerät eingebaut ist, zeigt das Display den Ladezustand des Akkus in Prozent an.
- Wenn der Akku vollständig aufgeladen ist, trennen Sie das Ladegerät vom Stromnetz.
- Hinweis: Verwenden Sie das Gerät nicht, während es an das Ladegerät angeschlossen ist.

## GEBRAUCHSANWEISUNG

### VOR DER VERWENDUNG







- Stellen Sie sicher, dass die Produktverpackung entfernt wurde.
- Bitte lesen Sie vor dem ersten Gebrauch sorgfältig den Abschnitt „Sicherheitshinweise und Warnungen“.
- Bevor Sie dieses Produkt zum ersten Mal verwenden, ist es wichtig, die Akkus vollständig aufzuladen.
- Bereiten Sie das Gerät entsprechend der gewünschten Funktion vor:

### STAUBSAUGERFUNKTION

- Befestigen Sie die Rohreinheit am Hauptgerät.
- Befestigen Sie das gewünschte Zubehör am Rohr oder direkt am Hauptgerät.
- Verwenden Sie das Gerät auf der Oberfläche, die Sie staubsaugen möchten.

## VERWENDUNG

- Schalten Sie das Gerät mit der Ein-/Aus-Taste ein.

Wählen Sie die gewünschte Geschwindigkeit mit den Leistungswahlknöpfen aus:	
	Niedrige Geschwindigkeit
	Es handelt sich um die hohe Geschwindigkeit
Dieser Staubsauger verfügt über ein Anti-Blockiersystem:	
	Wenn dieser Bildschirm erscheint, bedeutet dies, dass die rotierende Bürste blockiert ist und sich möglicherweise mit Haaren usw. verheddert hat und sich nicht normal drehen kann. Die Gegenstände auf der Bodenbürste müssen entfernt werden.
	Wenn dieser Bildschirm erscheint, bedeutet dies, dass der Staubbehälter voll ist. Leeren Sie den Staubbehälter und reinigen Sie gegebenenfalls den Filter.
	Wenn dieser Bildschirm erscheint, bedeutet dies, dass die Batterie überhitzt ist: Die Temperatur sollte 75 °C nicht überschreiten, und das Gerät kann nach Abkühlung auf normale Raumtemperatur wieder verwendet werden.
	Wenn dieser Bildschirm angezeigt wird, bedeutet dies, dass das Ladegerät falsch verwendet wurde und nicht aufgeladen werden kann.

## ANBRINGEN EINES ZUBEHÖRTEILS

- Der Handstaubsauger ist so konzipiert, dass die folgenden Zubehörteile angebracht werden können: (verwenden Sie die Kombination, die Ihren Anforderungen am besten entspricht). (Abb. 1).
- **HINWEIS:** Das Zubehör kann am Hauptgerät oder am Rohr angebracht werden.
- 2-in-1-Bürste: Ausgestattet mit einer Bürste am Ende, die die Oberfläche während des Gebrauchs bürstet.
- 2-in-1-Fugendüse: Speziell für Spalten und schwer zugängliche Ecken entwickelt.

## FLEXROHR

- Durch Drücken des Knopfes in der Mitte des Metallrohrs wird dieses gebogen, sodass Sie ohne Bücken reinigen können.

## WENN SIE DAS GERÄT NICHT MEHR VERWENDEN

- Schalten Sie das Gerät mit dem Ein-/Aus-Knopf aus.
- Entnehmen Sie den Akku aus dem Gerät, wenn Sie es über einen längeren Zeitraum nicht verwenden möchten.
- Reinigen Sie das Gerät.

## PARKPOSITION

- Dieses Gerät verfügt über eine eigene Parkposition für eine bequeme und einfache Aufbewahrung.

## THERMOSCHUTZ

- Das Gerät verfügt über eine Sicherheitsvorrichtung, die es vor Überhitzung schützt.
- Wenn sich das Gerät selbst ausschaltet und nicht wieder einschaltet, trennen Sie es vom Stromnetz und warten Sie etwa 15 Minuten, bevor Sie es wieder anschließen. Wenn das Gerät nicht wieder startet, wenden Sie sich bitte an einen autorisierten Kundendienst.

## REINIGUNG

- Trennen Sie das Ladegerät vom Stromnetz und lassen Sie es abkühlen, bevor Sie mit der Reinigung beginnen.
- Reinigen Sie das Gerät mit einem feuchten Tuch und einigen Tropfen Spülmittel und trocknen Sie es anschließend ab.
- Verwenden Sie zur Reinigung des Geräts keine Lösungsmittel oder Produkte mit einem sauren oder basischen pH-Wert wie Bleichmittel oder Scheuermittel.
- Tauchen Sie das Gerät niemals in Wasser oder andere Flüssigkeiten und halten Sie es von fließendem Wasser fern.

## ENTLEEREN DES STAUBBEHÄLTERS

- Leeren Sie den Staubbehälter, wenn er voll ist (durch den transparenten Behälter leicht zu erkennen), wenn die Saugleistung deutlich nachlässt oder wenn die Anzeige für einen vollen Staubbehälter leuchtet.
- Trennen Sie den Schlauch vom Staubbehälter.
- Entfernen Sie den Staubbehälter, indem Sie den Verriegelungshebel drücken und ihn im Uhrzeigersinn drehen, wie durch den Pfeil und die Vorhängeschlösser angezeigt (Abb. 2).
- Entleeren Sie den Inhalt in einen geeigneten Abfallbehälter.

- Überprüfen Sie den Zustand des Filters und reinigen oder ersetzen Sie ihn gegebenenfalls.

### AUSWECHSELN DER FILTER

- Staubbehälterfilter (HEPA) (Hochleistungsluftfilter, der Sporen, Asche, Sägemehl, Pollen usw. effizient zurückhält): Es wird empfohlen, diesen mindestens einmal jährlich oder nach jeweils 50 Betriebsstunden zu wechseln, oder wenn seine Leistungsfähigkeit deutlich nachlässt.

### SO ENTFERNEN SIE DIE FILTER

- Entfernen Sie den Staubbehälter, indem Sie den Verriegelungshebel (H) drücken und ihn im Uhrzeigersinn drehen, wie durch den Pfeil und die Vorhängeschlosser angezeigt.
- Der HEPA-Filter kann durch Herausziehen entfernt werden.
- Ziehen Sie den Zyklon nach außen heraus.
- Reinigen Sie den Filter mit klarem Wasser oder ersetzen Sie ihn gegebenenfalls und lassen Sie ihn an der Luft trocknen.
- Um den Filter wieder einzubauen, befolgen Sie die obigen Anweisungen in umgekehrter Reihenfolge.

### REINIGUNG DER ROTATIONSBRÜSTE

- So entfernen Sie die Bürste:
- Bewegen Sie an der Seite des Schuhs die Lasche in Richtung des offenen Vorhängeschlosses und haken Sie das Seitenteil, mit dem die Bürste befestigt ist, aus und lösen Sie sie.
- Entfernen Sie die Bürste und reinigen Sie sie.
- Befolgen Sie zum Zusammenbau die oben genannten Anweisungen in umgekehrter Reihenfolge.

### REINIGUNG DES FLEXIBLEN SCHLAUCHS

- Überprüfen Sie das Innere des Schlauchs, um sicherzustellen, dass sich kein Schmutz im flexiblen Teil befindet. Falls doch, reinigen Sie ihn, um einen Saugkraftverlust zu vermeiden.

### ZUBEHÖR

- Zubehörteile (z. B. Filter usw.) für Ihr Gerätemodell sind bei Händlern und autorisierten Fachgeschäften erhältlich.
- Verwenden Sie stets Originalzubehör, das speziell für Ihr Gerätemodell entwickelt wurde.
- Diese Zubehörteile sind in Fachgeschäften erhältlich.
- Die Typenbezeichnung des Akkus für dieses Gerät lautet 3020E296YNK-XXX.

### SO ERSETZEN SIE DIE BATTERIEN

- VORSICHT: Das Gerät muss vom Stromnetz getrennt werden, wenn die herausnehmbaren Batterien eingelegt oder entfernt werden.
- VORSICHT: Verwenden Sie nur den Batterietyp mit der spezifischen Referenz für Ihr Staubsaugermodell.
- Die Verwendung eines anderen Akkus kann zu einer Explosion oder Brandgefahr führen.
- Entfernen Sie den Akku, indem Sie den Knopf zum Entfernen des Akkus drücken.
- Legen Sie die neue Batterie unter Beachtung der Polarität ein und schieben Sie sie hinein, bis Sie ein Klicken hören.

### UM DIE BATTERIEN NACH ABLAUF DER LEBENSDAUER DES GERÄTS ZU ENTFERNEN, GEHEN SIE WIE FOLGT VOR

- Entfernen Sie die Batterie, indem Sie den abnehmbaren Batterieknopf drücken.
- Entsorgen Sie sie anschließend in speziellen Behältern. Zerlegen Sie sie nicht und entsorgen Sie sie nicht im Feuer.

### FEHLERSUCHE

Die Saugleistung lässt nach	Leeren Sie den Staubbehälter Überprüfen Sie, ob der Staubbehälter korrekt eingesetzt ist. Überprüfen Sie, ob das Filtergehäuse und der Filter korrekt installiert sind Reinigen Sie den Filter Überprüfen Sie, ob der flexible Teil des Schlauchs mit Schmutz verstopft ist
Beenden Sie die Arbeit	Laden Sie den Staubsauger auf Reinigen Sie die Walzenbürste und das Lager gründlich.
Der Akku hält die Ladung nicht.	Überprüfen Sie, ob der Stecker bereits eingesteckt ist Überprüfen Sie, ob die Steckdose funktionsfähig ist

### SERVICE

- Bei unsachgemäßer Verwendung oder Nichtbeachtung der Gebrauchsanweisung erlischt die Garantie und die Haftung des Herstellers.

## STÖRUNGEN UND REPARATUR

Bringen Sie das Gerät bei Problemen zu einem autorisierten Kundendienst. Versuchen Sie nicht, das Gerät ohne Hilfe zu zerlegen oder zu reparieren, da dies gefährlich sein kann.

### FÜR EU-PRODUKTVERSIONEN UND/ODER FALLS IN IHREM LAND ERFORDERLICH: ÖKOLOGIE UND RECYCELBARKEIT DES PRODUKTS

- Die Materialien, aus denen die Verpackung dieses Geräts besteht, sind in einem Sammel-, Klassifizierungs- und Recyclingsystem enthalten. Wenn Sie sie entsorgen möchten, verwenden Sie bitte die für die jeweilige Materialart vorgesehenen öffentlichen Behälter.
- Das Produkt enthält keine Konzentrationen von Stoffen, die als umweltschädlich angesehen werden könnten.



Dieses Symbol bedeutet, dass Sie das Produkt nach Ablauf seiner Lebensdauer bei einem autorisierten Entsorgungsunternehmen für die getrennte Sammlung von Elektro- und Elektronikgeräten (WEEE) abgeben müssen.

Elektronikaltgeräten (WEEE) abgeben müssen.



Dieses Symbol bedeutet, dass das Produkt eine oder mehrere Batterien enthalten kann; diese müssen vom Benutzer vor der Entsorgung des Produkts entfernt werden. Bitte beachten Sie, dass Batterien in dafür

zugelassenen Behältern entsorgt werden müssen. Werfen Sie sie nicht ins Feuer.

- Informationen zu besonders besorgniserregenden Stoffen (SVHC) gemäß der Verordnung 1907/2006/EG (REACH). Dieses Produkt enthält Blei, CAS-Nummer: 7439-92-1.
- Dieses Gerät entspricht der Richtlinie 2014/35/EU über Niederspannung, der Richtlinie 2014/30/EU über elektromagnetische Verträglichkeit, der Richtlinie 2011/65/EU über die Beschränkung der Verwendung bestimmter gefährlicher Stoffe in Elektro- und Elektronikgeräten und der Richtlinie 2009/125/EG über die Anforderungen an die umweltgerechte Gestaltung energieverbrauchsrelevanter Produkte.
- Die folgenden Informationen beschreiben die Merkmale im Zusammenhang mit dem Ökodesign (Verordnung (EU) 2019/1782):

Name und Anschrift des Herstellers:	Electrodomésticos Taurus, S.L. Avda. Barcelona, s/n 25790 Oliana, Lleida, Spain
Modellbezeichnung:	CZH015350050EUWH
Eingangsspannung	100–240 V
Eingangsfrequenz	50/60 Hz
Ausgangsspannung	35,0 V DC
Ausgangsstrom	0,5 A
Ausgangsleistung	17,5 W
Durchschnittlicher Wirkungsgrad	85,80
Wirkungsgrad bei geringer Last (10 %)	78,77 %
Leistungsaufnahme im Leerlauf	0,072 W

- Zur Feststellung der Einhaltung der Ökodesign-Anforderungen und zur Berechnung der Energieverbrauchskennzeichnungsparameter wird die europäische Norm EN 50563 als Referenz herangezogen.

**STICKSTOFZUIGER  
HVCA7302B**

Geachte klant,

Hartelijk dank voor uw keuze voor een product van het merk TAURUS.

Dankzij de technologie, het ontwerp en de werking van dit product, dat voldoet aan de strengste kwaliteitsnormen, bent u verzekerd van een volledig bevredigend gebruik en een lange levensduur.

**VEILIGHEIDSAANWIJZINGEN EN  
WAARSCHUWINGEN**

Lees de  
gebruikershandleiding.

- Lees deze instructies zorgvuldig door voordat u het apparaat inschakelt en bewaar ze voor toekomstig gebruik. Het niet opvolgen en naleven van deze instructies kan leiden tot een ongeval.
- Dit apparaat kan worden gebruikt door kinderen van 8 jaar en ouder en personen met verminderde fysieke, zintuiglijke of mentale capaciteiten of een gebrek aan ervaring en kennis, mits zij onder toezicht staan of instructies hebben gekregen over het veilige gebruik van het apparaat en de gevaren ervan begrijpen. Kinderen mogen niet met het apparaat spelen. Reiniging en onderhoud door de gebruiker mogen niet zonder toezicht door kinderen worden uitgevoerd.

Dit apparaat heeft een  
 afneembare  
voedingseenheid.  
(CZH015350050EUWH).

- **WAARSCHUWING:** Gebruik voor het opladen van de batterij uitsluitend de afneembare voedingseenheid die bij dit apparaat is geleverd.
- **WAARSCHUWING:** Er bestaat gevaar voor beknelling door het handaccessoire met draaiende onderdelen.
- Zorg ervoor dat het apparaat is uitgeschakeld en dat de stekker uit het stopcontact is verwijderd voordat u het apparaat reinigt of onderhoudt.
- Dit apparaat is uitsluitend bedoeld voor huishoudelijk gebruik, niet voor professioneel of industrieel gebruik.



Alleen voor gebruik  
binnenshuis.

- Dit apparaat bevat batterijen die door de gebruiker moeten worden vervangen.
- Het type batterij is 3020E296YNK-XXX voor het model HVCA7302B (Homeland X7 Ultimate).
- Gebruik geen andere type batterijen. Het gebruik van andere batterijen kan een risico op explosie of brand veroorzaken.
- Raadpleeg de instructies in de handleiding voor het verwijderen en plaatsen van de batterijen en voor het opladen van de batterij.
- **WAARSCHUWING:** Het apparaat moet worden losgekoppeld van het elektriciteitsnet bij het plaatsen/verwijderen van de batterijen.
- De voedingsaansluitingen mogen niet worden kortgesloten.
- Voorkom overladen van de batterij, aangezien dit oververhitting kan veroorzaken en het risico op explosie of brand met zich meebrengt.
- Voorkom dat de batterij volledig leegraakt. Verwijder de batterij uit het apparaat als u het gedurende langere tijd niet gaat gebruiken. Als de batterij te lang in het apparaat blijft zitten wanneer het niet wordt gebruikt, bestaat er een risico op lekkage. Vermijd in dat geval elk contact met de vloeistof, aangezien dit chemische brandwonden kan veroorzaken. Spoel bij onbedoeld contact met water. Raadpleeg een arts als de vloeistof in de ogen terechtkomt.

- Als het netsnoer beschadigd is, moet het worden vervangen door de fabrikant, zijn serviceagent of gelijkwaardig gekwalificeerde personen om gevaar te voorkomen.
- Dit apparaat bevat accessoires met draaiende onderdelen. Losse kleding, sieraden of lang haar kunnen verstrikt raken in bewegende onderdelen. Draag geschikte kleding. Draag geen wijde of loshangende kleding of accessoires. Houd uw haar, kleding en handschoenen uit de buurt van bewegende onderdelen.
- Controleer of de spanning die op het typeplaatje van de oplader staat vermeld, overeenkomt met de netspanning voordat u de oplader aansluit.
- De stekker van de oplader moet correct in het stopcontact passen. Wijzig de stekker niet. Gebruik geen stekkeradapters.
- Oefen geen kracht uit op het netsnoer. Gebruik het netsnoer nooit om het apparaat op te tillen, te dragen of uit het stopcontact te halen.
- Wikkel het netsnoer niet om het apparaat.
- Controleer de staat van het netsnoer. Beschadigde of in de knoop geraakte kabels verhogen het risico op elektrische schokken.
- Gebruik het apparaat niet als de kabel of stekker beschadigd is.
- Raak geen bewegende onderdelen van het apparaat aan terwijl het in werking is.

## GEbruik EN ONDERHOUD

- Gebruik het apparaat niet als de onderdelen of accessoires niet correct zijn gemonteerd.
- Gebruik het apparaat niet als de accessoires of verbruiksartikelen die eraan zijn bevestigd defect zijn. Vervang ze onmiddellijk.
- Gebruik het apparaat niet om water of andere vloeistoffen op te vangen.
- Gebruik het apparaat niet als de aan/uit-knop niet werkt.
- Verwijder de batterijen uit het apparaat als u het gedurende langere tijd niet gaat gebruiken.
- Werk niet op plaatsen waar zich metalen voorwerpen bevinden, zoals spijkers en/of schroeven.
- Zuig nooit hete of scherpe voorwerpen op (sigarettenpeuken, as, spijkers, enz.).
- Open de batterij(en) onder geen enkele omstandigheid.
- Wanneer de batterij(en) niet in gebruik is (zijn), houd deze dan uit de buurt van andere metalen voorwerpen zoals paperclips, munten, sleutels, schroeven ... die een aansluiting met een andere kunnen verbinden.
- Kortsluit de batterijaansluitingen niet, aangezien dit een explosie of brand kan veroorzaken.

- De batterij(en) moet(en) worden bewaard bij een temperatuur van minder dan 40 °C.
- Gebruik het apparaat uitsluitend voor droge werkzaamheden.
- Laat het apparaat nooit aangesloten en onbeheerd achter als het niet in gebruik is. Dit bespaart energie en verlengt de levensduur van het apparaat.
- Gebruik het apparaat niet op enig deel van het lichaam van een persoon of dier.
- Gebruik het apparaat niet bij huisdieren of andere dieren.
- Laad de batterij(en) alleen op met de door de fabrikant meegeleverde oplader. Een oplader die geschikt is voor één type batterij kan bij gebruik met andere batterij(en) explosie- of brandgevaar opleveren.
- Gebruik het apparaat alleen met de batterij(en) waarvoor het specifiek is ontworpen. Het gebruik van andere batterijen kan explosie- of brandgevaar opleveren.

## BESCHRIJVING

- A Afneembare batterijknop
- B Knoppen voor het selecteren van de stroomsterkte
- C AAN/UIT-knop
- D LED-scherm
- E Oplaadindicatielampjes
- F Oplaadaansluiting
- G Stofreservoir
- H Vergrendelingshendel voor het verwijderen van de tank
- I Knop voor het legen van de stofbak
- J Buis
  - J1. Flexibele knop
- K Vloerborstel
  - K1. Allroad-rolborstel
- L Filters
  - L1. Cyclon
  - L2. HEPA-filter
  - L3. Beker
- M Accessoires
  - M1. 2-in-1-borstel
  - M2. 2-in-1 kierenzuigmond
  - M3. Wandbeugel
- N Oplader

## LED-SCHERM

- 1 Scherm voor vermogensniveau
- 2 Batterijniveauscherm

Indien het model van uw apparaat niet over de hierboven beschreven accessoires beschikt, kunnen deze ook afzonderlijk worden aangeschaft bij de technische ondersteuningsdienst.

## INSTALLATIE

- Verwijder al het verpakkingsmateriaal uit het apparaat.

### MONTAGE VAN DE MUURBEUGEL

- Het apparaat is voorzien van een muurbeugel (M.3) die aan de muur moet worden bevestigd.
- Bevestig de muurbeugel op de door u gewenste manier met pluggen en schroeven.
- Zorg ervoor dat de beugel stevig is bevestigd; deze moet het dubbele gewicht van het apparaat kunnen dragen.
- Bevestig het apparaat aan de muurbeugel.

### DE BATTERIJ OPLADEN

- Let op: een nieuwe batterij is niet volledig opgeladen en moet daarom worden opgeladen voordat het apparaat voor het eerst wordt gebruikt.
- Laad de batterij op bij een omgevingstemperatuur tussen 4 en 40 °C.
- Het duurt ongeveer 4 tot 5 uur om de batterij volledig op te laden. Probeer de batterij nooit te lang op te laden (hoewel het wordt aanbevolen om de batterij de eerste keer 6 uur lang op te laden).
- U kunt de accu volledig gemonteerd of gedemonteerd van het hoofdgedeelte opladen.
- Het oplaadindicatielampje E gaat branden om aan te geven dat de lader de batterij oplaadt.
- Als de batterij in het hoofdgedeelte is gemonteerd, geeft het display het batterijniveau in procenten weer.
- Wanneer de batterij is opgeladen, koppelt u de oplader los van het lichtnet.
- Opmerking: Gebruik het apparaat niet terwijl het op de oplader is aangesloten.

## GEBRUIKSAANWIJZING

### VOOR GEBRUIK

- Zorg ervoor dat de verpakking van het product is verwijderd.
- Lees voor het eerste gebruik aandachtig het hoofdstuk 'Veiligheidsadviezen en waarschuwingen'.







- Voordat u dit product voor het eerst gebruikt, is het belangrijk om de batterijen volledig op te laden.
- Bereid het apparaat voor op de functie die u wilt gebruiken:

### STOFZUIGFUNCTIE

- Bevestig de buis aan het hoofdgedeelte.
- Bevestig het gewenste hulpstuk aan de buis of rechtstreeks op het hoofdgedeelte.
- Gebruik het apparaat op het oppervlak dat u wenst te stofzuigen.

### GEBRUIK

- Schakel het apparaat in met de aan/uit-knop.

Selecteer de gewenste snelheid met behulp van de snelheidsknoppen:	
	Het is een lage snelheid
	Dit is de hoge snelheid
Deze steelstofzuiger heeft een antiblokkeersysteem:	
	Wanneer dit scherm verschijnt, betekent dit dat de roterende borstel geblokkeerd is en mogelijk verstrikt is geraakt in haren, enz., en niet normaal kan draaien. U dient de voorwerpen van de vloerborstel te verwijderen.
	Wanneer dit scherm verschijnt, betekent dit dat de stofbak vol is. Leeg de stofbak en reinig indien nodig het filter.
	Wanneer dit scherm verschijnt, betekent dit dat de batterij te warm is: de temperatuur mag niet hoger zijn dan 75 °C en het apparaat kan weer worden gebruikt nadat het is afgekoeld tot normale kamertemperatuur.
	Wanneer dit scherm verschijnt, betekent dit dat de oplader verkeerd wordt gebruikt en dat deze niet kan worden opgeladen.

### EEN ACCESSOIRE BEVESTIGEN

- De handstofzuiger is zo ontworpen dat de volgende accessoires kunnen worden bevestigd: (gebruik de combinatie die het beste aan uw eisen voldoet). (Afb. 1).

- **OPMERKING:** Accessoires kunnen op het hoofdgedeelte of op de buis worden bevestigd.
- 2-in-1-borstel: voorzien van een borstel aan het uiteinde, die het oppervlak borstelt tijdens het gebruik.
- 2-in-1 kierenzuigmond: speciaal ontworpen voor het reinigen van kieren en moeilijk bereikbare hoeken.

### **FLEXIBELE BUIS**

- Door op de knop in het midden van de metalen buis te drukken, wordt deze gebogen en kunt u schoonmaken zonder te bukken.

### **WANNEER U KLAAR BENT MET HET GEBRUIK VAN HET APPARAAT**

- Schakel het apparaat uit met de aan/uit-knop.
- Verwijder de batterij uit het apparaat als u het apparaat gedurende langere tijd niet gaat gebruiken.
- Reinig het apparaat.

### **PARKEERSTAND**

- Dit apparaat heeft een eigen parkeerstand voor comfortabel en eenvoudig opbergen.

### **THERMISCHE BEVEILIGING**

- Het apparaat is voorzien van een veiligheidsvoorziening die het apparaat beschermt tegen oververhitting.
- Als het apparaat zichzelf uitschakelt en niet meer opnieuw inschakelt, koppelt u het los van het elektriciteitsnet en wacht u ongeveer 15 minuten voordat u het opnieuw aansluit. Als het apparaat niet opnieuw start, neemt u contact op met een erkende technische dienst.

## **REINIGING**

- Koppel de batterijlader los van het elektriciteitsnet en laat hem afkoelen voordat u met schoonmaken begint.
- Reinig het apparaat met een vochtige doek met enkele druppels afwasmiddel en droog het vervolgens af.
- Gebruik geen oplosmiddelen of producten met een zure of basische pH, zoals bleekmiddel of schurende producten, voor het reinigen van het apparaat.
- Dompel het apparaat nooit onder in water of een andere vloeistof en plaats het niet onder stromend water.

### **DE STOFBAK LEGEN**

- Leeg de stofbak wanneer deze vol is (dit is gemakkelijk te zien dankzij de transparante bak), wanneer de zuigkracht aanzienlijk afneemt of wanneer het lampje voor een volle stofbak brandt.
- Koppel de slang los van de stofbak.

- Verwijder de stofbak door de vergrendelingshendel in te drukken en deze met de klok mee te draaien, zoals aangegeven door de pijl en de hangsloten (afb. 2).
- Leeg de inhoud in een geschikte afvalbak.
- Controleer de staat van het filter en reinig of vervang het indien nodig.

### **DE FILTERS VERVANGEN**

- Stofbakfilter (HEPA) (hoogrendementsluchtfilter dat sporen, as, zaagsel, pollen enz. efficiënt tegenhoudt), het wordt aanbevolen om dit filter minstens één keer per jaar of na elke 50 gebruiksuren te vervangen, of indien de werking ervan aanzienlijk afneemt.

### **OM DE FILTERS TE VERWIJDEREN**

- Verwijder de stofbak door de vergrendelingshendel (H) in te drukken en deze met de klok mee te draaien, zoals aangegeven door de pijl en de hangsloten.
- Het HEPA-filter kan worden verwijderd door het naar buiten te trekken.
- Verwijder de cycloon door deze naar buiten te trekken.
- Reinig het filter of vervang het indien nodig met schoon water en laat het aan de lucht drogen.
- Volg de bovenstaande instructies in omgekeerde volgorde om het filter weer te monteren.

### **DE ROTERENDE BORSTEL REINIGEN**

- Om de borstel te verwijderen.
- Beweeg aan de zijkant van de schoen het lipje in de richting van het open hangslot en haak het zijkant los waarmee de borstel is bevestigd, zodat deze loskomt.
- Verwijder de borstel en reinig deze.
- Volg voor het opnieuw monteren de bovenstaande instructies in omgekeerde volgorde.

### **REINIGEN VAN DE FLEXIBELE SLANG**

- Controleer aan de binnenkant van de slang of er geen vuil in het flexibele gedeelte zit. Als dat wel het geval is, reinig het dan om zuigkrachtverlies te voorkomen.

### **BENODIGDHEDEN**

- Benodigdheden (zoals filters enz.) voor uw apparaatmodel zijn verkrijgbaar bij distributeurs en erkende verkooppunten.
- Gebruik altijd originele benodigdheden die speciaal voor uw model zijn ontworpen.
- Deze benodigdheden zijn verkrijgbaar in gespecialiseerde winkels.
- Het typenummer van de batterij voor dit apparaat is 3020E296YNK-XXX.

## HOE DE BATTERIJEN VERVANGEN

- **LET OP:** Het apparaat moet worden losgekoppeld van het elektriciteitsnet wanneer u de verwijderbare batterijen plaatst of verwijdert.
- **WAARSCHUWING:** Gebruik alleen het type batterij met de specifieke referentie voor uw model steelstofzuiger.
- Het gebruik van een andere batterij kan explosie- of brandgevaar opleveren.
- Verwijder de batterij door op de knop voor het verwijderen van de batterij te drukken.
- Plaats de nieuwe batterij met inachtneming van de polariteit en schuif deze erin tot u een klik hoort.

## OM DE BATTERIJEN TE VERWIJDEREN WANNEER HET APPARAAT AAN HET EINDE VAN ZIJN LEVENSDUUR IS, GAAT U ALS VOLGT TE WERK

- Verwijder de batterij door op de knop voor het verwijderen van de batterijen te drukken.
- Gooi deze vervolgens weg in speciale containers. Demonteer de batterijen niet en gooi ze niet in het vuur.

## PROBLEEMOPLOSSING

De zuigkracht neemt af	Leeg de stofbak Controleer of de stofbak correct is geïnstalleerd Controleer of de filterbehuizing en het filter correct zijn geïnstalleerd Reinig het filter Controleer of het flexibele deel van de slang verstopt is met vuil
Stop met werken	Laad de stofzuiger op Reinig de rolborstel en het lager grondig
De accu laadt niet op	Controleer of de stekker goed is aangesloten Controleer of het stopcontact functioneert

## SERVICE

- Bij verkeerd gebruik of het niet opvolgen van de gebruiksaanwijzing vervalt de garantie en is de fabrikant niet aansprakelijk.

## STORINGEN EN REPARATIE

Breng het apparaat naar een erkende technische dienst als er problemen optreden. Probeer het apparaat niet zonder hulp te demonteren of te repareren, aangezien dit gevaarlijk kan zijn.

## VOOR EU-PRODUCTVERSIES EN/OF INDIEN DIT IN UW LAND WORDT VEREIST: ECOLOGIE EN RECYCLEBAARHEID VAN HET PRODUCT

- De materialen waaruit de verpakking van dit apparaat bestaat, maken deel uit van een inzamelings-, classificatie- en recyclingsstelsel. Indien u ze wilt weggooien, gebruik dan de daarvoor bestemde openbare containers voor elk type materiaal.
- Het product bevat geen concentraties van stoffen die als schadelijk voor het milieu kunnen worden beschouwd.



Dit symbool betekent dat u, indien u het product aan het einde van zijn levensduur wilt weggooien, het naar een erkend afvalverwerkingsbedrijf voor de gescheiden inzameling van afgedankte elektrische en elektronische apparatuur (AEEA) moet brengen.



Dit symbool betekent dat het product een of meer batterijen kan bevatten; de gebruiker moet deze verwijderen voordat het product wordt weggegooid. Vergeet niet dat batterijen in daarvoor bestemde containers moeten worden weggegooid. Gooi ze niet in het vuur.

- Informatie over zeer zorgwekkende stoffen (SVHC) volgens Verordening 1907/2006/EG (REACH). Dit product bevat lood, CAS-nummer: 7439-92-1.
- Dit apparaat voldoet aan Richtlijn 2014/35/EU inzake laagspanning, Richtlijn 2014/30/EU inzake elektromagnetische compatibiliteit, Richtlijn 2011/65/EU inzake de beperking van het gebruik van bepaalde gevaarlijke stoffen in elektrische en elektronische apparatuur en Richtlijn 2009/125/EG inzake de eisen inzake ecologisch ontwerp voor energierelevante producten.
- De volgende informatie geeft een overzicht van de kenmerken met betrekking tot ecologisch ontwerp (Verordening (EU) 2019/1782):

Naam en adres van de fabrikant:	Electrodomésticos Taurus, S.L. Avda. Barcelona, s/n 25790 Oliana, Lleida, Spain
Modelidentificatie:	CZH015350050EUWH
Ingangsspanning	100-240 V
Ingangsfrequentie wisselstroom	50/60 Hz
Uitgangsspanning	35,0 V DC
Uitgangsstroom	0,5 A
Uitgangsvermogen	17,5 W
Gemiddeld actief rendement	85,80
Rendement bij lage belasting (10 %)	78,77%
Stroomverbruik zonder belasting	0,072 W

- Om te bepalen of aan de eisen voor ecologisch ontwerp wordt voldaan en om de parameters voor de energie-etikettering te berekenen, wordt de Europese norm EN 50563 als referentie gebruikt.

## ASPIRATOR CU BĂȚ HVCA7302B

Stimate client,

Vă mulțumim că ați ales să achiziționați un produs marca TAURUS.

Datorită tehnologiei, designului și funcționării sale, precum și faptului că depășește cele mai stricte standarde de calitate, vă asigurăm o utilizare pe deplin satisfăcătoare și o durată lungă de viață a produsului.

## RECOMANDĂRI DE SIGURANȚĂ ȘI AVERTISMENTE



Citiți manualul de utilizare.

- Citiți cu atenție aceste instrucțiuni înainte de a porni aparatul și păstrați-le pentru consultare ulterioară. Nerespectarea și neîndeplinirea acestor instrucțiuni poate duce la accidente.
- Acest aparat poate fi utilizat de copii cu vârsta de peste 8 ani și de persoane cu capacități fizice, senzoriale sau mentale reduse sau cu lipsă de experiență și cunoștințe, dacă au fost supravegheați sau instruiți cu privire la utilizarea aparatului în condiții de siguranță și înțeleg pericolele implicate. Copiii nu trebuie să se joace cu aparatul. Curățarea și întreținerea de către utilizator nu trebuie efectuate de copii fără supraveghere.



Acest aparat are o unitate de alimentare detașabilă.  
(CZH015350050EUWH).

- **AVERTISMENT:** Pentru reîncărcarea bateriei, utilizați numai unitatea

de alimentare detașabilă furnizată împreună cu acest aparat.

- **AVERTISMENT:** Există riscul de prindere a mâinii în accesoriul portabil cu piese rotative.
- Asigurați-vă că aparatul este oprit și că ștecherul este scos din priză înainte de a curăța sau întreține aparatul.
- Acest aparat este destinat exclusiv uzului casnic, nu uzului profesional sau industrial.



Numai pentru uz interior.

- Acest aparat conține baterii care trebuie înlocuite de utilizator.
- Tipul bateriei este 3020E296YNK-XXX pentru modelul HVCA7302B (Homeland X7 Ultimate)
- Nu utilizați niciun alt tip de baterie. Utilizarea unei baterii diferite poate provoca riscul de explozie sau incendiu.
- Consultați instrucțiunile din manualul de instrucțiuni pentru a afla cum să scoateți și să introduceți bateriile și cum să le încărcați.
- **AVERTISMENT:** Aparatul trebuie deconectat de la rețeaua electrică atunci când introduceți/scoateți bateriile.
- Terminalele de alimentare nu trebuie scurtcircuitate.
- Evitați supraîncărcarea bateriei, deoarece aceasta poate provoca supraîncălzirea și poate duce la riscul de explozie sau incendiu.
- Evitați descărcarea completă a bateriei. Scoateți bateria din aparat dacă nu îl veți utiliza pentru o perioadă de timp. Dacă bateria este lăsată în dispozitiv pentru o perioadă prea lungă de timp când nu este utilizată, există riscul de scurgere. Dacă se întâmplă acest lucru, evitați orice contact cu lichidul, deoarece poate provoca arsuri chimice. Dacă contactul are loc accidental, clătiți cu apă. Dacă lichidul intră în contact cu ochii, solicitați ajutor medical.
- Dacă cablul de alimentare este deteriorat, acesta trebuie înlocuit de producător, de agentul său de service sau de persoane cu calificare similară, pentru a evita pericolul.
- Acest aparat conține accesorii cu piese rotative. Hainele largi, bijuteriile sau părul lung pot fi prinse în piesele mobile. Îmbrăcați-vă corespunzător. Nu purtați haine largi

sau accesorii. Țineți părul, hainele și mănușile departe de piesele mobile.

- Asigurați-vă că tensiunea indicată pe eticheta de nominalizare a încărcătorului corespunde tensiunii rețelei electrice înainte de a conecta încărcătorul.
- Ștecherul încărcătorului trebuie să se potrivească corect în priza de rețea. Nu modificați ștecherul. Nu utilizați adaptoare pentru ștecher.
- Nu forțați cablul de alimentare. Nu utilizați niciodată cablul de alimentare pentru a ridica, transporta sau deconecta aparatul.
- Nu înfășurați cablul de alimentare în jurul aparatului.
- Verificați starea cablului de alimentare. Cablurile deteriorate sau încurcate cresc riscul de electrocutare.
- Nu utilizați aparatul dacă cablul sau mufa sunt deteriorate.
- Nu atingeți niciuna dintre părțile mobile ale aparatului în timpul funcționării.

## UTILIZARE ȘI ÎNTREȚINERE

- Nu utilizați aparatul dacă piesele sau accesoriile nu sunt montate corespunzător.
- Nu utilizați aparatul dacă accesoriile sau consumabilele atașate la acesta sunt defecte. Înlocuiți-le imediat.
- Nu utilizați aparatul pentru a colecta apă sau orice alt lichid.
- Nu utilizați aparatul dacă butonul de pornire/oprire nu funcționează.
- Scoateți bateriile din aparat dacă nu îl veți utiliza pentru o perioadă de timp.
- Nu lucrați în zone în care există obiecte metalice, cum ar fi cuie și/sau șuruburi.
- Nu aspirați niciodată obiecte fierbinți sau ascuțite (mucuri de țigară, cenușă, cuie etc.).
- Nu deschideți bateria/bateriile în niciun caz.
- Când bateria/bateriile nu sunt utilizate, țineți-le departe de alte obiecte metalice, cum ar fi agrafe de birou, monede, chei, șuruburi... care ar putea conecta un terminal la altul.
- Nu scurtcircuitați terminalele bateriei, deoarece acest lucru poate provoca o explozie sau un incendiu.
- Bateria/bateriile trebuie depozitate la o temperatură sub 40 °C.
- Utilizați aparatul numai pentru efectuarea de sarcini uscate.
- Nu lăsați niciodată aparatul conectat și nesupravegheat dacă nu este utilizat. Acest lucru economisește energie și prelungește durata de viață a aparatului.
- Nu utilizați aparatul pe nici o parte a corpului unei persoane sau a unui animal.

- Nu utilizați aparatul pe animale de companie sau animale.
- Reîncărcați bateria/bateriile numai cu încărcătorul furnizat de producător. Un încărcător potrivit pentru un anumit tip de baterie poate provoca explozii sau incendii atunci când este utilizat cu alte baterii.
- Utilizați dispozitivul numai cu bateria/bateriile pentru care a fost special conceput. Utilizarea oricărei alte baterii/ baterii poate provoca un risc de explozie sau incendiu.

## DESCRIERE

- A Buton baterie detașabilă
- B Butoane de selectare a puterii
- C Buton ON/OFF
- D Ecran LED
- E Indicatoare de încărcare
- F Priză de încărcare
- G Rezervor pentru praf
- H Manetă de blocare pentru scoaterea rezervorului
- I Buton de eliberare a prafului
- J Tub
  - J1. Buton flexibil
- K Perie pentru podea
  - K1. Perie cu role pentru toate tipurile de suprafețe
- L Filtre
  - L1. Cyclon
  - L2. Filtru HEPA
  - L3. Cupă
- M Accesorii
  - M1. Perie 2 în 1
  - M2. Duza pentru spații înguste 2 în 1
  - M3. Suport de perete
- N Încărcător

## ECRAN LED

- 1 Ecran nivel de putere
- 2 Ecran nivel baterie

Dacă modelul aparatului dvs. nu are accesoriile descrise mai sus, acestea pot fi achiziționate separat de la Serviciul de asistență tehnică.

## INSTALARE

- Asigurați-vă că ați îndepărtat toate materialele de ambalare din interiorul aparatului.

### ASAMBLAREA SUPORTULUI DE PERETE

- Aparatul are un suport de perete (M.3) care trebuie fixat pe perete.
- Fixați suportul de perete așa cum considerați potrivit, folosind dibluri și șuruburi.
- Asigurați-vă că suportul este fixat ferm; acesta trebuie să poată susține de două ori greutatea aparatului.
- Montați aparatul pe suportul de perete.

### ÎNCĂRCAREA BATERIEI

- Atenție: O baterie nouă nu este complet încărcată și, prin urmare, trebuie încărcată înainte de a utiliza aparatul pentru prima dată.
- Încărcați bateria la o temperatură atmosferică cuprinsă între 4 și 40 °C.
- Pentru încărcarea completă a bateriei sunt necesare aproximativ 4-5 ore. Nu încercați niciodată să supraîncărcați bateria (deși se recomandă ca prima încărcare a bateriei să dureze 6 ore).
- Puteți încărca bateria complet asamblată sau dezasamblată de corpul principal.
- Indicatorul de încărcare E se va aprinde pentru a indica faptul că încărcătorul încarcă bateria.
- Dacă bateria este asamblată în corpul principal, afișajul va indica nivelul procentual al bateriei.
- Când bateria este încărcată, deconectați încărcătorul de la sursa de alimentare.
- Notă: Nu utilizați aparatul în timp ce este conectat la încărcător.

## INSTRUCȚIUNI DE UTILIZARE

### ÎNAINTE DE UTILIZARE







- Asigurați-vă că ambalajul produsului a fost îndepărtat.
- Citiți cu atenție secțiunea „Recomandări și avertismente de siguranță” înainte de prima utilizare
- Înainte de a utiliza acest produs pentru prima dată, este important să încărcați complet bateriile.
- Pregătiți aparatul în funcție de funcția pe care doriți să o utilizați:

### FUNCȚIA DE ASPIRARE

- Montați tubul pe corpul principal
- Atașați accesoriul dorit la tub sau direct la corpul principal.
- Utilizați aparatul pe suprafața pe care doriți să o aspirați.

## UTILIZARE

- Porniți aparatul utilizând butonul de pornire/oprire.

Selectați viteza dorită folosind butoanele de selectare a puterii:	
	Viteza mică
	Este viteza mare
Acest aspirator vertical are un sistem anti-blocare:	
	Când apare acest ecran, înseamnă că peria rotativă este blocată și poate fi încurcată cu păr, etc., și nu se poate roti normal. Trebuie să curățați obiectele de pe peria de podea
	Când apare acest ecran, înseamnă că rezervorul de praf este plin. Goliți rezervorul de praf și curățați filtrul, dacă este necesar.
	Când apare acest ecran, înseamnă că bateria este supraîncălzită: temperatura nu trebuie să depășească 75 °C și poate fi utilizată din nou după răcirea la temperatura normală a camerei.
	Când apare acest ecran, înseamnă că încărcătorul este utilizat incorect și nu poate fi încărcat.

### MONTAREA UNUI ACCESORIU

- Aspiratorul manual este proiectat astfel încât să permită montarea următoarelor accesorii: (utilizați combinația care corespunde cel mai bine cerințelor dvs.). (Fig.1).
- NOTĂ: Accesoriile pot fi montate pe corpul principal sau pe tub.
- Perie 2 în 1: Echipată cu o perie la capăt, care perie suprafața pe măsură ce este utilizată.
- Duza pentru spații înguste 2 în 1: special concepută pentru a pătrunde în crăpături și colțuri dificile.

### TUB FLEXIBIL

- Apăsând butonul din mijlocul tubului metalic, acesta se va îndoi și va permite curățarea fără a vă apleca.

## DUPĂ CE AȚI TERMINAT DE UTILIZAT APARATUL

- Oprii aparatul folosind butonul de pornire/oprire.
- Scoateți bateria din aparat dacă nu intenționați să îl utilizați pentru o perioadă îndelungată.
- Curățați aparatul.

## POZIȚIA DE PARCARE

- Acest aparat are propria poziție de parcare pentru depozitare confortabilă și simplă.

## PROTECTOR TERMIC DE SIGURANȚĂ

- Aparatul are un dispozitiv de siguranță care îl protejează împotriva supraîncălzirii.
- Dacă aparatul se oprește singur și nu se mai pornește, deconectați-l de la sursa de alimentare și așteptați aproximativ 15 minute înainte de a-l reconecta. Dacă aparatul nu pornește din nou, solicitați asistență tehnică autorizată.

## CURĂȚARE

- Deconectați încărcătorul de baterii de la rețeaua electrică și lăsați-l să se răcească înainte de a efectua orice operațiune de curățare.
- Curățați echipamentul cu o cârpă umedă cu câteva picături de lichid de spălat vase, apoi uscați-l.
- Nu utilizați solvenți sau produse cu pH acid sau bazic, cum ar fi înălbitorul, sau produse abrazive pentru curățarea aparatului.
- Nu scufundați niciodată aparatul în apă sau în orice alt lichid și nu îl așezați sub jet de apă.

## GOLIREA REZERVORULUI DE PRAF

- Goliți rezervorul de praf când este plin (observare facilitată de rezervorul transparent), când puterea de aspirare este redusă în mod semnificativ sau când indicatorul de rezervor plin este aprins.
- Deconectați tubul de la rezervorul de praf.
- Scoateți rezervorul de praf apăsând maneta de blocare a rezervorului și rotind-o în sensul acelor de ceasornic, așa cum este indicat de săgeată și de lacătele (Fig. 2).
- Goliți conținutul în recipientul adecvat pentru eliminarea deșeurilor.
- Verificați starea filtrului și curățați-l sau înlocuiți-l dacă este necesar.

## SCHIMBAREA FILTRELOR

- Filtru rezervor de praf (HEPA) (filtru de aer de înaltă eficiență care reține eficient sporii, cenușa, rumegușul, polenul...), se recomandă schimbarea acestuia cel puțin o dată pe an sau după fiecare 50 de ore de utilizare, sau dacă puterea sa scade semnificativ.

## PENTRU A SCOATE FILTRELE

- Scoateți rezervorul de praf apăsând maneta de blocare a rezervorului (H) și rotind-o în sensul acelor de ceasornic, așa cum indică săgeata și lacătele.
- Filtrul HEPA poate fi îndepărtat trăgându-l spre exterior.
- Extrageți ciclul trăgând-l spre exterior.
- Curățați filtrul sau înlocuiți-l, dacă este necesar, cu apă curată și lăsați-l să se usuce la aer.
- Pentru a reasambla filtrul, urmați instrucțiunile de mai sus, în ordine inversă.

## CURĂȚAREA PERIEI ROTATIVE

- Pentru a scoate peria.
- În partea laterală a pantofului, deplasați clapeta spre lacătul deschis și decuplați piesa laterală care fixează peria și eliberați-o.
- Scoateți peria și curățați-o.
- Pentru a reasambla, urmați instrucțiunile de mai sus în ordine inversă.

## CURĂȚAREA TUBULUI FLEXIBIL

- Verificați în interiorul tubului dacă nu există murdărie blocată în partea flexibilă. Dacă da, curățați-l pentru a evita pierderea puterii de aspirare.

## CONSUMABILE

- Consumabilele pot fi achiziționate de la distribuitori și magazine autorizate (cum ar fi filtre etc.) pentru modelul dvs. de aparat.
- Utilizați întotdeauna consumabile originale, concepute special pentru modelul dvs. de aparat.
- Aceste consumabile sunt disponibile în magazinele specializate.
- Referința tipului de baterie pentru acest aparat este 3020E296YNK-XXX

## CUM SE ÎNLOCUIESC BATERIILE

- ATENȚIE: Aparatul trebuie deconectat de la rețeaua electrică atunci când introduceți/scoateți bateriile detașabile.
- ATENȚIE: Utilizați numai tipul de baterie cu referință specifică pentru modelul dvs. de aspirator vertical.
- Utilizarea unei baterii diferite poate provoca o explozie sau un incendiu.

- Scoateți bateria apăsând butonul detașabil al bateriei.
- Introduceți bateria nouă respectând polaritatea și glisați-o până auziți un clic.

**PENTRU A SCOATE BATERIILE, ODATĂ CE APARATUL A AJUNS LA SFÂRȘITUL DURATEI DE VIAȚĂ, PROCEDAȚI DUPĂ CUM URMEAZĂ**

- Scoateți bateria apăsând butonul de detașare a bateriilor.
- Apoi, aruncați-le în containere speciale. Nu le dezasastrați și nu le aruncați în foc.

**DEPANARE**

Aspirația devine slabă	Goliți rezervorul de praf Verificați dacă rezervorul de praf este instalat corect Verificați dacă carcasa filtrului și filtrul sunt instalate corect Curățați filtrul Verificați dacă partea flexibilă a tubului este plină de murdărie
Opriiți funcționarea	Încărcați aspiratorul Curățați bine peria cu role și rulmentul
Bateria nu ține încărcătorul	Verificați dacă ștecherul a fost introdus deja Verificați dacă priza este funcțională

**SERVICIU**

- Orice utilizare necorespunzătoare sau nerespectarea instrucțiunilor de utilizare anulează garanția și răspunderea producătorului.

**ANOMALII ȘI REPARAȚII**

În cazul apariției unor probleme, duceți aparatul la un serviciu de asistență tehnică autorizat. Nu încercați să demontați sau să reparați aparatul fără asistență, deoarece acest lucru poate fi periculos.

**PENTRU VERSIUNILE DE PRODUSE DIN UE ȘI/ SAU ÎN CAZUL ÎN CARE ESTE SOLICITAT ÎN ȚARA DUMNEAVOASTRĂ:  
ECOLOGIA ȘI RECICLABILITATEA PRODUSULUI**

- Materialele din care este alcătuit ambalajul acestui aparat sunt incluse într-un sistem de colectare, clasificare și reciclare. Dacă doriți să le aruncați, utilizați containerele publice corespunzătoare pentru fiecare tip de material.
- Produsul nu conține concentrații de substanțe care ar putea fi considerate dăunătoare pentru mediu.



electrice și electronice (DEEE).



mod corespunzător. Nu le aruncați în foc.

Acest simbol înseamnă că, în cazul în care doriți să aruncați produsul la sfârșitul duratei sale de viață, trebuie să îl duceți la un agent autorizat pentru colectarea selectivă a deșeurilor de echipamente

Acest simbol înseamnă că produsul poate conține una sau mai multe baterii; utilizatorul trebuie să le scoată înainte de a arunca produsul. Rețineți că bateriile trebuie aruncate în containere autorizate în

- Informații privind substanțele care prezintă un risc foarte ridicat (SVHC) în conformitate cu Regulamentul 1907/2006/CE (REACH). Acest produs conține plumb, număr CAS: 7439-92-1.
- Acest aparat este conform cu Directiva 2014/35/UE privind joasa tensiune, Directiva 2014/30/UE privind compatibilitatea electromagnetică, Directiva 2011/65/UE privind restricțiile de utilizare a anumitor substanțe periculoase în echipamentele electrice și electronice și Directiva 2009/125/CE privind cerințele de proiectare ecologică pentru produsele cu impact energetic.
- Următoarele informații detaliază caracteristicile legate de proiectarea ecologică (Regulamentul (UE) 2019/1782):

Numele și adresa producătorului:	Electrodomésticos Taurus, S.L. Avda. Barcelona, s/n 25790 Oliana, Lleida, Spain
Identificatorul modelului:	CZH015350050EUWH
Tensiune de intrare	100-240 V
Frecvență de intrare CA	50/60 Hz
Tensiune de ieșire	35,0 V c.c.
Curent de ieșire	0,5 A
Putere de ieșire	17,5 W
Eficiență medie activă	85,80
Eficiență la sarcină redusă (10 %)	78,77
Consum de energie fără sarcină	0,072 W

- Pentru a stabili conformitatea cu cerințele de proiectare ecologică și pentru calcularea parametrilor de etichetare energetică, se utilizează ca referință standardul european EN 50563.

## ODKURZACZ RĘCZNY HVCA7302B

Szanowny Kliencie,

Dziękujemy za zakup produktu marki TAURUS.

Dzięki zastosowanej technologii, konstrukcji i działaniu oraz spełnieniu najsurowszych norm jakościowych, produkt zapewni pełną satysfakcję z użytkowania i długą żywotność.

## WSKAZÓWKI BEZPIECZEŃSTWA I OSTRZEŻENIA



Prosimy o zapoznanie się z instrukcją obsługi.

- Przed włączeniem urządzenia należy uważnie przeczytać niniejszą instrukcję i zachować ją do wykorzystania w przyszłości. Nieprzestrzeganie niniejszej instrukcji może prowadzić do wypadku.
- Urządzenie może być używane przez dzieci w wieku od 8 lat oraz osoby o ograniczonej sprawności fizycznej, sensorycznej lub umysłowej lub osoby nieposiadające doświadczenia i wiedzy, pod warunkiem że są one nadzorowane lub otrzymały instrukcje dotyczące bezpiecznego użytkowania urządzenia i rozumieją związane z tym zagrożenia. Dzieci nie powinny bawić się urządzeniem. Czyszczenie i konserwacja urządzenia nie powinny być wykonywane przez dzieci bez nadzoru.



Urządzenie posiada  
odłączany zasilacz.  
(CZH015350050EUWH).

- **OSTRZEŻENIE:** Do ładowania akumulatora należy używać wyłącznie

odłączanego zasilacza dostarczonego wraz z urządzeniem.

- **OSTRZEŻENIE:** Istnieje ryzyko uwięzienia dłoni w ręcznym akcesorium z obracającymi się częściami.
- Przed czyszczeniem lub konserwacją urządzenia należy upewnić się, że jest ono wyłączone, a wtyczka wyjęta z gniazdka.
- Urządzenie jest przeznaczone wyłącznie do użytku domowego, a nie profesjonalnego lub przemysłowego.



Tylko do użytku w pomieszczeniach.

- Urządzenie zawiera baterie, które użytkownik może samodzielnie wymienić.
- Typ baterii dla modelu HVCA7302B (Homeland X7 Ultimate) to 3020E296YNK-XXX.
- Nie używaj Państwo żadnego innego typu baterii. Użycie innej baterii może spowodować ryzyko wybuchu lub pożaru.
- Instrukcje dotyczące wyjmowania i wkładania baterii oraz ładowania baterii znajdują się w instrukcji obsługi.
- **OSTRZEŻENIE:** Podczas wkładania/wyjmowania baterii urządzenie musi być odłączone od zasilania sieciowego.
- Nie wolno zwierać zacisków zasilania.
- Należy unikać przeładowania baterii, ponieważ może to spowodować jej przegrzanie i stwarzać ryzyko wybuchu lub pożaru.
- Należy unikać całkowitego rozładowania baterii. Jeśli urządzenie nie będzie używane przez dłuższy czas, należy wyjąć z niego baterię. Pozostawienie baterii w urządzeniu przez zbyt długi czas, gdy nie jest ono używane, stwarza ryzyko wycieku. W takim przypadku należy unikać kontaktu z płynem, ponieważ może on spowodować oparzenia chemiczne. W razie przypadkowego kontaktu należy przepłukać miejsce kontaktu wodą. Jeśli płyn dostanie się do oczu, należy dodatkowo zgłosić się do lekarza.
- Jeśli przewód zasilający jest uszkodzony, należy go wymienić u producenta, serwisu lub podobnie wykwalifikowanej osoby, aby uniknąć zagrożenia.

- To urządzenie zawiera akcesoria z częściami obrotowymi. Luźna odzież, biżuteria lub długie włosy mogą zostać wciągnięte przez ruchome części. Należy ubierać się odpowiednio. Nie należy nosić luźnej lub wiszącej odzieży ani akcesoriów. Należy trzymać włosy, odzież i rękawiczki z dala od ruchomych części.
- Przed podłączeniem ładowarki do gniazdka należy upewnić się, że napięcie wskazane na etykiecie ładowarki jest zgodne z napięciem sieciowym.
- Wtyczka ładowarki musi być prawidłowo podłączona do gniazdka sieciowego. Nie należy modyfikować wtyczki. Nie należy używać adapterów wtyczek.
- Nie należy używać siły do podłączania przewodu zasilającego. Nigdy nie należy używać przewodu zasilającego do podnoszenia, przenoszenia lub odłączania urządzenia.
- Nie należy owijać przewodu zasilającego wokół urządzenia.
- Sprawdź stan przewodu zasilającego. Uszkodzone lub splątane przewody zwiększają ryzyko porażenia prądem elektrycznym.
- Nie należy używać urządzenia, jeśli kabel lub wtyczka są uszkodzone.
- Nie należy dotykać żadnych ruchomych części urządzenia podczas jego pracy.
- Baterię/baterie należy przechowywać w temperaturze poniżej 40°C.
- Urządzenie należy używać wyłącznie do wykonywania suchych zadań.
- Nigdy nie pozostawiaj urządzenia podłączonego do zasilania i bez nadzoru, jeśli nie jest używane. Pozwala to oszczędzać energię i przedłużyć żywotność urządzenia.
- Nie używaj urządzenia na żadnej części ciała osoby lub zwierzęcia.
- Nie używaj urządzenia w pobliżu zwierząt domowych lub innych zwierząt.
- Akumulator/y należy ładować wyłącznie za pomocą ładowarki dostarczonej przez producenta. Ładowarka odpowiednia dla jednego typu akumulatora może spowodować wybuch lub pożar w przypadku użycia z innymi akumulatorami.
- Używaj urządzenia wyłącznie z akumulatorami, do których zostało specjalnie zaprojektowane. Używanie innych akumulatorów może spowodować wybuch lub pożar.

## UŻYTKOWANIE I KONSERWACJA

- Nie używaj urządzenia, jeśli części lub akcesoria nie są prawidłowo zamontowane.
- Nie używaj urządzenia, jeśli dołączone do niego akcesoria lub materiały eksploatacyjne są uszkodzone. Należy je natychmiast wymienić.
- Nie używaj urządzenia do zbierania wody lub innych płynów.
- Nie używaj urządzenia, jeśli przycisk włączania/wyłączania nie działa.
- Wyjmij baterie z urządzenia, jeśli nie będą Państwo go używać przez dłuższy czas.
- Nie należy pracować w miejscach, w których znajdują się metalowe przedmioty, takie jak gwoździe i/lub śruby.
- Nigdy nie odkurzac gorących lub ostrych przedmiotów (niedopałków papierosów, popiołu, gwoździ itp.).
- W żadnym wypadku nie otwieraj baterii.
- Gdy bateria/baterie nie są używane, należy je przechowywać z dala od innych metalowych przedmiotów, takich jak spinacze biurowe, monety, klucze, śruby itp., które mogłyby połączyć jeden z biegunów z drugim.
- Nie należy powodować zwarcia zacisków akumulatora, ponieważ może to spowodować wybuch lub pożar.

## OPIS

- A Odłączany przycisk baterii
- B Przyciski wyboru zasilania
- C Przycisk włączania/wyłączania
- D Ekran LED
- E Kontrolki ładowania
- F Gniazdo ładowania
- G Zbiornik na pył
- H Dźwignia blokująca pojemnik
- I Przycisk opróżniania pojemnika na kurz
- J Rurka
  - J1. Przycisk elastyczny
- K Szczotka do podłóg
  - K1. Szczotka rolkowa do wszystkich rodzajów podłóg
- L Filtry
  - L1. Cyclon
  - L2. Filtr HEPA
  - L3. Kubek
- M Akcesoria
  - M1. Szczotka 2 w 1
  - M2. Ssawka szczelinowa 2 w 1
  - M3. Uchwyt ścienny
- N Ładowarka

## EKRAN LED

- 1 Ekran poziomu naładowania
- 2 Ekran poziomu naładowania akumulatora

Jeśli model Państwa urządzenia nie posiada opisanych powyżej akcesoriów, można je również nabyć oddzielnie w serwisie pomocy technicznej.

## INSTALACJA

- Należy usunąć wszystkie materiały opakowaniowe z wnętrza urządzenia.

### MONTAŻ UCHWYTU ŚCIENNEGO

- Urządzenie jest wyposażone w uchwyt ścienny (M.3), który należy przymocować do ściany.
- Przymocuj uchwyt ścienny w odpowiedni sposób, używając kołków i śrub.
- Upewnij się, że uchwyt jest dobrze zamocowany; powinien on wytrzymać dwukrotność ciężaru urządzenia.
- Zamocować urządzenie do wspornika ściennego.

### ŁADOWANIE AKUMULATORA

- Uwaga: Nowa bateria nie jest w pełni naładowana i dlatego przed pierwszym użyciem urządzenia należy ją naładować.
- Akumulator należy ładować w temperaturze otoczenia od 4 do 40°C.
- Pełne naładowanie akumulatora trwa około 4–5 godzin. Nigdy nie należy próbować przeladowywać akumulatora (choć zaleca się, aby pierwsze ładowanie akumulatora trwało 6 godzin).
- Akumulator można ładować w stanie całkowicie zmontowanym lub zdemontowanym z korpusu głównego.
- Wskaźnik ładowania E zapali się, sygnalizując, że ładowarka ładuje akumulator.
- Jeśli akumulator jest zamontowany w korpusie, wyświetlacz pokaże poziom naładowania akumulatora w procentach.
- Po naładowaniu akumulatora należy odłączyć ładowarkę od zasilania sieciowego.
- Uwaga: Nie należy używać urządzenia, gdy jest podłączone do ładowarki.

## INSTRUKCJA OBSŁUGI

### PRZED UŻYCIEM

- Upewnijcie się Państwo, że opakowanie produktu zostało usunięte.







- Przed pierwszym użyciem proszę uważnie przeczytać sekcję „Wskazówki dotyczące bezpieczeństwa i ostrzeżenia”.
- Przed pierwszym użyciem produktu należy całkowicie naładować akumulatory.
- Przygotuj urządzenie zgodnie z funkcją, z której chcą Państwo skorzystać:

### FUNKCJA ODKURZANIA

- Podłącz rurę do korpusu głównego.
- Podłącz wybrane akcesorium do rury lub bezpośrednio do korpusu głównego.
- Użyj urządzenia na powierzchni, którą chcesz odkurzyć.

### UŻYCIEM

- Włącz urządzenie za pomocą przycisku włączania/wyłączania.

Wybierz żądaną prędkość za pomocą przycisków wyboru mocy:	
	Niska prędkość
	Jest to wysoka prędkość
Ten odkurzacz ręczny jest wyposażony w system zapobiegający blokowaniu się:	
	Kiedy pojawi się ten ekran, oznacza to, że obrotowa szczotka jest zablokowana i może być zaplątana we włosy itp. i nie może normalnie się obracać. Należy oczyścić szczotkę podłogową z przedmiotów
	Kiedy pojawi się ten ekran, oznacza to, że pojemnik na kurz jest pełny. Proszę opróżnić pojemnik na kurz i w razie potrzeby wyczyścić filtr.
	Kiedy pojawia się ten ekran, oznacza to przegrzanie akumulatora: temperatura nie powinna przekraczać 75 stopni, a po schłodzeniu do normalnej temperatury pokojowej można go ponownie używać.
	Kiedy pojawia się ten ekran, oznacza to nieprawidłowe użycie ładowarki, co wskazuje, że nie można jej ładować.

## MONTAŻ AKCESORIÓW

- Odkurzacz ręczny został zaprojektowany w taki sposób, aby można było zamontować następujące akcesoria: (proszę użyć kombinacji, która najlepiej odpowiada Państwa wymaganiom). (Rys. 1).
- UWAGA: Akcesoria można zamontować na korpusie głównym lub na rurze.
- Szczotka 2 w 1: Wyposażona w szczotkę na końcu, która szczotkuje powierzchnię podczas użytkowania.
- Ssawka szczelinowa 2 w 1: specjalnie zaprojektowana do czyszczenia szczelin i trudno dostępnych narożników.

## RURKA ELASTYCZNA

- Naciśnięcie przycisku znajdującego się w środkowej części metalowej rury powoduje jej wygięcie, co pozwala na czyszczenie bez konieczności schylania się.

## PO ZAKOŃCZENIU UŻYTKOWANIA URZĄDZENIA

- Wyłącz urządzenie za pomocą przycisku włączania/wyłączania.
- Wyjmij baterię z urządzenia, jeśli nie zamierzają Państwo używać go przez dłuższy czas.
- Wyczyść urządzenie.

## POZYCJA POSTOJOWA

- Urządzenie posiada własną pozycję postojową, która zapewnia wygodne i proste przechowywanie.

## ZABEZPIECZENIE TERMICZNE

- Urządzenie jest wyposażone w zabezpieczenie, które chroni je przed przegrzaniem.
- Jeśli urządzenie wyłączy się samoistnie i nie włącza się ponownie, należy odłączyć je od zasilania sieciowego i odczekać około 15 minut przed ponownym podłączeniem. Jeśli urządzenie nie uruchamia się ponownie, należy zwrócić się do autoryzowanego serwisu technicznego.

## CZYSZCZENIE

- Przed przystąpieniem do czyszczenia należy odłączyć ładowarkę od zasilania sieciowego i poczekać, aż ostygnie.
- Wyczyść urządzenie wilgotną ściereczką z kilkoma kroplami płynu do mycia naczyń, a następnie wytrzyj do sucha.
- Do czyszczenia urządzenia nie należy używać rozpuszczalników ani produktów o kwaśnym lub zasadowym pH, takich jak wybielacz lub produkty ściernie.
- Nigdy nie zanurzaj urządzenia w wodzie ani żadnym innym płynie ani nie umieszczaj go pod bieżącą wodą.

## OPRÓŻNIANIE ZBIORNIKA NA KURZ

- Opróżnij zbiornik na kurz, gdy jest pełny (można to łatwo sprawdzić dzięki przezroczystemu zbiornikowi), gdy moc ssania ulegnie znacznemu zmniejszeniu lub gdy zapali się wskaźnik zapelnienia zbiornika na kurz.
- Odłącz rurę od pojemnika na kurz.
- Wyjmij pojemnik na kurz, naciskając dźwignię blokującą pojemnik i obracając ją w prawo, zgodnie z kierunkiem wskazanym przez strzałkę i kłódki (rys. 2).
- Opróżnij zawartość do odpowiedniego pojemnika na odpady.
- Sprawdź stan filtra i wyczyść go lub wymień, jeśli to konieczne.

## WYMIANA FILTRÓW

- Filtr zbiornika na pył (HEPA) (wysokowydajny filtr powietrza, który skutecznie zatrzymuje zarodniki, popiół, trociny, pyłki...) – zaleca się wymianę co najmniej raz w roku lub po każdych 50 godzinach użytkowania, lub jeśli jego skuteczność znacznie spadnie.

## ABY WYJAĆ FILTRY

- Wyjmij zbiornik na pył, naciskając dźwignię blokującą zbiornik (H) i obracając ją w prawo, zgodnie z kierunkiem wskazanym przez strzałkę i kłódki.
- Filtr HEPA można wyjąć, wyciągając go na zewnątrz.
- Wyciągnąć cyklon, pociągając go na zewnątrz.
- Wyczyść filtr lub w razie potrzeby wymień go, używając czystej wody, a następnie pozostaw do wyschnięcia.
- Aby ponownie zamontować filtr, postępuj zgodnie z powyższymi instrukcjami w odwrotnej kolejności.

## CZYSZCZENIE SZCZOTKI OBROTOWEJ

- Aby wyjąć szczotkę.
- Z boku buta przesuń zaczep w kierunku otwartej kłódki i odczep element boczny mocujący szczotkę, aby ją zwolnić.
- Wyjmij szczotkę i wyczyść ją.
- Aby ponownie zamontować, postępuj zgodnie z powyższymi instrukcjami w odwrotnej kolejności.

## CZYSZCZENIE RURKI ELASTYCZNEJ

- Sprawdź, czy wewnątrz rury nie ma zabrudzeń w części elastycznej. Jeśli tak, wyczyść ją, aby uniknąć utraty siły ssania.

## MATERIAŁY EKSPLOATACYJNE

- Materiały eksploatacyjne (takie jak filtry itp.) do Państwa modelu urządzenia można nabyć u dystrybutorów i w autoryzowanych punktach sprzedaży.

- Zawsze należy używać oryginalnych materiałów eksploatacyjnych, zaprojektowanych specjalnie dla danego modelu urządzenia.
- Materiały eksploatacyjne są dostępne w specjalistycznych sklepach.
- Numer referencyjny zestawu baterii do tego urządzenia to 3020E296YNK-XXX

### JAK WYMIENIĆ BATERIE

- UWAGA: Podczas wkładania/wyjmowania wymiennych baterii urządzenie musi być odłączone od zasilania sieciowego.
- UWAGA: Należy używać wyłącznie baterii o numerze referencyjnym odpowiednim dla modelu odkurzacza ręcznego.
- Użycie innych baterii może spowodować wybuch lub pożar.
- Wyjmij baterię, naciskając przycisk zdejmowanej baterii.
- Włóż nową baterię, zachowując odpowiednią polaryzację, i wsuń ją, aż usłyszysz Państwo kliknięcie.

### ABY WYJAĆ BATERIE PO ZAKOŃCZENIU EKSPLOATACJI URZĄDZENIA, NALEŻY POSTĘPOWAĆ W NASTĘPUJĄCY SPOSÓB

- Wyjmij baterię, naciskając przycisk zdejmowania baterii.
- Następnie wyrzucić je do specjalnych pojemników. Nie rozbierrajcie ich ani nie wrzucajcie do ognia.

### ROZWIĄZYWANIE PROBLEMÓW

Ssanie słabnie	Opróżnij pojemnik na kurz Sprawdź, czy pojemnik na kurz jest prawidłowo zamontowany Sprawdź, czy obudowa filtra i filtr są prawidłowo zamontowane Proszę wyczyścić filtr Sprawdź, czy elastyczna część rury nie jest zanieczyszczona
Proszę przerwać pracę	Naładuj odkurzacz Dokładnie wyczyść szczotkę rolkową i łożysko
Akumulator nie utrzymuje ładowarki	Sprawdź, czy wtyczka została już podłączona Sprawdź, czy gniazdko działa

### SERWIS

- Wszelkie niewłaściwe użytkowanie lub nieprzestrzeganie instrukcji obsługi powoduje utratę gwarancji i odpowiedzialności producenta.

### ANOMALIE I NAPRAWY

W przypadku wystąpienia problemów należy zanieść urządzenie do autoryzowanego serwisu technicznego. Nie należy próbować samodzielnie demontować ani naprawiać urządzenia, ponieważ może to być niebezpieczne.

### DLA WERSJI PRODUKTU PRZEZNACZONYCH NA RYNEK UE I/LUB W PRZYPADKU, GDY JEST TO WYMAGANE W PAŃSTWA KRAJU: EKOLOGIA I MOŻLIWOŚĆ RECYKLINGU PRODUKTU

- Materiały, z których wykonano opakowanie tego urządzenia, są objęte systemem zbiórki, klasyfikacji i recyklingu. Jeśli chcą Państwo je utylizować, należy skorzystać z odpowiednich pojemników publicznych dla każdego rodzaju materiału.
- Produkt nie zawiera stężeń substancji, które można uznać za szkodliwe dla środowiska.



Ten symbol oznacza, że w przypadku konieczności utylizacji produktu po zakończeniu jego okresu użytkowania należy go przekazać do autoryzowanego punktu zbiórki odpadów elektrycznych i elektronicznych (WEEE).



Ten symbol oznacza, że produkt może zawierać baterię lub baterie; użytkownik musi je wyjąć przed utylizacją produktu. Należy pamiętać, że baterie należy utylizować w odpowiednio autoryzowanych pojemnikach. Nie należy ich wyrzucać do ognia.

- Informacje dotyczące substancji wzbudających szczególnie duże obawy (SVHC) zgodnie z rozporządzeniem 1907/2006/WE (REACH). Ten produkt zawiera ołów, numer CAS: 7439-92-1.
- Urządzenie to jest zgodne z dyrektywą 2014/35/UE w sprawie niskiego napięcia, dyrektywą 2014/30/UE w sprawie kompatybilności elektromagnetycznej, dyrektywą 2011/65/UE w sprawie ograniczeń stosowania niektórych niebezpiecznych substancji w sprzęcie elektrycznym i elektronicznym oraz dyrektywą 2009/125/WE w sprawie wymogów dotyczących ekoprojektu dla produktów związanych z energią.
- Poniższe informacje zawierają szczegółowe dane dotyczące cech związanych z ekoprojektem (rozporządzenie (UE) 2019/1782):

Nazwa i adres producenta:	Electrodomésticos Taurus, S.L. Avda. Barcelona, s/n 25790 Oliana, Lleida, Spain
Identyfikator modelu:	CZH015350050EUWH
Napięcie wejściowe	100–240 V
Częstotliwość wejściowa prądu przemiennego	50/60 Hz
Napięcie wyjściowe	35,0 V DC
Prąd wyjściowy	0,5 A
Moc wyjściowa	17,5 W
Średnia sprawność aktywna	85,80
Sprawność przy niskim obciążeniu (10 %)	78,77%
Pobór mocy bez obciążenia	0,072 W

- W celu ustalenia zgodności z wymogami dotyczącymi ekoprojektu oraz obliczenia parametrów etykiet energetycznych stosuje się normę europejską EN 50563 jako punkt odniesienia.

**ПРАХОСМУКАЧКА С ДЪРЖАЧ  
HVCA7302B**

Уважаеми клиенти

Благодарим Ви, че избрахте да закупите продукт на марката TAURUS.

Благодарение на своята технология, дизайн и работа, както и на факта, че надхвърля най-строгите стандарти за качество, можете да бъдете сигурни в напълно задоволителната употреба и дългия живот на продукта.

**ПРЕПОРЪКИ ЗА БЕЗОПАСНОСТ И  
ПРЕДУПРЕЖДЕНИЯ**

Прочетете ръководството за експлоатация.

- Прочетете внимателно тези инструкции, преди да включите уреда, и ги съхранявайте за бъдеща справка. Неспазването и несъблюдаването на тези инструкции може да доведе до инцидент.
- Този уред може да се използва от деца на възраст 8 години и повече, както и от лица с намалени физически, сетивни или умствени способности или липса на опит и знания, ако са били инструктирани или наблюдавани относно безопасното използване на уреда и разбират свързаните с това опасности. Децата не трябва да си играят с уреда. Почистването и поддръжката от страна на потребителя не трябва да се извършват от деца без надзор.



Този уред има подвижен  
захранващ блок.  
(CZH015350050EUWH).

- **ПРЕДУПРЕЖДЕНИЕ:** За презареждане на батерията използвайте само отделимия захранващ блок, предоставен с уреда.
- **ПРЕДУПРЕЖДЕНИЕ:** Съществува риск от заклепване на ръчния аксесоар с въртящи се части.
- Уверете се, че уредът е изключен и щепселът е изваден от контакта, преди да почистите или поддържате уреда.
- Този уред е предназначен само за домашно ползване, а не за професионална или индустриална употреба.



Само за употреба на закрито.

- Този уред съдържа батерии, които трябва да бъдат сменени от потребителя.
- Типът на батерията е 3020E296YNK-XXX за модел HVCA7302B (Homeland X7 Ultimate)
- Не използвайте батерии от друг тип. Използването на различни батерии може да доведе до риск от експлозия или пожар.
- Вижте инструкциите за изваждане и поставяне на батериите и за зареждане на батерията в ръководството за употреба.
- **ПРЕДУПРЕЖДЕНИЕ:** Уредът трябва да бъде изключен от електрическата мрежа при поставяне/изваждане на батериите.
- Клемите за захранване не трябва да бъдат късо съединени.
- Избягвайте презареждането на батерията, тъй като това може да доведе до прегряване и риск от експлозия или пожар.
- Избягвайте пълното разреждане на батерията. Извадете батерията от уреда, ако няма да го използвате за известно време. Ако батерията остане в уреда прекалено дълго, когато не се използва, съществува риск от изтичане. Ако това се случи, избягвайте контакт с течността, тъй като тя може да причини химически изгаряния. При случаен контакт

изплакнете с вода. Ако течността попадне в очите, потърсете допълнително медицинска помощ.

- Ако захранващият кабел е повреден, той трябва да бъде заменен от производителя, сервизния представител или подобно квалифицирано лице, за да се избегне опасност.
- Този уред съдържа аксесоари с въртящи се части. Облеклата, бижутата или дългите коси могат да се закачат в движещите се части. Облечете се подходящо. Не носете широки или висящи дрехи или аксесоари. Дръжте косата, дрехите и ръкавиците си далеч от движещите се части.
- Преди да включите зарядното устройство, се уверете, че напрежението, посочено на етикета с техническите характеристики на зарядното устройство, съответства на напрежението в електрическата мрежа.
- Щипката на зарядното устройство трябва да се вкара правилно в контакта. Не променяйте щипката. Не използвайте адаптери за щипки.
- Не насилвайте захранващия кабел. Никога не използвайте захранващия кабел, за да вдигате, пренасяте или изключвате уреда.
- Не навивайте захранващия кабел около уреда.
- Проверявайте състоянието на захранващия кабел. Повредените или заплетени кабели увеличават риска от токов удар.
- Не използвайте уреда, ако кабелът или щепселът са повредени.
- Не докосвайте движещите се части на уреда, докато той работи.

## УПОТРЕБА И ГРИЖИ

- Не използвайте уреда, ако частите или аксесоарите не са правилно монтирани.
- Не използвайте уреда, ако прикачените към него аксесоари или консумативи са дефектни. Сменете ги незабавно.
- Не използвайте уреда за събиране на вода или други течности.
- Не използвайте уреда, ако бутонът за включване/ изключване не работи.
- Извадете батериите от уреда, ако няма да го използвате за известно време.
- Не работете в зони, където има метални предмети, като пирони и/или винтове.
- Никога не почиствайте с прахосмукачката горещи или остри предмети (фасове, пепел, пирони и др.).
- Не отваряйте батерията/ите при никакви обстоятелства.

- Когато батерията/ите не се използва/т, я/ги дръжте далеч от други метални предмети като кламери, монети, ключове, винтове... които могат да свържат един терминал с друг.
- Не късосъединявайте клемите на батерията, тъй като това може да доведе до експлозия или пожар.
- Батерията/ите трябва да се съхранява/т при температура под 40°C.
- Използвайте уреда само за сухи задачи.
- Никога не оставяйте уреда включен и без надзор, ако не се използва. Това спестява енергия и удължава живота на уреда.
- Не използвайте уреда върху никаква част от тялото на човек или животно.
- Не използвайте уреда върху домашни любимци или животни.
- Презареждайте батерията/ите само с зарядното устройство, предоставено от производителя. Зарядно устройство, което е подходящо за един тип батерия, може да предизвика експлозия или пожар, ако се използва с други батерии.
- Използвайте устройството само с батерията/ите, за която/които е специално проектирано. Използването на други батерии може да доведе до опасност от експлозия или пожар.

## ОПИСАНИЕ

- A Бутон за отключване на батерията
- B Бутони за избор на мощност
- C Бутон за включване/изключване
- D LED екран
- E Индикаторни светлини за зареждане
- F Зарядно гнездо
- G Резервоар за прах
- H Лост за отстраняване на резервоара
- I Бутон за изхвърляне на прах
- J Тръба
  - J1. Гъвкав бутон
- K Четка за под
  - K1. Ролка за всички видове настилки
- L Филтри
  - L1. Суcloп
  - L2. HEPA филтър
  - L3. Чаша
- M Аксесоари
  - M1. 2 в 1 четка
  - M2. 2 в 1 дюза за ъгли
  - M3. Стенна скоба

- N Зарядно

### LED ЕКРАН

- 1 Екран за ниво на заряд
- 2 Екран за нивото на батерията

Ако моделът на вашия уред не разполага с описаните по-горе аксесоари, те могат да бъдат закупени отделно от Службата за техническа помощ.

## ИНСТАЛИРАНЕ

- Уверете се, че сте премахнали всички опаковъчни материали от вътрешността на уреда.

### МОНТИРАНЕ НА СТЕННАТА СКОБА

- Уредът разполага с стенна скоба (M.3), която трябва да бъде закрепена към стената.
- Закрепете стенната скоба по подходящ начин, като използвате дюбели и винтове.
- Уверете се, че скобата е здраво закрепена; тя трябва да може да издържи тегло, равно на двойното тегло на уреда.
- Поставете уреда в стенната опора.

### ЗАРЕЖДАНЕ НА БАТЕРИЯТА

- Внимание: Новата батерия не е напълно заредена и затова трябва да бъде заредена, преди уредът да бъде използван за първи път.
- Зареждайте батерията при атмосферна температура между 4 и 40°C.
- За пълното зареждане на батерията са необходими приблизително 4 до 5 часа. Никога не се опитвайте да презареждате батерията (въпреки че се препоръчва първото зареждане на батерията да бъде с продължителност 6 часа).
- Можете да заредите батерията, когато е напълно сглобена или разглобена от основното тяло.
- Индикаторът за зареждане E ще светне, за да покаже, че зарядното устройство зарежда батерията.
- Ако батерията е сглобена в основното тяло, дисплеят ще покаже нивото на батерията в %.
- Когато батерията е заредена, изключете зарядното устройство от електрическата мрежа.
- Забележка: Не използвайте уреда, докато е свързан със зарядното устройство.

## ИНСТРУКЦИИ ЗА УПОТРЕБА

### ПРЕДИ УПОТРЕБА







- Уверете се, че опаковката на продукта е премахната.
- Моля, прочетете внимателно раздела „Съвети за безопасност и предупреждения“ преди първата употреба
- Преди да използвате този продукт за първи път, е важно да заредите батериите напълно.
- Подгответе уреда според функцията, която искате да използвате:

## ФУНКЦИЯ ЗА ПРАХОСМУКАНЕ

- Поставете тръбата към основното тяло
- Поставете желаната аксесоар към тръбата или директно към основното тяло.
- Използвайте уреда върху повърхността, която желаете да почистите.

## ИЗПОЛЗВАНЕ

- Включете уреда с помощта на бутона за включване/изключване.

Изберете желаната скорост с помощта на бутоните за избор на мощност:	
	Ниска скорост
	Това е висока скорост
Този прахосмукач тип „стик“ разполага със система против блокиране:	
	Когато се появи този екран, това означава, че въртящата се четка е блокирана и може да е заплетена с коса и др. и не може да се върти нормално. Необходимо е да почистите предметите от четката за почистване на пода
	Когато се появи този екран, това означава, че резервоарът за прах е пълен. Изпразнете резервоара за прах и почистете филтъра, ако е необходимо.
	Когато се появи този екран, това означава, че батерията е прегряла: температурата не трябва да надвишава 75 градуса и може да се използва отново след охлаждане при нормална стайна температура.
	Когато се появи този екран, това означава неправилна употреба на зарядното устройство, което показва, че не може да се зареди.

## МОНТИРАНЕ НА АКСЕСОАР

- Ръчната прахосмукачка е проектирана така, че да позволява монтирането на следните аксесоари: (използвайте комбинацията, която най-добре отговаря на вашите изисквания). (Фиг. 1).
- ЗАБЕЛЕЖКА: Аксесоарите могат да се монтират на основното тяло или на тръбата.

- 2 в 1 четка: Оборудвана с четка в края, която почиства повърхността по време на употреба.
- 2 в 1 дюза за ъгли: Специално проектирана за почистване на пукнатини и трудни ъгли.

## ГЪВКАВА ТРЪБА

- Натискайки бутона в средата на металната тръба, тя се огъва и позволява почистване без да се навеждате.

## СЛЕД КАТО ПРИКЛЮЧИТЕ С ИЗПОЛЗВАНЕТО НА УРЕДА

- Изключете уреда с бутона за включване/изключване.
- Извадете батерията от уреда, ако не възнамерявате да го използвате за по-дълъг период от време.
- Почистете уреда.

## ПОЗИЦИЯ ЗА ПАРКИРАНЕ

- Този уред има собствена позиция за паркиране за удобно и лесно съхранение.

## ТЕРМИЧНА ЗАЩИТА

- Уредът разполага с предпазно устройство, което го предпазва от прегряване.
- Ако уредът се изключи сам и не се включи отново, изключете го от електрическата мрежа и изчакайте около 15 минути, преди да го включите отново. Ако уредът не се включи отново, потърсете помощ от оторизиран сервизен техник.

## ПОЧИСТВАНЕ

- Изключете зарядното устройство от електрическата мрежа и го оставете да изстине, преди да започнете почистването.
- Почистете оборудването с влажна кърпа с няколко капки препарат за миене на съдове и след това подсушете.
- Не използвайте разтворители или продукти с киселинно или основно pH, като белина, или абразивни продукти за почистване на уреда.
- Никога не потапяйте уреда във вода или друга течност и не го поставяйте под течаща вода.

## ИЗПРАЗВАНЕ НА РЕЗЕРВОАРА ЗА ПРАХ

- Изпразнете резервоара за прах, когато е пълен (това се вижда лесно благодарение на прозрачния резервоар), когато силата на всмукване е значително намалена или когато индикаторът за пълен резервоар за прах е включен.
- Откачете тръбата от резервоара за прах.
- Извадете резервоара за прах, като натиснете лоста за отстраняване на резервоара и го завъртите

по часовниковата стрелка, както е показано със стрелката и катинарите (фиг. 2).

- Изпразнете съдържанието в подходящ контейнер за отпадъци.
- Проверете състоянието на филтъра и го почистете или сменете, ако е необходимо.

### СМЯНА НА ФИЛТРИТЕ

- Филтър на резервоара за прах (HEPA) (високоэффективен въздушен филтър, който ефективно задържа спори, пепел, дървени стърготини, цветен прашец...), препоръчително е да се сменя най-малко веднъж годишно или след всеки 50 часа употреба, или ако неговата ефективност намалее значително.

### ЗА ДА ИЗВАДИТЕ ФИЛТРИТЕ

- Извадете резервоара за прах, като натиснете лоста за отстраняване на резервоара (Н) и го завъртите по часовниковата стрелка, както е показано със стрелката и катинарите.
- HEPA филтърът може да се извади, като се издърпа навън.
- Извадете циклона, като го издърпате навън.
- Почистете филтъра или го сменете, ако е необходимо, с чиста вода и го оставете да изсъхне на въздух.
- За да сглобите отново филтъра, следвайте горните инструкции в обратен ред.

### ПОЧИСТВАНЕ НА ВЪРТЯЩАТА СЕ ЧЕТКА

- За да извадите четката.
- Отстриани на обувката, преместете езичето към отворения катинар и откачете страничната част, която фиксира четката, и я освободете.
- Извадете четката и я почистете.
- За да я сглобите отново, следвайте горните инструкции в обратен ред.

### ПОЧИСТВАНЕ НА ГЪВКАВАТА ТРЪБА

- Проверете вътрешността на тръбата, за да видите дали няма заседнала мръсотия във флекс частта. Ако има, почистете я, за да избегнете загуба на всмукателна сила.

### КОНСУМАТИВИ

- Консумативите могат да бъдат закупени от дистрибутори и оторизирани търговски обекти (например филтри и др.) за вашия модел уред.
- Винаги използвайте оригинални консумативи, предназначени специално за вашия модел уред.
- Тези консумативи се предлагат в специализирани магазини.
- Типът на батерията за този уред е 3020E296YNK-XXX

### КАК ДА ЗАМЕНИТЕ БАТЕРИИТЕ

- **ВНИМАНИЕ:** Уредът трябва да бъде изключен от електрическата мрежа при поставяне/изваждане на сменяемите батерии.
- **ВНИМАНИЕ:** Използвайте само батерии от типа, посочен в номера на модела на вашия прахосмукач.
- Използването на различни батерии може да доведе до експлозия или пожар.
- Извадете батерията, като натиснете бутона за отстраняване на батерията.
- Поставете новата батерия, като спазвате поляриността, и я плъзнете, докато чуете щракване.

### ЗА ДА ИЗВАДИТЕ БАТЕРИИТЕ, СЛЕД ИЗТИЧАНЕ НА ЕКСПЛОАТАЦИОННИЯ СРОК НА УРЕДА, ПОСТЪПЕТЕ КАКТО СЛЕДВА

- Извадете батерията, като натиснете бутона за откачване на батериите.
- След това ги изхвърлете в специални контейнери. Не разглобявайте и не изхвърляйте в огън.

### ОТСТРАНЯВАНЕ НА ПРОБЛЕМИ

Смукателната сила отслабва	Изпразнете резервоара за прах Проверете дали резервоарът за прах е монтиран правилно Проверете дали корпусът на филтъра и филтърът са монтирани правилно Почистете филтъра Проверете дали гъвкавата част на тръбата е пълна с мръсотия
Спрете работа	Заредете прахосмукачката Почистете добре ролковата четка и лагера
Батерията не се зарежда	Проверете дали щепселът е вкаран Проверете дали контактът е в изправност

## СЕРВИЗ

- Всяко неправилно използване или неспазване на инструкциите за употреба води до анулиране на гаранцията и отпадане на отговорността на производителя.

## АНОМАЛИИ И РЕМОНТ

При възникване на проблеми занесете уреда в оторизиран сервизен център. Не се опитвайте да го разглобявате или ремонтирате без помощ, тъй като това може да бъде опасно.

### ЗА ВЕРСИИТЕ НА ПРОДУКТА ЗА ЕС И/ИЛИ В СЛУЧАЙ, ЧЕ ТОВА СЕ ИЗИСКВА ВЪВ ВАШАТА СТРАНА:

#### ЕКОЛОГИЯ И РЕЦИКЛИРУЕМОСТ НА ПРОДУКТА

- Материалите, от които е изработена опаковката на този уред, са включени в система за събиране, класифициране и рециклиране. Ако желаете да ги изхвърлите, използвайте подходящите обществени контейнери за всеки вид материал.
- Продуктът не съдържа концентрации на вещества, които могат да се считат за вредни за околната среда.



Този символ означава, че ако желаете да изхвърлите продукта след изтичане на експлоатационния му срок, трябва да го занесете в оторизиран център за селективно събиране на отпадъци от електрическо и електронно оборудване (ОЕЕО).



Този символ означава, че продуктът може да съдържа батерия или батерии; потребителят трябва да ги извади, преди да изхвърли продукта. Не забравяйте, че батериите трябва да се изхвърлят в надлежно оторизирани контейнери. Не ги изхвърляйте в огън.

- Информация относно веществата, поражащи сериозно безпокойство (SVHC), съгласно Регламент 1907/2006/EO (REACH). Този продукт съдържа олово, CAS номер: 7439-92-1.
- Този уред отговаря на Директива 2014/35/EC за ниско напрежение, Директива 2014/30/EC за електромагнитна съвместимост, Директива 2011/65/EC за ограниченията за употребата на определени опасни вещества в електрически и електронни уреди и Директива 2009/125/EO за изискванията за екодизайн на енергосвързани продукти.
- Следната информация подробно описва характеристиките, свързани с екодизайна (Регламент (ЕС) 2019/1782):

Име и адрес на производителя:	Electrodomésticos Taurus, S.L. Avda. Barcelona, s/n 25790 Oliana, Lleida, Spain
Идентификатор на модела:	CZH015350050EUWH
Входно напрежение	100-240 V
Входна честота на променливото напрежение	50/60 Hz
Изходно напрежение	35,0 V DC
Изходен ток	0,5 A
Изходна мощност	17,5 W
Средна активна ефективност	85,80
Ефективност при ниско натоварване (10 %)	78,77%
Консумация на енергия без натоварване	0,072 W

- За установяване на съответствието с изискванията за екодизайн и за изчисляване на параметрите за енергийно етикетирание се използва европейският стандарт EN 50563 като референция.

## ΣΥΣΚΕΥΗ ΣΚΟΥΠΙΣΜΑΤΟΣ HVCΑ7302B

Αγαπητέ πελάτη,

Σας ευχαριστούμε που επιλέξατε να αγοράσετε ένα προϊόν της μάρκας TAURUS.

Χάρη στην τεχνολογία, το σχεδιασμό και τη λειτουργία του, καθώς και στο γεγονός ότι υπερβαίνει τα αυστηρότερα πρότυπα ποιότητας, μπορείτε να είστε σίγουροι για την πλήρη ικανοποίηση από τη χρήση του και τη μεγάλη διάρκεια ζωής του προϊόντος.

## ΣΥΜΒΟΥΛΕΣ ΑΣΦΑΛΕΙΑΣ ΚΑΙ ΠΡΟΕΙΔΟΠΟΙΗΣΕΙΣ



Διαβάστε το εγχειρίδιο χρήσης.

- Διαβάστε προσεκτικά αυτές τις οδηγίες πριν ενεργοποιήσετε τη συσκευή και φυλάξτε τις για μελλοντική αναφορά. Η μη τήρηση και η μη συμμόρφωση με αυτές τις οδηγίες μπορεί να οδηγήσει σε ατύχημα.
- Αυτή η συσκευή μπορεί να χρησιμοποιηθεί από παιδιά ηλικίας 8 ετών και άνω και από άτομα με μειωμένες σωματικές, αισθητηριακές ή διανοητικές ικανότητες ή έλλειψη εμπειρίας και γνώσεων, εφόσον έχουν λάβει επίβλεψη ή οδηγίες σχετικά με την ασφαλή χρήση της συσκευής και κατανοούν τους κινδύνους που ενέχει. Τα παιδιά δεν πρέπει να παίζουν με τη συσκευή. Ο καθαρισμός και η συντήρηση από τον χρήστη δεν πρέπει να γίνονται από παιδιά χωρίς επίβλεψη.



Αυτή η συσκευή διαθέτει αποσπώμενη μονάδα τροφοδοσίας.  
(CZH015350050EUWH).

- ΠΡΟΕΙΔΟΠΟΙΗΣΗ: Για την επαναφόρτιση της μπαταρίας, χρησιμοποιήστε μόνο την αποσπώμενη μονάδα τροφοδοσίας που παρέχεται με τη συσκευή.
- ΠΡΟΕΙΔΟΠΟΙΗΣΗ: Υπάρχει κίνδυνος παγίδευσης στο χειροκίνητο εξάρτημα με περιστρεφόμενα μέρη.
- Βεβαιωθείτε ότι η συσκευή είναι απενεργοποιημένη και ότι το φις έχει αφαιρεθεί από την πρίζα πριν από τον καθαρισμό ή τη συντήρηση της συσκευής.
- Αυτή η συσκευή προορίζεται αποκλειστικά για οικιακή χρήση και όχι για επαγγελματική ή βιομηχανική χρήση.



Μόνο για χρήση σε εσωτερικούς χώρους.

- Αυτή η συσκευή περιέχει μπαταρίες που προορίζονται να αντικατασταθούν από τον χρήστη.
- Ο τύπος της μπαταρίας είναι 3020E296YNK-XXX για το μοντέλο HVCΑ7302B (Homeland X7 Ultimate)
- Μην χρησιμοποιείτε μπαταρίες άλλου τύπου. Η χρήση διαφορετικών μπαταριών ενέχει κίνδυνο έκρηξης ή πυρκαγιάς.
- Δείτε τις οδηγίες για την αφαίρεση και την τοποθέτηση των μπαταριών και για τη φόρτιση της μπαταρίας στο εγχειρίδιο οδηγιών.
- ΠΡΟΕΙΔΟΠΟΙΗΣΗ: Η συσκευή πρέπει να αποσυνδεθεί από το δίκτυο ρεύματος κατά την τοποθέτηση/αφαίρεση των μπαταριών.
- Οι ακροδέκτες τροφοδοσίας δεν πρέπει να βραχυκυκλώνονται.

- Αποφύγετε την υπερφόρτιση της μπαταρίας, καθώς μπορεί να προκαλέσει υπερθέρμανση και να δημιουργήσει κίνδυνο έκρηξης ή πυρκαγιάς.
- Αποφύγετε την πλήρη αποφόρτιση της μπαταρίας. Αφαιρέστε την μπαταρία από τη συσκευή εάν δεν πρόκειται να τη χρησιμοποιήσετε για κάποιο χρονικό διάστημα. Εάν η μπαταρία παραμείνει στη συσκευή για πολύ καιρό χωρίς να χρησιμοποιείται, υπάρχει κίνδυνος διαρροής. Εάν συμβεί αυτό, αποφύγετε οποιαδήποτε επαφή με το υγρό, καθώς μπορεί να προκαλέσει χημικά εγκαύματα. Εάν συμβεί τυχαία επαφή, ξεπλύνετε με νερό. Εάν το υγρό έρθει σε επαφή με τα μάτια, ζητήστε επιπλέον ιατρική βοήθεια.
- Εάν το καλώδιο τροφοδοσίας είναι κατεστραμμένο, πρέπει να αντικατασταθεί από τον κατασκευαστή, τον αντιπρόσωπό του ή εξίσου εξειδικευμένα άτομα, προκειμένου να αποφευχθεί κίνδυνος.
- Αυτή η συσκευή περιέχει εξαρτήματα με περιστρεφόμενα μέρη. Χαλαρά ρούχα, κοσμήματα ή μακριά μαλλιά μπορούν να πιαστούν στα κινούμενα μέρη. Ντυθείτε κατάλληλα. Μην φοράτε φαρδιά ή χαλαρά ρούχα ή αξεσουάρ. Κρατήστε τα μαλλιά, τα ρούχα και τα γάντια σας μακριά από τα κινούμενα μέρη.
- Βεβαιωθείτε ότι η τάση που αναγράφεται στην ετικέτα του φορτιστή αντιστοιχεί στην τάση του δικτύου πριν συνδέσετε το φορτιστή.
- Το βύσμα του φορτιστή πρέπει να ταιριάζει σωστά στην πρίζα. Μην τροποποιείτε το βύσμα. Μην χρησιμοποιείτε προσαρμογείς βύσματος.
- Μην ασκείτε δύναμη στο καλώδιο τροφοδοσίας. Μην χρησιμοποιείτε ποτέ το καλώδιο τροφοδοσίας για να σηκώσετε, να μεταφέρετε ή να αποσυνδέσετε τη συσκευή.
- Μην τυλίγετε το καλώδιο τροφοδοσίας γύρω από τη συσκευή.
- Ελέγξτε την κατάσταση του καλωδίου τροφοδοσίας. Τα κατεστραμμένα ή μπερδεμένα καλώδια αυξάνουν τον κίνδυνο ηλεκτροπληξίας.
- Μην χρησιμοποιείτε τη συσκευή εάν το καλώδιο ή το βύσμα είναι κατεστραμμένα.
- Μην αγγίζετε τα κινούμενα μέρη της συσκευής ενώ λειτουργεί.
- Μην χρησιμοποιείτε τη συσκευή εάν το κουμπί ενεργοποίησης/απενεργοποίησης δεν λειτουργεί.
- Αφαιρέστε τις μπαταρίες από τη συσκευή εάν δεν πρόκειται να τη χρησιμοποιήσετε για κάποιο χρονικό διάστημα.
- Μην εργάζεστε σε περιοχές όπου υπάρχουν μεταλλικά αντικείμενα, όπως καρφιά και/ή βίδες.
- Ποτέ μην σκουπίζετε με την ηλεκτρική σκούπα καυτά ή αιχμηρά αντικείμενα (αποσίγαρα, στάχτες, καρφιά κ.λπ.).
- Μην ανοίγετε τις μπαταρίες υπό οποιεσδήποτε συνθήκες.
- Όταν η/οι μπαταρία/ες δεν χρησιμοποιείται/ χρησιμοποιούνται, κρατήστε την/τις μακριά από άλλα μεταλλικά αντικείμενα, όπως συνδετήρες, κέρματα, κλειδιά, βίδες... που θα μπορούσαν να συνδέσουν τον έναν ακροδέκτη με τον άλλο.
- Μην βραχυκυκλώνετε τους ακροδέκτες της μπαταρίας, καθώς αυτό μπορεί να προκαλέσει έκρηξη ή πυρκαγιά.
- Η/οι μπαταρία/ες πρέπει να φυλάσσεται/φυλάσσονται σε θερμοκρασία κάτω των 40°C.
- Χρησιμοποιείτε τη συσκευή μόνο για την εκτέλεση εργασιών σε ξηρό περιβάλλον.
- Ποτέ μην αφήνετε τη συσκευή συνδεδεμένη και χωρίς επίβλεψη όταν δεν τη χρησιμοποιείτε. Έτσι εξοικονομείτε ενέργεια και παρατείνετε τη διάρκεια ζωής της συσκευής.
- Μην χρησιμοποιείτε τη συσκευή σε οποιοδήποτε μέρος του σώματος ενός ατόμου ή ζώου.
- Μην χρησιμοποιείτε τη συσκευή σε κατοικίδια ή ζώα.
- Φορτίστε την/τις μπαταρία/ες μόνο με το φορτιστή που παρέχεται από τον κατασκευαστή. Ένας φορτιστής που είναι κατάλληλος για έναν τύπο μπαταρίας μπορεί να προκαλέσει κίνδυνο έκρηξης ή πυρκαγιάς όταν χρησιμοποιείται με άλλη/ες μπαταρία/ες.
- Χρησιμοποιείτε τη συσκευή μόνο με την/τις μπαταρία/ες για την/τις οποίες έχει σχεδιαστεί ειδικά. Η χρήση οποιασδήποτε άλλης μπαταρίας/μπαταριών μπορεί να προκαλέσει κίνδυνο έκρηξης ή πυρκαγιάς.

## ΧΡΗΣΗ ΚΑΙ ΦΡΟΝΤΙΔΑ

- Μην χρησιμοποιείτε τη συσκευή εάν τα εξαρτήματα ή τα αξεσουάρ δεν είναι σωστά τοποθετημένα.
- Μην χρησιμοποιείτε τη συσκευή εάν τα εξαρτήματα ή τα αναλώσιμα που είναι συνδεδεμένα σε αυτήν είναι ελαττωματικά. Αντικαταστήστε τα αμέσως.
- Μην χρησιμοποιείτε τη συσκευή για να μαζέψετε νερό ή οποιοδήποτε άλλο υγρό.

## ΠΕΡΙΓΡΑΦΗ

- A Αποσπώμενο κουμπί μπαταρίας
- B Κουμπιά επιλογής ισχύος
- C Κουμπί ON/OFF
- D Οθόνη LED
- E Λυχνίες ένδειξης φόρτισης
- F Υποδοχή φόρτισης
- G Δεξαμενή σκόνης
- H Μοχλός ασφάλισης απομάκρυνσης δεξαμενής
- I Κουμπί απελευθέρωσης σκόνης
- J Σωλήνας  
J1. Εύκαμπτο κουμπί
- K Βούρτσα δαπέδου  
K1. Βούρτσα με ρόδες για όλους τους τύπους δαπέδων
- L Φίλτρα  
L1. Cyclon  
L2. Φίλτρο HEPA  
L3. Κύπελλο
- M Αξεσουάρ  
M1. Βούρτσα 2 σε 1  
M2. Ακροφύσιο 2 σε 1 για σχισμές  
M3. Βάση τοίχου
- N Φορτιστής

### ΟΘΟΝΗ LED

- 1 Οθόνη στάθμης ισχύος
- 2 Οθόνη στάθμης μπαταρίας

Εάν το μοντέλο της συσκευής σας δεν διαθέτει τα παραπάνω εξαρτήματα, μπορείτε να τα αγοράσετε ξεχωριστά από την Υπηρεσία Τεχνικής Υποστήριξης.

## ΕΓΚΑΤΑΣΤΑΣΗ

- Φροντίστε να αφαιρέσετε όλα τα υλικά συσκευασίας από το εσωτερικό της συσκευής.

### ΣΥΝΑΡΜΟΛΟΓΗΣΗ ΤΟΥ ΒΡΑΧΙΟΝΑ ΣΤΗΡΗΣ ΣΤΟΝ ΤΟΙΧΟ

- Η συσκευή διαθέτει βραχίονα τοίχου (M.3) που πρέπει να στερεωθεί στον τοίχο.
- Στερεώστε το βραχίονα τοίχου όπως κρίνετε κατάλληλο, χρησιμοποιώντας βύσματα και βίδες.
- Βεβαιωθείτε ότι η βάση είναι σταθερά στερεωμένη. Πρέπει να μπορεί να αντέξει το διπλάσιο βάρος της συσκευής.

- Τοποθετήστε τη συσκευή στο στήριγμα τοίχου.

### ΦΟΡΤΙΣΗ ΤΗΣ ΜΠΑΤΑΡΙΑΣ

- Προσοχή: Μια καινούργια μπαταρία δεν είναι πλήρως φορτισμένη και πρέπει επομένως να φορτιστεί πριν από την πρώτη χρήση της συσκευής.
- Φορτίστε την μπαταρία σε θερμοκρασία περιβάλλοντος μεταξύ 4 και 40°C.
- Απαιτούνται περίπου 4 έως 5 ώρες για την πλήρη φόρτιση της μπαταρίας. Μην επιχειρήσετε ποτέ να υπερφορτίσετε την μπαταρία (αν και συνιστάται η πρώτη φόρτιση της μπαταρίας να διαρκέσει 6 ώρες).
- Μπορείτε να φορτίσετε την μπαταρία είτε συναρμολογημένη είτε αποσυναρμολογημένη από το κύριο σώμα.
- Η ενδεικτική λυχνία φόρτισης E θα ανάψει για να υποδείξει ότι ο φορτιστής φορτίζει την μπαταρία.
- Εάν η μπαταρία είναι συναρμολογημένη στο κύριο σώμα, η οθόνη θα εμφανίσει το επίπεδο της μπαταρίας σε %.
- Όταν η μπαταρία φορτιστεί, απουσιάζει το φορτιστή από την παροχή ρεύματος.
- Σημείωση: Μην χρησιμοποιείτε τη συσκευή ενώ είναι συνδεδεμένη στο φορτιστή.

## ΟΔΗΓΙΕΣ ΧΡΗΣΗΣ

### ΠΡΙΝ ΑΠΟ ΤΗ ΧΡΗΣΗ



- Βεβαιωθείτε ότι η συσκευασία του προϊόντος έχει αφαιρεθεί.
- Διαβάστε προσεκτικά την ενότητα «Συμβουλές και προειδοποιήσεις ασφαλείας» πριν από την πρώτη χρήση
- Πριν χρησιμοποιήσετε αυτό το προϊόν για πρώτη φορά, είναι σημαντικό να φορτίσετε πλήρως τις μπαταρίες.
- Προετοιμάστε τη συσκευή ανάλογα με τη λειτουργία που θέλετε να χρησιμοποιήσετε:

### ΛΕΙΤΟΥΡΓΙΑ ΣΚΟΥΠΙΑΣ

- Τοποθετήστε τη μονάδα σωλήνα στο κύριο σώμα
- Τοποθετήστε το επιθυμητό εξάρτημα στο σωλήνα ή απευθείας στο κύριο σώμα.
- Χρησιμοποιήστε τη συσκευή στην επιφάνεια που θέλετε να σκουπίσετε.

## ΧΡΗΣΗ

- Ενεργοποιήστε τη συσκευή χρησιμοποιώντας το κουμπί on/off.

Επιλέξτε την επιθυμητή ταχύτητα χρησιμοποιώντας τα κουμπιά επιλογής ισχύος:	
	Είναι χαμηλή ταχύτητα
	Είναι υψηλή ταχύτητα
Αυτή η σκούπα τύπου ραβδιού διαθέτει σύστημα αντιμπλοκαρίσματος:	
	Όταν εμφανιστεί αυτή η οθόνη, σημαίνει ότι η περιστρεφόμενη βούρτσα έχει μπλοκαριστεί και ενδέχεται να έχει μπλεχτεί με μαλλιά κ.λπ. και δεν μπορεί να περιστραφεί κανονικά. Πρέπει να καθαρίσετε τα αντικείμενα από τη βούρτσα δαπέδου
	Όταν εμφανιστεί αυτή η οθόνη, σημαίνει ότι ο κάδος σκόνης είναι γεμάτος. Αδειάστε τον κάδο σκόνης και καθαρίστε το φίλτρο, εάν είναι απαραίτητο.
	Όταν εμφανίζεται αυτή η οθόνη, σημαίνει ότι η μπαταρία έχει υπερθερμανθεί: η θερμοκρασία δεν πρέπει να υπερβαίνει τους 75 βαθμούς και μπορεί να χρησιμοποιηθεί ξανά μετά την ψύξη σε κανονική θερμοκρασία δωματίου.
	Όταν εμφανίζεται αυτή η οθόνη, σημαίνει ότι το φορτιστή έχει χρησιμοποιηθεί λανθασμένα και δεν μπορεί να φορτιστεί.

## ΤΟΠΟΘΕΤΗΣΗ ΕΞΑΡΤΗΜΑΤΟΣ

- Η χειροκίνητη σκούπα έχει σχεδιαστεί έτσι ώστε να επιτρέπει την τοποθέτηση των ακόλουθων εξαρτημάτων: (χρησιμοποιήστε τον συνδυασμό που ανταποκρίνεται καλύτερα στις ανάγκες σας). (Εικ. 1).
- ΣΗΜΕΙΩΣΗ: Τα εξαρτήματα μπορούν να τοποθετηθούν στο κύριο σώμα ή στο σωλήνα.
- Βούρτσα 2 σε 1: Εξοπλισμένη με βούρτσα στο άκρο, η οποία βουρτσίζει την επιφάνεια κατά τη χρήση.
- Ακροφύσιο 2 σε 1 για σχισμές: Ειδικά σχεδιασμένο για να εισέρχεται σε ρωγμές και δύσκολες γωνίες.

## ΕΥΚΑΜΠΤΟΣ ΣΩΛΗΝΑΣ

- Πατώντας το κουμπί στο μέσο του μεταλλικού σωλήνα, αυτός θα λυγίσει και θα σας επιτρέψει να καθαρίσετε χωρίς να σκύψετε.

## ΑΦΟΥ ΤΕΛΕΙΩΣΕΤΕ ΤΗ ΧΡΗΣΗ ΤΗΣ ΣΥΣΚΕΥΗΣ

- Απενεργοποιήστε τη συσκευή χρησιμοποιώντας το κουμπί on/off.
- Αφαιρέστε την μπαταρία από τη συσκευή εάν δεν σκοπεύετε να τη χρησιμοποιήσετε για μεγάλο χρονικό διάστημα.
- Καθαρίστε τη συσκευή.

## ΘΕΣΗ ΣΤΑΘΜΕΥΣΗΣ

- Αυτή η συσκευή διαθέτει τη δική της θέση στάθμευσης για άνετη και εύκολη αποθήκευση.

## ΘΕΡΜΙΚΗ ΠΡΟΣΤΑΣΙΑ ΑΣΦΑΛΕΙΑΣ

- Η συσκευή διαθέτει μια διάταξη ασφαλείας που την προστατεύει από την υπερθέρμανση.
- Εάν η συσκευή απενεργοποιηθεί και δεν επανενεργοποιηθεί, αποσυνδέστε την από την παροχή ρεύματος και περιμένετε περίπου 15 λεπτά πριν την επανασυνδέσετε. Εάν η συσκευή δεν επανενεργοποιηθεί, ζητήστε βοήθεια από εξουσιοδοτημένο τεχνικό.

## ΚΑΘΑΡΙΣΜΟΣ

- Αποσυνδέστε το φορτιστή μπαταρίας από το δίκτυο και αφήστε τον να κρυώσει πριν προχωρήσετε σε οποιαδήποτε εργασία καθαρισμού.
- Καθαρίστε τον εξοπλισμό με ένα υγρό πανί με λίγες σταγόνες υγρό πιάτων και στη συνέχεια στεγνώστε τον.
- Μην χρησιμοποιείτε διαλύτες ή προϊόντα με όξινο ή βασικό pH, όπως χλωρίνη, ή λειαντικά προϊόντα για τον καθαρισμό της συσκευής.
- Ποτέ μην βυθίζετε τη συσκευή σε νερό ή άλλο υγρό και μην την τοποθετείτε κάτω από τρεχούμενο νερό.

## ΑΔΕΙΑΣΜΑ ΤΟΥ ΔΟΧΕΙΟΥ ΣΚΟΝΗΣ

- Αδειάστε το δοχείο σκόνης όταν είναι γεμάτο (παρατήρηση που διευκολύνεται από το διαφανές δοχείο), όταν η ισχύς αναρρόφησης μειώνεται σημαντικά ή όταν η ένδειξη πλήρωσης του δοχείου σκόνης είναι αναμμένη.
- Αποσυνδέστε τον σωλήνα από το δοχείο σκόνης.
- Αφαιρέστε τη δεξαμενή σκόνης πατώντας το μοχλό ασφάλισης της δεξαμενής και περιστρέφοντάς τον δεξιόστροφα, όπως υποδεικνύεται από το βέλος και τα λουκέτα (Εικ. 2).
- Αδειάστε το περιεχόμενο στον κατάλληλο κάδο απορριμμάτων.

- Ελέγξτε την κατάσταση του φίλτρου και καθαρίστε το ή αντικαταστήστε το εάν είναι απαραίτητο.

### ΑΛΛΑΓΗ ΤΩΝ ΦΙΛΤΡΩΝ

- Φίλτρο δεξαμενής σκόνης (HEPA) (φίλτρο αέρα υψηλής απόδοσης που συγκρατεί αποτελεσματικά σπύρια, στάχτη, πριονίδι, γύρη...), συνιστάται να το αλλάζετε τουλάχιστον μία φορά το χρόνο ή μετά από κάθε 50 ώρες χρήσης, ή εάν η απόδοσή του μειωθεί σημαντικά.

### ΓΙΑ ΝΑ ΑΦΑΙΡΕΣΕΤΕ ΤΑ ΦΙΛΤΡΑ

- Αφαιρέστε τη δεξαμενή σκόνης πατώντας το μοχλό ασφάλισης της δεξαμενής (H) και περιστρέφοντας τον δεξιόστροφα, όπως υποδεικνύεται από το βέλος και τα λουκέτα.
- Το φίλτρο HEPA μπορεί να αφαιρεθεί τραβώντας το προς τα έξω.
- Αφαιρέστε τον κυκλώνα τραβώντας τον προς τα έξω.
- Καθαρίστε το φίλτρο ή αντικαταστήστε το αν είναι απαραίτητο με καθαρό νερό και αφήστε το να στεγνώσει στον αέρα.
- Για να επανασυναρμολογήσετε το φίλτρο, ακολουθήστε τις παραπάνω οδηγίες, με αντίστροφη σειρά.

### ΚΑΘΑΡΙΣΜΟΣ ΤΗΣ ΠΕΡΙΣΤΡΟΦΙΚΗΣ ΒΟΥΡΤΣΑΣ

- Για να αφαιρέσετε τη βούρτσα.
- Στο πλάι του παπουτσιού, μετακινήστε τη γλωπίδα προς το ανοιχτό λουκέτο και αποσυνδέστε το πλαϊνό εξάρτημα που στερεώνει τη βούρτσα και την απελευθερώνει.
- Αφαιρέστε τη βούρτσα και καθαρίστε την.
- Για να το επανασυναρμολογήσετε, ακολουθήστε τις παραπάνω οδηγίες με αντίστροφη σειρά.

### ΚΑΘΑΡΙΣΜΟΣ ΤΟΥ ΕΥΚΑΜΠΤΟΥ ΣΩΛΗΝΑ

- Ελέγξτε το εσωτερικό του σωλήνα για να βεβαιωθείτε ότι δεν υπάρχει βρωμιά κολλημένη στο εύκαμπτο τμήμα. Εάν υπάρχει, καθαρίστε το για να αποφύγετε την απώλεια αναρρόφησης.

### ΑΝΑΛΩΣΙΜΑ

- Τα αναλώσιμα μπορούν να προμηθευτούν από διανομείς και εξουσιοδοτημένα καταστήματα (όπως φίλτρα κ.λπ.) για το μοντέλο της συσκευής σας.
- Χρησιμοποιείτε πάντα γνήσια ανταλλακτικά, σχεδιασμένα ειδικά για το μοντέλο της συσκευής σας.
- Αυτά τα ανταλλακτικά διατίθενται σε εξειδικευμένα καταστήματα.
- Ο τύπος αναφοράς της μπαταρίας για αυτή τη συσκευή είναι 3020E296YNK-XXX

### ΠΩΣ ΝΑ ΑΝΤΙΚΑΤΑΣΤΗΣΕΤΕ ΤΙΣ ΜΠΑΤΑΡΙΕΣ

- ΠΡΟΣΟΧΗ: Η συσκευή πρέπει να αποσυνδεθεί από το δίκτυο ρεύματος κατά την τοποθέτηση/αφαίρεση των αφαιρούμενων μπαταριών.
- ΠΡΟΣΟΧΗ: Χρησιμοποιείτε μόνο τον τύπο μπαταρίας με τον συγκεκριμένο κωδικό αναφοράς για το μοντέλο της σκούπας σας.
- Η χρήση διαφορετικής μπαταρίας μπορεί να προκαλέσει έκρηξη ή κίνδυνο πυρκαγιάς.
- Αφαιρέστε την μπαταρία πατώντας το κουμπί αποσύνδεσης της μπαταρίας.
- Τοποθετήστε τη νέα μπαταρία τηρώντας την πολικότητα και σπρώξτε την μέχρι να ακούσετε ένα κλικ.

### ΓΙΑ ΝΑ ΑΦΑΙΡΕΣΕΤΕ ΤΙΣ ΜΠΑΤΑΡΙΕΣ, ΟΤΑΝ ΤΕΛΕΙΩΣΕΙ Η ΔΙΑΡΚΕΙΑ ΖΩΗΣ ΤΗΣ ΣΥΣΚΕΥΗΣ, ΠΡΟΧΩΡΗΣΤΕ ΩΣ ΕΞΗΣ

- Αφαιρέστε την μπαταρία πατώντας το κουμπί αποσύνδεσης μπαταριών.
- Στη συνέχεια, απορρίψτε την σε ειδικούς κάδους. Μην αποσυναρμολογείτε και μην απορρίπτετε σε φωτιά.

### ΑΝΤΙΜΕΤΩΠΙΣΗ ΠΡΟΒΛΗΜΑΤΩΝ

Η απορρόφηση γίνεται αδύναμη	Αδειάστε το δοχείο σκόνης Ελέγξτε αν ο κάδος σκόνης είναι σωστά τοποθετημένος Ελέγξτε αν το περίβλημα του φίλτρου και το φίλτρο είναι σωστά τοποθετημένα Καθαρίστε το φίλτρο Ελέγξτε αν το εύκαμπτο τμήμα του σωλήνα είναι γεμάτο με βρωμιά
Σταματήστε την εργασία	Φορτίστε την ηλεκτρική σκούπα Καθαρίστε καλά τη βούρτσα με ροδάκι και το ρουλεμάν
Η μπαταρία δεν κρατάει το φορτιστή	Ελέγξτε αν το βύσμα έχει ήδη τοποθετηθεί Ελέγξτε αν η πρίζα λειτουργεί

### ΣΕΡΒΙΣ

- Οποιαδήποτε κακή χρήση ή μη τήρηση των οδηγιών χρήσης ακυρώνει την εγγύηση και την ευθύνη του κατασκευαστή.

## ΑΝΩΜΑΛΙΕΣ ΚΑΙ ΕΠΙΣΚΕΥΗ

Σε περίπτωση προβλημάτων, μεταφέρετε τη συσκευή σε εξουσιοδοτημένο τεχνικό κέντρο σέρβις. Μην επιχειρήσετε να την αποσυναρμολογήσετε ή να την επισκευάσετε χωρίς βοήθεια, καθώς αυτό μπορεί να είναι επικίνδυνο.

### ΓΙΑ ΤΙΣ ΕΚΔΟΣΕΙΣ ΤΩΝ ΠΡΟΪΟΝΤΩΝ ΤΗΣ ΕΕ ΚΑΙ/Η ΣΤΗΝ ΠΕΡΙΠΤΩΣΗ ΠΟΥ ΑΠΑΙΤΕΙΤΑΙ ΣΤΗ ΧΩΡΑ ΣΑΣ: ΟΙΚΟΛΟΓΙΚΗ ΣΥΜΠΕΡΙΦΟΡΑ ΚΑΙ ΑΝΑΚΥΚΛΩΣΙΜΟΤΗΤΑ ΤΟΥ ΠΡΟΪΟΝΤΟΣ

- Τα υλικά από τα οποία αποτελείται η συσκευασία αυτής της συσκευής περιλαμβάνονται σε ένα σύστημα συλλογής, ταξινόμησης και ανακύκλωσης. Εάν επιθυμείτε να τα απορρίψετε, χρησιμοποιήστε τους κατάλληλους δημόσιους κάδους για κάθε τύπο υλικού.
- Το προϊόν δεν περιέχει συγκεντρώσεις ουσιών που θα μπορούσαν να θεωρηθούν επιβλαβείς για το περιβάλλον.



Αυτό το σύμβολο σημαίνει ότι, εάν επιθυμείτε να απορρίψετε το προϊόν μετά τη λήξη της διάρκειας ζωής του, πρέπει να το παραδώσετε σε εξουσιοδοτημένο φορέα για την επιλεκτική συλλογή αποβλήτων

ηλεκτρικού και ηλεκτρονικού εξοπλισμού (ΑΗΗΕ).

Αυτό το σύμβολο σημαίνει ότι το προϊόν μπορεί να περιέχει μία ή περισσότερες μπαταρίες. Ο χρήστης πρέπει να τις αφαιρέσει πριν από την απόρριψη του προϊόντος. Να θυμάστε ότι οι μπαταρίες πρέπει να απορρίπτονται σε ειδικά εξουσιοδοτημένους κάδους. Μην τις απορρίπτετε στη φωτιά.



- Πληροφορίες σχετικά με ουσίες που προκαλούν πολύ μεγάλη ανησυχία (SVHC) σύμφωνα με τον κανονισμό 1907/2006/ΕΚ (REACH). Αυτό το προϊόν περιέχει μόλυβδο, αριθμός CAS: 7439-92-1.
- Η συσκευή αυτή συμμορφώνεται με την οδηγία 2014/35/ΕΕ για τη χαμηλή τάση, την οδηγία 2014/30/ΕΕ για την ηλεκτρομαγνητική συμβατότητα, την οδηγία 2011/65/ΕΕ για τον περιορισμό της χρήσης ορισμένων επικίνδυνων ουσιών σε ηλεκτρικό και ηλεκτρονικό εξοπλισμό και την οδηγία 2009/125/ΕΚ για τις απαιτήσεις οικολογικού σχεδιασμού για προϊόντα που σχετίζονται με την ενέργεια.
- Οι ακόλουθες πληροφορίες περιγράφουν λεπτομερώς τα χαρακτηριστικά που σχετίζονται με τον οικολογικό σχεδιασμό (Κανονισμός (ΕΕ) 2019/1782):

Όνομα και διεύθυνση του κατασκευαστή:	Electrodomésticos Taurus, S.L. Avda. Barcelona, s/n 25790 Oliana, Lleida, Spain
Αναγνωριστικό μοντέλου:	CZH015350050EUWH
Τάση εισόδου	100-240 V
Συχνότητα εισόδου AC	50/60 Hz
Τάση εξόδου	35,0 V DC
Ρεύμα εξόδου	0,5 A
Ισχύς εξόδου	17,5 W
Μέση ενεργή απόδοση	85,80
Απόδοση σε χαμηλό φορτίο (10 %)	78,77%
Κατανάλωση ισχύος χωρίς φορτίο	0,072 W

- Για την πιστοποίηση της συμμόρφωσης με τις απαιτήσεις οικολογικού σχεδιασμού και για τον υπολογισμό των παραμέτρων ενεργειακής σήμανσης, χρησιμοποιείται ως αναφορά το ευρωπαϊκό πρότυπο EN 50563.

## ПЫЛЕСОС-ПАЛОЧКА HVCA7302B

Уважаемый клиент,

Благодарим Вас за выбор продукции бренда TAURUS.

Благодаря своей технологии, конструкции и принципу работы, а также тому, что он превосходит самые строгие стандарты качества, вы можете быть уверены в полной удовлетворенности от использования и длительном сроке службы продукта.

## РЕКОМЕНДАЦИИ ПО БЕЗОПАСНОСТИ И ПРЕДУПРЕЖДЕНИЯ



Внимательно ознакомьтесь с руководством по эксплуатации.

- Внимательно ознакомьтесь с данными инструкциями перед включением прибора и сохраните их для дальнейшего использования. Несоблюдение и невыполнение данных инструкций может привести к несчастному случаю.
- Данное устройство может использоваться детьми в возрасте от 8 лет и старше, а также лицами с ограниченными физическими, сенсорными или умственными способностями или недостаточным опытом и знаниями, если они находятся под присмотром или прошли инструктаж по безопасному использованию устройства и понимают связанные с этим опасности. Дети не должны играть с устройством. Чистка и техническое обслуживание устройства не должны производиться детьми без присмотра взрослых.



Данное устройство имеет съемный блок питания. (CZH015350050EUWN).

- **ПРЕДУПРЕЖДЕНИЕ:** Для зарядки аккумулятора используйте только съемный блок питания, поставляемый с данным прибором.
- **ПРЕДУПРЕЖДЕНИЕ:** Существует риск застревания рук в насадке с вращающимися частями.
- Перед чисткой или техническим обслуживанием прибора убедитесь, что он выключен, а вилка вынута из розетки.
- Данное устройство предназначено исключительно для бытового использования, а не для профессионального или промышленного применения.



Используйте только в помещении.

- Данное устройство содержит аккумуляторы, которые должны быть заменены пользователем.
- Тип батареи для модели HVCA7302B (Homeland X7 Ultimate) — 3020E296YNK-XXX.
- Не используйте батареи другого типа. Использование батарей другого типа может привести к взрыву или возгоранию.
- См. инструкции по извлечению и установке батарей, а также по зарядке батарей в руководстве по эксплуатации.
- **ПРЕДУПРЕЖДЕНИЕ:** При установке/извлечении батарей устройство необходимо отключить от сети.
- Не допускается короткое замыкание клемм питания.
- Избегайте перезарядки батареи, так как это может привести к перегреву и создать риск взрыва или возгорания.
- Избегайте полной разрядки батареи. Извлеките батарею из устройства, если вы не собираетесь использовать его в течение некоторого времени. Если батарея остается в устройстве слишком долго, когда

оно не используется, существует риск утечки. В этом случае избегайте контакта с жидкостью, так как это может привести к химическим ожогам. При случайном контакте промойте водой. Если жидкость попала в глаза, дополнительно обратитесь за медицинской помощью.

- Если шнур питания поврежден, его необходимо заменить производителем, его сервисным агентом или аналогичным квалифицированным специалистом, чтобы избежать опасности.
- Это устройство содержит аксессуары с вращающимися частями. Свободная одежда, украшения или длинные волосы могут зацепиться за движущиеся части. Носите подходящую одежду. Не носите мешковатую или свободно висящую одежду или аксессуары. Держите волосы, одежду и перчатки подальше от движущихся частей.
- Перед подключением зарядного устройства убедитесь, что напряжение, указанное на этикетке зарядного устройства, соответствует напряжению в сети.
- Вилка зарядного устройства должна правильно вставляться в розетку. Не изменяйте вилку. Не используйте переходники.
- Не прилагайте излишнюю силу к шнуру питания. Никогда не используйте шнур питания для подъема, переноски или отключения устройства от сети.
- Не обматывайте шнур питания вокруг прибора.
- Проверяйте состояние шнура питания. Поврежденные или запутанные кабели увеличивают риск поражения электрическим током.
- Не используйте устройство, если кабель или вилка повреждены.
- Не прикасайтесь к движущимся частям устройства во время его работы.

## ИСПОЛЬЗОВАНИЕ И УХОД

- Не используйте прибор, если детали или аксессуары установлены неправильно.
- Не используйте прибор, если аксессуары или расходные материалы, прикрепленные к нему, имеют дефекты. Незамедлительно замените их.
- Не используйте прибор для сбора воды или других жидкостей.
- Не используйте устройство, если кнопка включения/выключения не работает.
- Извлеките батареи из устройства, если вы не собираетесь использовать его в течение некоторого времени.

- Не проводите работы в местах, где имеются металлические предметы, такие как гвозди и/или винты.
- Ни в коем случае не пылесосьте горячие или острые предметы (окурки, пепел, гвозди и т. д.).
- Ни в коем случае не открывайте батарею/батареи.
- Когда батарея/батареи не используются, держите их подальше от других металлических предметов, таких как скрепки, монеты, ключи, винты и т. д., которые могут соединить один полюс с другим.
- Не допускайте короткого замыкания клемм аккумулятора, так как это может привести к взрыву или возгоранию.
- Аккумулятор(ы) следует хранить при температуре ниже 40 °С.
- Используйте устройство только для выполнения сухих задач.
- Ни в коем случае не оставляйте устройство подключенным и без присмотра, если оно не используется. Это позволяет экономить энергию и продлевает срок службы устройства.
- Не используйте прибор на каких-либо частях тела человека или животного.
- Не используйте устройство на домашних животных или других животных.
- Перезаряжайте аккумулятор(ы) только с помощью зарядного устройства, поставляемого производителем. Зарядное устройство, подходящее для одного типа аккумулятора, может вызвать взрыв или пожар при использовании с другими аккумуляторами.
- Используйте устройство только с батареями/батареями, для которых оно было специально разработано. Использование любых других батарей может привести к взрыву или пожару.

## ОПИСАНИЕ

- A Кнопка съемной батареи
- B Кнопки выбора режима питания
- C Кнопка включения/выключения
- D Светодиодный экран
- E Индикаторы зарядки
- F Разъем для зарядки
- G Контейнер для пыли
- H Рычаг блокировки снятия контейнера
- I Кнопка сброса пыли
- J Трубка
  - J1. Кнопка гибкости
- K Щетка для пола
  - K1. Вседорожная роликовая щетка
- L Фильтры
  - L1. Cyclon
  - L2. HEPA-фильтр
  - L3. Чашка
- M Аксессуары
  - M1. Щетка 2 в 1
  - M2. Насадка для углов 2 в 1
  - M3. Настенный кронштейн

### N Зарядное устройство

## СВЕТОДИОДНЫЙ ЭКРАН

- 1 Экран уровня заряда
- 2 Экран уровня заряда аккумулятора

Если модель вашего устройства не оснащена вышеуказанными аксессуарами, их можно приобрести отдельно в службе технической поддержки.

## УСТАНОВКА

- Убедитесь, что вы удалили весь упаковочный материал изнутри прибора.

### СБОРКА НАСТЕННОГО КРОНШТЕЙНА

- Прибор оснащен настенным кронштейном (M.3), который необходимо закрепить на стене.
- Закрепите настенный кронштейн надлежащим образом с помощью дюбелей и винтов.
- Убедитесь, что кронштейн надежно закреплен; он должен выдерживать вес, в два раза превышающий вес прибора.
- Установите прибор в настенный кронштейн.

## ЗАРЯДКА АККУМУЛЯТОРА

- Внимание: новый аккумулятор не полностью заряжен, поэтому его необходимо зарядить перед первым использованием устройства.
- Заряжайте аккумулятор при температуре окружающей среды от 4 до 40 °C.
- Для полной зарядки аккумулятора требуется примерно 4–5 часов. Не допускайте перезарядки аккумулятора (хотя рекомендуется, чтобы первая зарядка аккумулятора длилась 6 часов).
- Вы можете заряжать аккумулятор в полностью собранном или разобранном виде.
- Индикатор зарядки E загорится, указывая, что зарядное устройство заряжает аккумулятор.
- Если аккумулятор установлен в корпус, на дисплее отобразится уровень заряда аккумулятора в процентах.
- Когда аккумулятор заряжен, отсоедините зарядное устройство от сети.
- Примечание: Не используйте устройство, когда оно подключено к зарядному устройству.

## ИНСТРУКЦИИ ПО ЭКСПЛУАТАЦИИ ПЕРЕД ИСПОЛЬЗОВАНИЕМ







- Убедитесь, что упаковка с продукта снята.
- Перед первым использованием внимательно ознакомьтесь с разделом «Рекомендации по безопасности и предупреждения».
- Перед первым использованием этого продукта важно полностью зарядить аккумуляторы.
- Подготовьте устройство в соответствии с функцией, которую вы хотите использовать:

### ФУНКЦИЯ ПЫЛЕСОСА

- Установите трубку на корпус.
- Установите нужный насадок на трубку или непосредственно на корпус.
- Используйте устройство на поверхности, которую необходимо пропылесосить.

## ИСПОЛЬЗОВАНИЕ

- Включите прибор с помощью кнопки включения/выключения.

Выберите желаемую скорость с помощью кнопок выбора мощности:	
	Низкая скорость
	Высокая скорость
Этот пылесос оснащен системой защиты от блокировки:	
	Когда появляется этот экран, это означает, что вращающаяся щетка заблокирована и, возможно, запуталась в волосах и т. д. и не может вращаться нормально. Необходимо очистить щетку для пола от посторонних предметов
	Когда появляется этот экран, это означает, что пылесборник заполнен. Опорожните пылесборник и при необходимости очистите фильтр.
	Когда появляется этот экран, это означает, что температура аккумулятора превышает допустимую: температура не должна превышать 75 градусов, и после охлаждения до нормальной комнатной температуры его можно использовать снова.
	Когда появляется этот экран, это означает неправильное использование зарядного устройства, что указывает на невозможность зарядки.

## УСТАНОВКА АКСЕССУАРОВ

- Ручной пылесос сконструирован таким образом, что к нему можно устанавливать следующие аксессуары: (используйте комбинацию, которая наилучшим образом соответствует вашим требованиям). (Рис. 1).
- ПРИМЕЧАНИЕ: Аксессуары можно устанавливать на основной корпус или на трубку.
- Щетка 2 в 1: оснащена щеткой на конце, которая чистит поверхность во время использования.
- Насадка для щелей 2 в 1: специально разработана для уборки в щелях и труднодоступных углах.

## ГИБКАЯ ТРУБКА

- Нажав на кнопку в середине металлической трубки, она изгибается и позволяет убирать, не наклоняясь.

## ПОСЛЕ ЗАВЕРШЕНИЯ ИСПОЛЬЗОВАНИЯ ПРИБОРА

- Выключите прибор с помощью кнопки включения/выключения.
- Извлеките аккумулятор из прибора, если не планируете использовать его в течение длительного времени.
- Очистите устройство.

## ПАРКОВОЧНОЕ ПОЛОЖЕНИЕ

- Это устройство имеет собственное положение для хранения, что обеспечивает удобство и простоту хранения.

## ТЕРМОЗАЩИТА

- Устройство оснащено защитным устройством, которое предохраняет его от перегрева.
- Если прибор выключился и не включается снова, отключите его от сети питания и подождите примерно 15 минут, прежде чем подключать его снова. Если прибор не запускается снова, обратитесь за помощью к авторизованному техническому специалисту.

## ЧИСТКА

- Отключите зарядное устройство от сети и дайте ему остыть, прежде чем приступать к чистке.
- Очистите оборудование влажной тканью с несколькими каплями моющего средства, а затем высушите.
- Не используйте растворители, продукты с кислотой или щелочной реакцией, такие как отбеливатель, или абразивные средства для очистки устройства.
- Ни в коем случае не погружайте устройство в воду или любую другую жидкость и не помещайте его под струю воды.

## ОПОРОЖНЕНИЕ ПЫЛЕСБОРНИКА

- Опорожняйте пылесборник, когда он заполнится (что легко заметить благодаря прозрачному корпусу), когда мощность всасывания заметно снизится или когда загорится индикатор заполнения пылесборника.
- Отсоедините трубку от пылесборника.
- Снимите пылесборник, нажав на рычаг фиксатора и повернув его по часовой стрелке, как показано стрелкой и замками (рис. 2).
- Опорожните содержимое в соответствующий контейнер для отходов.

- Проверьте состояние фильтра и очистите его или замените, если это необходимо.

### ЗАМЕНА ФИЛЬТРОВ

- Фильтр пылесборника (HEPA) (высокоэффективный воздушный фильтр, который эффективно задерживает споры, золу, опилки, пыльцу...) рекомендуется менять не реже одного раза в год или после каждых 50 часов использования, либо в случае значительного снижения его эффективности.

### ДЛЯ СНЯТИЯ ФИЛЬТРОВ

- Снимите пылесборник, нажав на рычаг фиксатора (H) и повернув его по часовой стрелке, как показано стрелкой и замками.
- Фильтр HEPA можно снять, потянув его наружу.
- Извлеките циклон, потянув его наружу.
- Очистите фильтр или замените его, если необходимо, чистой водой и дайте ему высохнуть на воздухе.
- Для повторной сборки фильтра выполните вышеуказанные инструкции в обратном порядке.

### ОЧИСТКА ВРАЩАЮЩЕЙСЯ ЩЕТКИ

- Для снятия щетки.
- Сбоку от башмака переместите язычок в сторону открытого замка и отщепите боковую деталь, которая фиксирует щетку, и освободите ее.
- Снимите щетку и очистите ее.
- Для повторной сборки следуйте инструкциям выше в обратном порядке.

### ОЧИСТКА ГИБКОЙ ТРУБКИ

- Проверьте, нет ли грязи внутри трубки, застрявшей в гибкой части. Если есть, очистите ее, чтобы избежать потери всасывающей способности.

### РАСХОДНЫЕ МАТЕРИАЛЫ

- Расходные материалы (такие как фильтры и т. д.) для вашей модели прибора можно приобрести у дистрибьюторов и в авторизованных учреждениях.
- Всегда используйте оригинальные расходные материалы, специально разработанные для вашей модели прибора.
- Эти расходные материалы доступны в специализированных магазинах.
- Тип аккумуляторной батареи для данного устройства: 3020E296YNK-XXX

### КАК ЗАМЕНИТЬ БАТАРЕИ

- **ВНИМАНИЕ:** При вставке/извлечении съемных батарей прибор должен быть отключен от сети.
- **ВНИМАНИЕ:** Используйте только батареи типа, указанного для вашей модели пылесоса.
- Использование батарей другого типа может привести к взрыву или возгоранию.
- Извлеките аккумулятор, нажав кнопку съемного аккумулятора.
- Вставьте новую батарею, соблюдая полярность, и вставьте ее до щелчка.

### ЧТОБЫ ИЗВЛЕЧЬ БАТАРЕИ ПО ИСТЕЧЕНИИ СРОКА СЛУЖБЫ УСТРОЙСТВА, ВЫПОЛНИТЕ СЛЕДУЮЩИЕ ДЕЙСТВИЯ

- Извлеките аккумулятор, нажав на кнопку съемных аккумуляторов.
- Затем утилизируйте их в специальных контейнерах. Не разбирайте и не утилизируйте в огне.

### УСТРАНЕНИЕ НЕИСПРАВНОСТЕЙ

Слабое всасывание	Опорожните пылесборник Проверьте, правильно ли установлен пылесборник Убедитесь, что корпус фильтра и фильтр установлены правильно Очистите фильтр Проверьте, не забита ли грязью гибкая часть трубки
Прекратите работу	Зарядите пылесос Тщательно очистите роликовую щетку и подшипник
Аккумулятор не держит заряд	Проверьте, вставлена ли вилка в розетку Проверьте, исправна ли розетка

### СЕРВИС

- Любое ненадлежащее использование или несоблюдение инструкций по эксплуатации приводит к аннулированию гарантии и ответственности производителя.

## НЕИСПРАВНОСТИ И РЕМОНТ

В случае возникновения проблем обратитесь в авторизованный сервисный центр. Не пытайтесь самостоятельно разбирать или ремонтировать устройство, так как это может быть опасно.

### ДЛЯ ВЕРСИЙ ПРОДУКТА, ПРОДАВАЕМЫХ В ЕС, И/ИЛИ В СЛУЧАЕ, ЕСЛИ ЭТО ТРЕБУЕТСЯ В ВАШЕЙ СТРАНЕ:

#### ЭКОЛОГИЧНОСТЬ И ВОЗМОЖНОСТЬ ПЕРЕРАБОТКИ ПРОДУКТА

- Материалы, из которых состоит упаковка данного устройства, подлежат сбору, классификации и переработке. Если вы желаете их утилизировать, используйте соответствующие общественные контейнеры для каждого типа материала.
- Продукт не содержит веществ, которые могут быть признаны вредными для окружающей среды.

Этот символ означает, что если вы желаете утилизировать продукт по окончании его срока службы, отнесите его в уполномоченную организацию по селективному сбору отходов электрического и электронного оборудования (ОЭЭО).

Этот символ означает, что продукт может содержать одну или несколько батарей; пользователь должен извлечь их перед утилизацией продукта. Помните, что батареи должны утилизироваться в специально предназначенных для этого контейнерах. Не утилизируйте их в огне.

- Информация о веществах, вызывающих особое беспокойство (SVHC), в соответствии с Регламентом 1907/2006/EC (REACH).  
Данный продукт содержит свинец, номер CAS: 7439-92-1.
- Данное устройство соответствует Директиве 2014/35/EU о низком напряжении, Директиве 2014/30/EU об электромагнитной совместимости, Директиве 2011/65/EU об ограничении использования определенных опасных веществ в электрическом и электронном оборудовании и Директиве 2009/125/EC о требованиях экодизайна к энергосвязанным продуктам.
- Ниже приведена подробная информация об особенностях, связанных с экодизайном (Регламент (ЕС) 2019/1782):

Название и адрес производителя:	Electrodomésticos Taurus, S.L. Avda. Barcelona, s/n 25790 Oliana, Lleida, Spain
Идентификатор модели:	CZH015350050EUWH
Входное напряжение	100–240 В
Частота входного переменного тока	50/60 Гц
Выходное напряжение	35,0 В постоянного тока
Выходной ток	0,5 А
Выходная мощность	17,5 Вт
Средний коэффициент полезного действия	85,80
Эффективность при низкой нагрузке (10 %)	78,77
Потребляемая мощность без нагрузки	0,072 Вт

- Для подтверждения соответствия требованиям экодизайна и расчета параметров энергетической маркировки в качестве эталона используется европейский стандарт EN 50563.

**DA**

Dansk (Oversættelse af originale instruktioner)

**STAVSTØVSUGER  
HVCA7302B**

Kære kunde

Mange tak, fordi du har valgt at købe et produkt fra TAURUS.

Takket være dens teknologi, design og funktion samt det faktum, at den overgår de strengeste kvalitetsstandarder, kan du være sikker på fuld tilfredshed og lang levetid.

**SIKKERHEDSADVARSEL OG  
ADVARSEL**

Læs brugervejledningen.

- Læs disse instruktioner omhyggeligt, inden du tænder for apparatet, og opbevar dem til senere brug. Manglende overholdelse af disse instruktioner kan føre til ulykker.
- Dette apparat kan bruges af børn fra 8 år og opefter og personer med nedsatte fysiske, sensoriske eller mentale evner eller manglende erfaring og viden, hvis de er blevet instrueret i eller overvåget med hensyn til sikker brug af apparatet og forstår de risici, der er forbundet hermed. Børn må ikke lege med apparatet. Rengøring og vedligeholdelse må ikke udføres af børn uden opsyn.

 Dette apparat har en aftagelig strømforsyningsenhed. (CZH015350050EUWH).

- **ADVARSEL:** Brug kun den aftagelige strømforsyningsenhed, der følger med dette apparat, til at oplade batteriet.

- **ADVARSEL:** Der er risiko for fastklemning på det håndholdte tilbehør med roterende dele.
- Sørg for, at apparatet er slukket, og at stikket er taget ud af stikkontakten, inden du rengør eller vedligeholder apparatet.
- Dette apparat er kun beregnet til husholdningsbrug, ikke til professionel eller industriel brug.



Kun til indendørs brug.

- Dette apparat indeholder batterier, der skal udskiftes af brugeren.
- Batteritypen er 3020E296YNK-XXX for model HVCA7302B (Homeland X7 Ultimate)
- Brug ikke andre typer batterier. Brug af andre batterier kan medføre risiko for eksplosion eller brand.
- Se instruktionerne i brugsanvisningen om, hvordan batterierne fjernes og isættes, og hvordan batteriet oplades.
- **ADVARSEL:** Apparatet skal frakobles strømforsyningen, når batterierne indsættes/fjernes.
- Strømforsyningsterminalerne må ikke kortsluttes.
- Undgå at overlade batteriet, da det kan medføre overophedning og risiko for eksplosion eller brand.
- Undgå fuldstændig afladning af batteriet. Fjern batteriet fra apparatet, hvis du ikke skal bruge det i et stykke tid. Hvis batteriet efterlades i apparatet i for lang tid, når det ikke bruges, er der risiko for lækage. Hvis det sker, skal du undgå kontakt med væsken, da det kan forårsage kemiske forbrændinger. Hvis der ved et uheld opstår kontakt, skal du skylle med vand. Hvis væsken kommer i kontakt med øjnene, skal du desuden søge lægehjælp.
- Hvis strømkablet er beskadiget, skal det udskiftes af producenten, dens serviceagent eller lignende kvalificerede personer for at undgå fare.
- Dette apparat indeholder tilbehør med roterende dele. Løst tøj, smykker eller langt hår kan blive fanget i bevægelige dele. Klæd dig passende. Bær ikke løst siddende eller løst hængende tøj eller tilbehør. Hold dit hår, tøj og handsker væk fra bevægelige dele.
- Sørg for, at den spænding, der er angivet på opladerens mærkat, svarer til netspændingen, inden du tilslutter opladeren.

- Opladeren skal passe korrekt i stikkontakten. Undlad at ændre stikket. Brug ikke stikadaptere.
- Undgå at udøve kraft på netledningen. Brug aldrig netledningen til at løfte, bære eller frakoble apparatet.
- Sno ikke strømkablet omkring apparatet.
- Kontroller strømkablets tilstand. Beskadede eller sammenfiltrede kabler øger risikoen for elektrisk stød.
- Brug ikke apparatet, hvis kablet eller stikket er beskadiget.
- Rør ikke ved apparatets bevægelige dele, mens det er i drift.

## BRUG OG PLEJE

- Brug ikke apparatet, hvis delene eller tilbehøret ikke er monteret korrekt.
- Brug ikke apparatet, hvis tilbehør eller forbrugsstoffer, der er monteret på det, er defekte. Udskift dem straks.
- Brug ikke apparatet til at opsamle vand eller andre væsker.
- Brug ikke apparatet, hvis tænd/sluk-knappen ikke virker.
- Fjern batterierne fra apparatet, hvis du ikke skal bruge det i et stykke tid.
- Arbejd ikke på områder, hvor der er metalgenstande, såsom søm og/eller skruer.
- Støvsug aldrig varme eller skarpe genstande (cigaretskodder, aske, søm osv.).
- Åbn under ingen omstændigheder batteriet/batterierne.
- Når batteriet/batterierne ikke er i brug, skal du holde det/dem væk fra andre metalgenstande såsom papirclips, mønter, nøgler, skruer osv., som kan forbinde en terminal med en anden.
- Kortslut ikke batteripolerne, da dette kan forårsage eksplosion eller brand.
- Batteriet/batterierne skal opbevares ved en temperatur under 40 °C.
- Brug kun apparatet til tørre opgaver.
- Lad aldrig apparatet være tilsluttet og uden opsyn, når det ikke er i brug. Dette sparer energi og forlænger apparatets levetid.
- Brug ikke apparatet på nogen del af en persons eller et dyrs krop.
- Brug ikke apparatet på kæledyr eller dyr.
- Oplad kun batteriet/batterierne med den oplader, der er leveret af producenten. En oplader, der er egnet til en bestemt type batteri, kan udgøre en eksplosions- eller brandfare, hvis den bruges til andre batterier.

- Brug kun apparatet med det/de batteri(er), som det er specielt designet til. Brug af andre batterier kan medføre eksplosions- eller brandfare.

## BESKRIVELSE

- A Aftagelig batteriknap
- B Strømvælgerknapper
- C Tænd/sluk-knap
- D LED-skærm
- E Opladningsindikatorlamper
- F Opladningsstik
- G Støvtank
- H Låsearm til fjernelse af tank
- I Støvdulserknap
- J Slang
  - J1. Fleksibel knap
- K Gulvbørste
  - K1. All-road rullebørste
- L Filtre
  - L1. Cyclon
  - L2. HEPA-filter
  - L3. Kop
- M Tilbehør
  - M1. 2-i-1 børste
  - M2. 2-i-1 sprækkemundstykke
  - M3. Vægbeslag
- N Oplader

### LED-SKÆRM

- 1 Skærm til strømniveau
- 2 Skærm til batteriniveau

Hvis din apparats model ikke har det ovenfor beskrevet tilbehør, kan det også købes separat hos den tekniske support.

## INSTALLATION

- Sørg for at fjerne alt emballagemateriale fra apparatet.

### MONTERING AF VÆGBESLAG

- Apparatet har et vægbeslag (M.3), som skal fastgøres til væggen.
- Fastgør vægbeslaget, som du finder det passende, ved hjælp af plugs og skruer.

- Sørg for, at beslaget er fastgjort korrekt; det skal kunne bære dobbelt så meget som apparatets vægt.
- Monter apparatet på vægbeslaget.

### OPLADNING AF BATTERIET

- Advarsel: Et nyt batteri er ikke fuldt opladet og skal derfor oplades, før apparatet bruges for første gang.
- Oplad batteriet ved en omgivelsestemperatur på mellem 4 og 40 °C.
- Det tager ca. 4 til 5 timer at oplade batteriet fuldt. Forsøg aldrig at overoplade batteriet (selvom det anbefales, at den første opladning af batteriet varer 6 timer).
- Du kan oplade batteriet, uanset om det er samlet eller adskilt fra hoveddelen.
- Opladningsindikatoren E lyser for at angive, at opladeren oplader batteriet.
- Hvis batteriet er monteret i hoveddelen, viser displayet batteriets procentvise niveau.
- Når batteriet er opladet, skal du frakoble opladeren fra strømforsyningen.
- Bemærk: Brug ikke apparatet, mens det er tilsluttet opladeren.

## BRUGSANVISNING

### FØR BRUG

- Sørg for, at produktets emballage er fjernet.
- Læs afsnittet "Sikkerhedsråd og advarsler" omhyggeligt inden første brug
- Før du bruger dette produkt for første gang, er det vigtigt at oplade batterierne fuldt.
- Forbered apparatet i henhold til den funktion, du ønsker at bruge:

### STØVSUGERFUNKTION

- Monter slangen på hoveddelen.
- Monter det ønskede tilbehør på røret eller direkte på hoveddelen.
- Brug apparatet på den overflade, du ønsker at støvsuge.

### BRUG

- Tænd for apparatet ved hjælp af tænd/sluk-knappen.

Vælg den ønskede hastighed ved hjælp af hastighedsknapperne:	
	Det er lav hastighed
	Det er høj hastighed
Denne støvsuger har et antiblokeringsystem:	
	Når denne skærm vises, betyder det, at den roterende børste er blokeret og muligvis er viklet ind i hår osv. og ikke kan rotere normalt. Det er nødvendigt at rense gulvbørsten for genstande
	Når denne skærm vises, betyder det, at støvbeholderen er fuld. Tøm støvbeholderen og rengør filteret, hvis det er nødvendigt.
	Når denne skærm vises, betyder det, at batteriet er overophedet: Temperaturen må ikke overstige 75, og det kan bruges igen efter afkøling ved normal stuetemperatur.
	Når denne skærm vises, betyder det, at opladeren er blevet brugt forkert, og at den ikke kan oplades.

### MONTERING AF TILBEHØR

- Håndstøvsugeren er designet på en sådan måde, at følgende tilbehør kan monteres: (brug den kombination, der bedst opfylder dine behov). (Fig. 1).
- BEMÆRK: Tilbehør kan monteres på hoveddelen eller på røret.
- 2-i-1-børste: Udstyret med en børste i enden, som børster overfladen, når den bruges.
- 2-i-1-sprækkemundstykke: Specielt designet til at komme ind i sprækker og vanskelige hjørner.

### FLEKSIBELT RØR

- Ved at trykke på knappen i midten af det metalliske rør bøjes det, så du kan rengøre uden at bøje dig ned.

## NÅR DU ER FÆRDIG MED AT BRUGE APPARATET

- Sluk for apparatet ved hjælp af tænd/sluk-knappen.
- Fjern batteriet fra apparatet, hvis du ikke har til hensigt at bruge det i en længere periode.
- Rengør apparatet.

## PARKERINGSPOSITION

- Dette apparat har sin egen parkeringsposition, så det er nemt og bekvemt at opbevare.

## SIKKERHEDSTERMOBESKYTTELSE

- Apparatet har en sikkerhedsanordning, der beskytter det mod overophedning.
- Hvis apparatet slukker af sig selv og ikke tænder igen, skal du frakoble det fra strømforsyningen og vente ca. 15 minutter, før du tilslutter det igen. Hvis maskinen ikke starter igen, skal du kontakte autoriseret teknisk assistance.

## RENGØRING

- Frakobl batteriopladeren fra strømforsyningen, og lad den køle af, inden du påbegynder rengøringen.
- Rengør udstyret med en fugtig klud med et par dråber opvaskemiddel og tør det derefter af.
- Brug ikke opløsningsmidler eller produkter med en sur eller basisk pH-værdi, såsom blegemiddel eller slibende produkter, til rengøring af apparatet.
- Sænk aldrig apparatet ned i vand eller andre væsker, og hold det ikke under rindende vand.

## TØMNING AF STØVBEHOLDEREN

- Tøm støvbeholderen, når den er fuld (let at se takket være den gennemsigtige beholder), når sugeseffekten er mærkbart reduceret, eller når indikatoren for fuld støvbeholder lyser.
- Frakobl slangen fra støvbeholderen.
- Fjern støvbeholderen ved at trykke på låsearmen til beholderen og dreje den med uret, som angivet med pilen og hængelåsen (fig. 2).
- Tøm indholdet i en passende affaldsbeholder.
- Kontroller filterets tilstand, og rengør det eller udskift det, hvis det er nødvendigt.

## UDSKIFTNING AF FILTRE

- Støvbeholderfilter (HEPA) (højeffektivt luftfilter, der effektivt tilbageholder sporer, aske, savsmuld, pollen osv.), det anbefales at udskifte det mindst en gang om året eller efter hver 50 timers brug, eller hvis dets effektivitet aftager markant.

## SÅDAN FJERNER DU FILTRENE

- Fjern støvbeholderen ved at trykke på låsearmen (H) og dreje den med uret, som angivet med pilen og hængelåsen.
- HEPA-filteret kan fjernes ved at trække det udad.
- Træk cyklonen ud ved at trække den udad.
- Rengør filteret eller udskift det om nødvendigt med rent vand, og lad det lufttørre.
- For at samle filteret igen skal du følge ovenstående instruktioner i omvendt rækkefølge.

## RENGØRING AF ROTERENDE BØRSTE

- Sådan fjerner du børsten.
- På siden af skoen skal du flytte tappen mod det åbne hængelås og løsne sidestykket, der fastgør børsten, og frigøre den.
- Fjern børsten og rengør den.
- For at samle den igen skal du følge ovenstående instruktioner i omvendt rækkefølge.

## RENGØRING AF FLEKSIBEL SLANGE

- Kontroller, om der er snavs i den fleksible del af slangen. Hvis der er, skal du rengøre den for at undgå tab af sugekraft.

## FORBRUGSSTOFFER

- Forbrugsstoffer kan købes hos forhandlere og autoriserede forhandlere (f.eks. filtre osv.) til din apparatmodel.
- Brug altid originale forbrugsstoffer, der er specielt designet til din apparatmodel.
- Disse forbrugsstoffer kan købes i specialforretninger.
- Typenummeret på batteripakken til dette apparat er 3020E296YNK-XXX

## SÅDAN UDSKIFTES BATTERIERNE

- **FORSIGTIG:** Apparatet skal være frakoblet strømforsyningen, når de udskiftelige batterier sættes i eller tages ud.
- **FORSIGTIG:** Brug kun den type batteri, der er angivet til din model af stavstøvsuger.
- Brug af et andet batteri kan medføre eksplosions- eller brandfare.
- Fjern batteriet ved at trykke på knappen til det aftagelige batteri.
- Indsæt det nye batteri med korrekt polaritet, og skub det ind, indtil du hører et klik.

## FOR AT FJERNE BATTERIERNE, NÅR APPARATETS LEVETID ER UDLØBET, SKAL DU GØRE FØLGENDE

- Fjern batteriet ved at trykke på knappen til aftagelige batterier.
- Bortskaf det derefter i særlige beholdere. Demonter det ikke, og bortskaf det ikke i ild.

## FEJLFINDING

Sugekraften bliver svag	Tøm støvbeholderen Kontroller, om støvbeholderen er monteret korrekt Kontroller, om filterhuset og filteret er monteret korrekt Rengør filteret Kontroller, om den fleksible del af slangen er fyldt med snavs
Stop med at arbejde	Oplad støvsugeren Rengør rullebørsten og lejet grundigt
Batteriet holder ikke på opladeren	Kontroller, om stikket er sat i Kontroller, om stikkontakten virker

## SERVICE

- Misbrug eller manglende overholdelse af brugsanvisningen medfører, at garantien og producentens ansvar bortfalder.

## ANOMALIER OG REPARATION

Bring apparatet til en autoriseret teknisk supporttjeneste, hvis der opstår problemer. Forsøg ikke at adskille eller reparere apparatet uden hjælp, da dette kan være farligt.

## FOR EU-PRODUKTVERSIONER OG/ELLER I TILFÆLDE AF, AT DET KRÆVES I DIT LAND:

### PRODUKTETS ØKOLOGI OG GENANVENDELIGHED

- Materialerne, som emballagen til dette apparat består af, er omfattet af et indsamlings-, klassificerings- og genanvendelsessystem. Hvis du ønsker at bortskaffe dem, skal du bruge de relevante offentlige containere til hver type materiale.
- Produktet indeholder ikke koncentrationer af stoffer, der kan betragtes som skadelige for miljøet.



Dette symbol betyder, at hvis du ønsker at bortskaffe produktet, når dets levetid er udløbet, skal du aflevere det til en autoriseret affaldsagent til selektiv indsamling af elektrisk og elektronisk udstyr (WEEE).



Dette symbol betyder, at produktet kan indeholde et eller flere batterier, som brugeren skal fjerne, inden produktet bortskaffes. Husk, at batterier skal bortskaffes i behørigt godkendte containere. De må ikke bortskaffes i ilden.

- Oplysninger om særligt bekymrende stoffer (SVHC) i henhold til forordning 1907/2006/EF (REACH). Dette produkt indeholder bly, CAS-nummer: 7439-92-1.
- Dette apparat overholder direktiv 2014/35/EU om lavspænding, direktiv 2014/30/EU om elektromagnetisk kompatibilitet, direktiv 2011/65/EU om begrænsning af anvendelsen af visse farlige stoffer i elektrisk og elektronisk udstyr og direktiv 2009/125/EF om krav til miljøvenligt design af energirelaterede produkter.
- Følgende oplysninger beskriver funktionerne i forbindelse med miljøvenligt design (forordning (EU) 2019/1782):

Producentens navn og adresse:	Electrodomésticos Taurus, S.L. Avda. Barcelona, s/n 25790 Oliana, Lleida, Spain
Modelidentifikator:	CZH015350050EUWH
Indgangsspænding	100-240 V
Indgangsfrekvens	50/60 Hz
Udgangsspænding	35,0 V DC
Udgangsstrøm	0,5 A
Udgangseffekt	17,5 W
Gennemsnitlig aktiv effektivitet	85,80
Effektivitet ved lav belastning (10 %)	78,77
Strømforgbrug uden belastning	0,072 W

- For at fastslå overensstemmelse med kravene til miljøvenligt design og for beregning af energimærkningsparametre anvendes den europæiske standard EN 50563 som reference.

**NO**

Norsk (Oversatt fra originale instruksjoner)

**STAVSTØVSUGER  
HVCA7302B**

Kjære kunde

Takk for at du valgte å kjøpe et produkt fra TAURUS.

Takket være teknologi, design og funksjon, samt det faktum at det overgår de strengeste kvalitetsstandarder, kan du være sikker på full tilfredshet og lang levetid.

**SIKKERHETSRÅD OG ADVARSELER**

Les bruksanvisningen.

- Les disse instruksjonene nøye før du slår på apparatet, og oppbevar dem for fremtidig bruk. Manglende overholdelse av disse instruksjonene kan føre til ulykker.
- Dette apparatet kan brukes av barn fra 8 år og oppover og personer med reduserte fysiske, sensoriske eller mentale evner eller mangel på erfaring og kunnskap, hvis de har fått veiledning eller instruksjon om sikker bruk av apparatet og forstår farene som er forbundet med det. Barn skal ikke leke med apparatet. Rengjøring og vedlikehold skal ikke utføres av barn uten tilsyn.

 Dette apparatet har en avtakbar strømforsyningsenhet. (CZH015350050EUWH).

- **ADVARSEL:** Bruk kun den avtakbare strømforsyningsenheten som følger med dette apparatet til å lade batteriet.
- **ADVARSEL:** Det er fare for å bli fanget i det håndholdte tilbehøret med roterende deler.

- Sørg for at apparatet er slått av og at støpselet er trukket ut av stikkkontakten før du rengjør eller vedlikeholder apparatet.
- Dette apparatet er kun beregnet for husholdningsbruk, ikke profesjonell eller industriell bruk.



Kun for innendørs bruk.

- Dette apparatet inneholder batterier som er ment å skiftes ut av brukeren.
- Batteritypen er 3020E296YNK-XXX for modellen HVCA7302B (Homeland X7 Ultimate)
- Ikke bruk noen annen type batteri. Bruk av et annet batteri kan medføre fare for eksplosjon eller brann.
- Se instruksjonene i bruksanvisningen for hvordan du tar ut og setter inn batteriene og lader batteriet.
- **ADVARSEL:** Apparatet må kobles fra strømmettet når batteriene settes inn/tas ut.
- Strømterminalene må ikke kortsluttes.
- Unngå å overlade batteriet, da dette kan føre til overoppheting og risiko for eksplosjon eller brann.
- Unngå fullstendig utlading av batteriet. Fjern batteriet fra apparatet hvis du ikke skal bruke det på en stund. Hvis batteriet blir liggende i apparatet for lenge når det ikke er i bruk, er det fare for lekkasje. Hvis det skjer, må du unngå kontakt med væsken, da den kan forårsake kjemiske forbrenninger. Hvis kontakt skjer ved et uhell, skyll med vann. Hvis væsken kommer i kontakt med øynene, må du i tillegg oppsøke lege.
- Hvis strømledningen er skadet, må den byttes ut av produsenten, serviceagent eller tilsvarende kvalifiserte personer for å unngå fare.
- Dette apparatet inneholder tilbehør med roterende deler. Løse klær, smykker eller langt hår kan sette seg fast i bevegelige deler. Kle deg riktig. Ikke bruk baggy eller løstsittende klær eller tilbehør. Hold hår, klær og hansker unna bevegelige deler.
- Forsikre deg om at spenningen som er angitt på laderenes merkelapp, samsvarer med nettspenningen før du kobler til laderen.
- Laderenes støpsel må passe riktig inn i stikkkontakten. Ikke endre støpselet. Ikke bruk støpseladaptere.
- Ikke bruk makt på strømledningen. Bruk aldri strømledningen til å løfte, bære eller koble fra apparatet.
- Ikke vikle strømledningen rundt apparatet.

- Kontroller strømkabelens tilstand. Skadede eller sammenfiltrede kabler øker risikoen for elektrisk støt.
- Ikke bruk apparatet hvis kabelen eller støpselet er skadet.
- Ikke berør noen av apparatets bevegelige deler mens det er i drift.

## BRUK OG VEDLIKEHOLD

- Ikke bruk apparatet hvis delene eller tilbehøret ikke er riktig montert.
- Ikke bruk apparatet hvis tilbehør eller forbruksvarer som er festet til det, er defekte. Bytt dem ut umiddelbart.
- Ikke bruk apparatet til å samle opp vann eller andre væsker.
- Ikke bruk apparatet hvis av/på-knappen ikke fungerer.
- Fjern batteriene fra apparatet hvis du ikke skal bruke det på en stund.
- Ikke bruk apparatet på steder hvor det finnes metallgjenstander, som spiker og/eller skruer.
- Støvsug aldri varme eller skarpe gjenstander (sigarettstumper, aske, spiker osv.).
- Ikke åpne batteriet/batteriene under noen omstendigheter.
- Når batteriet/batteriene ikke er i bruk, må du holde det/dem borte fra andre metallgjenstander som binders, mynter, nøkler, skruer ... som kan koble en terminal til en annen.
- Ikke kortslut batteripolene, da dette kan forårsake eksplosjon eller brann.
- Batteriet/batteriene skal oppbevares ved en temperatur under 40 °C.
- Bruk kun apparatet til tørre oppgaver.
- La aldri apparatet være tilkoblet og uten tilsyn når det ikke er i bruk. Dette sparer energi og forlenger apparatets levetid.
- Ikke bruk apparatet på noen del av kroppen til en person eller et dyr.
- Ikke bruk apparatet på kjæledyr eller dyr.
- Lad batteriet/batteriene kun med laderen som er levert av produsenten. En lader som er egnet for én type batteri, kan forårsake eksplosjon eller brannfare når den brukes med andre batterier.
- Bruk kun apparatet med batterier som er spesielt utviklet for det. Bruk av andre batterier kan forårsake eksplosjon eller brannfare.

## BESKRIVELSE

- A Avtakbar batteriknapp
- B Strømvelgerknapper
- C PÅ/AV-knapp
- D LED-skjerm
- E Ladeindikatorlamper
- F Ladekontakt
- G Støvtank
- H Låsehåndtak for fjerning av tank
- I Støvtløserknapp
- J Rør
  - J1. Fleksibel knapp
- K Gulvbørste
  - K1. All-road rullebørste
- L Filtre
  - L1. Cyclon
  - L2. HEPA-filter
  - L3. Kopp
- M Tilbehør
  - M1. 2-i-1-børste
  - M2. 2-i-1 spissdyse
  - M3. Veggbrakett
- N Lader

### LED-SKJERM

- 1 Strømnivåskjerm
- 2 Skjerm for batterinivå

Hvis modellen til apparatet ditt ikke har tilbehøret beskrevet ovenfor, kan det også kjøpes separat fra teknisk support.

## INSTALLASJON

- Sørg for å fjerne alt emballasjemateriale fra innsiden av apparatet.

### MONTERING AV VEGGBRACKETT

- Apparatet har en veggbrakett (M.3) som må festes til veggen.
- Fest veggbraketten slik du finner det hensiktsmessig, ved hjelp av plugg og skruer.
- Sørg for at braketten er godt festet; den skal kunne bære dobbelt så mye som apparatets vekt.
- Sett apparatet inn i veggstøtten.

## LADING AV BATTERIET

- Forsiktig: Et nytt batteri er ikke fulladet og må derfor lades før apparatet brukes for første gang.
- Lad batteriet ved en omgivelsestemperatur mellom 4 og 40 °C.
- Det tar omtrent 4 til 5 timer å lade batteriet fullstendig. Forsøk aldri å overlade batteriet (selv om det anbefales at den første ladingen av batteriet varer i 6 timer).
- Du kan lade batteriet enten det er montert eller demontert fra hoveddelen.
- Ladningsindikatoren E lyser for å indikere at laderen lader batteriet.
- Hvis batteriet er montert i hoveddelen, viser displayet batteriets prosentnivå.
- Når batteriet er ladet, kobler du laderen fra strømmettet.
- Merk: Ikke bruk apparatet mens det er koblet til laderen.

## BRUKSANVISNING

### FØR BRUK







- Sørg for at produktets emballasje er fjernet.
- Les nøye gjennom avsnittet «Sikkerhetsråd og advarsler» før første gangs bruk
- Før du bruker dette produktet for første gang, er det viktig å lade batteriene helt opp.
- Forbered apparatet i henhold til funksjonen du ønsker å bruke:

### STØVSUGERFUNKSJON

- Fest røret til hoveddelen
- Fest ønsket tilbehør til røret eller direkte på hoveddelen.
- Bruk apparatet på overflaten du ønsker å støvsuge.

## BRUK

- Slå på apparatet ved å bruke av/på-knappen.

Velg ønsket hastighet ved hjelp av hastighetsvelgerknappene:	
	Det er lav hastighet
	Det er høy hastighet
Denne støvsugeren har et antiblokkeringssystem:	
	Når denne skjermen vises, betyr det at den roterende børsten er blokkert og kan være viklet inn i hår osv. og ikke kan rotere normalt. Du må rense gjenstandene fra gulvbørsten
	Når denne skjermen vises, betyr det at støvbeholderen er full. Tøm støvbeholderen og rengjør filteret om nødvendig.
	Når denne skjermen vises, betyr det at batteriet er overopphetet: temperaturen bør ikke overstige 75, og det kan brukes igjen etter avkjøling ved normal romtemperatur.
	Når denne skjermen vises, betyr det feil bruk av laderen, og indikerer at den ikke kan lades.

### MONTERING AV TILBEHØR

- Håndstøvsugeren er designet slik at følgende tilbehør kan monteres: (bruk den kombinasjonen som best oppfyller dine behov). (Fig. 1).
- MERK: Tilbehør kan monteres på hoveddelen eller på røret.
- 2-i-1-børste: Utstyrt med en børste i enden, som børster overflaten mens den brukes.
- 2-i-1 spissdyse: Spesielt designet for å komme til i sprekker og vanskelige hjørner.

### FLEKSIBELT RØR

- Ved å trykke på knappen i midten av metallrøret, vil det bøyes og gjøre det mulig å rengjøre uten å bøye seg ned.

## NÅR DU ER FERDIG MED Å BRUKE APPARATET

- Slå av apparatet ved å trykke på av/på-knappen.
- Fjern batteriet fra apparatet hvis du ikke har tenkt å bruke det på en stund.
- Rengjør apparatet.

## PARKERINGSPOSISJON

- Dette apparatet har sin egen parkeringsposisjon for komfortabel og enkel oppbevaring.

## SIKKERHETSTERMOBESKYTTELSE

- Apparatet har en sikkerhetsanordning som beskytter det mot overoppheting.
- Hvis apparatet slår seg av og ikke slår seg på igjen, koble det fra strømmettet og vent i omtrent 15 minutter før du kobler det til igjen. Hvis maskinen ikke starter igjen, må du kontakte autorisert teknisk assistanse.

## RENGJØRING

- Koble batteriladeren fra strømmettet og la den avkjøles før du utfører rengjøringsopp-gaver.
- Rengjør utstyret med en fuktig klut med noen dråper oppvaskmiddel, og tørk det deretter.
- Ikke bruk løsemidler eller produkter med sur eller basisk pH, som blekemiddel eller slipende produkter, til rengjøring av apparatet.
- Apparatet må aldri dyppes i vann eller andre væsker eller plasseres under rennende vann.

## TØMMING AV STØVBEHOLDEREN

- Tøm støvbeholderen når den er full (lett å se takket være den gjennomsiktige beholderen), når sugeeffekten er merkbart redusert, eller når indikatoren for full støvbeholder lyser.
- Koble slangen fra støvbeholderen.
- Fjern støvbeholderen ved å trykke på låsehendelen for fjerning av beholderen og vri den med klokken, som angitt av pilen og hengelasene (fig. 2).
- Tøm innholdet i en egnet avfallsbeholder.
- Kontroller filterets tilstand og rengjør det eller bytt det ut om nødvendig.

## SKIFTE AV FILTERE

- Støvtankfilter (HEPA) (høyeffektivt luffilter som effektivt holder tilbake sporer, aske, sagflis, pollen ...), det anbefales å skifte det minst en gang i året eller etter hver 50 timers bruk, eller hvis dets effektivitet avtar betydelig.

## SLIK FJERNER DU FILTERNE

- Fjern støvbeholderen ved å trykke på låsehendelen (H) og vri den med klokken, som angitt av pilen og hengelasene.
- HEPA-filteret kan fjernes ved å trekke det utover.
- Trekk ut sykklonen ved å trekke den utover.
- Rengjør filteret eller bytt det ut om nødvendig med rent vann, og la det lufttørke.
- For å montere filteret på nytt, følg instruksjonene ovenfor i omvendt rekkefølge.

## RENGJØRING AV ROTERENDE BØRSTE

- For å fjerne børsten.
- På siden av skoen, flytt tappen mot den åpne hengelasen og løsne sidestykket som fester børsten og frigjør den.
- Fjern børsten og rengjør den.
- For å montere den igjen, følg instruksjonene ovenfor i omvendt rekkefølge.

## RENGJØRING AV FLEKSIBEL SLANGE

- Sjekk innsiden av slangen for å se om det er smuss fast i den fleksible delen. Hvis det er det, rengjør den for å unngå tap av sugkraft.

## FORBRUKSVARER

- Forbruksvarer kan kjøpes fra distributører og autoriserte forhandlere (for eksempel filtre osv.) for din apparatmodell.
- Bruk alltid originale forbruksvarer som er spesielt utviklet for din apparatmodell.
- Disse forbruksartiklene er tilgjengelige i spesialforretninger.
- Referansenummeret til batteripakken for dette apparatet er 3020E296YNK-XXX

## HVORDAN SKIFTE BATTERIENE

- FORSIKTIG: Apparatet må kobles fra strømmettet når du setter inn/tar ut de utskiftbare batteriene.
- FORSIKTIG: Bruk kun batterier av den typen som er spesifikt angitt for din støvsugermode-ll.
- Bruk av et annet batteri kan forårsake eksplosjon eller brannfare.
- Fjern batteriet ved å trykke på knappen for avtakbart batteri.
- Sett inn det nye batteriet med riktig polaritet, og skyv det inn til du hører et klikk.

## FOR Å FJERNE BATTERIENE NÅR APPARATETS LEVETID ER UTLØPT, GJØR DU FØLGENDE

- Fjern batteriet ved å trykke på knappen for avtakbare batterier.
- Kast det deretter i spesielle beholdere. Ikke demonter eller kast det i ild.

## FEILSØKING

Sugekraften blir svak	Tøm støvbeholderen Kontroller at støvbeholderen er riktig montert Kontroller at filterhuset og filteret er riktig montert Rengjør filteret Kontroller om den fleksible delen av slangen er full av smuss
Stopp arbeidet	Lad støvsugeren Rengjør rullebørsten og lageret grundig
Batteriet holder ikke på laderen	Kontroller om støpsetet allerede er satt inn Kontroller om stikkkontakten fungerer

## SERVICE

- Misbruk eller manglende overholdelse av bruksanvisningen medfører at garantien og produsentens ansvar blir ugyldig.

## FEIL OG REPARASJON

Ta apparatet til en autorisert teknisk supporttjeneste hvis det oppstår problemer. Ikke prøv å demontere eller reparere uten hjelp, da dette kan være farlig.

## FOR EU-PRODUKTVERSJONER OG/ELLER I TILFELLE DET ER PÅKREVD I DITT LAND:

### ØKOLOGI OG GJENVINNING AV PRODUKTET

- Materialene som emballasjen til dette apparatet består av, er inkludert i et innsamlings-, klassifiserings- og resirkuleringsystem. Hvis du ønsker å kaste dem, må du bruke de offentlige beholderne som er beregnet for hver type materiale.
- Produktet inneholder ikke konsentrasjoner av stoffer som kan anses som skadelige for miljøet.



Dette symbolet betyr at hvis du ønsker å kaste produktet når dets levetid er over, må du levere det til en autorisert avfallsagent for selektiv innsamling av elektrisk og elektronisk utstyr (WEEE).



Dette symbolet betyr at produktet kan inneholde ett eller flere batterier; brukeren må fjerne dem før produktet kastes. Husk at batterier må kastes i godkjente beholdere. Kast dem ikke i ilden.

- Informasjon om svært farlige stoffer (SVHC) i henhold til forordning 1907/2006/EF (REACH). Dette produktet inneholder bly, CAS-nummer: 7439-92-1.
- Dette apparatet er i samsvar med direktiv 2014/35/EU om lavspenning, direktiv 2014/30/EU om elektromagnetisk kompatibilitet, direktiv 2011/65/EU om begrensninger i bruken av visse farlige stoffer i elektrisk og elektronisk utstyr og direktiv 2009/125/EF om krav til miljøvennlig design av energirelaterte produkter.
- Følgende informasjon beskriver funksjonene knyttet til miljøvennlig design (forordning (EU) 2019/1782):

Produsentens navn og adresse:	Electrodomésticos Taurus, S.L. Avda. Barcelona, s/n 25790 Oliana, Lleida, Spain
Modellidentifikator:	CZH015350050EUWH
Inngangsspenning	100–240 V
Inngang AC-frekvens	50/60 Hz
Utgangsspenning	35,0 V DC
Utgangsstrøm	0,5 A
Utgangseffekt	17,5 W
Gjennomsnittlig aktiv effektivitet	85,80
Effektivitet ved lav belastning (10 %)	78,77 %
Strømforbruk uten belastning	0,072 W

- For å fastslå samsvar med kravene til miljøvennlig design og for beregning av energimerkingsparametere, brukes den europeiske standarden EN 50563 som referanse.

**STICKSTÖVSUGARE  
HVCA7302B**

Kära kund

Tack för att du har valt att köpa en produkt från TAURUS.

Tack vare dess teknik, design och funktion samt det faktum att den överträffar de strängaste kvalitetsstandarderna kan du vara säker på att produkten är helt tillfredsställande och har lång livslängd.

**SÄKERHETSANVISNINGAR OCH  
VARNINGAR**

Läs bruksanvisningen.

- Läs dessa instruktioner noggrant innan du slår på apparaten och spara dem för framtida bruk. Om du inte följer och iakttar dessa instruktioner kan det leda till olycksfall.
- Denna apparat kan användas av barn från 8 år och uppåt samt av personer med nedsatt fysisk, sensorisk eller mental förmåga eller brist på erfarenhet och kunskap, om de har fått tillsyn eller instruktioner om hur apparaten ska användas på ett säkert sätt och förstår de risker som är förknippade med användningen. Barn får inte leka med apparaten. Rengöring och underhåll av apparaten får inte utföras av barn utan tillsyn.

Denna apparat har en  
 avtagbar  
strömförsörjningsenhet.  
(CZH015350050EUWH).

- **VARNING:** Använd endast den avtagbara strömförsörjningsenheten som medföljer denna apparat för att ladda batteriet.

- **VARNING:** Det finns risk för fastklämning i det handhållna tillbehöret med roterande delar.
- Se till att apparaten är avstängd och att kontakten är urkopplad från vägguttaget innan du rengör eller underhåller apparaten.
- Denna apparat är endast avsedd för hushållsbruk, inte för professionellt eller industriellt bruk.



Endast för inomhusbruk.

- Denna apparat innehåller batterier som är avsedda att bytas ut av användaren.
- Batteritypen är 3020E296YNK-XXX för modellen HVCA7302B (Homeland X7 Ultimate)
- Använd inte någon annan typ av batteri. Användning av ett annat batteri kan medföra risk för explosion eller brand.
- Se instruktionerna i bruksanvisningen för information om hur du tar ut och sätter i batterierna samt hur du laddar batteriet.
- **VARNING:** Apparaten måste kopplas bort från elnätet när batterierna sätts i/tas ut.
- Anslutningsklämmorna får inte kortslutas.
- Undvik att överladda batteriet, eftersom det kan orsaka överhettning och risk för explosion eller brand.
- Undvik att ladda ur batteriet helt. Ta bort batteriet från apparaten om du inte kommer att använda den på ett tag. Om batteriet lämnas kvar i apparaten för länge när den inte används finns det risk för läckage. Om det händer, undvik kontakt med vätskan, eftersom det kan orsaka kemiska brännskador. Om kontakt råkar uppstå, skölj med vatten. Om vätskan kommer i kontakt med ögonen, sök dessutom läkarhjälp.
- Om nätsladden är skadad måste den bytas ut av tillverkaren, dess serviceombud eller liknande kvalificerade personer för att undvika fara.
- Denna apparat innehåller tillbehör med roterande delar. Lösa kläder, smycken eller långt hår kan fastna i rörliga delar. Klä dig lämpligt. Bär inte baggy eller löst hängande kläder eller accessoarer. Håll hår, kläder och handskar borta från rörliga delar.

- Kontrollera att spänningen som anges på laddarens märkskylt överensstämmer med nätspänningen innan du ansluter laddaren.
- Laddarens kontakt måste passa korrekt i eluttaget. Ändra inte kontakten. Använd inte kontaktheadpratar.
- Tvinga inte in nätsladden. Använd aldrig nätsladden för att lyfta, bära eller koppla ur apparaten.
- Vik inte in strömsladden runt apparaten.
- Kontrollera strömsladdens skick. Skadade eller trassliga kablar ökar risken för elstöt.
- Använd inte apparaten om kabeln eller kontakten är skadad.
- Rör inte några av apparatens rörliga delar medan den är i drift.

## ANVÄNDNING OCH SKÖTSEL

- Använd inte apparaten om delar eller tillbehör inte är korrekt monterade.
- Använd inte apparaten om tillbehören eller förbrukningsartiklarna som är anslutna till den är defekta. Byt ut dem omedelbart.
- Använd inte apparaten för att samla upp vatten eller andra vätskor.
- Använd inte apparaten om på/av-knappen inte fungerar.
- Ta ut batterierna ur apparaten om du inte kommer att använda den på ett tag.
- Arbeta inte på ytor där det finns metallföremål, såsom spikar och/eller skruvar.
- Dammsug aldrig heta eller vassa föremål (cigarettfimpar, aska, spikar etc.).
- Öppna aldrig batteriet/batterierna under några omständigheter.
- När batteriet/batterierna inte används ska de förvaras åtskilda från andra metallföremål som gem, mynt, nycklar, skruvar ... som kan koppla ihop en pol med en annan.
- Kortslut inte batteripolerna, eftersom detta kan orsaka explosion eller brand.
- Batteriet/batterierna ska förvaras vid en temperatur under 40 °C.
- Använd endast apparaten för torra uppgifter.
- Lämna aldrig apparaten ansluten och utan uppsikt när den inte används. Detta sparar energi och förlänger apparatens livslängd.
- Använd inte apparaten på någon del av kroppen på en person eller ett djur.
- Använd inte apparaten på husdjur eller djur.
- Ladda batteriet/batterierna endast med den laddare som tillhandahålls av tillverkaren. En laddare som är lämplig

för en viss typ av batteri kan orsaka explosion eller brandrisk när den används med andra batterier.

- Använd endast apparaten med det/de batteri(er) som den är specifik avsedd för. Användning av andra batterier kan orsaka explosion eller brandfara.

## BESKRIVNING

- A Avtagbar batteriknapp
- B Strömväljar knappar
- C PÅ/AV-knapp
- D LED-skärm
- E Laddningsindikatorlampor
- F Laddningsuttag
- G Damp tank
- H Spak för att ta bort tanken
- I Dammfrigöringsknapp
- J Slang
  - J1. Flexibel knapp
- K Golvborste
  - K1. Allround-rullborste
- L Filter
  - L1. Cyclon
  - L2. HEPA-filter
  - L3. Kopp
- M Tillbehör
  - M1. 2-i-1-borste
  - M2. 2-i-1-sprickmunstycke
  - M3. Väggfäste
- N Laddare

### LED-SKÄRM

- 1 Skärm för effektnivå
- 2 Skärm för batterinivå

Om din apparat inte har de tillbehör som beskrivs ovan kan de också köpas separat från teknisk support.

## INSTALLATION

- Se till att ta bort allt förpackningsmaterial från apparaten.

### MONTERING AV VÄGGFÄSTE

- Apparaten har ett väggfäste (M.3) som måste fästas på väggen.
- Fäst väggfästet på lämpligt sätt med pluggar och skruvar.
- Se till att fästet sitter ordentligt fast; det ska kunna bära dubbla apparatens vikt.
- Montera apparaten i väggfästet.

### LADDA BATTERIET

- Varning: Ett nytt batteri är inte fulladdat och måste därför laddas innan apparaten används för första gången.
- Ladda batteriet vid en omgivningstemperatur mellan 4 och 40 °C.
- Det tar cirka 4 till 5 timmar att ladda batteriet helt. Försök aldrig överladda batteriet (även om det rekommenderas att den första laddningen av batteriet varar i 6 timmar).
- Du kan ladda batteriet helt monterat eller demonterat från huvuddelen.
- Laddningsindikatorlampan E tänds för att visa att laddaren laddar batteriet.
- Om batteriet är monterat i huvuddelen visar displayen batteriets laddningsnivå i procent.
- När batteriet är laddat kopplar du bort laddaren från elnätet.
- Obs! Använd inte apparaten medan den är ansluten till laddaren.

## ANVÄNDNINGSANVISNING

### FÖRE ANVÄNDNING







- Se till att produktens förpackning har tagits bort.
- Läs noggrant igenom avsnittet "Säkerhetsråd och varningar" innan du använder produkten för första gången.
- Innan du använder produkten för första gången är det viktigt att ladda batterierna fullt.
- Förbered apparaten enligt den funktion du vill använda:

### DAMMSUGNINGSFUNKTION

- Montera slangen på huvuddelen.
- Montera önskat tillbehör på röret eller direkt på huvuddelen.
- Använd apparaten på den yta du vill dammsuga.

## ANVÄND

- Slå på apparaten med på/av-knappen.

Välj önskad hastighet med hjälp av hastighetsväljaren:	
	Det är låg hastighet
	Det är hög hastighet
Denna stavdammsugare har ett antiblockeringssystem:	
	När denna skärm visas betyder det att den roterande borsten är blockerad och kan ha fastnat i hår etc. och inte kan rotera normalt. Du måste rengöra golvborsten från föremål
	När denna skärm visas betyder det att dammtanken är full. Töm dammtanken och rengör filtret vid behov.
	När denna skärm visas betyder det att batteriet är överhettat: temperaturen bör inte överstiga 75 °C, och den kan användas igen efter att ha kylts ned till normal rumstemperatur.
	När denna skärm visas betyder det att laddaren används felaktigt och att den inte kan laddas.

### MONTERA ETT TILLBEHÖR

- Handdammsugaren är utformad så att följande tillbehör kan monteras: (använd den kombination som bäst uppfyller dina behov). (Fig. 1).
- OBS: Tillbehören kan monteras på huvuddelen eller på röret.
- 2-i-1-borste: Utrustad med en borste i änden som borstar ytan när den används.
- 2-i-1-sprickmunstycke: Speciellt utformat för att komma åt i sprickor och svåråtkomliga hörn.

### FLEXIBELT RÖR

- Genom att trycka på knappen i mitten av metallröret böjs det och gör det möjligt att städa utan att behöva böja sig.

### NÄR DU ÄR KLAR MED APPARATEN

- Stäng av apparaten med på/av-knappen.
- Ta ut batteriet ur apparaten om du inte tänker använda den under en längre tid.
- Rengör apparaten.

## PARKERINGSLÄGE

- Denna apparat har en egen parkeringsposition för bekväm och enkel förvaring.

## SÄKERHETSTERMISK SKYDDSANORDNING

- Apparaten har en säkerhetsanordning som skyddar den mot överhettning.
- Om apparaten stänger av sig själv och inte startar igen, koppla bort den från elnätet och vänta cirka 15 minuter innan du ansluter den igen. Om maskinen inte startar igen, kontakta auktoriserad teknisk support.

## RENGÖRING

- Koppla bort batteriladdaren från elnätet och låt den svalna innan du påbörjar rengöringen.
- Rengör utrustningen med en fuktig trasa med några droppar diskmedel och torka sedan av den.
- Använd inte lösningsmedel eller produkter med surt eller basiskt pH, såsom blekmedel eller slipande produkter, för att rengöra apparaten.
- Sänk aldrig ner apparaten i vatten eller någon annan vätska och placera den inte under rinnande vatten.

## TÖMNING AV DAMMTANKEN

- Töm dammtanken när den är full (det är lätt att se eftersom tanken är transparent), när sugkraften minskar märkbart eller när indikatorn för full dammtank lyser.
- Koppla bort slangen från dammtanken.
- Ta bort dammtanken genom att trycka på spärren för att ta bort tanken och vrida den medurs, enligt pilen och hänglåsen (fig. 2).
- Töm innehållet i lämplig avfallsbehållare.
- Kontrollera filtrets skick och rengör eller byt ut det vid behov.

## BYTE AV FILTER

- Dammtankfilter (HEPA) (högeffektivt luftfilter som effektivt fångar upp sporer, aska, sågspån, pollen ...), det rekommenderas att byta det minst en gång om året eller efter varje 50 timmars användning, eller om dess effektivitet minskar märkbart.

## SÅ HÄR TAR DU BORT FILTREN

- Ta bort dammtanken genom att trycka på tankens låsspärr (H) och vrida den medurs, enligt pilen och hänglåsen.
- HEPA-filtret kan tas bort genom att dra det utåt.
- Ta ut cyklonen genom att dra den utåt.
- Rengör filtret eller byt ut det vid behov med rent vatten och låt det lufttorka.

- För att sätta tillbaka filtret, följ ovanstående instruktioner i omvänd ordning.

## RENGÖRING AV ROTERANDE BORSTE

- För att ta bort borsten.
- På sidan av skon flyttar du fliken mot det öppna hänglåset och hakar loss sidostycket som fäster borsten och frigör den.
- Ta bort borsten och rengör den.
- För att sätta tillbaka den, följ ovanstående instruktioner i omvänd ordning.

## RENGÖRING AV FLEXRÖRET

- Kontrollera att det inte finns smuts fastnat i flexdelen genom att titta inuti slangen. Om så är fallet, rengör den för att undvika sugförlust.

## TILLBEHÖR

- Tillbehör (t.ex. filter etc.) för din apparatmodell kan köpas hos återförsäljare och auktoriserade företag.
- Använd alltid originalförbrukningsmaterial som är särskilt utformat för din apparatmodell.
- Dessa tillbehör finns i specialbutiker.
- Typbeteckningen för batteripaketet till denna apparat är 3020E296YNK-XXX

## HUR MAN BYTER BATTERIERNA

- **WARNING:** Apparaten måste kopplas bort från elnätet när du sätter i/tar ut de löstagbara batterierna.
- **WARNING:** Använd endast batterier av den typ som är specifikt avsedd för din dammsugarmodell.
- Användning av ett annat batteri kan orsaka explosion eller brandfara.
- Ta bort batteriet genom att trycka på knappen för det avtagbara batteriet.
- Sätt i det nya batteriet med rätt polaritet och skjut in det tills det hörs ett klick.

## FÖR ATT TA BORT BATTERIERNA NÄR APPARATEN HAR NÅTT SLUTET AV SIN LIVSLÄNGD, GÖR DU SÅ HÄR

- Ta bort batteriet genom att trycka på knappen för avtagbara batterier.
- Kasta sedan batteriet i särskilda behållare. Demontera inte batteriet och kasta det inte i eld.

## FELSÖKNING

Sugkraften blir svag	Töm dammtanken Kontrollera att dammtanken är korrekt installerad Kontrollera att filterhuset och filtret är korrekt installerade Rengör filtret Kontrollera om den flexibla delen av slangen är full av smuts
Avbryt arbetet	Ladda dammsugaren Rengör rullborsten och lagret noggrant
Batteriet laddas inte	Kontrollera om kontakten redan är isatt Kontrollera om uttaget fungerar

## SERVICE

- Felaktig användning eller underlåtenhet att följa bruksanvisningen medför att garantin och tillverkarens ansvar upphör att gälla.

## FEL OCH REPARATION

Ta apparaten till en auktoriserad teknisk supporttjänst om problem uppstår. Försök inte demontera eller reparera utan hjälp, eftersom detta kan vara farligt.

## FÖR EU-PRODUKTVERSIONER OCH/ELLER OM DET KRÄVS I DITT LAND:

### PRODUKTENS EKOLOGI OCH ÅTERTVINNING

- Materialen som denna apparats förpackning består av ingår i ett insamlings-, klassificerings- och återvinningssystem. Om du vill kasta dem, använd lämpliga offentliga behållare för varje typ av material.
- Produkten innehåller inga koncentrationer av ämnen som kan anses vara skadliga för miljön.



Denna symbol betyder att om du vill kasta produkten när dess livslängd är slut, ska du lämna den till en auktoriserad avfallsagent för selektiv insamling av avfall från elektrisk och elektronisk utrustning (WEEE).



Denna symbol betyder att produkten kan innehålla ett eller flera batterier; användaren måste ta bort dem innan produkten kasseras. Kom ihåg att batterier måste kasseras i behöriga behållare. Kasta

dem inte i eld.

- Information om ämnen som väcker mycket stor oro (SVHC) enligt förordning 1907/2006/EG (REACH). Denna produkt innehåller bly, CAS-nummer: 7439-92-1.
- Denna apparat uppfyller kraven i direktiv 2014/35/EU om lågspänning, direktiv 2014/30/EU om elektromagnetisk kompatibilitet, direktiv 2011/65/EU om begränsning av användningen av vissa farliga ämnen i elektriska och elektroniska produkter och direktiv 2009/125/EG om krav på ekodesign för energirelaterade produkter.
- Följande information beskriver egenskaperna relaterade till ekodesign (förordning (EU) 2019/1782):

Tillverkarens namn och adress:	Electrodomésticos Taurus, S.L. Avda. Barcelona, s/n 25790 Oliana, Lleida, Spain
Modellidentifikatorer:	CZH015350050EUWH
Ingångsspänning	100–240 V
Ingångsfrekvens	50/60 Hz
Utgångsspänning	35,0 V DC
Utgångsström	0,5 A
Utgångseffekt	17,5 W
Genomsnittlig aktiv verkningsgrad	85,80
Verkningsgrad vid låg belastning (10 %)	78,77 %
Effektförbrukning utan belastning	0,072 W

- För att fastställa överensstämmelse med kraven för ekodesign och för beräkning av energimärkningsparametrar används den europeiska standarden EN 50563 som referens.

**PÖLYMURI  
HVCA7302B**

Hyvä asiakas

Kiitos, että valitsit TAURUS-tuotemerkin tuotteen.

Tuotteen teknologian, muotoilun ja toiminnan ansiosta sekä sen vuoksi, että se ylittää tiukimmatkin laatustandardit, voimme taata täysin tyydyttävän käytön ja pitkän käyttöiän.

**TURVALLISUUSOHJEET JA  
VAROITUKSET**

Lue käyttöohje.

- Lue nämä ohjeet huolellisesti ennen laitteen käynnistämistä ja säilytä ne myöhempäa tarvetta varten. Näiden ohjeiden noudattamatta jättäminen voi johtaa onnettomuuteen.
- Tätä laitetta voivat käyttää 8-vuotiaat ja sitä vanhemmat lapset sekä henkilöt, joiden fyysiset, aistilliset tai henkiset kyvyt ovat heikentyneet tai joilla ei ole kokemusta ja tietoa, jos heille on annettu valvontaa tai ohjeita laitteen turvallisesta käytöstä ja he ymmärtävät siihen liittyvät vaarat. Lapset eivät saa leikkiä laitteella. Lapset eivät saa puhdistaa tai huoltaa laitetta ilman valvontaa.

Tässä laitteessa on

 irrotettava virtälähde.  
(CZH015350050EUWH).

- VAROITUS: Käytä akun lataamiseen vain tämän laitteen mukana toimitettua irrotettavaa virtälähdettä.
- VAROITUS: Käsikäyttöisessä lisälaitteessa, jossa on pyöriviä osia, on puristumisvaara.

- Varmista, että laite on kytketty pois päältä ja pistoke on irrotettu pistorasiasta ennen laitteen puhdistamista tai huoltamista.
- Tämä laite on tarkoitettu vain kotitalouskäyttöön, ei ammattikäyttöön tai teolliseen käyttöön.



Vain sisäkäyttöön.

- Tämä laite sisältää paristoja, jotka on tarkoitettu käyttäjän vaihdettaviksi.
- Paristotyyppi on 3020E296YNK-XXX mallille HVCA7302B (Homeland X7 Ultimate).
- Älä käytä muita paristotyyppjeä. Erilaisen pariston käyttö voi aiheuttaa räjähdys- tai palovaaran.
- Katso ohjeet paristojen poistamisesta ja asettamisesta sekä paristojen lataamisesta käyttöohjeesta.
- VAROITUS: Laite on irrotettava verkkovirrasta, kun paristoja asetetaan tai poistetaan.
- Virtaliittimiä ei saa oikosulkea.
- Vältä akun ylikuormittamista, koska se voi aiheuttaa ylikuumentumisen ja räjähdys- tai palovaaran.
- Vältä akun täydellistä tyhjentymistä. Poista akku laitteesta, jos et aio käyttää sitä jonkin aikaa. Jos akku jätetään laitteeseen liian pitkäksi aikaa, kun sitä ei käytetä, on vuotoriski. Jos näin tapahtuu, vältä kosketusta nesteeseen, koska se voi aiheuttaa kemiallisia palovammoja. Jos kosketusta tapahtuu vahingossa, huuhtelee vedellä. Jos nestettä joutuu silmiin, hakeudu lisäksi lääkäriin.
- Jos virtajohto on vaurioitunut, se on vaihdettava valmistajan, sen huolto liikkeen tai vastaavan pätevän henkilön toimesta vaaran välttämiseksi.
- Tämä laite sisältää pyöriviä osia sisältäviä lisävarusteita. Löysät vaatteet, korut tai pitkät hiukset voivat jäädä kiinni liikkuviin osiin. Pukeudu asianmukaisesti. Älä käytä väliä tai löysiä vaatteita tai asusteita. Pidä hiukset, vaatteet ja käsi neet poissa liikkuvista osista.
- Varmista, että laturin tyyppikilvessä ilmoitettu jännite vastaa verkkovirran jännitettä, ennen kuin kytket laturin pistorasiaan.
- Laturin pistoke on asetettava oikein pistorasiaan. Älä muuta pistoketta. Älä käytä pistokkeen sovitinta.
- Älä venytä virtajohtoa. Älä koskaan käytä virtajohtoa laitteen nostamiseen, kantamiseen tai irrottamiseen pistorasiasta.

- Älä kiedo virtajohtoa laitteen ympärille.
- Tarkista virtajohdon kunto. Vaurioituneet tai sotkeutuneet johdot lisäävät sähköiskun vaaraa.
- Älä käytä laitetta, jos kaapeli tai pistoke on vaurioitunut.
- Älä kosketa laitteen liikkuvia osia sen ollessa käynnissä.

## KÄYTTÖ JA HUOLTO

- Älä käytä laitetta, jos osat tai lisävarusteet eivät ole kunnolla paikoillaan.
- Älä käytä laitetta, jos siihen kiinnitetyt lisävarusteet tai kulutustarvikkeet ovat viallisia. Vaihda ne välittömästi.
- Älä käytä laitetta veden tai muiden nesteiden keräämiseen.
- Älä käytä laitetta, jos virtapainike ei toimi.
- Poista paristot laitteesta, jos et aio käyttää sitä jonkin aikaa.
- Älä käytä laitetta alueilla, joilla on metalliesineitä, kuten nauloja ja/tai ruuveja.
- Älä koskaan imuroi kuumia tai teräviä esineitä (tupakantumpeja, tuhkaa, nauloja jne.).
- Älä avaa paristoja missään olosuhteissa.
- Kun paristoja ei käytetä, pidä ne erillään muista metalliesineistä, kuten paperiliittimistä, kolikoista, avaimista, ruuveista jne., jotka voivat yhdistää napoja toisiinsa.
- Älä oikosulje akun napoja, sillä se voi aiheuttaa räjähdyksen tai tulipalon.
- Akkuja on säilytettävä alle 40 °C:n lämpötilassa.
- Käytä laitetta vain kuivien töiden suorittamiseen.
- Älä koskaan jätä laitetta kytkettyä ja vartioimatta, jos sitä ei käytetä. Tämä säästää energiaa ja pidentää laitteen käyttöikää.
- Älä käytä laitetta ihmisen tai eläimen kehon osissa.
- Älä käytä laitetta lemmikkieläinten tai eläinten kanssa.
- Lataa akku/akut vain valmistajan toimittamalla laturilla. Yhden akkutyypin kanssa sopiva laturi voi aiheuttaa räjähdys- tai palovaaran, kun sitä käytetään muiden akkujen kanssa.
- Käytä laitetta vain sen akkujen kanssa, joille se on erityisesti suunniteltu. Muiden akkujen käyttö voi aiheuttaa räjähdys- tai palovaaran.

## KUVAUS

- A Irrotettava akkupainike
- B Virranvalintapainikkeet
- C Päälle/pois-painike
- D LED-näyttö
- E Latausilmaisinvalot
- F Latausliitäntä
- G Pölysäiliö
- H Säiliön irrotuslukitusvipu
- I Pölyn tyhjennyspainike
- J Putki
  - J1. Joustava painike
- K Lattiaharja
  - K1. Maastokäyttöön sopiva rullaharja
- L Suodattimet
  - L1. Cyclon
  - L2. HEPA-suodatin
  - L3. Kuppi
- M Lisävarusteet
  - M1. 2-in-1-harja
  - M2. 2-in-1-rakomuottisuutin
  - M3. Seinäkiinnike

## N Laturi

## LED-NÄYTTÖ

- 1 Tehotason näyttö
- 2 Akun varaustason näyttö

Jos laitteesi mallissa ei ole edellä kuvattuja lisävarusteita, ne voidaan ostaa erikseen teknisen tuen palvelusta.

## ASENNUS

- Poista kaikki pakkausmateriaali laitteen sisältä.

### SEINÄKIINNIKKEEN KOKOAMINEN

- Laitteessa on seinäkiinnike (M.3), joka on kiinnitettävä seinään.
- Kiinnitä seinäteline sopivaksi katsomallasi tavalla käyttäen tulppia ja ruuveja.
- Varmista, että kiinnike on tukevasti kiinnitetty; sen on kestävä laitteeseen kaksinkertainen paino.
- Asenna laite seinätelineeseen.

## AKUN LATAAMINEN

- Varoitus: Uusi akku ei ole täysin ladattu, joten se on ladattava ennen laitteen ensimmäistä käyttökertaa.
- Lataa akku 4–40 °C:n lämpötilassa.
- Akun lataaminen täyteen kestää noin 4–5 tuntia. Älä koskaan yritä ladata akkua liikaa (vaikka akun ensimmäisen latauksen suositellaan kestävän 6 tuntia).
- Voit ladata akun kokonaan koottuna tai irrotettuna päälaitteesta.
- Latausilmaisin E syyty osoittamaan, että laturi lataa akkua.
- Jos akku on asennettu runkoon, näytössä näkyy akun varaustaso prosentteina.
- Kun akku on ladattu, irrota laturi verkkovirrasta.
- Huomautus: Älä käytä laitetta, kun se on kytketty laturiin.

## KÄYTTÖOHJEET

### ENNEN KÄYTTÖÄ







- Varmista, että tuotteen pakkaus on poistettu.
- Lue huolellisesti kohta "Turvallisuusohjeet ja varoitukset" ennen ensimmäistä käyttökertaa.
- Ennen kuin käytät tätä tuotetta ensimmäisen kerran, on tärkeää ladata akut täyteen.
- Valmistele laite haluamasi toiminnon mukaan:

### IMUROINTITOIMINTO

- Kiinnitä putkiyksikkö runkoon.
- Kiinnitä haluamasi lisävaruste putkeen tai suoraan runkoon.
- Käytä laitetta imuroitavalla pinnalla.

## KÄYTTÖ

- Käynnistä laite virtapainikkeella.

Valitse haluttu nopeus tehoasetuspainikkeilla:	
	Se on hidas nopeus
	Se on korkea nopeus
Tässä sauvasyöjäimessä on tukoksenestojärjestelmä:	
	Kun tämä näyttö ilmestyy, se tarkoittaa, että pyörivä harja on tukossa ja voi olla takertunut hiuksiin tai muuhun, eikä se voi pyöriä normaalisti. Lattiaharjan esineet on puhdistettava
	Kun tämä näyttö ilmestyy, se tarkoittaa, että pölysäiliö on täynnä. Tyhjennä pölysäiliö ja puhdista suodatin tarvittaessa.
	Kun tämä näyttö ilmestyy, se tarkoittaa, että akun lämpötila on liian korkea: lämpötila ei saa ylittää 75 astetta, ja laitetta voidaan käyttää uudelleen, kun se on jäähtynyt normaalissa huoneenlämmössä.
	Kun tämä näyttö ilmestyy, se tarkoittaa, että laturia on käytetty väärin, eikä sitä voi ladata.

### LISÄVARUSTEIDEN KIINNITTÄMINEN

- Käsipölynimuri on suunniteltu siten, että siihen voidaan kiinnittää seuraavat lisävarusteet: (käytä tarpeisiisi parhaiten sopivaa yhdistelmää). (Kuva 1).
- HUOMAUTUS: Lisävarusteet voidaan kiinnittää runkoon tai putkeen.
- 2-in-1-harja: Varustettu harjalla päässä, joka harjaa pintaa käytön aikana.
- 2-in-1-rakomuottisuutin: Suunniteltu erityisesti rakojen ja vaikeiden kulmien puhdistamiseen.

### JOUSTAVA PUTKI

- Painamalla metalliputken keskellä olevaa painiketta putki taipuu, jolloin puhdistaminen onnistuu ilman kumartelua.

### KUN OLET LOPETTANUT LAITTEEN KÄYTÖN

- Sammuta laite virtapainikkeella.
- Poista akku laitteesta, jos et aio käyttää laitetta pitkään aikaan.
- Puhdista laite.

## PYSÄKÖINTIASENTO

- Tällä laitteella on oma pysäköinti-asento, joka mahdollistaa mukavan ja helpon säilytyksen.

## TURVALLINEN LÄMPÖSUOJA

- Laitteessa on turvalaitteisto, joka suojaa laitetta ylikuumentumiselta.
- Jos laite sammuu itsestään eikä käynnisty uudelleen, irrota se verkkovirrasta ja odota noin 15 minuuttia ennen kuin kytket sen uudelleen. Jos laite ei käynnisty uudelleen, ota yhteyttä valtuutettuun huoltoliikkeeseen.

## PUHDISTUS

- Irrota akkulaturi verkkovirrasta ja anna sen jäähtyä ennen puhdistusta.
- Puhdista laite kostealla liinalla, johon on tiputettu muutama tippa astianpesuainetta, ja kuivaa se sitten.
- Älä käytä laitteen puhdistamiseen liuottimia tai happamia tai emäksisiä tuotteita, kuten valkaisuainetta, tai hankaavia tuotteita.
- Älä koskaan upota laitetta veteen tai muuhun nesteeseen tai aseta sitä juoksevan veden alle.

## PÖLYSÄILIÖN TYHJENTÄMINEN

- Tyhjennä pölysäiliö, kun se on täynnä (läpinäkyvän säiliön ansiosta helppo havaita), kun imuteho on heikentynyt huomattavasti tai kun pölysäiliön täyttymisilmaisin on päällä.
- Irrota letku pölysäiliöstä.
- Poista pölysäiliö painamalla säiliön poistolukitusta ja kääntämällä sitä myötäpäivään nuolen ja lukkojen osoittamalla tavalla (kuva 2).
- Tyhjennä säiliön sisältö asianmukaiseen jäteastiaan.
- Tarkista suodattimen kunto ja puhdista tai vaihda se tarvittaessa.

## SUODATTIMIEN VAIHTO

- Pölysäiliön suodatin (HEPA) (tehokas ilmansuodatin, joka pidättää tehokkaasti itiöt, tuhkan, sahanpurun, siitepölyn jne.), on suositeltavaa vaihtaa vähintään kerran vuodessa tai 50 käyttötunnin välein tai jos sen teho heikkenee huomattavasti.

## SUODATTIMIEN IRROTTAMINEN

- Poista pölysäiliö painamalla säiliön poistolukitusta (H) ja kääntämällä sitä myötäpäivään nuolen ja lukkojen osoittamalla tavalla.
- HEPA-suodatin voidaan poistaa vetämällä sitä ulospäin.
- Poista sykloni vetämällä sitä ulospäin.

- Puhdista suodatin tai vaihda se tarvittaessa puhtaalla vedellä ja anna sen kuivua ilmassa.
- Asenna suodatin takaisin paikalleen noudattamalla edellä olevia ohjeita päinvastaisessa järjestyksessä.

## PYÖRIVÄN HARJAN PUHDISTAMINEN

- Harjan irrottaminen.
- Siirrä kengän sivussa olevaa kielekettä kohti avointa riippulukkoa ja irrota sivukappale, joka kiinnittää harjan, ja vapauta se.
- Poista harja ja puhdista se.
- Kokoa suodatin uudelleen noudattamalla edellä olevia ohjeita käänteisessä järjestyksessä.

## JOUSTAVAN PUTKEN PUHDISTUS

- Tarkista letkun sisäpuolelta, ettei joustavaan osaan ole tarttunut likaa. Jos on, puhdista se imutehon heikkenemisen estämiseksi.

## TARVIKKEET

- Tarvikkeet (kuten suodattimet jne.) laitteesi mallille voi hankkia jälleenmyyjiltä ja valtuutetuilta liikkeiltä.
- Käytä aina alkuperäisiä tarvikkeita, jotka on suunniteltu erityisesti laitemallisi käyttöön.
- Näitä tarvikkeita on saatavana erikoisliikkeistä.
- Tämän laitteen akkupakkauksen tyyppitunnus on 3020E296YNK-XXX

## KUINKA VAIHTAA PARISTOT

- VAROITUS: Laite on irrotettava verkkovirrasta, kun irrotettavat paristot asetetaan paikalleen tai poistetaan.
- VAROITUS: Käytä vain laitteen mallille tarkoitettua akkutyyppeä.
- Erilaisen pariston käyttö voi aiheuttaa räjähdys- tai palovaaran.
- Poista akku painamalla irrotettavan akun painiketta.
- Aseta uusi akku napaisuutta noudattaen paikalleen ja työnnä sitä, kunnes kuulet napsahduksen.

## KUN LAITTEEN KÄYTTÖIKÄ ON PÄÄTTYNYT, POISTA PARISTOT SEURAAVASTI

- Poista akku painamalla irrotettavaa akkupainiketta.
- Hävitä se sitten erityisissä säiliöissä. Älä pura tai hävitä tulella.

## VIANMÄÄRITYS

Imuteho heikkenee	Tyhjennä pölysäiliö Tarkista, että pölysäiliö on asennettu oikein Tarkista, että suodatinkotelo ja suodatin on asennettu oikein Puhdista suodatin Tarkista, onko letkun taipuisa osa täynnä likaa
Lopeta työskentely	Lataa imuri Puhdista rullaharja ja laakeri huolellisesti
Akku ei pidä latausta	Tarkista, onko pistoke jo kytketty Tarkista, onko pistorasia käyttökelpoinen

## HUOLTO

- Väärinkäyttö tai käyttöohjeiden noudattamatta jättäminen mitätöi takuun ja valmistajan vastuun.

## POIKKEAVUUDET JA KORJAUS

Vie laite valtuutettuun huoltopalveluun, jos ongelmia ilmenee. Älä yritä purkaa tai korjata laitetta ilman apua, sillä se voi olla vaarallista.

## EU-TUOTEVERSIOLLE JA/TAI JOS SE ON VAADITTU MAASSASI:

### TUOTTEEN EKOLOGIA JA KIERRÄTETTÄVYYS

- Tämän laitteen pakkausmateriaalit kuuluvat keräys-, lajittelu- ja kierrätysjärjestelmään. Jos haluat hävittää ne, käytä kunkin materiaalityypin mukaisia julkisia keräysastioita.
- Tuote ei sisällä pitoisuuksia, jotka voitaisiin katsoa ympäristölle haitallisiksi.



Tämä symboli tarkoittaa, että jos haluat hävittää tuotteen sen käyttöiän päätyttyä, vie se valtuutetulle jätteenkäsittelyyritykselle sähkö- ja elektroniikkalaiteromun (WEEE) lajittelua varten.

varten.



Tämä symboli tarkoittaa, että tuote voi sisältää yhden tai useamman pariston; käyttäjän on poistettava ne ennen tuotteen hävittämistä. Muista, että paristot on hävitettävä asianmukaisesti hyväksytyihin säiliöihin. Älä hävitä niitä tulella.

- Tietoa erityistä huolta aiheuttavista aineista (SVHC) asetuksen 1907/2006/EY (REACH) mukaisesti. Tämä tuote sisältää lyijyä, CAS-numero: 7439-92-1.
- Tämä laite on alijännitedirektiivin 2014/35/EU, sähkömagneettista yhteensopivuutta koskevan direktiivin 2014/30/EU, tietyjen vaarallisten aineiden käytön rajoittamisesta sähkö- ja elektroniikkalaitteissa annetun direktiivin 2011/65/EU ja energiaan liittyvien tuotteiden ekologista suunnittelua koskevista vaatimuksista annetun direktiivin 2009/125/EY mukainen.
- Seuraavat tiedot koskevat ekologisen suunnittelun vaatimuksia (asetus (EU) 2019/1782):

Valmistajan nimi ja osoite:	Electrodomésticos Taurus, S.L. Avda. Barcelona, s/n 25790 Oliana, Lleida, Spain
Mallitunniste:	CZH015350050EUWH
Tulojännite	100–240 V
Tulojännitteen taajuus	50/60 Hz
Lähtöjännite	35,0 V DC
Lähtövirta	0,5 A
Lähtöteho	17,5 W
Keskimääräinen aktiivinen hyötysuhde	85,80
Hyötysuhde pienellä kuormituksella (10 %)	78,77 %
Teho ilman kuormitusta	0,072 W

- Ekodesign-vaatimusten noudattamisen varmistamiseksi ja energiamerkintäparametrien laskemiseksi käytetään viitteenä eurooppalaista standardia EN 50563.

**ÇUBUK ELEKTRİKLİ SÜPÜRGE  
HVCA7302B**

Sayın müşteri,

TAURUS markalı ürünü tercih ettiğiniz için teşekkür ederiz.

Teknolojisi, tasarımı, çalışması ve en katı kalite standartlarını aşması sayesinde, tam anlamıyla tatmin edici bir kullanım ve uzun ürün ömrü garanti edilmektedir.

**GÜVENLİK TAVSİYELERİ VE  
UYARILAR**

Kullanım kılavuzunu okuyun.

- Cihazı çalıştırmadan önce bu talimatları dikkatlice okuyun ve ileride başvurmak üzere saklayın. Bu talimatlara uymamak ve bunlara dikkat etmemek kazaya neden olabilir.
- Bu cihaz, fiziksel, duyuşsal veya zihinsel yetenekleri azalmış veya deneyim ve bilgisi eksik kişiler (çocuklar dahil) tarafından, güvenliklerinden sorumlu bir kişi tarafından cihazla ilgili gözetim veya talimat verilmedikçe kullanılmamalıdır.
- Çocukların cihazla oynamadıklarından emin olmak için gözetim altında tutulmalıdır.



Bu cihazın çıkarılabilir bir besleme ünitesi vardır.  
(CZH015350050EUWH).

- UYARI: Pili şarj etmek için, yalnızca bu cihazla birlikte verilen çıkarılabilir besleme ünitesini kullanın.
- UYARI: Dönen parçaları olan el tipi aksesuarda sıkışma riski vardır.

- Cihazı temizlemeden veya bakımını yapmadan önce cihazın kapalı olduğundan ve fişin prizden çıkarıldığından emin olun.
- Bu cihaz sadece ev kullanımı içindir, profesyonel veya endüstriyel kullanım için değildir.



Sadece iç mekanlarda kullanın.

- Bu cihaz, kullanıcı tarafından değiştirilmesi gereken piller içerir.
- HVCA7302B (Homeland X7 Ultimate) modeli için pil tipi 3020E296YNK-XXX'dir.
- Başka tür piller kullanmayın. Farklı bir pil kullanılması patlama veya yangın riskine neden olabilir.
- Pillerin çıkarılması, takılması ve şarj edilmesi ile ilgili talimatlar için kullanım kılavuzuna bakın.
- UYARI: Piller takılırken/çıkarılırken cihazın elektrik şebekesinden bağlantısı kesilmelidir.
- Besleme terminalleri kısa devre yapılmamalıdır.
- Pilin aşırı şarj edilmesinden kaçının, çünkü aşırı ısınmaya ve patlama veya yangın riskine neden olabilir.
- Pilin tamamen boşalmasını önleyin. Cihazı bir süre kullanmayacaksanız pili cihazdan çıkarın. Pil, kullanılmadığında cihazda çok uzun süre bırakılırsa sızıntı riski vardır. Böyle bir durumda, kimyasal yanıklara neden olabileceğinden sıvıyla temas etmekten kaçının. Kazara temas olursa, suyla yıkayın. Sıvı gözle temas ederse, ayrıca tıbbi yardım alın.
- Besleme kablosu hasar görmüşse, tehlikeyi önlemek için üretici, servis temsilcisi veya benzer niteliklere sahip kişiler tarafından değiştirilmelidir.
- Bu cihaz, dönen parçalar içeren aksesuarlar içerir. Gevşek giysiler, takılar veya uzun saçlar, hareketli parçalara takılabilir. Uygun giysiler giyin. Bol veya gevşek giysiler veya aksesuarlar giymeyin. Saçlarınızı, giysilerinizi ve eldivenlerinizi hareketli parçalardan uzak tutun.
- Şarj cihazını prize takmadan önce, şarj cihazının etiketinde belirtilen voltajın şebeke voltajıyla aynı olduğundan emin olun.
- Şarj cihazının fişi, elektrik prizine doğru şekilde takılmalıdır. Fişi değiştirmeyin. Fiş adaptörü kullanmayın.
- Güç kablosunu zorlamayın. Güç kablosunu cihaz kaldırmak, taşımak veya fişini çekmek için asla kullanmayın.

- Güç kablosunu cihazın etrafına sarmayın.
- Güç kablosunun durumunu kontrol edin. Hasarlı veya dolanmış kablolar elektrik çarpması riskini artırır.
- Kablo veya fiş hasarlıysa cihazı kullanmayın.
- Cihaz çalışırken hareketli parçalarına dokunmayın.

## KULLANIM VE BAKIM

- Parçalar veya aksesuarlar doğru şekilde takılmamışsa cihazı kullanmayın.
- Cihazı takılı aksesuarlar veya sarf malzemeleri arızalıysa cihazı kullanmayın. Bunları derhal değiştirin.
- Cihazı su veya başka bir sıvıyı toplamak için kullanmayın.
- Açma/kapama düğmesi çalışmıyorsa cihazı kullanmayın.
- Cihazı bir süre kullanmayacaksanız pillerini çıkarın.
- Çivi ve/veya vida gibi metal nesnelerin bulunduğu alanlarda çalışmayın.
- Asla sıcak veya keskin nesneleri (sigara izmaritleri, küller, çiviler vb.) süpürmeyin.
- Hiçbir koşulda pili/pilleri açmayın.
- Pil/piller kullanılmadığında, terminalleri birbirine bağlayabilecek ataç, bozuk para, anahtar, vida gibi diğer metal nesnelere uzak tutun.
- Pil terminallerini kısa devre yapmayın, aksi takdirde patlama veya yangın çıkabilir.
- Pil/piller 40°C'nin altındaki bir sıcaklıkta saklanmalıdır.
- Cihazı yalnızca kuru işler için kullanın.
- Cihazı kullanmadığınızda asla fişe takılı ve gözetimsiz bırakmayın. Bu, enerji tasarrufu sağlar ve cihazın ömrünü uzatır.
- Cihazı insan veya hayvan vücudunun herhangi bir yerinde kullanmayın.
- Cihazı evcil hayvanlar veya hayvanlar üzerinde kullanmayın.
- Pili/pilleri yalnızca üretici tarafından sağlanan şarj cihazıyla şarj edin. Bir pil türü için uygun olan şarj cihazı, başka pil/pillerle kullanıldığında patlama veya yangın tehlikesine neden olabilir.
- Cihazı yalnızca özel olarak tasarlanmış pil/pillerle kullanın. Başka pil/pillerin kullanılması patlama veya yangın tehlikesine neden olabilir.

## AÇIKLAMA

- A Çıkarılabilir pil düğmesi
- B Güç seçme düğmeleri
- C AÇMA/KAPAMA düğmesi
- D LED ekran
- E Şarj göstergesi ışıkları
- F Şarj soketi
- G Toz haznesi
- H Tank çıkarma kilit kolu
- I Toz boşaltma düğmesi
- J Tüp
- J1. Esnek düğme
- K Zemin fırçası
- K1. Her türlü zemine uygun silindirik fırça
- L Filtre
- L1. Siklon
- L2. HEPA filtre
- L3. Kupa
- M Aksesuar
- M1. 2'si 1 arada fırça
- M2. 2'si 1 arada dar uçlu nozul
- M3. Duvar braketi
- N Şarj

## LED EKRAN

- 1 Güç seviyesi ekranı
- 2 Pil seviyesi ekranı

Cihazınızın modelinde yukarıda açıklanan aksesuarlar bulunmuyorsa, bunlar Teknik Yardım Servisi'nden ayrı olarak da satın alınabilir.

## KURULUM

- Cihazın içinden tüm ambalaj malzemelerini çıkardığınızdan emin olun.

### DUVAR BRAKETİNİN MONTAJI

- Cihazda duvara sabitlenmesi gereken bir duvar braketi (M.3) bulunmaktadır.
- Duvar braketini, dübellere ve vidalara kullanarak uygun gördüğünüz şekilde sabitleyin.
- Braketin sağlam bir şekilde sabitlendiğinden emin olun; braket, cihazın iki katı ağırlığı taşıyabilecek kapasitede olmalıdır.
- Cihazı duvar desteğine takın.

## PILIN ŞARJ EDİLMESİ

- Dikkat: Yeni bir pil tam olarak şarjlı değildir ve bu nedenle cihaz ilk kez kullanılmadan önce şarj edilmelidir.
- Pili 4 ila 40°C arasındaki bir ortam sıcaklığında şarj edin.
- Pilin tamamen şarj olması için yaklaşık 4 ila 5 saat gerekir. Pili asla aşırı şarj etmeye çalışmayın (ancak pilin ilk şarjının 6 saat sürmesi önerilir).
- Pili, ana gövdeden tamamen monte edilmiş veya sökülmüş olarak şarj edebilirsiniz.
- Şarj göstergesi ışıkları E, şarj cihazının pili şarj ettiğini belirtmek için yanacaktır.
- Pil ana gövdeye monte edilmişse, ekranda pilin % seviyesi gösterilir.
- Pil şarj olduğunda şarj cihazını elektrik şebekesinden çıkarın.
- Not: Cihaz şarj cihazına bağlıyken kullanmayın.

## KULLANIM TALIMATLARI

### KULLANMADAN ÖNCE





- Ürünün ambalajının çıkarıldığından emin olun.
- İlk kullanımdan önce lütfen "Güvenlik tavsiyeleri ve uyarılar" bölümünü dikkatlice okuyun.
- Bu ürünü ilk kez kullanmadan önce, pilleri tamamen şarj etmeniz önemlidir.
- Cihazı kullanmak istediğiniz işleve göre hazırlayın:

### ELEKTRİKLİ SÜPÜRGE İŞLEVI

- Tüp ünitesini ana gövdeye takın
- İstenilen aksesuarı tüpe veya doğrudan ana gövdeye takın.
- Cihazı, vakumlamak istediğiniz yüzeyde kullanın.

## KULLANIM

- Açma/kapama düğmesini kullanarak cihazı açın.

Güç seçici düğmelerini kullanarak istediğiniz hızı seçin:	
	Düşük hız
	Yüksek hız
Bu çubuk elektrikli süpürge, tıkanma önleme sistemine sahiptir:	
	Bu ekran görüldüğünde, dönen fırça tıkanmış ve saç vb. ile dolanmış olabilir ve normal şekilde dönemeyebilir. Zemin fırçasındaki nesnelere temizlemeniz gerekir
	Bu ekran görüldüğünde, toz haznesi dolmuştur. Toz haznesini boşaltın ve gerekirse filtreyi temizleyin.
	Bu ekran görüldüğünde, pilin aşırı ısındığı anlamına gelir: sıcaklık 75'i geçmemelidir ve normal oda sıcaklığında soğuduktan sonra tekrar kullanılabilir.
	Bu ekran görüldüğünde, şarj cihazının yanlış kullanıldığı ve şarj edilemediği anlamına gelir.

## AKSESUAR TAKMA

- El tipi elektrikli süpürge, aşağıdaki aksesuarların takılabileceği şekilde tasarlanmıştır: (ihtiyaçlarınıza en uygun kombinasyonu kullanın). (Şekil 1).
- NOT: Aksesuarlar ana gövdeye veya tüpe takılabilir.
- 2'si 1 arada fırça: Uç kısmında, kullanıldığında yüzeyi fırçalayan bir fırça bulunur.
- 2'si 1 arada dar uçlu nozul: Çatlaklara ve zor köşelere ulaşmak için özel olarak tasarlanmıştır.

## ESNEK BORU

- Metal borunun ortasındaki düğmeye basıldığında, boru bükülür ve eğilmeden temizlik yapmanızı sağlar.

## CIHAZI KULLANMAYI BITİRDİKTEN SONRA

- Açma/kapama düğmesini kullanarak cihazı kapatın.
- Cihazı uzun süre kullanmayacaksanız, cihazdan pili çıkarın.
- Cihazı temizleyin.

## PARK POZİSYONU

- Bu cihaz, rahat ve kolay saklama için kendi park konumuna sahiptir.

## GÜVENLİK TERMAL KORUYUCU

- Cihaz, aşırı ısınmaya karşı koruma sağlayan bir güvenlik cihazına sahiptir.
- Cihaz kendi kendine kapanır ve tekrar açılmazsa, elektrik şebekesinden çıkarın ve yaklaşık 15 dakika bekledikten sonra tekrar takın. Makine tekrar çalışmazsa, yetkili teknik servise başvurun.

## TEMİZLİK

- Temizlik işlemine başlamadan önce pil şarj cihazını elektrik şebekesinden çıkarın ve soğumasını bekleyin.
- Cihazı, birkaç damla bulaşık deterjanı damlatılmış nemli bir bezle temizleyin ve ardından kurulaşın.
- Cihazı temizlemek için çözücü, asit veya baz pH'lı ürünler (örneğin çamaşır suyu) veya aşındırıcı ürünler kullanmayın.
- Cihazı asla suya veya başka bir sıvıya batırmayın veya akan suyun altına koymayın.

## TOZ HAZNESİNİ BOŞALTMA

- Toz haznesi dolduğunda (şeffaf hazne sayesinde kolayca gözlemlenebilir), emiş gücü belirgin şekilde azaldığında veya toz haznesi dolu göstergesi yandığında toz haznesini boşaltın.
- Tüpü toz haznesinden ayırın.
- Toz haznesini, hazne çıkarma kilit koluna basarak ve ok ve asma kilitlerle gösterildiği gibi saat yönünde çevirerek çıkarın (Şekil 2).
- İçeriği uygun atık bertaraf kabına boşaltın.
- Filtrenin durumunu kontrol edin ve gerekirse temizleyin veya değiştirin.

## FİLTRELERİN DEĞİŞTİRİLMESİ

- Toz haznesi filtresi (HEPA) (sporları, külleri, talaşı, polenleri vb. etkili bir şekilde tutan yüksek verimli hava filtresi), yılda en az bir kez veya her 50 saatlik kullanımdan sonra veya etkinliği önemli ölçüde azaldığında değiştirilmesi tavsiye edilir.

## FİLTRELERİ ÇIKARMAK İÇİN

- Toz tankı çıkarma kilit kolunu (H) basarak ve ok ve asma kilitlerle gösterildiği gibi saat yönünde çevirerek toz tankını çıkarın.
- HEPA filtresi dışarı doğru çekilerek çıkarılabilir.
- Siklonu dışarı doğru çekerek çıkarın.

- Filtreyi temiz suyla temizleyin veya gerekirse değiştirin ve havayla kurutun.
- Filtreyi yeniden takmak için yukarıdaki talimatları ters sırayla uygulayın.

## DÖNER FIRÇANIN TEMİZLENMESİ

- Fırçayı çıkarmak için.
- Ayakkabının yan tarafında, tırnağı açık asma kilit yönünde hareket ettirin ve fırçayı sabitleyen yan parçayı çıkarın ve fırçayı serbest bırakın.
- Fırçayı çıkarın ve temizleyin.
- Yeniden monte etmek için yukarıdaki talimatları ters sırayla izleyin.

## ESNEK BORUNUN TEMİZLENMESİ

- Tüpün içine bakarak esnek kısımda kir olup olmadığını kontrol edin. Varsa, emiş gücünün azalmasını önlemek için temizleyin.

## MALZEMELER

- Malzemeler, cihaz modeliniz için distribütörlerden ve yetkili kuruluşlardan (filtreler vb.) temin edilebilir.
- Her zaman cihaz modeliniz için özel olarak tasarlanmış orijinal malzemeleri kullanın.
- Bu sarf malzemeleri uzman mağazalarda mevcuttur.
- Bu cihaz için pil takımının tip referansı 3020E296YNK-XXX'dir.

## PİLLERİN DEĞİŞTİRİLMESİ

- DİKKAT: Çıkarılabilir piller takılırken/çıkarılırken cihazın elektrik şebekesinden bağlantısı kesilmelidir.
- DİKKAT: Yalnızca stick elektrikli süpürgezinizin modeline özel referans numarasına sahip pil türünü kullanın.
- Farklı bir pil kullanılması patlama veya yangın tehlikesine neden olabilir.
- Çıkarılabilir pil düğmesine basarak pili çıkarın.
- Yeni pili kutulara dikkat ederek takın ve bir klik sesi duyana kadar içeri itin.

## CIHAZIN ÖMRÜ DOLDUĞUNDA PİLLERİ ÇIKARMAK İÇİN AŞAĞIDAKİ ADIMLARI İZLEYİN

- Çıkarılabilir pil düğmesine basarak pili çıkarın.
- Ardından, özel kaplara atın. Parçalarına ayırmayın veya ateşe atmayın.

## SORUN GİDERME

Emme gücü zayıflıyor	Toz haznesini boşaltın Toz haznesinin doğru takılıp takılmadığını kontrol edin Filtre kutusu ve filtrenin doğru takılıp takılmadığını kontrol edin Filtreyi temizleyin Tüpün esnek kısmının kirle dolu olup olmadığını kontrol edin
Çalışmayı durdurun	Elektrikli süpürgeyi şarj edin Silindir fırçayı ve yatağı iyice temizleyin
Pil şarj cihazını tutmuyor	Fişin takılı olup olmadığını kontrol edin Prizin çalışıp çalışmadığını kontrol edin

## SERVİS

- Herhangi bir yanlış kullanım veya kullanım talimatlarına uyulmaması, garantiyi ve üreticinin sorumluluğunu geçersiz kılar.

## ANORMALLİKLER VE ONARIM

Sorun çıkması durumunda cihazı yetkili bir teknik destek servisine götürün. Tehlikeli olabileceğinden, yardım almadan cihazı sökmeye veya onarmaya çalışmayın.

## AB ÜRÜN VERSİYONLARI VE/VEYA ÜLKENİZDE TALEP EDİLMESİ DURUMUNDA: ÜRÜNÜN EKOLOJİSİ VE GERİ DÖNÜŞTÜRÜLEBİLİRLİĞİ

- Bu cihazın ambalajını oluşturan malzemeler, bir toplama, sınıflandırma ve geri dönüşüm sistemine dahildir. Bunları atmak isterseniz, her malzeme türü için uygun kamuya açık konteynerleri kullanın.
- Ürün, çevreye zararlı olabilecek maddeleri içermemektedir.



belirtir.



ateşe atmayın.

Bu sembol, ürünün kullanım ömrü sona erdiğinde atmak isterseniz, elektrikli ve elektronik ekipman atıklarının (WEEE) seçici toplama işlemi için yetkili bir atık bertaraf kuruluşuna götürmeniz gerektiğini

Bu sembol, ürünün bir veya daha fazla pil içerebileceğini belirtir; kullanıcı, ürünü atmadan önce pilleri çıkarmalıdır. Pillerin, uygun şekilde yetkilendirilmiş konteynerlere atılması gerektiğini unutmayın. Pillerinizi

- 1907/2006/EC (REACH) Yönetmeliğine göre çok yüksek riskli maddeler (SVHC) ile ilgili bilgiler.  
Bu ürün Kurşun içerir, CAS Numarası: 7439-92-1.
- Bu cihaz, Düşük Gerilim Direktifi 2014/35/EU, Elektromanyetik Uyumluluk Direktifi 2014/30/EU, Elektrikli ve Elektronik Ekipmanlarda Bazı Tehlikeli Maddelerin Kullanımına İlişkin Kısıtlamalar Direktifi 2011/65/EU ve Enerji ile İlgili Ürünlerin Ekotasarım Gereklikleri Direktifi 2009/125/EC ile uyumludur.
- Aşağıdaki bilgiler ekotasarımla ilgili özellikleri ayrıntılı olarak açıklamaktadır (Yönetmelik (AB) 2019/1782):

Üreticinin adı ve adresi:	Electrodomésticos Taurus, S.L. Avda. Barcelona, s/n 25790 Oliana, Lleida, Spain
Model tanımlayıcı:	CZH015350050EUWH
Giriş voltajı	100-240 V
Giriş AC frekansı	50/60 Hz
Çıkış voltajı	35,0 V DC
Çıkış akımı	0,5 A
Çıkış gücü	17,5 W
Ortalama aktif verimlilik	85,80
Düşük yükte verimlilik (10 %)	78,77
Yüksüz güç tüketimi	0,072 W

- Eko-tasarım gerekliliklerine uygunluğun belirlenmesi ve enerji etiketleme parametrelerinin hesaplanması için Avrupa standardı EN 50563 referans olarak kullanılmaktadır.

## PÁLCA PORSZÍVÓ HVCA7302B

Tisztelt vásárló!

Köszönjük, hogy a TAURUS márkájú terméket választotta.

Technológiájának, kialakításának és működésének, valamint a legszigorúbb minőségi előírásokat is meghaladó tulajdonságainak köszönhetően teljes mértékben kielégítő használatot és hosszú élettartamot biztosít.

## BIZTONSÁGI TANÁCSOK ÉS FIGYELMEZTETÉSEK



Olvassa el a használati utasítást.

- A készülék bekapcsolása előtt figyelmesen olvassa el ezeket az utasításokat, és őrizze meg őket a jövőbeni használatra. Az utasítások be nem tartása balesethez vezethet.
- Ezt a készüléket 8 éves és annál idősebb gyermekek, valamint fizikai, érzékszervi vagy szellemi képességeikben korlátozott, illetve tapasztalat és ismeretek hiányában lévő személyek is használhatják, ha felügyeletet vagy oktatást kaptak a készülék biztonságos használatáról, és tisztában vannak a vele járó veszélyekkel. A gyermekek nem játszhatnak a készülékkel. A tisztítást és a felhasználói karbantartást gyermekek felügyelet nélkül nem végezhetik.

A készülék levehető



tápegységgel rendelkezik.  
(CZH015350050EUWH).

- **FIGYELMEZTETÉS:** Az akkumulátor újratöltéséhez kizárólag a készülékhez

mellékelt levehető tápegységet használja.

- **FIGYELMEZTETÉS:** A forgó alkatrészekkel rendelkező kézi tartozékoknál fennáll a beszorulás veszélye.
- A készülék tisztítása vagy karbantartása előtt győződjön meg arról, hogy a készülék ki van kapcsolva, és a dugó ki van húzva a konnektorból.
- Ez a készülék kizárólag háztartási használatra alkalmas, nem használható professzionális vagy ipari célokra.



Kizárólag beltéri használatra.

- A készülékben olyan akkumulátorok találhatóak, amelyeket a felhasználónak kell cserélnie.
- Az HVCA7302B (Homeland X7 Ultimate) modellhez a 3020E296YNK-XXX típusú elemeket kell használni.
- Ne használjon más típusú elemet. Más típusú elem használata robbanás- vagy tűzveszélyt okozhat.
- Az elemek eltávolítására, behelyezésére és feltöltésére vonatkozó utasításokat lásd a használati utasításban.
- **FIGYELEM:** Az elemek behelyezése/kicserélése során a készüléket le kell választani a hálózatról.
- Az áramellátó csatlakozókat nem szabad rövidre zární.
- Kerülje az akkumulátor túltöltését, mert az túlmelegedést okozhat, és robbanás- vagy tűzveszélyt jelenthet.
- Kerülje az akkumulátor teljes lemerülését. Ha hosszabb ideig nem használja a készüléket, vegye ki belőle az akkumulátort. Ha az akkumulátort túl hosszú ideig hagyja a készülékben, amikor nem használja, akkor szivárgás veszélye áll fenn. Ha ez megtörténik, kerülje a folyadékkal való érintkezést, mivel az kémiai égési sérüléseket okozhat. Ha véletlenül érintkezés történik, öblítse le a vízzel. Ha a folyadék a szembe kerül, akkor orvoshoz kell fordulni.
- Ha a tápkábel megsérült, azt a gyártó, szervizképviselője vagy hasonlóan képzett személynek kell kicserélnie a veszély elkerülése érdekében.

- Ez a készülék forgó alkatrészeket tartalmazó tartozékokat tartalmaz. A laza ruhák, ékszerek vagy hosszú haj belekaphatnak a mozgó alkatrészekbe. Viseljen megfelelő ruházatot. Ne viseljen bő vagy laza ruhákat vagy kiegészítőket. Tartsa távol a haját, ruháit és kesztyűit a mozgó alkatrészekről.
- A töltő csatlakoztatása előtt ellenőrizze, hogy a töltő címkéjén feltüntetett feszültség megegyezik-e a hálózati feszültséggel.
- A töltő csatlakozójának pontosan illeszkednie kell a hálózati aljzathoz. Ne módosítsa a csatlakozót. Ne használjon csatlakozóadaptert.
- Ne erőltesse a tápkábelt. Soha ne használja a tápkábelt a készülék felemelésére, hordozására vagy kihúzására.
- Ne tekerje a tápkábelt a készülék köré.
- Ellenőrizze a tápkábel állapotát. A sérült vagy összegabalyodott kábelek növelik az áramütés veszélyét.
- Ne használja a készüléket, ha a kábel vagy a csatlakozó sérült.
- Ne érintse meg a készülék mozgó alkatrészeit, amíg az működik.

## HASZNÁLAT ÉS ÁPOLÁS

- Ne használja a készüléket, ha az alkatrészek vagy tartozékok nincsenek megfelelően felszerelve.
- Ne használja a készüléket, ha a hozzá csatlakoztatott tartozékok vagy fogyóeszközök hibásak. Azonnal cserélje ki őket.
- Ne használja a készüléket víz vagy más folyadék felvételére.
- Ne használja a készüléket, ha a be-/kikapcsoló gomb nem működik.
- Ha hosszabb ideig nem használja a készüléket, vegye ki belőle az elemeket.
- Ne dolgozzon olyan területeken, ahol fémtárgyak, például szögek és/vagy csavarok találhatóak.
- Soha ne szívjon fel forró vagy éles tárgyakat (cigarettacsikket, hamut, szögeket stb.).
- Semmilyen körülmények között ne nyissa ki az elemeket.
- Ha az elemet/elemeket nem használja, tartsa távol más fémtárgyaktól, például gemkapcsoktól, érméktől, kulcsoktól, csavaroktól stb., amelyek összekapcsolhatják a kapcsokat.
- Ne rövide zárja az akkumulátor kapcsait, mert ez robbanást vagy tüzet okozhat.
- Az akkumulátorokat 40 °C alatti hőmérsékleten kell tárolni.
- A készüléket csak száraz feladatok elvégzésére használja.

- Soha ne hagyja a készüléket csatlakoztatva és felügyelet nélkül, ha nem használja. Ez energiát takarít meg és meghosszabbítja a készülék élettartamát.
- Ne használja a készüléket ember vagy állat testének bármely részén.
- Ne használja a készüléket háziállatokon vagy állatokon.
- Az akkumulátorokat csak a gyártó által mellékelte töltővel töltsse fel. Az egyik típusú akkumulátorhoz megfelelő töltő más típusú akkumulátorok használata esetén robbanás- vagy tűzveszélyt okozhat.
- A készüléket csak az ahhoz kifejezetten tervezett akkumulátorral/akkumulátorokkal használja. Más akkumulátorok használata robbanás- vagy tűzveszélyt okozhat.

## LEÍRÁS

- A Levehető akkumulátor gomb
- B Teljesítményválasztó gombok
- C BE/KI gomb
- D LED-kijelző
- E Töltésjelző lámpák
- F Töltőcsatlakozó
- G Porgyűjtő tartály
- H Tartály eltávolító retesz
- I Porkioldó gomb
- J Cső
- J1. Rugalmas gomb
- K Padlókefe
- K1. Mindenféle útfelületre alkalmas görgős kefe
- L Szűrők
- L1. Cyclon
- L2. HEPA szűrő
- L3. Kupak
- M Tartozékok
- M1. 2 az 1-ben kefe
- M2. 2 az 1-ben résszívó
- M3. Falí tartó
- N Töltő

### LED-KÉPERNYŐ

- 1 Teljesítmény szint kijelző
- 2 Akkumulátor töltöttségi szint kijelző

Ha készülékének modellje nem rendelkezik a fent leírt kiegészítővel, azok külön is megvásárolhatók a műszaki ügyfélszolgálatától.

## TELEPÍTÉS

- Győződjön meg arról, hogy az összes csomagolóanyagot eltávolította a készülék belsejéből.

### A FALI KONZOL ÖSSZESZERELÉSE

- A készülékhez tartozik egy fali konzol (M.3), amelyet a falhoz kell rögzíteni.
- Rögzítse a fali konzolt a megfelelő módon, dugókkal és csavarokkal.
- Győződjön meg arról, hogy a konzol szilárdan rögzítve van; a konzolnak a készülék tömegének kétszeresét kell elbírnia.
- Helyezze a készüléket a fali tartóba.

### AZ AKKUMULÁTOR FELTÖLTÉSE

- Figyelem: Az új akkumulátor nem teljesen feltöltött, ezért a készülék első használata előtt feltölteni kell.
- Az akkumulátort 4 és 40 °C közötti hőmérsékleten tölts fel.
- Az akkumulátor teljes feltöltéséhez körülbelül 4-5 óra szükséges. Soha ne próbálja túlterhelni az akkumulátort (bár az első feltöltésnél ajánlott 6 órás töltési idő).
- Az akkumulátort teljesen összeszerelt vagy a főttestől szétszerelt állapotban is feltöltheti.
- Az E töltésjelző fény kigyullad, jelezve, hogy a töltő az akkumulátort tölti.
- Ha az akkumulátor a főegységbe van szerelve, a kijelzőn megjelenik az akkumulátor töltöttségi szintje százalékban.
- Amikor az akkumulátor feltöltődött, válassza le a töltőt a hálózatról.
- Megjegyzés: Ne használja a készüléket, amíg az a töltőhöz van csatlakoztatva.

## HASZNÁLATI UTASÍTÁS

### HASZNÁLAT ELŐTT







- Győződjön meg arról, hogy a termék csomagolását eltávolította.
- Az első használat előtt figyelmesen olvassa el a „Biztonsági tanácsok és figyelmeztetések” részt.
- A termék első használata előtt fontos, hogy az akkumulátorokat teljesen feltöltsen.
- Készítse elő a készüléket a használni kívánt funkciónak megfelelően:

### PORSZÍVÓZÁS FUNKCIÓ

- Csatlakoztassa a csőegységet a fő egységhez.
- Csatlakoztassa a kívánt tartozékot a csőhöz vagy közvetlenül a főegységhez.
- Használja a készüléket a porszívózni kívánt felületen.

### HASZNÁLAT

- Kapcsolja be a készüléket a be-/kikapcsoló gombbal.

Válassza ki a kívánt sebességet a teljesítményválasztó gombokkal:	
	Alacsony sebesség
	Ez a magas sebesség
Ez a porszívó blokkolásgátló rendszerrel rendelkezik:	
	Ha ez a képernyő megjelenik, az azt jelenti, hogy a forgó kefe elakadt, és hajszálak stb. tekeredtek rá, ezért nem tud normálisan forogni. Tisztítsa meg a padlókefét az idegen tárgyaktól
	Ha ez a képernyő megjelenik, az azt jelenti, hogy a porzsák megtelt. Úritse ki a porzsákot, és szükség esetén tisztítsa meg a szűrőt.
	Ha ez a képernyő megjelenik, az azt jelenti, hogy az akkumulátor túlmelegedett: a hőmérséklet nem haladhatja meg a 75 °C-ot, és normál szobahőmérsékleten történő lehűlés után újra használható.
	Ha ez a képernyő megjelenik, az azt jelenti, hogy a töltőt helytelenül használják, és nem lehet tölteni.

### KIEGÉSZÍTŐ FELSZERELÉSE

- A kézi porszívó úgy van kialakítva, hogy a következő tartozékok felszerelhetők rá: (használja az Ön igényeinek leginkább megfelelő kombinációt). (1. ábra).
- MEGJEGYZÉS: A kiegészítők felszerelhetők a főtestre vagy a csőre.
- 2 az 1-ben kefe: A végén kefével van felszerelve, amely használat közben megtisztítja a felületet.
- 2 az 1-ben résszívó: Kifejezetten repedésekbe és nehezen elérhető sarkokba való bejutáshoz tervezve.

## RUGALMAS CSŐ

- A fémcső közepén található gomb megnyomásával a cső meghajlik, így lehajlás nélkül is lehet tisztítani.

## A KÉSZÜLÉK HASZNÁLATA UTÁN

- Kapcsolja ki a készüléket a be-/kikapcsoló gombbal.
- Ha hosszabb ideig nem kívánja használni a készüléket, vegye ki az akkumulátort.
- Tisztítsa meg a készüléket.

## PARKOLÓ HELYZET

- A készülék saját parkolási pozícióval rendelkezik, amely kényelmes és egyszerű tárolást biztosít.

## BIZTONSÁGI HŐVÉDŐ

- A készülék biztonsági berendezéssel rendelkezik, amely megvédi a készüléket a túlmelegedéstől.
- Ha a készülék magától kikapcsol és nem kapcsol be újra, válassza le a hálózatról, és várjon körülbelül 15 percet, mielőtt újra csatlakoztatná. Ha a készülék nem indul el újra, forduljon hivatalos szervizhez.

## TISZTÍTÁS

- Válassza le az akkumulátortöltőt a hálózatról, és hagyja lehűlni, mielőtt bármilyen tisztítási munkát elvégezne.
- Tisztítsa meg a készüléket egy pár csepp mosogatószerrel megnedvesített ruhával, majd szárítsa meg.
- Ne használjon oldószereket, savas vagy lúgos pH-jú termékeket, például fehéritőt, vagy súrolószereket a készülék tisztításához.
- Soha ne merítse a készüléket vízbe vagy más folyadékba, és ne tegye folyó víz alá.

## A PORGYÚJTÓ TARTÁLY KIÜRÍTÉSE

- Ürítse ki a porgyűjtőt, ha megtelt (ez a átlátszó tartálynak köszönhetően könnyen ellenőrizhető), ha a porszívó teljesítménye jelentősen csökken, vagy ha a porgyűjtő megtelt jelzőfénye világít.
- Válassza le a csövet a porgyűjtő tartályról.
- A porgyűjtőt a tartály eltávolító retesz karjának megnyomásával és az óramutató járásával megegyező irányba történő elforgatásával távolítsa el, a nyíl és a lakatok jelzése szerint (2. ábra).
- Öntse ki a tartalmát a megfelelő hulladékgyűjtő edénybe.
- Ellenőrizze a szűrő állapotát, és tisztítsa meg vagy cserélje ki, ha szükséges.

## A SZŰRŐK CSERÉJE

- Porgyűjtő szűrő (HEPA) (nagy hatékonyságú légszűrő, amely hatékonyan visszatartja a spórákat, hamut, fűrészpórt, pollent...), ajánlatos legalább évente egyszer vagy 50 óra használat után cserélni, vagy ha hatékonysága jelentősen csökken.

## A SZŰRŐK ELTÁVOLÍTÁSA

- A porgyűjtőt a tartály eltávolító retesz (H) megnyomásával és az óramutató járásával megegyező irányba, a nyíl és a lakatok jelzésének megfelelően elforgatva lehet eltávolítani.
- A HEPA szűrő kifelé húzva eltávolítható.
- A ciklont kifelé húzva vegye ki.
- Tisztítsa meg a szűrőt, vagy ha szükséges, cserélje ki tiszta vízzel, majd hagyja megszáradni.
- A szűrő visszahelyezéséhez kövesse a fenti utasításokat fordított sorrendben.

## A FORGÓ KEFE TISZTÍTÁSA

- A kefe eltávolítása.
- A cipő oldalán mozgassa a fülecskét a nyitott lakat felé, és akassza ki az oldalsó darabot, amely rögzíti a kefét, és engedje ki.
- Vegye ki a kefét és tisztítsa meg.
- Az összeszereléshez kövesse a fenti utasításokat fordított sorrendben.

## A FLEX CSŐ TISZTÍTÁSA

- Ellenőrizze a cső belsejét, hogy nincs-e szennyeződés a hajlékony részben. Ha van, tisztítsa meg, hogy ne csökkenjen a szívóerő.

## KELLÉKEK

- A készülék modelljéhez szükséges kellékeket (pl. szűrőket stb.) forgalmazóktól és hivatalos szervizektől szerezheti be.
- Mindig eredeti, kifejezetten a készülék modelljéhez tervezett kellékeket használjon.
- Ezek a kellékek szaküzletekben kaphatók.
- A készülék akkumulátorának típusjelzése: 3020E296YNK-XXX

## AZ AKKUMULÁTOROK CSERÉJE

- FIGYELEM: A készüléket a hálózatról le kell választani a kivehető akkumulátorok behelyezése/kivétele során.
- FIGYELEM: Csak a porszívó modelljéhez kifejezetten megadott típusú akkumulátort használjon.
- Más típusú akkumulátor használata robbanás- vagy tűzveszélyt okozhat.

- Az akkumulátort a levehető akkumulátor gomb megnyomásával távolítsa el.
- Helyezze be az új akkumulátort a polaritásnak megfelelően, és csúsztassa be, amíg kattantást nem hall.

### A KÉSZÜLÉK ÉLETTARTAMÁNAK LEJÁRTÁVAL AZ AKKUMULÁTOROK ELTÁVOLÍTÁSÁHOZ JÁRJON EL AZ ALÁBBIK SZERINT

- Az akkumulátor eltávolításához nyomja meg a levehető akkumulátor gombot.
- Ezután dobja a speciális gyűjtőedénybe. Ne szerelje szét és ne dobja tűzbe.

### HIBAMEGÁLLAPÍTÁS

A szívóerő gyenge	<p>Üritse ki a porgyűjtőt</p> <p>Ellenőrizze, hogy a porgyűjtő tartály megfelelően van-e beszerelve</p> <p>Ellenőrizze, hogy a szűrőház és a szűrő megfelelően van-e beszerelve</p> <p>Tisztítsa meg a szűrőt</p> <p>Ellenőrizze, hogy a cső rugalmas része nincs-e tele szennyeződéssel</p>
Hagyja abba a munkát	<p>Töltse fel a porszívót</p> <p>Tisztítsa meg alaposan a görgős kékét és a csapágyat</p>
Az akkumulátor nem tartja a töltőt	<p>Ellenőrizze, hogy a dugó be van-e dugva</p> <p>Ellenőrizze, hogy a csatlakozó működőképes-e</p>

### SZERVIZ

- A nem megfelelő használat vagy a használati utasítás be nem tartása a garancia és a gyártó felelősségének érvényét veszti.

## RENDELLENESSÉGEK ÉS JAVÍTÁS

Probléma esetén vigye a készüléket egy hivatalos szervizbe. Ne próbálja meg saját kezűleg szétszerelni vagy megjavítani, mert ez veszélyes lehet.

### EU-S TERMÉKVÁLTOZATOK ESETÉN ÉSVAGY HA AZ ÖN ORSZÁGÁBAN EZ KÖTELEZŐ: A TERMÉK ÖKOLÓGIAI JELLEMZŐI ÉS ÚJRAHASZNOSÍTHATÓSÁGA

- A készülék csomagolásának anyagai egy gyűjtési, osztályozási és újrahasznosítási rendszerbe tartoznak. Ha azokat el kívánja dobni, használja az egyes anyagokhoz megfelelő közcélú konténereket.
- A termék nem tartalmaz olyan anyagokat, amelyek koncentrációja káros lehet a környezetre.



(WEEE) szelektív gyűjtésével foglalkozik.



Ez a szimbólum azt jelenti, hogy ha a termék élettartama lejárt, és azt el kívánja dobni, vigye el egy engedélyezett hulladékkezelőhöz, amely elektromos és elektronikus berendezések hulladékainak (WEEE) szelektív gyűjtésével foglalkozik.

Ez a szimbólum azt jelenti, hogy a termék egy vagy több elemet tartalmazhat; a felhasználónak ezeket el kell távolítania, mielőtt a terméket ártalmatlanítja. Ne feledje, hogy az elemeket megfelelően engedélyezett konténerekben kell ártalmatlanítani. Ne dobja őket a tűzbe.

- A 1907/2006/EK rendelet (REACH) szerinti, különös aggodalomra okot adó anyagokra (SVHC) vonatkozó információk.  
Ez a termék ólmot tartalmaz, CAS-szám: 7439-92-1.
- Ez a készülék megfelel a 2014/35/EU alacsony feszültségű berendezésekről szóló irányelvnek, a 2014/30/EU elektromágneses összeférhetőségről szóló irányelvnek, a 2011/65/EU egyes veszélyes anyagok elektromos és elektronikus berendezésekben való használatának korlátozásáról szóló irányelvnek és a 2009/125/EK energiaügyi termékekre vonatkozó ökodizájn követelményekről szóló irányelvnek.
- Az alábbiakban az ökodizájnra vonatkozó jellemzők (2019/1782/EU rendelet) találhatóak:

A gyártó neve és címe:	Electrodomésticos Taurus, S.L. Avda. Barcelona, s/n 25790 Oliana, Lleida, Spain
Modell azonosító:	CZH015350050EUWH
Bemeneti feszültség	100–240 V
Bemeneti váltakozó áram frekvencia	50/60 Hz
Kimeneti feszültség	35,0 V DC
Kimeneti áram	0,5 A
Kimeneti teljesítmény	17,5 W
Átlagos aktív hatékonyság	85,80
Hatékonyság alacsony terhelésnél (10 %)	78,77%
Terhelés nélküli energiafogyasztás	0,072 W

- Az ökozájain követelményeknek való megfelelés megállapításához és az energiafogyasztási címkézés paramétereinek kiszámításához az EN 50563 európai szabványt használják referenciaértéknek.

يعني هذا الرمز أنه في حالة رغبتك في التخلص من المنتج بعد انتهاء عمره الافتراضي، فيجب عليك نقله إلى وكيل نفايات معتمد لجمع النفايات الكهربائية والإلكترونية (WEEE) بشكل انتقائي.



هذا الرمز يعني أن المنتج قد يحتوي على بطارية أو بطاريات؛ يجب على المستخدم إزالتها قبل التخلص من المنتج. تذكر أنه يجب التخلص من البطاريات في حاويات مرصحة. لا تتخلص منها في النار.



• معلومات عن المواد المثيرة للقلق الشديد (SVHC) وفقًا لللائحة 1907/2006/EC (REACH).

يحتوي هذا المنتج على الرصاص، رقم CAS: 7439-92-1.

• يتوافق هذا الجهاز مع التوجيه EU/2014/35 بشأن الجهد المنخفض، والتوجيه EU/2014/30 بشأن التوافق الكهرومغناطيسي، والتوجيه EU/2011/65 بشأن القيود المفروضة على استخدام بعض المواد الخطرة في المعدات الكهربائية والإلكترونية، والتوجيه EC/2009/125 بشأن متطلبات التصميم البيئي للمنتجات المرتبطة بالبطاقة.

• تتضمن المعلومات التالية تفاصيل الميزات المتعلقة بالتصميم البيئي (اللائحة للاتحاد الأوروبي) (2019/1782):

اسم الشركة المصنعة وعنوانها:	Electrodomésticos Taurus, SL شارع برشلونة، رقم 25790 أوليانا، ليدا، إسبانيا
معرف النموذج:	CZH015350050EUWH
جهد الدخل	100-240 فولت
تردد التيار المتردد الداخل	50/60 هرتز
جهد الخرج	35,0 فولت تيار مستمر
تيار الخرج	0,5 أمبير
طاقة الخرج	17,5 واط
متوسط الكفاءة النشطة	85,80%
الكفاءة عند الحمل المنخفض (10%)	78,77%
استهلاك الطاقة بدون تحميل	0,072 واط

• لضمان الامتثال لمتطلبات التصميم البيئي ولحساب معلمات تصنيف الطاقة، يتم استخدام المعيار الأوروبي EN 50563 كمرجع.

## لوازم

- يمكن الحصول على الإمدادات من الموزعين والمؤسسات المعتمدة (مثل المرشحات، وما إلى ذلك...) لطراز جهازك.
- استخدم دائمًا الإمدادات الأصلية المصممة خصيصًا لطراز جهازك.
- تتوفر هذه الإمدادات في المتاجر المتخصصة.
- رقم مرجع نوع حزمة البطارية لهذا الجهاز هو 3020E296YNK-XXX

## كيفية استبدال البطاريات

- تنبيه: يجب فصل الجهاز عن مصدر الطاقة الرئيسي عند إدخال/إزالة البطاريات القابلة للإزالة.
- تنبيه: استخدم فقط نوع البطارية المرجعي المحدد لنموذج المكتسة الكهربائية الخاصة بك.
- قد يؤدي استخدام بطارية مختلفة إلى حدوث انفجار أو خطر نشوب حريق.
- قم بإزالة البطارية بالضغط على زر البطارية القابل للفصل.
- قم بإدخال البطارية الجديدة مع مراعاة القطبية، ثم قم بتحريكها حتى تسمع صوت نقرة.

## إزالة البطاريات، بمجرد انتهاء عمر الجهاز، اتبع الخطوات التالية

- قم بإزالة البطارية بالضغط على زر البطاريات القابلة للفصل.
- ثم تخلص منه في حاويات خاصة. لا تفكّه أو تتخلص منه بالنار.

## استكشاف الأخطاء وإصلاحها

تفريغ خزان الغبار	يصبح الشفط ضعيفا
تحقق من تركيب خزان الغبار بشكل صحيح	
تأكد من تثبيت علبة الفلتر والفلتر بشكل صحيح	
تنظيف الفلتر	
تأكد من أن الجزء المرن من الأنبوب ممتلئ بالأوساخ	
شحن المكتسة الكهربائية	توقف عن العمل
قم بتنظيف فرشاة الأسطوانة والمحمل جيدًا	
تحقق مما إذا كان القابس قد تم إدخاله بالفعل	البطارية لا تحمل الشاحن
تحقق مما إذا كان المقبس مفيّدًا	

## خدمة

- يؤدي أي سوء استخدام أو عدم اتباع تعليمات الاستخدام إلى إبطال الضمان ومسؤولية الشركة المصنعة.

## الشذوذ والإصلاح

في حال حدوث أي مشكلة، يُرجى أخذ الجهاز إلى مركز دعم فني معتمد. لا تحاول فكّه أو إصلاحه دون مساعدة، فقد يكون ذلك خطيرًا.

بالنسبة لإصدارات منتجات الاتحاد الأوروبي و/أو في حالة طلبها في بلدك: البيئة وقابلية إعادة تدوير المنتج

- المواد التي تُصنع منها عبوة هذا الجهاز مُدرجة ضمن نظام تجميع وتصنيف وإعادة تدوير. للتخلص منها، يُرجى استخدام الحاويات العامة المناسبة لكل نوع.
- لا يحتوي المنتج على تركيبات من المواد التي يمكن اعتبارها ضارة بالبيئة.

## يستخدم

- قم بتشغيل الجهاز باستخدام زر التشغيل/الإيقاف.

- إذا انطفأ الجهاز تلقائيًا ولم يُشغَل مرة أخرى، فافصله عن مصدر الطاقة وانتظر حوالي 15 دقيقة قبل إعادة توصيله. إذا لم يُشغَل الجهاز مرة أخرى، فاطلب المساعدة الفنية المختصة.

## تنظيف

- افصل شاحن البطارية عن مصدر الطاقة واتركه حتى يبرد قبل القيام بأي مهمة تنظيف.
- قم بتنظيف الجهاز باستخدام قطعة قماش مبللة ببضع قطرات من سائل غسيل الأطباق ثم جفقه.
- لا تستخدم المذيبات، أو المنتجات ذات الرقم الهيدروجيني الحمضي أو القاعدي مثل المبيض، أو المنتجات الكاشطة، لتنظيف الجهاز.
- لا تغمر الجهاز أبدًا في الماء أو أي سائل آخر أو تضعه تحت الماء الجاري.

## تفريغ خزان الغبار

- قم بتفريغ خزان الغبار عندما يكون ممتلئًا (يتم تسهيل الملاحظة بواسطة الخزان الشفاف)، أو عندما تنخفض قوة الشفط بشكل ملحوظ، أو عندما يكون مؤشر امتلاء خزان الغبار مضاءً.
- افصل الأنبوب عن خزان الغبار.

- قم بإزالة خزان الغبار بالضغط على ذراع قفل إزالة الخزان وتدويره في اتجاه عقارب الساعة، كما هو موضح بالسهم والأقفال (الشكل 2).

- قم بتفريغ المحتويات في حاوية النفايات المناسبة.
- تحقق من حالة الفلتر وقم بتنظيفه أو استبداله إذا لزم الأمر.

## تغيير المرشحات

- فلتر خزان الغبار (HEPA) (فلتر هواء عالي الكفاءة يحجز بكفاءة الجراثيم والرماد ونشارة الخشب وحبوب اللقاح...)، من المستحسن تغييره مرة واحدة على الأقل في السنة أو بعد كل 50 ساعة من الاستخدام، أو إذا انخفضت فعاليته بشكل ملحوظ.

## لإزالة المرشحات







- قم بإزالة خزان الغبار بالضغط على ذراع قفل إزالة الخزان (H) وتدويره في اتجاه عقارب الساعة، كما هو موضح بواسطة السهم والأقفال.
- يمكن إزالة فلتر HEPA عن طريق سحبه للخارج.
- قم باستخراج الإعصار عن طريق سحبه للخارج.
- قم بتنظيف الفلتر أو استبداله إذا لزم الأمر بالماء النظيف واتركه حتى يجف في الهواء.
- لإعادة تجميع الفلتر، اتبع التعليمات المذكورة أعلاه، بالترتيب العكسي.

## تنظيف الفرشاة الدوارة

- لإزالة الفرشاة.
- على جانب الحذاء، حرك اللسان نحو القفل المفتوح وفك القطعة الجانبية التي تثبت الفرشاة وتحررها.
- قم بإزالة الفرشاة ونظفها.
- لإعادة التجميع، اتبع التعليمات المذكورة أعلاه بالترتيب العكسي.

## تنظيف الأنبوب المرن

- تحقق من داخل الأنبوب للتأكد من عدم وجود أوساخ عالقة في الجزء المرن. في هذه الحالة، نظفه لتجنب فقدان الشفط.

حدد السرعة المطلوبة باستخدام أزرار تحديد الطاقة:	
	إنها سرعة منخفضة
	إنها عالية السرعة
تتمتع هذه المكينة الكهربائية بنظام مضاد للانسداد:	
	عند ظهور هذه الشاشة، فهذا يعني أن الفرشاة الدوارة مسدودة وقد تتشابه مع الشعر وما إلى ذلك، ولا يمكنها الدوران بشكل طبيعي. يجب تنظيف أغراض فرشاة الأرضية.
	عند ظهور هذه الشاشة، فهذا يعني أن خزان الغبار ممتلئ. أفرغ خزان الغبار ونظف الفلتر إذا لزم الأمر.
	عندما تظهر هذه الشاشة، فهذا يعني ارتفاع درجة حرارة البطارية: يجب ألا تتجاوز درجة الحرارة 75 درجة، ويمكن استخدامها مرة أخرى بعد التبريد في درجة حرارة الغرفة العادية.
	عندما تظهر هذه الشاشة، فهذا يعني سوء استخدام الشاحن، مما يشير إلى أنه لا يمكن شحنه.

## تركيب ملحق

- تم تصميم المكينة اليدوية بطريقة تسمح بتركيب الملحقات التالية: (استخدم المجموعة التي تليها متطابقًا بشكل أفضل). (الشكل 1).
- ملحوظة: يمكن تركيب الملحقات على الجسم الرئيسي أو على الأنبوب.
- فرشاة 2 في 1: مزودة بفرشاة في النهاية، تقوم بتنظيف السطح أثناء استخدامها.
- فوهة الشقوق 2 في 1: مصممة خصيصًا للوصول إلى الشقوق والزوايا الصعبة.

## أنبوب مرن

- بالضغط على الزر الموجود في منتصف الأنبوب المعدني، سوف ينحني ويسمح بالتنظيف دون الحاجة إلى الانحناء.

## مجرد الانتهاء من استخدام الجهاز

- قم بإيقاف تشغيل الجهاز باستخدام زر التشغيل/الإيقاف.
- قم بإزالة البطارية من الجهاز إذا كنت لا تنوي استخدام الجهاز لفترة طويلة.
- تنظيف الجهاز.

## موقف السيارات

- يتمتع هذا الجهاز بمكان وقوف خاص به لتخزينه بشكل مريح ومباشر.

## واقى حراري آمن

- يحتوي الجهاز على جهاز أمان يحميه من الحرارة الزائدة.

- قم بتركيب حامل الحائط بالطريقة التي تراها مناسبة، باستخدام المقابس والمسامير.
- تأكد من تثبيت القوس بشكل محكم؛ إذ يجب أن يكون قادرًا على دعم وزن ضعف وزن الجهاز.
- قم بتركيب الجهاز في دعامة الحائط.

#### شحن البطارية

- تنبيه: البطارية الجديدة لا تكون مشحونة بالكامل، ولذلك يجب شحنها قبل استخدام الجهاز لأول مرة.
- قم بشحن البطارية عند درجة حرارة جوية تتراوح بين 4 إلى 40 درجة مئوية.
- يستغرق شحن البطارية بالكامل من ٤ إلى ٥ ساعات تقريبًا. لا تحاول أبدًا شحنها أكثر من اللازم (مع أنه يُنصح بأن تكون مدة الشحن الأولى ٦ ساعات).
- يمكنك شحن البطارية مجمعة بالكامل أو مفككة من الجسم الرئيسي.
- ستضيء مصابيح مؤشر الشحن E للإشارة إلى أن الشاحن يقوم بشحن البطارية.
- إذا تم تجميع البطارية في الجسم الرئيسي، فستعرض الشاشة مستوى البطارية بنسبة %.
- عند شحن البطارية، أفضل الشاحن عن مصدر الطاقة الرئيسي.
- ملحوظة: لا تستخدم الجهاز أثناء توصيله بالشاحن.

#### تعليمات الاستخدام

##### قبل الاستخدام

- تأكد من إزالة عبوة المنتج.
- يرجى قراءة قسم "نصائح وتحذيرات السلامة" بعناية قبل الاستخدام الأول.
- قبل استخدام هذا المنتج للمرة الأولى، من المهم شحن البطاريات بالكامل.
- قم بإعداد الجهاز وفقًا للوظيفة التي ترغب في استخدامها:

##### وظيفة التنظيف بالمكنسة الكهربائية

- قم بتركيب وحدة الأنبوب على الجسم الرئيسي.
- قم بتركيب الملحق المطلوب في الأنبوب أو مباشرة في الجسم الرئيسي.
- استخدم الجهاز على السطح الذي ترغب في تنظيفه بالمكنسة الكهربائية.

• لا تستخدم الجهاز على أي جزء من جسم الإنسان أو الحيوان.

• لا تستخدم الجهاز مع الحيوانات الأليفة أو الحيوانات.

• اشحن البطارية/البطاريات فقط باستخدام الشاحن المرفق من الشركة المصنعة. قد يُسبب الشاحن المُناسب لنوع واحد من البطاريات انفجارًا أو خطر حريق عند استخدامه مع بطاريات/بطاريات أخرى.

• استخدم الجهاز فقط مع البطارية/البطاريات المصممة خصيصًا له. قد يؤدي استخدام أي بطارية/بطاريات أخرى إلى خطر انفجار أو نشوب حريق.

#### وصف

A	زر البطارية القابل للفصل
B	أزرار اختيار الطاقة
C	زر التشغيل/الإيقاف
D	شاشة LED
E	أضواء مؤشر الشحن
F	مقبس الشحن
G	خزان الغبار
H	ذراع قفل إزالة الخزان
I	زر تحرير الغبار
J	أنبوب
J1	زر من
K	فرشاة الأرضية
K1	فرشاة الأسطوانة لجميع الطرق
L	المرشحات
L1	إعصار
L2	فلتر HEPA
L3	كوب
M	مُكَمَّلَات
M1	فرشاة 2 في 1
M2	فوهة الشقوق 2 في 1
M3	حامل الحائط
N	شاحن
	شاشة LED
1	شاشة مستوى الطاقة
2	شاشة مستوى البطارية

إذا كان طراز جهازك لا يحتوي على الملحقات الموضحة أعلاه، فيمكنك أيضًا شراؤها بشكل منفصل من خدمة المساعدة الفنية.

#### تثبيت

- تأكد من إزالة جميع مواد التغليف من داخل الجهاز.

##### تجميع حامل الحائط

- يحتوي الجهاز على حامل حائط (M.3) والذي يجب تثبيته على الحائط.

مكسنة كهربائية عصا  
HVCA7302B

عزيري العميل،

نشرك كثيراً على اختيارك شراء منتج العلامة التجارية TAURUS.

بفضل التكنولوجيا والتصميم والتشغيل وحقيقة أنها تتجاوز أعلى معايير الجودة، يمكن ضمان الاستخدام المرضي الكامل وعمر المنتج الطويل.

## نصائح وتحذيرات السلامة



اقرأ دليل المشغل.

- لا تستخدم أي نوع آخر من البطاريات، قد يؤدي استخدام بطارية مختلفة إلى خطر الانفجار أو الحريق.
- راجع التعليمات الخاصة بكيفية إزالة البطاريات وإدخالها وشحن البطارية في دليل التعليمات.
- تحذير: يجب فصل الجهاز عن التيار الكهربائي عند إدخال أو إزالة البطاريات.
- لا ينبغي أن تتعرض محطات التزويد إلى دائرة كهربائية قصيرة.
- تجنب شحن البطارية بشكل زائد، حيث قد يؤدي ذلك إلى ارتفاع درجة حرارتها وقد يؤدي إلى خطر الانفجار أو الحريق.
- تجنب تفريغ البطارية تمامًا، ازرع البطارية من الجهاز إذا كنت لن تستخدمه لفترة. إذا تُركت البطارية في الجهاز لفترة طويلة دون استخدامها، فهناك خطر تسرب. في هذه الحالة، تجنب ملامسة السائل، فقد يُسبب حروقًا كيميائية. في حال ملامسة السائل للعينين، اشطفهما بالماء. في حال ملامسة السائل للعينين، استشر طبيبًا.
- في حالة تلف سلك الطاقة، يجب استبداله من قبل الشركة المصنعة أو وكيل الخدمة التابع لها أو الأشخاص المؤهلين على نحو مماثل لتجنب المخاطر.
- يحتوي هذا الجهاز على ملحقات ذات أجزاء دوارة، قد تعلق الملابس الفضفاضة أو المجوهرات أو الشعر الطويل بالأجزاء المتحركة، ارتد ملابس مناسبة، لا ترتد ملابس أو ملحقات فضفاضة أو فضفاضة. أبعد شرك وملابسك وقفازاتك عن الأجزاء المتحركة.
- تأكد من أن الجهد المشار إليه على ملصق تصنيف الشاحن يتطابق مع جهد التيار الكهربائي الرئيسي قبل توصيل بالشاحن.
- يجب أن يكون قابس الشاحن مُثبتًا جيدًا في مقبس الكهرباء الرئيسي، لا تُغَيِّر القابس. لا تستخدم محوّل القابس.
- لا تستخدم سلك الطاقة بالقوة، لا تستخدمه لرفع الجهاز أو حمله أو فصله.
- لا تقم بلف سلك الطاقة حول الجهاز.
- تأكد من حالة سلك الطاقة، الكابلات التالفة أو المتشابكة تزيد من خطر التعرض لصدمة كهربائية.
- لا تستخدم الجهاز إذا كان الكابل أو القابس تالفاً.
- لا تلمس أيًا من الأجزاء المتحركة للجهاز أثناء تشغيله.

## الاستخدام والعناية

- لا تستخدم الجهاز إذا لم يتم تركيب الأجزاء أو الملحقات بشكل صحيح.
- لا تستخدم الجهاز إذا كانت الملحقات أو المواد الاستهلاكية الملحقة به معيبة، استبدلها فوراً.
- لا تستخدم الجهاز لجمع الماء أو أي سائل آخر.
- لا تستخدم الجهاز إذا كان زر التشغيل/الإيقاف لا يعمل.
- قم بإزالة البطاريات من الجهاز إذا كنت لن تستخدمه لبعض الوقت.
- لا تعمل في المناطق التي توجد بها أجسام معدنية، مثل المسامير و/أو البراغي.
- لا تقم أبدًا بتنظيف الأشياء الساخنة أو الحادة بالمكسنة الكهربائية (أعقاب السجائر، والرماد، والمسامير، وما إلى ذلك).
- لا تفتح البطارية/البطاريات تحت أي ظرف من الظروف.
- عندما لا تكون البطارية/البطاريات قيد الاستخدام، قم بإبعادها عن الأجسام المعدنية الأخرى مثل المشابك الورقية والعملات المعدنية والمفاتيح والبراغي ... التي يمكنها توصيل طرف بطرف آخر.
- لا تقم بتفريغ دائرة أطراف البطارية لأن هذا قد يسبب انفجارًا أو حريقًا.
- يجب تخزين البطارية/البطاريات في درجة حرارة أقل من 40 درجة مئوية.
- استخدم الجهاز فقط لأداء المهام الجافة.
- لا تترك الجهاز متصلاً دون مراقبة إذا لم يكن قيد الاستخدام، هذا يوفر الطاقة ويطيل عمره.

اقرأ هذه التعليمات بعناية قبل تشغيل الجهاز، واحتفظ بها للرجوع إليها مستقبلاً. قد يؤدي عدم اتباع هذه التعليمات إلى وقوع حادث.

- لا يُقصد استخدام هذا الجهاز من قبل الأشخاص (بما في ذلك الأطفال) ذوي القدرات البدنية أو الحسية أو العقلية المحدودة، أو الذين يفتقرون إلى الخبرة والمعرفة، ما لم يتم الإشراف عليهم أو إعطاؤهم تعليمات بخصوص الجهاز من قبل شخص مسؤول عن سلامتهم.
- ينبغي مراقبة الأطفال للتأكد من عدم لعبهم بالجهاز.

يحتوي هذا الجهاز على وحدة إمداد

قابلة للفصل.

(CZH015350050EUWH).

تحذير: لأغراض إعادة شحن البطارية، استخدم فقط وحدة التزويد القابلة للفصل المرفقة مع هذا الجهاز.

تحذير: هناك خطر التعرض لاختناق الملحق المحمول باليد بسبب الأجزاء الدوارة.

تأكد من إيقاف تشغيل الجهاز وفصل القابس عن منفذ المقبس قبل تنظيف الجهاز أو صيانته.

هذا الجهاز مخصص للاستخدام المنزلي فقط، وليس للاستخدام المهني أو الصناعي.



للإستخدام الداخلي فقط.

يحتوي هذا الجهاز على بطاريات مخصصة ليتم استبدالها من قبل المستخدم.  
نوع البطارية هو HVCA7302B (Homeland 3020E296YNK-XXX للطرز HVCA7302B (X7 Ultimate

## ESPAÑOL

### GARANTÍA Y ASISTENCIA TÉCNICA

- Este producto goza del reconocimiento y protección de la garantía legal de conformidad con la legislación vigente. Para hacer valer sus derechos o intereses debe acudir a cualquiera de nuestros servicios de asistencia técnica oficiales.
- Podrá encontrar el más cercano accediendo al siguiente enlace web: <http://taurus-home.com/>
- También puede solicitar información relacionada poniéndose en contacto con nosotros por el teléfono que aparece al final de este manual.
- Puede descargar este manual de instrucciones y sus actualizaciones en <http://taurus-home.com>

## ENGLISH

### WARRANTY AND TECHNICAL ASSISTANCE

- This product enjoys the recognition and protection of the legal guarantee in accordance with current legislation. To enforce your rights or interests you must go to any of our official technical assistance services.
- You can find the closest one by accessing the following web link: <http://taurus-home.com/>
- You can also request related information by contacting us.
- You can download this instruction manual and its updates at <http://taurus-home.com/>

## FRANÇAIS

### GARANTIE ET ASSISTANCE TECHNIQUE

- Ce produit est reconnu et protégé par la garantie établie conformément à la législation en vigueur. Pour faire valoir vos droits ou intérêts, vous devrez vous adresser à l'un de nos services d'assistance technique agréés.
- Pour savoir lequel est le plus proche, vous pouvez accéder au lien suivant : <http://taurus-home.com/>
- Vous pouvez aussi nous contacter pour toute information.
- Vous pouvez télécharger ce manuel d'instructions et ses mises à jour sur <http://taurus-home.com/>

## PORTUGUÊS

### GARANTIA E ASSISTÊNCIA TÉCNICA

- Este produto goza do reconhecimento e proteção da garantia legal em conformidade com a legislação em vigor. Para fazer valer os seus direitos ou interesses, deve recorrer sempre aos nossos serviços oficiais de assistência técnica.
- Poderá encontrar o mais próximo de si através do seguinte website: <http://taurus-home.com/>

- Também pode solicitar informações relacionadas, pondo-se em contacto conosco.
- Pode fazer o download deste manual de instruções e suas atualizações em <http://taurus-home.com/>

## ITALIANO

### GARAZIA E ASSISTENZA TECNICA

- Questo prodotto possiede il riconoscimento e la protezione della garanzia legale di conformità con la legislazione vigente. Per far valere i suoi diritti o interessi, dovrà rivolgersi a uno qualsiasi dei nostri servizi ufficiali di assistenza tecnica.
- Può trovare il più vicino cliccando sul seguente link: <http://taurus-home.com/>
- Inoltre, può richiedere informazioni mettendosi in contatto con noi.
- Può scaricare questo manuale di istruzioni e i suoi aggiornamenti da <http://taurus-home.com/>

## CATALÀ

### GARANTIA I ASSISTÈNCIA TÈCNICA

- Aquest producte gaudeix del reconeixement i protecció de la garantia legal de conformitat amb la legislació vigent. Per fer valer els seus drets o interessos ha d'acudir a qualsevol dels nostres serveis d'assistència tècnica oficials.
- Podrà trobar el més proper accedint al següent enllaç web: <http://taurus-home.com/>
- També pot demanar informació relacionada posant-se en contacte amb nosaltres al telèfon que apareix al final d'aquest manual.
- Podeu descarregar aquest manual d'instruccions i les seves actualitzacions a <http://taurus-home.com>

## DEUTSCH

### GARANTIE UND TECHNISCHER SERVICE

- Dieses Produkt ist von der gesetzlichen Garantie gemäß der geltenden Gesetzgebung geschützt. Um Ihre Rechte und Interessen geltend zu machen, müssen Sie eines unserer offiziellen Servicezentren aufsuchen.
- Über folgenden Link finden Sie ein Servicezentrum in Ihrer Nähe: <http://taurus-home.com/>
- Sie können auch Informationen anfordern, indem Sie sich mit uns in Verbindung setzen.
- Sie können dieses Benutzerhandbuch und seine Aktualisierungen unter <http://taurus-home.com/>

## NEDERLANDS

### GARANTIE EN TECHNISCHE ONDERSTEUNING

- Dit product valt onder de legale garantievoorzwaarden zoals bepaald in de actuele wetgeving. Om een beroep te doen op uw rechten of aanspraken kunt u contact opnemen met onze officiële technische service.
- U kunt de dichtstbijzijnde technische service vinden op de website: <http://taurus-home.com/>
- Voor verdere informatie kunt u ook contact met ons opnemen.
- U kunt deze gebruiksaanwijzing en eventuele actualisering en ervan downloaden via <http://taurus-home.com/>

## ROMÂNĂ

### GARANȚIE ȘI ASISTENȚĂ TEHNICĂ

- Acest produs beneficiază de recunoașterea și protecția garanției legale în conformitate cu legislația în vigoare. Pentru a vă exercita drepturile sau interesele, trebuie să vă adresați unuia dintre serviciile noastre oficiale de asistență tehnică.
- Puteți găsi cel mai apropiat serviciu de asistență tehnică accesând următorul link web: <http://taurus-home.com/>
- De asemenea, puteți solicita informații conexe, contactând-ne (consultați ultima pagină a manualului).
- Puteți descărca acest manual de instrucțiuni și actualizările sale la <http://taurus-home.com/>

## POLSKI

### GWARANCJA I SERWIS TECHNICZNY

- Ten produkt jest uznawany i chroniony prawną gwarancją zgodnie z obowiązującymi przepisami. W celu wyegzekwowania swoich praw lub interesów, należy udać się do dowolnego z naszych oficjalnych usług pomocy technicznej.
- Najbliższy punkt można znaleźć, korzystając z poniższego linku: <http://taurus-home.com/>
- Można również poprosić o informacje, kontaktując się z nami.
- Można też pobrać niniejszą instrukcję obsługi i jej aktualizacje na <http://taurus-home.com/>

## БЪЛГАРСКИ

### ГАРАНЦИЯ И ТЕХНИЧЕСКА ПОМОЩ

- Настоящият продукт има законна гаранция, в съответствие с действащото законодателство. За да упражните правата си на потребител следва да се насочите към някой от нашите оторизирани сервиси.

- Най-близкия до Вас сервис можете да откриете на следния линк: <http://taurus-home.com/>

- Също така, можете да потърсите информация, свързвайки се с нас (вижте на последната страница на наръчника).

- Наръчника с указания и неговите осъвременявания можете да свалите на следния <http://taurus-home.com/>

## ΕΛΛΗΝΙΚΑ

### ΕΓΓΥΗΣΗ ΚΑΙ ΤΕΧΝΙΚΗ ΥΠΟΣΤΗΡΙΞΗ

- Το παρόν προϊόν αναγνωρίζεται και προστατεύεται από τη νόμιμη εγγύηση συμμόρφωσης προς την ισχύουσα νομοθεσία. Για να διεκδικήσετε τα δικαιώματα ή συμπερόντά σας πρέπει να απευθυνθείτε σε οποιοδήποτε από τα επίσημα γραφεία μας τεχνικής υποστήριξης.

- Για να βρείτε το πιο κοντινό σε εσάς, ανατρέξτε στην ιστοσελίδα: <http://taurus-home.com/>

- Μπορείτε επίσης να ζητήσετε πληροφορίες, επικοινωνώντας μαζί μας.

- Μπορείτε να «κατεβάσετε» από το διαδίκτυο το παρόν εγχειρίδιο οδηγιών και τις σχετικές ενημερώσεις του στο <http://taurus-home.com/>

## РУССКИЙ

### ГАРАНТИЯ И ТЕХНИЧЕСКАЯ ПОДДЕРЖКА

- Данный продукт пользуется признанием и защитой юридической гарантии в соответствии с действующим законодательством. Для отстаивания своих прав или интересов вам следует обратиться в любой из наших официальных сервисных центров.

- Вы можете найти ближайший из них, перейдя по следующей ссылке: <http://taurus-home.com/>.

- Вы также можете запросить соответствующую информацию, связавшись с нами по телефону, указанному в конце данного руководства.

- Данное руководство по эксплуатации и его обновления можно загрузить по адресу <http://taurus-home.com>.

## DANSK

### GARANTI OG TEKNISK HJELP

- Dette produkt er anerkendt og beskyttet af lovmæssig garanti i overensstemmelse med gældende lovgivning. Hvis du vil gøre dine rettigheder eller interesser gældende, skal du kontakte et af vores officielle servicecentre.

- Du kan finde den nærmeste ved at gå ind på følgende link: <http://taurus-home.com/>

- Du kan også anmode om relevante oplysninger ved at kontakte os på telefonnummeret i slutningen af denne vejledning.

- Du kan downloade denne brugsanvisning og dens opdateringer på <http://taurus-home.com>.

## NORSK

### GARANTI OG TEKNISK HJELP

- Dette produktet nyter godt av anerkjennelsen og beskyttelsen av den juridiske garantien i samsvar med gjeldende lovgivning. For å håndheve dine rettigheter eller interesser må du gå til noen av våre offisielle tekniske assistansetjenester.
- Du kan finne den nærmeste ved å gå til følgende nettlénke: <http://taurus-home.com/>
- Du kan også be om relatert informasjon ved å kontakte oss på telefonnummeret som er oppført på slutten av denne håndboken.
- Du kan laste ned denne bruksanvisningen og dens oppdateringer på <http://taurus-home.com>

## SVENSKA

### GARANTI OCH TEKNISK SUPPORT

- Denna produkt erkänns och skyddas av en lagstadgad garanti i enlighet med tillämplig lag. För att hävda dina rättigheter eller intressen bör du kontakta ett av våra officiella servicecenter.
- Du kan hitta den närmaste genom att gå in på följande länk: <http://taurus-home.com/>
- Du kan också begära information om detta genom att kontakta oss på telefonnumret i slutet av den här handboken.
- Du kan ladda ner denna bruksanvisning och dess uppdateringar på <http://taurus-home.com>.

## SUOMALAINEN

### TAKUU JA TEKNINEN APU

- Tämä tuote nauttii voimassa olevan lainsäädännön mukaisen lakisääteisen takuun tunnustusta ja suojaa. Jos haluat puolustaa oikeuksiasi tai etujasi, ota yhteyttä johonkin virallisista palvelukeskuksistamme.
- Löydät lähimmän sellaisen seuraavasta linkistä: <http://taurus-home.com/>.
- Voit myös pyytää lisätietoja ottamalla meihin yhteyttä tämän käyttöoppaan lopussa olevasta puhelinnumerosta.
- Voit ladata tämän käyttöohjeen ja sen päivitykset osoitteesta <http://taurus-home.com>.

## TÜRKÇE

### GARANTİ VE TEKNİK YARDIM

- Bu ürün, yürürlükteki mevzuata uygun olarak yasal garantinin tanınması ve korunmasından yararlanır. Haklarınızı veya menfaatlerinizi savunmak için resmi teknik yardım hizmetlerimizden herhangi biriyle iletişime geçmelisiniz.
- Aşağıdaki web bağlantısına erişerek size en yakın olanı bulabilirsiniz: <http://taurus-home.com/>
- Ayrıca bu kılavuzun sonunda yer alan telefon numarasından bize ulaşarak ilgili bilgileri talep edebilirsiniz.
- Bu kullanım kılavuzunu ve güncellemelerini <http://taurus-home.com> adresinden indirebilirsiniz.

## MAGYAR

### GARANCIA ÉS MŰSZAKI SEGÍTSÉGNYÚJTÁS

- Ez a termék a hatályos jogszabályoknak megfelelően a törvényes garancia elismerését és védelmét élvezi. Jogai vagy érdekei érvényesítéséhez a hivatalos műszaki segítségnyújtás bármelyikéhez kell fordulnia.
- A legközelebbi szervizünket a következő weblinkre kattintva találja meg: <http://taurus-home.com/>.
- Kapcsolattartás útján is kérhet kapcsolódó információkat.
- Ezt a használati útmutatót és annak frissítéseit letöltheti a <http://taurus-home.com/> weboldalról.

## عرب

### الضمان والمساعدة الفنية

يحظى هذا المنتج بالاعتراف والحماية من الضمان القانوني وفقاً للتشريعات النافذة. لطلب حقوقك أو مصالحك يجب عليك مراجعة أي

مركز من مراكزنا لخدمات المساعدة التقنية الرسمية.

يمكنك العثور على الأقرب عن طريق الدخول إلى رابط الموقع التالي:

<http://taurus-home.com> (حسب العلامة التجارية)

كما يمكنك طلب المعلومات ذات الصلة عن طريق الاتصال بنا عبر الهاتف.

ويمكنك تحميل دليل التعليمات هذا وتحديثاته على الموقع

<http://taurus-home.com>

COUNTRY	ADDRESS	PHONE
Algeria	Zone d'Activite, N° 62, Constantine	213770777756
Argentina	Av. del Libertador 1298,(B1638BEY), Vicente López (Pcia. Buenos Aires)	541153685223
Belgium	Mariëndonkstraat 5, 5154 EG, Elshout	31620401500
Bulgaria	265,Okolovrasten Pat, Mladost 4, 1766, Sofia	35929211120 / 35929211193
Congo (Republic of)	98 Blvd General Charles de Gaulle, Pointe Noire	242066776656
Cyprus	20, Bethlehem Str. / P.O.Box 20430, 2033, Strovolos	35722711300
Czech Republic	Milady Horakove 357/4, 568 02, Svitavy	420 461 540 130
Equatorial Guinea	SN Av Patricio Lumumba y C/ Jesus B, Bata	00240 333 082958 00240 333 082453
Equatorial Guinea	Calle de las Naciones Unidas, PO box 762, Malabo	240333082958 240333082453
España	Avda Barcelona, S/N, 25790 Oliana (Lleida) atencioncliente@taurus.es	945 551 242
France	Za les bas musats 18, 89100, Malay-le-Grand	03 86 83 90 90
Ghana	Ederick Place, Accra-Ghana	302682448 / 302682404
Gibraltar	11 Horse Barrack Lane, 54000, Gibraltar	00350 200 75397 00350 200 41023
Greece	Sapfous 7-9, 10553, Athens	+30 21 0373 7000
Hong Kong	Unit H,13/F., World Tech Centre, Hong kong	(852) 2448 0116 / 9197 3519
Hungary	Késmárk utca 11-13, 1158, Budapest	+36 1 370 4519
India	C-175, Sector-63, Noida, Gautam Budh Nagar - 201301, Delhi	(+91) 120 4016200
Ivory Coast	01 Rue Des Carrossiers-Zone 3, B.P 3747, Abidjan 01 (RCI)	225 27 21223232
Luxembourg	Mariëndonkstraat 5, 5154 EG, Elshout	31620401500
Marruecos	Big distribution society 4 Rue 13 Lot. Smara Oulfa, Casablanca	(+212) 522 89 40 21
Mauritania	134 Avenue Gamal Abdener llot D, Nouakchott	2225254469 / 2225251258
Mexico	Rosas Moreno N° 4-203 Colonia de San Rafael C.P. 06470 – Delegación Cuauhtémoc, Ciudad de México	(+52) 55 55468162
Montenegro	Rastovac bb, 81400, Niksic	+382 40 217 055
Netherlands	Mariëndonkstraat 5, 5154 EG, Elshout	31620401500
Nigeria	8, Isaac; John Str,G.R.A Ikeja Lagos	23408023360099
Paraguay	Denis Roa 155 c/ Guido Spano, Asunción	21665100
Peru	Av. Javier Prado Este N°560, Piso 24, Oficina 2401, San Isidro, Lima	(511) 421 6047
Portugal	Avenida Rainha D. Amélia, nº12-B, 1600-677, Lisboa	+351 210966324
Romania	Dudesti Pantelimon 23, 410554, Bucharest	031.805.49.58
Serbia	Rastovac bb, 81400, Niksic	+382 40 217 055
Slovakia	Milady Horakove 357/4, 568 02, Svitavy	420 461 540 130
Southafrica	Unit 25 & 26, San Croy Office Park, Die Agora Road, Croydon, Kempton Park, 1619, Johannesburg	(+27) 011 392 5652
Tunisia	2, Rue de Turquie, Tunis	21671333066
Ukraine	Block 6, Ap Housing Estate Topol-2, B, 49000, Dnepropetrovsk	380563704161 380563704161
Uruguay	Luis Alberto de Herrera 3468, 11600, Montevideo	598 2209 28 00
Vietnam	Lot 7 Ind. Zone for, Ha Noi	84437658111 / 84437658110







# taurus

[www.taurus-home.com](http://www.taurus-home.com)

CE



**FR**  
Cet appareil, ses accessoires, cordons et batterie se recyclent

À DÉPOSER EN MAGASIN

À DÉPOSER EN DÉCHÈTERIE

OU

Points de collecte sur [www.quefairedemesdechets.fr](http://www.quefairedemesdechets.fr)