

# taurus

## Mixing Chef Compact

Amasadora

Stand Mixer

Pétrisseur

Mix- und Knetmaschine

Impastatrice

Batedeira - Amassadeira

Amasadora

Mixer

Mikser / Robot kuchenny

Μίξερ ζύμης

Тестомесильная машина-миксер

Mixer cu suport

Миксер за месене

العجانة

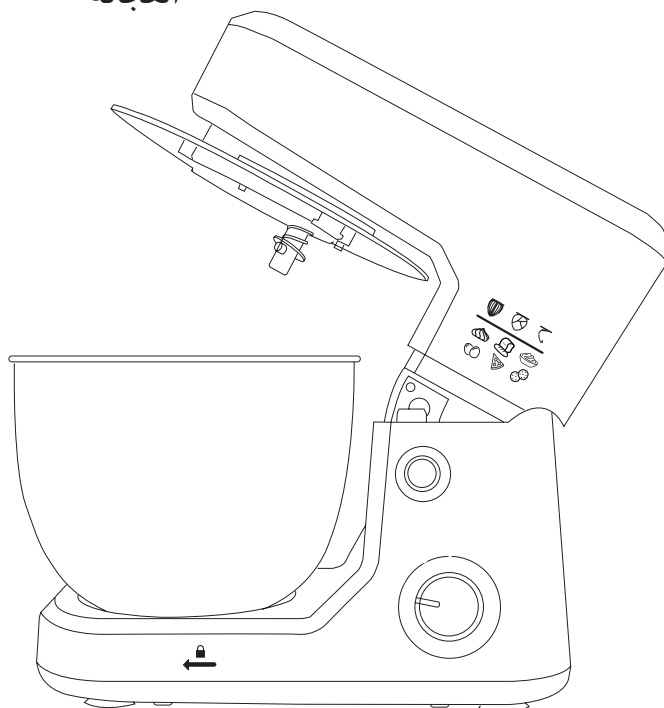

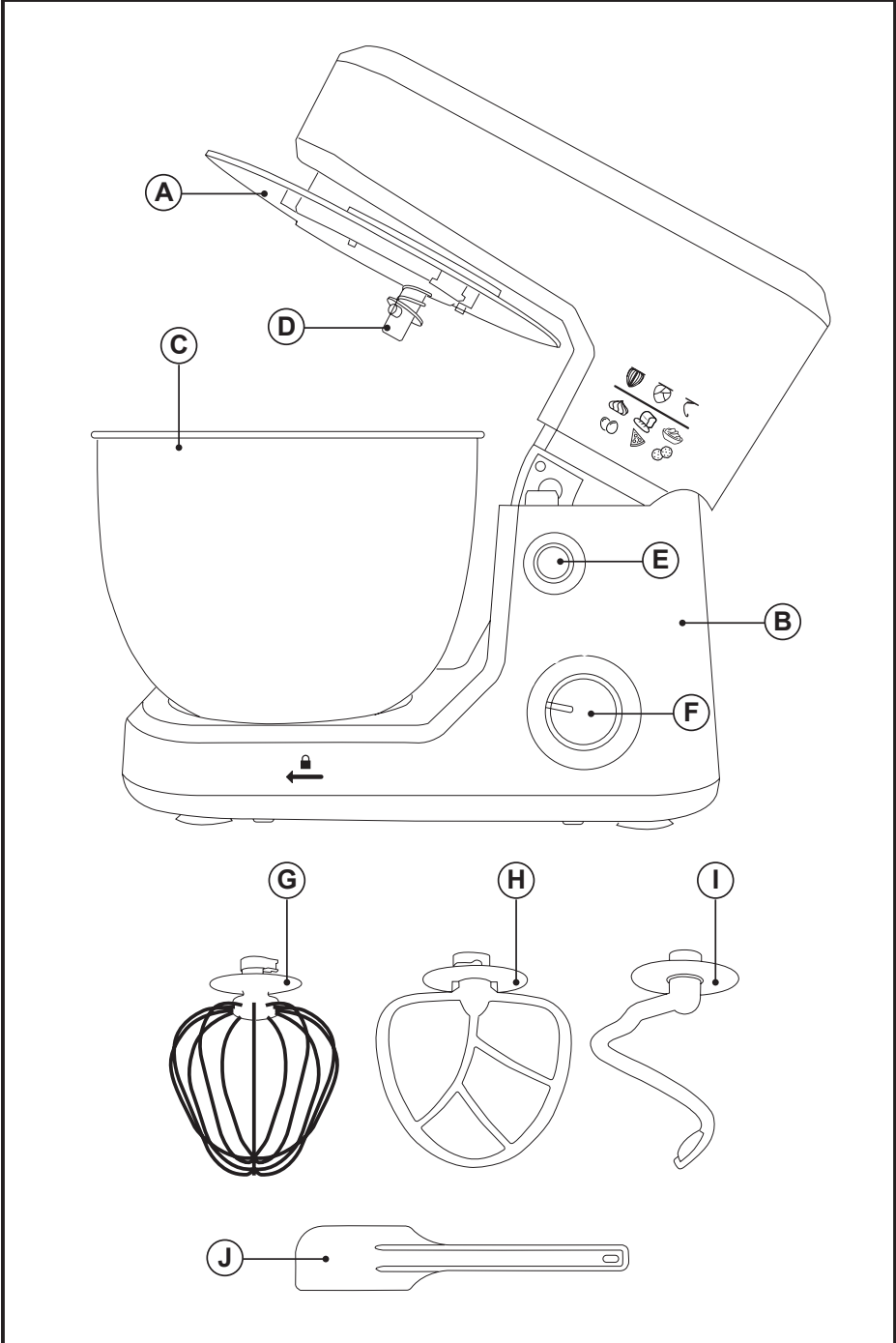

Fig.1

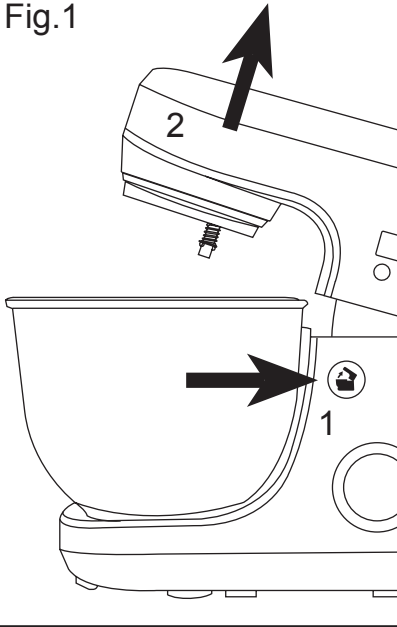

Fig.2

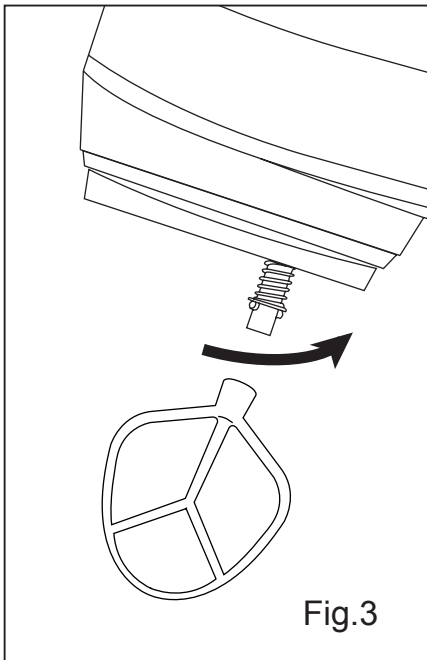
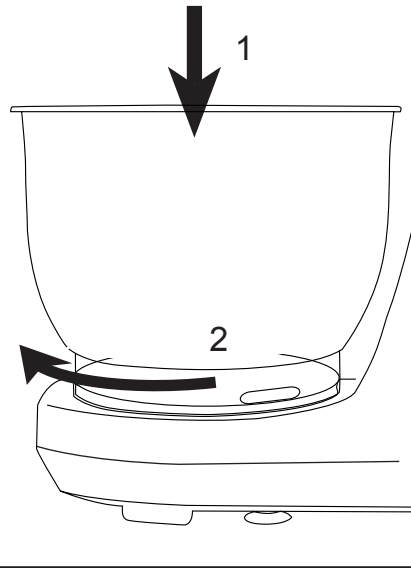
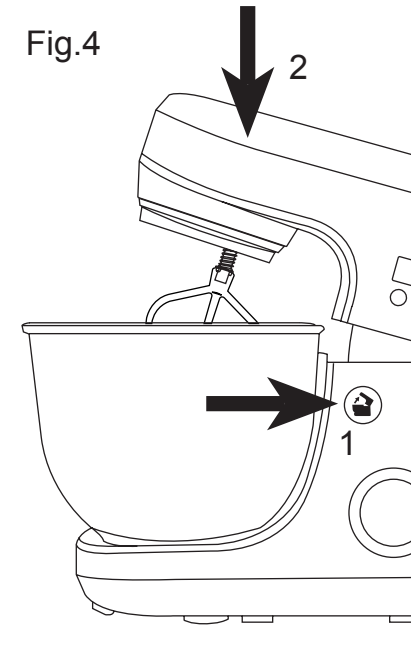

Fig.3

Fig.4



## Español

### Amasadora

#### Mixing Chef Compact (Ver. II)

##### DISTINGUIDO CLIENTE:

Le agradecemos que se haya decidido por la compra de un producto de la marca Taurus.

Su tecnología, diseño y funcionalidad, junto con el hecho de superar las más estrictas normas de calidad le comportarán total satisfacción durante mucho tiempo.

#### CONSEJOS Y ADVERTENCIAS DE SEGURIDAD

- Leer atentamente este folleto de instrucciones antes de poner el aparato en marcha y guardarlo para posteriores consultas. La no observación y cumplimiento de estas instrucciones pueden comportar como resultado un accidente.
- Antes del primer uso, limpiar todas las partes del producto que puedan estar en contacto con alimentos, procediendo tal como se indica en el apartado de limpieza.
- Este aparato no debe ser usado por niños. Mantener el aparato y su conexión de red fuera del alcance de los niños.
- Este aparato pueden utilizarlo personas con capacidades físicas, sensoriales o mentales reducidas o falta de experiencia y conocimiento, si se les ha dado la supervisión o formación apropiadas respecto al uso del aparato de una manera segura y comprenden los peligros que implica.
- Este aparato no es un juguete. Los niños deben estar bajo vigilancia para asegurar que no jueguen con el aparato.
- Desconectar el aparato y desenchufar la alimentación si se deja desatendido y antes de cambiar los accesorios o partes próximas que se mueven durante el uso, del montaje, del desmontaje o de la limpieza.
- Si la conexión red está dañada, debe ser substituida, llevar el aparato a un Servicio de Asistencia Técnica autorizado. Con el fin de evitar un peligro, no intente desmontarlo o repararlo por sí mismo.
- Este aparato está pensado únicamente para un uso doméstico, no para uso profesional o industrial.
- Antes de conectar el aparato a la red, verificar que el voltaje indicado en la placa de características coincide con el voltaje de red.
- Conectar el aparato a una base de toma de corriente que soporte como mínimo 10 amperios.
- La clavija del aparato debe coincidir con la base eléctrica de la toma de corriente. Nunca modificar la clavija. No usar adaptadores de clavija.
- No colocar el aparato sobre superficies calientes tales como placas de cocción, quemadores de gas, hornos o similares.
- El aparato debe utilizarse y colocarse sobre una superficie plana y estable.

- No utilizar el aparato con el cable eléctrico o la clavija dañada.
- Si alguna de las envolventes del aparato se rompe, desconectar inmediatamente el aparato de la red para evitar la posibilidad de sufrir un choque eléctrico.
- No utilizar el aparato si ha caído, si hay señales visibles de daños, o si existe fuga.
- No forzar el cable eléctrico de conexión. Nunca usar el cable eléctrico para levantar, transportar o desenchufar el aparato.
- No enrollar el cable eléctrico de conexión alrededor del aparato.
- No dejar que el cable eléctrico de conexión quede atrapado o arrugado.
- No dejar que el cable eléctrico de conexión quede en contacto con las superficies calientes del aparato.
- Verificar el estado del cable eléctrico de conexión. Los cables dañados o enredados aumentan el riesgo de choque eléctrico.
- No utilizar ni guardar el aparato a la intemperie.
- No exponer el aparato a la lluvia o condiciones de humedad. El agua que entre en el aparato aumentará el riesgo de choque eléctrico.
- No tocar la clavija de conexión con las manos mojadas.
- Tomar las medidas necesarias para evitar la puesta en marcha no intencionada del aparato.
- No tocar las partes móviles del aparato en marcha.

#### **UTILIZACIÓN Y CUIDADOS:**

- Antes de cada uso, extender completamente el cable de alimentación del aparato.
- No usar el aparato si sus accesorios no están debidamente acoplados.
- No usar el aparato si los accesorios acoplados a él presentan defectos. Proceda a sustituirlos inmediatamente.
- No usar el aparato si su dispositivo de puesta en marcha/paro no funciona.
- No mover el aparato mientras está en uso.
- No dar la vuelta al aparato mientras está en uso o conectado a la red.
- No forzar la capacidad de trabajo del aparato.
- Guardar este aparato fuera del alcance de los niños y/o personas con capacidades físicas, sensoriales o mentales reducidas o falta de

experiencia y conocimiento.

- Usar este aparato, sus accesorios y herramientas de acuerdo con estas instrucciones, teniendo en cuenta las condiciones de trabajo y el trabajo a realizar. Usar el aparato para operaciones diferentes a las previstas podría causar una situación de peligro.
- No utilizar el aparato más de 7 minutos seguidos. Dejarlo enfriar en reposo durante una hora antes de volver a utilizarlo.

#### **SERVICIO:**

- Cerciorarse que el servicio de mantenimiento del aparato sea realizado por personal especializado, y que caso de precisar consumibles/recambios, éstos sean originales.
- Toda utilización inadecuada, o en desacuerdo con las instrucciones de uso, puede comportar peligro, anulando la garantía y la responsabilidad del fabricante.

## **DESCRIPCIÓN**

- A Tapa transparente
- B Cuerpo motor
- C Bol
- D Anclaje accesorios
- E Botón acople/desacople
- F Mando selector de velocidad
- G Batidor
- H Mezclador
- I Amasador
- J Espátula

## **MODO DE EMPLEO**

#### **NOTAS PREVIAS AL USO:**

- Asegúrese de que ha retirado todo el material de embalaje del producto.
- Antes de usar el producto por primera vez, limpie las partes en contacto con alimentos tal como se describe en el apartado de Limpieza.
- Preparar el aparato acorde a la función que desee realizar.

#### **USO:**

- Extender completamente el cable antes de enchufar.
- Enchufar el aparato a la red eléctrica.

- Presionar el botón de acople/desacople (E) para levantar el cuerpo superior. (Fig. 1).
- Fijar el bol en la base y fijarlo según se indica. (Fig. 2).
- Colocar la tapa transparente (A) para evitar salpicaduras en el brazo de la maquina y cerciorarse que quede bien fijada.
- Fijar el accesorio batidor (G), mezclador (H) o amasador (I) según se desee en el anclaje haciendo coincidir el agujero y girarlo en sentido anti horario hasta que quede bien acoplado. (Fig. 3).
- Presionar el botón de acople/desacople y presionar el cuerpo superior hacia abajo hasta que el botón vuelva a su posición original. (Fig. 4).
- Poner el aparato en marcha, accionando el mando selector.
- Para evitar un arranque demasiado brusco, recomendamos efectuar la puesta en marcha con el mando selector de potencia situado en su posición mínima, y progresivamente una vez el aparato ha arrancado, situarlo a la zona de potencia deseada.

#### **CONTROL ELECTRÓNICO DE VELOCIDAD:**

- Se puede controlar la velocidad del aparato, simplemente actuando sobre el mando de control de velocidad (F). Esta función es muy útil ya que permite adaptar la velocidad del aparato al tipo de trabajo que se precise realizar.
- Puede utilizar el control de velocidad según la función deseada tal y como se describe en el apartado de los accesorios.

#### **UNA VEZ FINALIZADO EL USO DEL APARATO:**

- Parar el aparato, seleccionando la posición 0 del mando selector.
- Desenchufar el aparato de la red eléctrica.
- Presionar el botón de anclaje/desanclaje y levantar el cuerpo superior.
- Extraer el bol de la base.
- Quitar la tapa.
- Limpiar el aparato.

#### **ACCESORIOS:**

##### **ACCESORIO BATIDOR (G):**

- Este accesorio sirve para montar nata, batir huevos, batidos, bizcochos ligeros, merengues, tartas de queso, mousses, soufflés.
- No utilice este accesorio para batir masas

pesadas. (p.ej. montar grasa y azúcar) podría dañar el aparato.

- Con el selector de velocidad aumentar gradualmente hasta el máximo.

- Nota: cantidad mínima de clara de huevos 3, cantidad máxima 12.

##### **ACCESORIO MEZCLADOR (H):**

- Este accesorio sirve para mezclar alimentos, hacer galletas, pastas, rellenos y puré de patatas.
- Se recomienda utilizar velocidades intermedias entre el 2 y el 4 según el tipo de mezclas a realizar.

##### **ACCESORIO GANCHO AMASADOR (I):**

- Este accesorio sirve para amasar pan, masa para pizza y pasteles.
- No utilizar velocidades por encima de la velocidad 1.
- Nota: cantidad máxima de harina 1.200 gr.

## **LIMPIEZA**

- Desenchufar el aparato de la red y dejarlo enfriar antes de iniciar cualquier operación de limpieza.
- Limpiar el aparato con un paño húmedo impregnado con unas gotas de detergente y secarlo después.
- No utilizar disolventes, ni productos con un factor pH ácido o básico como la lejía, ni productos abrasivos, para la limpieza del aparato.
- No deje entrar agua u otro líquido por las aberturas de ventilación para evitar daños en las partes operativas interiores del aparato.
- No sumergir el aparato en agua u otro líquido, ni ponerlo bajo el grifo.
- Se recomienda limpiar el aparato regularmente y retirar todos los restos de alimentos.
- Las siguientes piezas son aptas para su limpieza en agua caliente jabonosa o en el lavavajillas (usando un programa suave de lavado):
  - Tapa transparente.
  - Bol.
  - Espátula.
- A continuación, seque todas las piezas antes de su montaje y guardado.

## ANOMALÍAS Y REPARACIÓN

- En caso de avería llevar el aparato a un Servicio de Asistencia Técnica autorizado. No intente desmontarlo o repararlo ya que puede existir peligro.

### PARA LAS VERSIONES EU DEL PRODUCTO Y/O EN EL CASO DE QUE EN SU PAÍS APLIQUE:

#### ECOLOGÍA Y RECICLABILIDAD DEL PRODUCTO

- Los materiales que constituyen el envase de este aparato, están integrados en un sistema de recogida, clasificación y reciclado de los mismos. Si desea deshacerse de ellos, puede utilizar los contenedores públicos apropiados para cada tipo de material.
- El producto está exento de concentraciones de sustancias que se puedan considerar dañinas para el medio ambiente.



Este símbolo significa que si desea deshacerse del producto, una vez transcurrida la vida del mismo, debe depositarlo por los medios adecuados a manos de un gestor de residuos autorizado para la recogida selectiva de

Residuos de Aparatos Eléctricos y Electrónicos (RAEE).

Este aparato cumple con la Directiva 2014/35/EU de Baja Tensión, con la Directiva 2014/30/EU de Compatibilidad Electromagnética, con la Directiva 2011/65/EU sobre restricciones a la utilización de determinadas sustancias peligrosas en aparatos eléctricos y electrónicos y con la Directiva 2009/125/EC sobre los requisitos de diseño ecológico aplicable a los productos relacionados con la energía.

---

## ENGLISH

### Stand Mixer

#### Mixing Chef Compact (Ver. II)

##### DEAR CUSTOMER,

Many thanks for choosing to purchase a Taurus brand product.

Thanks to its technology, design and operation and the fact that it exceeds the strictest quality standards, a fully satisfactory use and long product life can be assured.

#### SAFETY ADVICE AND WARNINGS

- Read these instructions carefully before switching on the appliance and keep them for future reference. Failure to follow and observe these instructions could lead to an accident.
- Clean all the parts of the product that will be in contact with food, as indicated in the cleaning section, before use.
- This appliance shall not be used by children. Keep the appliance and its cord out of reach of children.
- This appliance can be used by people with reduced physical, sensory or mental capabilities or lack of experience and knowledge if they have been given supervision or instruction concerning use of the appliance in a safe way and understand the hazards involved.
- This appliance is not a toy. Children should be supervised to ensure that they do not play with the appliance.
- Always switch off the appliance and disconnect from supply if it is left unattended and before changing accessories or approaching parts that move in use, assembling, disassembling and cleaning.
- If the connection to the mains has been damaged, it must be replaced, take the appliance to an authorised technical support service. Do not attempt to disassemble or repair the appliance by yourself in order to avoid a hazard.
- This appliance is for household use only, not professional, industrial use.
- Ensure that the voltage indicated on the rating label matches the mains voltage before plugging in the appliance.
- Connect the appliance to a socket that can supply a minimum of 10 amperes.
- The appliance's plug must fit into the mains socket properly. Do not alter the plug. Do not use plug adaptors.
- Do not place the appliance on hot surfaces, such as cooking plates, gas burners, ovens or similar.
- The appliance must be used and placed on a flat, stable surface.
- Do not use the appliance if the cable or plug is damaged.
- If any of the appliance casings breaks, immediately disconnect the appliance from the mains to prevent the possibility of an electric shock.
- Do not use the appliance if it has fallen on the



floor, if there are visible signs of damage or if it has a leak.

- Do not force the power cord. Never use the power cord to lift up, carry or unplug the appliance.
- Do not wrap the power cord around the appliance.
- Do not clip or crease the power cord.
- Do not allow the power cord to come into contact with the appliance's hot surfaces.
- Check the state of the power cord. Damaged or tangled cables increase the risk of electric shock.
- Do not use or store the appliance outdoors.
- Do not leave the appliance out in the rain or exposed to moisture. If water gets into the appliance, this will increase the risk of electric shock.
- Do not touch the plug with wet hands.
- Take the necessary measures to avoid starting the appliance involuntarily.
- Do not touch any of the appliance's moving parts while it is operating.

#### **USE AND CARE:**

- Fully extend the appliance's power cable before each use.
- Do not use the appliance if its accessories are not properly fitted.
- Do not use the appliance if the accessories attached to it are defective. Replace them immediately.
- Do not use the appliance if the on/off switch does not work.
- Do not move the appliance while in use.
- Do not turn the appliance over while it is in use or connected to the mains.
- Do not force the appliance's work capacity.
- Store this appliance out of reach of children and/or persons with physical, sensory or reduced mental or lack of experience and knowledge.
- Use the appliance and its accessories and tools in accordance with these instructions, taking into account the working conditions and the work to be performed. Use the appliance for operations different from those intended could result in a hazardous situation.
- Do not use the appliance for more than 7 min-

utes at any one time. Allow to cool for one hour before subsequent use.

#### **SERVICE:**

- Make sure that the appliance is serviced only by specialist personnel, and that only original spare parts or accessories are used to replace existing parts/accessories.
- Any misuse or failure to follow the instructions for use renders the guarantee and the manufacturer's liability null and void.

## **DESCRIPTION**

- A Transparent lid
- B Motor body
- C Bowl
- D Accessories mouting
- E Couple/uncouple button
- F Speed selector
- G Whisk
- H Mixing beater
- I Dough hook
- J Spatula

## **INSTRUCTIONS FOR USE**

#### **BEFORE USE:**

- Make sure that all products' packaging has been removed.
- Before using the product for the first time, clean the parts that will come into contact with food in the manner described in the cleaning section.
- Prepare the appliance according to the function you wish to use.

#### **USE:**

- Extend the cable completely before plugging it in.
- Connect the appliance to the mains.
- Press the couple/uncouple button (E) to raise the upper part. (Fig. 1).
- Fix bowl on to the base and, lock it as arrow-head denotes. (Fig. 2).
- Fix the transparent lid (A) to avoid splashes on machine's arm and check it is well fixed.
- Fix whisk (G), mixing beater (H) or dough hook (I) as desired in locking switch and turn anti-clockwise until it stays well fixed. (Fig. 3).

- Press the couple/uncouple button and press the upper part downwards until the button is returned to its original position. (Fig. 4).
- Turn the appliance on, by using the speed selector.
- To avoid a fierce start up of the appliance, it is advisable to start off from the lowest speed position and, once the appliance has been switched on, progressively increase the speed to the desired position.

#### **ELECTRONIC SPEED CONTROL:**

- The speed of the appliance can be regulated by using the speed control (F). This function is very useful, as it makes it possible to adapt the speed of the appliance to the type of work that needs to be done.
- The speed control can be used for the desired function as is described in the accessories section.

#### **ONCE YOU HAVE FINISHED USING THE APPLIANCE:**

- Stop the appliance, selecting position 0 on the selector control.
- Unplug the appliance from the mains.
- Press the couple/uncouple button and raise the upper part.
- Take out bowl from base.
- Take off the lid.
- Clean the appliance.

#### **ACCESSORIES:**

##### **WHISK ACCESSORY (G):**

- This accessory is used to whip cream, beat eggs, batters, fatless sponges, meringues, cheesecakes, mousses, and soufflés.
- Do not use this accessory for heavy mixtures. (e. Creaming fat and sugar) could damage appliance.
- Using speed selector gradually increases to maximum speed.
- Note: minimum quantity of white eggs 3, maximum quantity 12.

##### **MIXER ACCESSORY (H):**

- This accessory is used for mixing food, making biscuits, pasta, fillings a mashed potato.
- It is recommended that intermediate speeds are used from 2-4, depending on the type of mixes.

##### **DOUGH HOOK ACCESSORY (I):**

- This accessory is used for knead bread, pizza dough and cakes.
- Do not use speeds greater than 1.
- Note: Maximum quantity of flour is 1.200 gr.

## **CLEANING**

- Disconnect the appliance from the mains and allow it to cool before undertaking any cleaning task.
- Clean the equipment with a damp cloth with a few drops of washing-up liquid and then dry.
- Do not use solvents, or products with an acid or base pH such as bleach, or abrasive products, for cleaning the appliance.
- Do not let water or any other liquid get into the air vents to avoid damage to the inner parts of the appliance.
- Never submerge the appliance in water or any other liquid or place it under running water.
- It is advisable to clean the appliance regularly and remove any food remains.
- The following pieces may be washed in a dishwasher (using a soft cleaning program):
  - Transparent lid
  - Bowl
  - Spatula
- Then dry all parts before its assembly and storage.

## **ANOMALIES AND REPAIR**

- Take the appliance to an authorised technical support service if product is damaged or other problems arise. Do not attempt to disassemble or repair the appliance yourself as this may be dangerous.

#### **FOR EU PRODUCT VERSIONS AND/OR IN CASE THAT IT IS REQUESTED IN YOUR COUNTRY:**

#### **ECOLOGY AND RECYCLABILITY OF THE PRODUCT**

- The materials of which the packaging of this appliance consists are included in a collection, classification and recycling system. Should you wish to dispose of them, use the appropriate public recycling bins for each type of material.
- The product does not contain concentrations of substances that could be considered harmful to the environment.



This symbol means that in case you wish to dispose of the product once its working life has ended; take it to an authorised waste agent for the selective collection of Waste from Electric and Electronic Equipment (WEEE).

This appliance complies with Directive 2014/35/EU on Low Voltage, Directive 2014/30/EU on Electromagnetic Compatibility, Directive 2011/65/EU on the restrictions of the use of certain hazardous substances in electrical and electronic equipment and Directive 2009/125/EC on the ecodesign requirements for energy-related products.

# FRANÇAIS

## Pétrisseur

### Mixing Chef Compact (Ver. II)

#### CHER CLIENT,

Nous vous remercions d'avoir acheté un produit-Taurus.

Sa technologie, son design et sa fonctionnalité, outre sa parfaite conformité aux normes de qualité les plus strictes, vous permettront d'en tirer une longue et durable satisfaction.

### CONSEILS ET MESURES DE SÉCURITÉ

- Lire attentivement cette notice d'instructions avant de mettre l'appareil en marche, et la conserver pour la consulter ultérieurement. Le non-respect de ces instructions peut être source d'accident.
- Avant la première utilisation, laver les parties en contact avec les aliments comme indiqué à la section nettoyage.
- Cet appareil ne doit pas être utilisé par des enfants. Tenir l'appareil et sa fiche hors de portée des enfants.
- Cet appareil peut être utilisé par des personnes ayant des capacités physiques, sensorielles ou mentales réduites ou des personnes manquant d'expérience à condition de le faire sous surveillance ou après avoir reçu les instructions pour un maniement sûr de l'appareil et en ayant compris les risques qu'il comporte.
- Cet appareil n'est pas un jouet. Les enfants doivent être surveillés afin de s'assurer qu'ils ne jouent pas avec l'appareil.
- Arrêter et débrancher l'appareil du réseau électrique si vous ne l'utilisez pas et avant toute opération de nettoyage, d'ajustage, recharge ou changement d'accessoires
- Si la fiche de l'appareil est abîmée, elle doit être remplacée ; emmener l'appareil à un Service d'Assistance Technique agréé. Il est dangereux de tenter de procéder aux réparations ou de démonter l'appareil soi-même.
- Cet appareil est uniquement destiné à un usage domestique et non à un usage professionnel ou industriel.
  - Avant de brancher l'appareil au secteur, s'assurer que la tension indiquée sur la plaque signalétique correspond à celle du secteur.
  - Brancher l'appareil sur une prise de courant raccordée à la terre et supportant au moins 10 ampères.
  - La prise de courant (fiche) de l'appareil doit coïncider avec le socle de la prise de courant. Ne jamais modifier la fiche de l'appareil. Ne pas utiliser d'adaptateurs.
  - Ne pas placer l'appareil sur des surfaces chaudes, plaques de cuisson, cuisinières à gaz, fours ou similaires.
  - L'appareil doit être utilisé et placé sur une surface plane et stable.
  - Ne pas utiliser l'appareil si son câble électrique ou sa prise sont endommagés.

- Si une des enveloppes protectrices de l'appareil se casse, débrancher immédiatement l'appareil du secteur pour éviter toute décharge électrique.
- Ne pas utiliser l'appareil s'il est tombé, s'il présente des signes visibles de dommages ou en présence de fuites.
- Ne pas forcer le câble électrique. Ne jamais utiliser le câble électrique pour soulever, transporter ou débrancher l'appareil.
- Ne pas enrouler le câble électrique autour de l'appareil.
- Éviter que le câble électrique de connexion ne se coince ou ne s'emmêle.
- Ne pas laisser le câble électrique entrer en contact avec les surfaces chaudes de l'appareil.
- Vérifier l'état du câble électrique de connexion. Les câbles endommagés ou emmêlés augmentent le risque de décharge électrique.
- Ne pas exposer l'appareil aux intempéries.
- Ne pas exposer l'appareil à la pluie ou à un environnement humide. L'eau qui entre dans l'appareil augmente le risque de décharge électrique.
- Ne pas toucher la fiche de l'appareil avec les mains mouillées.
- Prendre les précautions nécessaires pour éviter de mettre en marche involontairement l'appareil.
- Ne pas toucher les parties mobiles de l'appareil en marche.

#### **UTILISATION ET ENTRETIEN :**

- Avant chaque utilisation, dérouler complètement le câble électrique de l'appareil.
- Ne pas utiliser l'appareil si ses accessoires ne sont pas correctement assemblés.
- Ne pas utiliser l'appareil si les accessoires qui lui sont assemblés présentent des défauts. Le cas échéant, les remplacer immédiatement.
- Ne pas utiliser l'appareil si son dispositif de mise en marche/arrêt ne fonctionne pas.
- Ne pas bouger ou déplacer l'appareil durant son fonctionnement
- Ne pas retourner l'appareil quand il est en cours d'utilisation ou branché au secteur.
- Ne pas forcer la capacité de travail de l'appareil.
- Conserver cet appareil hors de portée des

enfants ou des personnes ayant des capacités physiques, sensorielles ou mentales réduites ou présentant un manque d'expérience et de connaissances.

- Utiliser cet appareil, ses accessoires et outils conformément au mode d'emploi, en tenant compte des conditions de travail et du travail à réaliser. L'utilisation de l'appareil pour des opérations autres que celles pour lesquelles il a été conçu pourrait impliquer des situations dangereuses.
- Ne pas utiliser l'appareil plus de 7 minutes consécutives. Le laisser refroidir au repos pendant une heure avant de l'utiliser à nouveau.

#### **GARANTIE :**

- S'assurer que le service de maintenance de l'appareil est réalisé par le personnel spécialisé, et que dans le cas où vous auriez besoin de pièces de rechange, celles-ci soient originales.
- Toute utilisation inappropriée ou non conforme aux instructions d'utilisation annule la garantie et la responsabilité du fabricant.

## **DESCRIPTION**

- A Couvercle transparent
- B Corps moteur
- C Bol
- D Ancre accessoires
- E Bouton assemblage/désassemblage
- F Sélecteur de vitesse
- G Batteur
- H Mixeur
- I Malaxeur
- J Spatule

## **MODE D'EMPLOI**

### **CONSIGNES PRÉALABLES:**

- Assurez-vous que vous avez retiré tout le matériel d'emballage du produit.
- Avant la première utilisation, laver les parties en contact avec les aliments comme indiqué à la section de nettoyage.
- Préparer l'appareil conformément à la fonction désirée.

### **UTILISATION :**

- Dérouler complètement le câble avant de le brancher.

- Brancher l'appareil au secteur.
- Appuyer sur le bouton (E) pour soulever le corps moteur. (Fig. 1).
- Fixer le bol à la base en suivant les indications. (Fig. 2).
- Fermer le couvercle transparent (A) pour éviter les éclaboussures sur le bras de la machine et s'assurer qu'il soit fermement fixé.
- Fixer l'accessoire batteur (G), mélangeur (H) ou malaxeur (I) de votre choix à l'ancrage en faisant coïncider la cavité et le tourner dans le sens antihoraire jusqu'à bien l'accoupler. (Fig. 3).
- Appuyer sur le bouton assemblage/désassemblage, puis exercer une pression vers le bas sur le corps supérieur jusqu'à ce que le bouton revienne à sa position originale. (Fig.4).
- Mettre en marche l'appareil, en appuyant sur la commande.
- Pour éviter une mise en marche trop brusque, nous recommandons de l'effectuer à l'aide du bouton sélecteur de puissance en commençant par la plus basse, et une fois en marche, l'augmenter progressivement, pour le placer sur la puissance désirée.

#### **RÉGLAGE ÉLECTRONIQUE DE LA VITESSE :**

- Il est possible de régler la vitesse de l'appareil en utilisant simplement la commande de contrôle de vitesse (F). Cette fonction est très utile puisqu'elle permet d'adapter la vitesse de l'appareil au type de travail que vous voulez réaliser.
- Vous pouvez utiliser le contrôle de vitesse selon la fonction voulue, comme il est indiqué dans le paragraphe Accessoires

#### **APRÈS UTILISATION DE L'APPAREIL :**

- Arrêter l'appareil, en plaçant la commande de sélection sur la position 0.
- Débrancher l'appareil du secteur.
- Appuyer sur le bouton ancrage/décrochage et soulever le corps supérieur.
- Extraire le bol de la base.
- Enlever le couvercle
- Nettoyer l'appareil.

#### **ACCESSOIRES :**

##### **ACCESSOIRE BATTEUR (G):**

- Cet accessoire est utilisé pour faire monter la crème, battre les œufs, réaliser des smoothies, des biscuits légers, des meringues, des cheesecakes, des mousses, des soufflés.

- Ne pas utiliser cet accessoire pour battre des pâtes trop dures (p. ex. pour monter la graisse et le sucre), l'appareil risquerait d'être endommagé

- Utiliser la commande de sélection de vitesse pour l'augmenter graduellement jusqu'au niveau maximum.

- Note : quantité minimale de blanc d'œuf 3 ; quantité maximale 12..

##### **ACCESSOIRE MIXEUR (H):**

- Cet accessoire sert à mélanger les aliments, à préparer des biscuits, différentes pâtes, farces et purée de pommes de terre.

- Il est recommandé d'utiliser des vitesses intermédiaires comprises entre 2 et 4 en fonction du type de mélanges à réaliser.

##### **ACCESSOIRE MALAXEUR (I):**

- Cet accessoire sert à pétrir le pain, la pâte à pizza, les gâteaux, etc.

- Ne pas utiliser une vitesse supérieure à 1.

- Note: Quantité maximale de farine 1.200 gr.

## **NETTOYAGE**

- Débrancher l'appareil du secteur et attendre son refroidissement complet avant de le nettoyer.
- Nettoyer l'appareil avec un chiffon humide imprégné de quelques gouttes de détergent et le laisser sécher.
- Ne pas utiliser de solvants ni de produits au pH acide ou basique tels qu'eau de Javel, ni de produits abrasifs pour nettoyer l'appareil.
- Ne pas laisser pénétrer d'eau ni aucun autre liquide par les ouvertures d'aération afin d'éviter d'endommager les parties intérieures de l'appareil.
- Ne pas immerger l'appareil dans l'eau ou dans tout autre liquide, ni le passer sous un robinet.
- Il est recommandé de nettoyer l'appareil régulièrement et de retirer tous les restes d'aliments.
- Les pièces ci-dessous peuvent se laver à l'eau chaude savonneuse ou au lave-vaisselle (en mode délicat):

- Couvercle transparent

- Bol

- Spatule

- Veillez à bien sécher toute les pièces avant de les monter ou de les ranger.

## ANOMALIES ET RÉPARATION

- En cas de panne, remettre l'appareil à un service d'assistance technique agréé. Il est dangereux de tenter de procéder aux réparations ou de démonter l'appareil soi-même.

### POUR LES VERSIONS UE DU PRODUIT ET/ OU EN FONCTION DE LA LÉGISLATION DU PAYS D'INSTALLATION :

#### ÉCOLOGIE ET RECYCLAGE DU PRODUIT

- Les matériaux constitutifs de l'emballage de cet appareil font partie d'un programme de collecte, de tri et de recyclage. Si vous souhaitez vous débarrasser du produit, merci de bien vouloir utiliser les conteneurs publics appropriés à chaque type de matériau.
- Le produit ne contient pas de substances concentrées susceptibles d'être considérées comme nuisibles à l'environnement.



Ce symbole signifie que si vous souhaitez vous débarrasser de l'appareil, en fin de vie utile, celui-ci devra être déposé, en prenant les mesures adaptées, à un centre agréé pour la collecte et le tri des déchets d'équipements électriques et électroniques (DEEE).

Cet appareil est certifié conforme à la directive 2014/35/UE de basse tension, de même qu'à la directive 2014/30/UE en matière de compatibilité électromagnétique, à la directive 2011/65/UE relative à la limitation de l'utilisation de certaines substances dangereuses dans les équipements électriques et électroniques et à la directive 2009/125/CE pour la fixation d'exigences en matière d'écoconception applicable aux produits liés à l'énergie.

## DEUTSCH

### Mix- und Knetmaschine

#### Mixing Chef Compact (Ver. II)

##### SEHR GEEHRTE KUNDEN,

Wir danken Ihnen für Ihre Entscheidung, ein Taurus Gerät zu kaufen.

Die Technologie, das Design und die Funktionalität dieses Produkts, das die anspruchsvollsten Qualitätsnormen erfüllt, werden Sie über viele Jahre zufriedenstellen.

#### RATSCHLÄGE UND SICHERHEITSHINWEISE

- Lesen Sie die Gebrauchsanweisung sorgfältig, bevor Sie das Gerät einschalten und bewahren Sie diese zum Nachschlagen zu einem späteren Zeitpunkt auf. Werden die Hinweise dieser Bedienungsanleitung nicht beachtet und eingehalten, kann es zu Unfällen kommen.
  - Vor der Erstanwendung müssen die Einzelteile, die mit Nahrungsmitteln in Kontakt geraten, so wie im Absatz Reinigung beschrieben, gereinigt werden.
  - Kinder dürfen dieses Gerät nicht benutzen. Das Gerät und seinen Netzanschluss stets außerhalb der Reichweite von Kindern halten.
  - Dieses Gerät ist nicht geeignet für die Verwendung durch Personen mit eingeschränkter Wahrnehmung oder verminder-
- ten physischen oder geistigen Fähigkeiten oder einem Mangel an Erfahrung und Kenntnissen, sofern sie nicht durch eine für ihre Sicherheit verantwortliche Person beaufsichtigt oder bei der Bedienung angeleitet werden und die möglichen Gefahren verstehen.
- Dieses Gerät ist kein Spielzeug. Kinder müssen beaufsichtigt werden, damit sie nicht mit dem Gerät spielen.
  - Ziehen Sie den Stecker heraus und lassen Sie das Gerät abkühlen, bevor Sie mit der Reinigung beginnen
  - Wenn der Netzstecker beschädigt ist, muss er ausgetauscht werden. Bringen Sie das Gerät zu diesem Zweck zu einem zugelassenen Kundendienst. Um jegliche Gefahr auszuschließen, versuchen Sie nicht selbst, den Stecker abzumontieren und zu reparieren.
  - Dieses Gerät ist ausschließlich für den häuslichen Gebrauch ausgelegt und ist für professionelle oder gewerbliche Zwecke nicht geeignet.
  - Vergewissern Sie sich, dass die Spannung auf dem Typenschild mit der Netzspannung übereinstimmt, bevor Sie den Apparat an das Stromnetz anschließen.
  - Das Gerät an ein Stromnetz mit mindestens 10 Ampere anschließen.
  - Der Stecker des Geräts muss mit dem Steck-



dosentyp des Stromanschlusses übereinstimmen. Der Gerätestecker darf unter keinen Umständen modifiziert werden. Keine Adapter für den Stecker verwenden.

- Das Gerät nicht auf heiße Oberflächen sowie Kochplatten, Gasbrenner, Ofen oder Ähnliches stellen.
- Das Gerät muss auf einer ebenen und standfesten Oberfläche aufgestellt und benutzt werden.
- Das Gerät darf nicht mit beschädigtem elektrischem Kabel oder Stecker verwendet werden.
- Sollte ein Teil der Geräteverkleidung beschädigt sein, ist die Stromzufuhr umgehend zu unterbrechen, um einen möglichen elektrischen Schlag zu vermeiden.
- Das Gerät nicht benutzen, wenn es heruntergefallen ist, sichtbare Schäden aufweist oder undicht ist.
- Nicht mit Gewalt am elektrischen Anschlusskabel ziehen. Benutzen Sie das elektrische Kabel nicht zum Anheben oder Transportieren des Geräts. Den Stecker nicht am Kabel aus der Dose ziehen.
- Kabel nicht um das Gerät rollen.
- Achten Sie darauf, dass das elektrische Kabel nicht getreten oder zerknittert wird.
- Achten Sie darauf, dass das elektrische Verbindungskabel nicht mit heißen Teilen des Geräts in Kontakt kommt.
- Überprüfen Sie den Zustand des elektrischen Verbindungskabels. Beschädigte oder verwickelte Kabel erhöhen das Risiko von elektrischen Schlägen.
- Das Gerät nicht im Freien benutzen oder aufbewahren.
- Das Gerät niemals Regen oder Feuchtigkeit aussetzen. Wasser, das eventuell in das Gerät gelangt, erhöht die Elektroschockgefahr.
- Berühren Sie den Stecker nicht mit feuchten Händen.
- Treffen Sie die erforderlichen Maßnahmen, um ein unbeabsichtigtes Inbetriebsetzen des Geräts zu verhindern.
- Bewegliche Teile des Geräts während dem Betrieb nicht berühren.

#### **BENUTZUNG UND PFLEGE:**

- Vor jedem Gebrauch des Geräts das Stromkabel vollständig abwickeln.
- Gerät nicht benutzen, wenn Zubehör oder

Ersatzteile nicht richtig befestigt sind.

- Gerät nicht benutzen, wenn die Zubehörteile mangelhaft sind. Ersetzen Sie diese sofort.
- Benützen Sie das Gerät nicht, wenn der An-/Ausschalter nicht funktioniert.
- Das Gerät nicht bewegen, während es in Betrieb ist.
- Solange das Gerät in Betrieb oder ans Netz geschlossen ist, darf es nicht umgedreht werden.
- Betriebskapazität des Geräts nicht überbeanspruchen.
- Das Gerät außerhalb der Reichweite von Kindern und/oder Personen mit eingeschränkten körperlichen, sensorischen oder geistigen Fähigkeiten bzw. Personen ohne ausreichende Erfahrung und Kenntnisse aufbewahren.
- Verwenden Sie dieses Gerät, seine Zubehörteile und seine Werkzeuge gemäß diesen Anleitungen und unter Berücksichtigung der Arbeitsbedingungen und der zu verrichtenden Arbeit. Der Gebrauch des Gerätes für andere als die vorgesehenen Zwecke kann gefährlich sein.
- Verwenden Sie das Gerät nicht länger als 7 Minuten am Stück. Lassen Sie das Gerät eine Stunde lang abkühlen, bevor Sie es erneut verwenden.

#### **BETRIEB:**

- Achten Sie darauf, dass Reparaturen am Gerät nur von einem Fachmann ausgeführt werden. Wenn Sie Betriebsmittel / Ersatzteile benötigen, dürfen diese nur Originalteile sein.
- Unsachgemäße Verwendung bzw. Nichteinhaltung der Gebrauchsanweisung kann Gefahren zur Folge haben und führt zum Erlöschen der Garantieansprüche sowie der Haftung des Herstellers.

#### **BEZEICHNUNG**

- A Durchsichtiger Deckel
- B Motor
- C Schlüssel
- D Zubehörverankerung
- E Taste zum Verriegeln/Entriegeln
- F Geschwindigkeitsstufenschalter
- G Mixer
- H Flachrührer
- I Knethaken
- J Spachtel

# BENUTZUNGSHINWEISE

## VOR DER BENUTZUNG:

- Vergewissern Sie sich, dass Sie das gesamte Verpackungsmaterial des Produkts entfernt haben.
- Vor der Erstanwendung müssen die Einzelteile, die mit Nahrungsmitteln in Kontakt geraten, so wie im Absatz Reinigung beschrieben, gereinigt werden.
- Das Gerät für die von Ihnen bestimmte Funktion vorbereiten:

## BENUTZUNG:

- Vor Anschluss das Kabel völlig ausrollen.
- Schließen Sie das Gerät an das Stromnetz an.
- Den Kupplungs-/Entkupplungsknopf(E)drücken, um den Gerätekopf anzuheben. (Fig.1).
- Setzen Sie die Schüssel auf das Unterteil und befestigen Sie sie wie angegeben (Fig.2).
- Den durchsichtigen Deckel(A)anbringen, um Spritzer auf dem Maschinenarm zu vermeiden, und sicherstellen, dass er fest sitzt.
- Je nach Wunsch das Schläger-,(G), Misch-,(H)oder Knetzubehör (I) an der Verankerung anbringen, indem Sie die Löcher aufeinander abstimmen und es gegen den Uhrzeigersinn drehen, bis es fest verkuppelt ist (Fig.3).
- Betätigen Sie die Taste zum Verriegeln/Entriegeln und drücken Sie den Gerätekopf nach unten, bis die Taste wieder ihre ursprüngliche Position einnimmt (Fig.4).
- Durch Betätigen des Schalters das Gerät in Betrieb setzen.
- Um eine unsanfte Inbetriebnahme zu vermeiden, empfehlen wir, das Gerät mit der niedrigsten Geschwindigkeitsstufe einzuschalten und dann allmählich die gewünschte Drehzahl einzustellen.

## ELEKTRONISCHE GESCHWINDIGKEITSKONTROLLE:

- Die Geschwindigkeit des Geräts lässt sich Geschwindigkeit mit dem Geschwindigkeits-schalter regeln(F). Diese Funktion ist äußerst nützlich, da die Geschwindigkeit an die entsprechende Arbeit angepasst werden kann.
- Sie können die Geschwindigkeitskontrolle entsprechend der gewünschten Funktion einsetzen, wie im Abschnitt der Zubehöerteile beschrieben.

## NACH DER BENUTZUNG DES GERÄTS:

- Das Gerät ausschalten, indem Sie die Position 0 der Steuerung anwählen.
- Den Stecker aus der Netzdose ziehen.
- Drücken Sie auf die Taste zum Verriegeln/Entriegeln des Gerätekopfes und heben Sie den Gerätekopf an.
- Die Schüssel aus der Basis nehmen.
- Den Deckel abnehmen
- Reinigen Sie das Gerät.

## ZUBEHÖR:

### SCHLÄGERZUBEHÖR (G):

- Mit diesem Gerät kann Sahne geschlagen werden, Eier, Mixgetränke, Teig für leichte Kuchen, Merengue, Käsekuchen, sowie Mousse und Soufflé gerührt werden.
- Verwenden Sie dieses Zubehörteil nicht, umschwere Teige zu vermengen (z.B. zum Aufschlagen von Fett und Zucker), da dadurch das Gerät beschädigt werden kann.
- Mit dem Schalter allmählich die Geschwindigkeit bis zur maximalen Stufe erhöhen.
- Bemerkung: Mindestmenge Eiweisse3, Höchstmenge 12.

### FLACHRÜHRER (H):

- Dieses Zubehörteil dient dazu, Lebensmittel zu verrühren, Keks- und Nudelteige, Füllungen und Kartoffelpüree herzustellen.
- Je nach Art der Mischung werden mittlere- Geschwindigkeitsstufen zwischen 2 und 4 empfohlen.

### KNETHAKEN(I):

- Dieses Zubehör dient zum Kneten von Brot-, Pizza-, und Kuchenteig.
- Geschwindigkeitsstufen höher als Drehzahlstufe 1 nicht verwenden.
- Hinweis: Maximale Mehlmenge 1.200 gr.

## REINIGUNG

- Ziehen Sie den Stecker heraus und lassen Sie das Gerät abkühlen, bevor Sie mit der Reinigung beginnen.
- Reinigen Sie das Gerät mit einem feuchten Tuch, auf das Sie einige Tropfen Reinigungsmittel geben und trocknen Sie es danach ab.
- Verwenden Sie zur Reinigung des Geräts weder Löse- oder Scheuermittel noch Produkte

mit einem sauren oder basischen pH-Wert wie z.B. Lauge.

- Lassen Sie kein Wasser oder andere Flüssigkeiten in die Belüftungsöffnungen eindringen, um Schäden an den inneren Funktionsteilen des Gerätes zu vermeiden.
- Das Gerät nicht in Wasser oder andere Flüssigkeiten tauchen und nicht unter den Wasserhahn halten.
- Es wird empfohlen, Speisereste regelmäßig vom Gerät zu entfernen.
- Folgende Teile sind für die Reinigung in warmem Seifenwasser oder in der Spülmaschine (kurzes Spülprogramm) geeignet:
- Durchsichtiger Deckel.
- Kugel.
- Spachtel.
- Trocknen Sie alle Teile gut ab, bevor Sie das Gerät montieren und aufbewahren.

## STÖRUNGEN UND REPARATUR

- Bei Schäden und Störungen bringen Sie das Gerät zu einem zugelassenen Technischen Kundendienst. Versuchen Sie nicht, das Gerät selbst auseinanderzubauen und zu reparieren. Das könnte Gefahren zur Folge haben.

### FÜR DIE EU-AUSFÜHRUNGEN DES PRODUKTS UND/ODER FÜR LÄNDER, IN DENEN DIESE VORSCHRIFTEN ANZUWENDEN SIND:

#### ÖKOLOGIE UND RECYCLING DES PRODUKTS

- Die zur Herstellung des Verpackungsmaterials dieses Geräts verwendeten Materialien sind im Sammel-, Klassifizierungs- und Recyclingsystem integriert. Wenn Sie es entsorgen möchten, können Sie die öffentlichen Container für die einzelnen Materialarten verwenden.
- Das Produkt ist frei von umweltschädlichen Konzentrationen von Substanzen.



Dieses Symbol weist darauf hin, dass das Produkt, wenn Sie es am Ende seiner Lebensdauer entsorgen wollen, in geeigneter Weise bei einer zugelassenen Entsorgungsstelle abzugeben ist, um die getrennte Sammlung von Elektro- und Elektronikgeräte-Abfall (WEEE) sicherzustellen.

Dieses Gerät erfüllt die Richtlinie 2014/35/EU über Niederspannung, die Richtlinie 2014/30/

EU über elektromagnetische Verträglichkeit, die Richtlinie 2011/65/EU zur Beschränkung der Verwendung bestimmter gefährlicher Stoffe in Elektro- und Elektronikgeräten und die Richtlinie 2009/125/EG über die Anforderungen an die umweltgerechte Gestaltung energiebetriebener Produkte.

---

## Italiano

### Impastatrice

#### Mixing Chef Compact (Ver. II)

##### EGREGIO CLIENTE,

Le siamo grati per aver acquistato un elettrodomestico della marca Taurus.

La sua tecnologia, il suo design e la sua funzionalità, oltre al fatto di aver superato le più rigorose norme di qualità, le assicureranno una totale e durevole soddisfazione.

#### CONSIGLI E AVVERTENZE PER LA SICUREZZA

- Prima di utilizzare l'apparecchio, leggere attentamente le istruzioni riportate nel presente opuscolo e conservarlo per future consultazioni. La mancata osservanza delle presenti istruzioni può essere causa di incidenti.
- Prima del primo utilizzo dell'apparecchio, si consiglia di pulire tutte le parti a contatto con gli alimenti, come indicato nella sezione dedicata alla pulizia.
- L'apparecchio non deve essere utilizzato da bambini. Mantenere l'apparecchio e le parti per il collegamento alla rete elettrica fuori dalla portata di bambini.
- Questo apparecchio è idoneo per l'utilizzo da parte di persone con capacità fisiche, sensoriali o mentali ridotte o da persone non familiari con la manipolazione dello stesso, purché sorvegliati o debitamente informati sull'utilizzo in sicurezza della macchina e sui potenziali pericoli associati.
- Questo apparecchio non è un giocattolo. Assicurarci che i bambini non giochino con l'apparecchio.
- Spegner e scollegare l'apparecchio dalla rete elettrica quando non è in uso e prima di effettuare qualsiasi operazione di pulizia, assemblaggio o cambio di accessori
- Se la connessione alla rete elettrica è danneggiata, è necessario sostituirla, rivolgendosi a un Centro di Assistenza Tecnica autorizzato. Non tentare di smontare o di riparare l'apparecchio.
- Questo apparecchio è destinato unicamente ad un uso domestico, non professionale o industriale.
- Prima di collegare l'apparecchio alla rete elettrica, verificare che il voltaggio indicato sulla targhetta caratteristiche e il selettore di voltaggio corrispondano al voltaggio della rete.
- Collegare l'apparecchio a una presa di corrente che sopporti come minimo 10 ampere.
- Verificare che la presa sia adatta alla spina dell'apparecchio. Non apportare alcuna modifica alla spina. Non usare adattatori.
- Non collocare l'apparecchio su superfici calde come piastre di cottura, bruciatori a gas, forni o simili.
- L'apparecchio deve essere collocato e utilizzato su una superficie piana e stabile.
- Non utilizzare l'apparecchio se il cavo di ali-

mentazione o la spina fossero danneggiati.

- In caso di rottura di una parte dell'involucro esterno dell'apparecchio, scollegare immediatamente la spina dalla presa di corrente al fine di evitare eventuali scariche elettriche.
- Non usare l'apparecchio dopo una caduta, se presenta danni visibili o in presenza di qualsiasi perdita.
- Non tirare il cavo elettrico. Non usare mai il cavo elettrico per sollevare, trasportare o scollegare l'apparecchio.
- Non avvolgere il cavo di alimentazione attorno all'apparecchio.
- Non lasciare che il cavo rimanga impigliato o attorcigliato.
- Non lasciare che il cavo di connessione entri in contatto con le superfici calde dell'apparecchio.
- Controllare lo stato del cavo di alimentazione: I cavi danneggiati o attorcigliati aumentano il rischio di scariche elettriche.
- Non usare o esporre l'apparecchio alle intemperie.
- Non lasciare l'apparecchio sotto la pioggia o in luoghi umidi. Le infiltrazioni d'acqua aumentano il rischio di scariche elettriche.
- Non toccare mai la spina con le mani bagnate.
- Adottare le misure di sicurezza necessarie per evitare l'avvio involontario dell'apparecchio.
- Non toccare mai le parti in movimento quando l'apparecchio è in funzione.

#### **PRECAUZIONI D'USO:**

- Prima di ogni utilizzo, svolgere completamente il cavo dell'apparecchio.
- Non utilizzare l'apparecchio se gli accessori non sono correttamente montati.
- Non utilizzare l'apparecchio se gli accessori presentano dei difetti. Proceda a sostituirli immediatamente.
- Non utilizzare l'apparecchio se il suo dispositivo di accensione/spengimento non è funzionante.
- Non muovere l'apparecchio durante l'uso
- Non capovolgere l'apparecchio se è in funzione o collegato alla presa.
- Non forzare la capacità di lavoro dell'apparecchio.
- Conservare questo apparecchio fuori dalla portata dei bambini e/o di persone con problemi

fisici, mentali o di sensibilità, o con mancanza di esperienza e conoscenza.

- Usare l'apparecchio, i suoi accessori e gli utensili secondo queste istruzioni, tenendo in considerazione le condizioni di lavoro e il lavoro da svolgere. Utilizzare l'apparecchio per operazioni diverse da quelle previste potrebbe causare una situazione di pericolo.
- Non utilizzare l'apparecchio ininterrottamente per più di 7 minuti. Lasciarlo raffreddare per un'ora prima di riutilizzarlo.

#### **SERVIZIO:**

- Assicurarsi che il servizio di manutenzione dell'apparecchio sia eseguito da personale specializzato e che, se si dovessero necessitare materiali di consumo/ricambi, questi siano originali.
- Il produttore invalida la garanzia e declina ogni responsabilità in caso di uso inappropriato dell'apparecchio o non conforme alle istruzioni d'uso.

## **DESCRIZIONE**

- A Coperchio trasparente
- B Corpo motore
- C Ciotola
- D Blocco accessori
- E Pulsante di connessione/disconnessione
- F Comando selettore di velocità
- G Frusta
- H Mixer
- I Gancio per impastare
- J Spatola

## **MODALITÀ D'USO**

#### **PRIMA DELL'USO:**

- Assicurarsi di aver rimosso dal prodotto tutto il materiale di imballaggio.
- Prima del primo utilizzo dell'apparecchio, si consiglia di pulire tutte le parti a contatto con gli alimenti, come indicato nella sezione dedicata alla pulizia.
- Preparare l'apparecchio secondo la funzione che si desidera realizzare.

#### **USO:**

- Svolgere completamente il cavo prima di inserire la spina.

- Collegare l'apparato alla rete elettrica.
- Premere il pulsante disconnessione/disconnessione (E) per sollevare il corpo superiore. (Fig. 1).
- Fissare la ciotola alla base e bloccarla come indicato. (Fig. 2).
- Posizionare il coperchio trasparente (A) per evitare schizzi sul braccio della macchina e assicurarsi che sia ben fissato.
- Fissare l'accessorio frusta (G), mixer (H) o gancio per impastare (I) nel blocco facendo coincidere il buco e ruotandolo in senso antiorario finché non sia ben saldo. (Fig. 3).
- Premere il pulsante di connessione/disconnessione e spingere il corpo superiore verso il basso finché il pulsante non torni nella posizione originale. (Fig. 4).
- Avviare l'apparecchio azionando il comando selettore.
- Per evitare un avvio troppo brusco, si consiglia di avviare l'apparecchio con il comando selettore di potenza in posizione minima e successivamente di aumentare progressivamente la potenza fino al livello desiderato.

#### **CONTROLLO ELETTRONICO DELLA VELOCITÀ:**

- Si può controllare la velocità dell'apparecchio con il comando di regolazione della potenza (F). Questa funzione è molto utile, dato che permette di adattare la velocità dell'apparecchio al tipo di lavoro che si desidera compiere.
- È possibile utilizzare il controllo della velocità a seconda della funzione desiderata, come descritto nella sezione degli accessori.

#### **UNA VOLTA CONCLUSO L'UTILIZZO DELL'APPARECCHIO:**

- Spegner l'apparecchio, posizionando il selettore in posizione 0.
- Scollegare l'apparecchio dalla rete.
- Premere il pulsante di blocco/sblocco e sollevare il corpo superiore.
- Rimuovere la ciotola dalla base.
- Togliere il coperchio
- Pulire l'apparecchio.

#### **ACCESSORI:**

##### **FRUSTA (G):**

- Questo accessorio serve a montare la panna, sbattere le uova, fare frullati, torte leggere, meringhe, cheese cake, mousse, sformati.
- Non utilizzare questo accessorio per lavorare

impasti pesanti (es. montare grassi e zucchero) onde evitare di danneggiare l'apparecchio.

- Utilizzare il selettore per aumentare gradualmente la velocità fino al massimo.
- Nota: quantità minima di albume 3, quantità massima 12.

##### **ACCESSORIO MIXER (H):**

- Questo accessorio consente di mescolare alimenti, preparare biscotti, paste, ripieni e purè di patate.
- Si consiglia di utilizzare velocità intermedie (tra 2 e 4) a seconda del tipo di impasto da realizzare.

##### **ACCESSORIO GANCIO PER IMPASTARE (I):**

- Questo accessorio consente di impastare pane, massa per pizza e dolci.
- Non utilizzare velocità superiori a 1.
- Nota: Quantità massima di farina 1.200 gr.

## **PULIZIA**

- Scollegare la spina dalla rete elettrica e aspettare che l'apparecchio si raffreddi prima di eseguirne la pulizia.
- Pulire il gruppo elettrico con un panno umido, quindi asciugarlo.
- Per la pulizia non impiegare solventi o prodotti a pH acido o basico come la candeggina, né prodotti abrasivi.
- Non lasciar entrare acqua o altri liquidi nelle fenditure del sistema di ventilazione per non danneggiare le parti operative dell'apparecchio.
- Non immergere l'apparecchio in acqua o altri liquidi, né lavarlo con acqua corrente.
- Si raccomanda di pulire l'apparecchio periodicamente e di rimuovere tutti i residui di cibo.
- I seguenti pezzi possono essere lavati con acqua e detersivo o in lavastoviglie (usando un programma di lavaggio leggero):
  - Coperchio trasparente
  - Ciotola
  - Spatola
- Prima di montare e riporre l'apparecchio, asciugare bene tutti i pezzi.

## **ANOMALIE E RIPARAZIONI**

- In caso di guasto, rivolgersi ad un Centro d'Assistenza Tecnica autorizzato. Non tentare

di smontare o di riparare l'apparecchio: può essere pericoloso.

**PER I PRODOTTI DELL'UNIONE EUROPEA  
E/O NEL CASO IN CUI SIA PREVISTO  
DALLA LEGISLAZIONE DEL SUO PAESE DI  
ORIGINE:**

**PRODOTTO ECOLOGICO E RICICLABILE**

- I materiali che costituiscono l'imballaggio di questo apparecchio sono compresi in un sistema di raccolta, classificazione e riciclaggio degli stessi. Per lo smaltimento, utilizzare gli appositi contenitori pubblici, adatti per ogni tipo di materiale.
- Il prodotto non contiene concentrazioni di sostanze considerate dannose per l'ambiente.



Questo simbolo indica che, per smaltire il prodotto al termine della sua durata utile, occorre depositarlo presso un ente di smaltimento autorizzato alla raccolta differenziata di rifiuti di apparecchiature elettriche ed elettroniche (RAEE).

Questo apparecchio rispetta la Direttiva 2014/35/UE di Bassa Tensione, la Direttiva 2014/30/UE di Compatibilità Elettromagnetica, la Direttiva 2011/65/UE sui limiti d'impiego di determinate sostanze pericolose negli apparecchi elettrici ed elettronici e la Direttiva 2009/125/CE riguardante l'Ecodesign dei prodotti che consumano energia.

## Português

### Batedeira - Amassadeira

#### Mixing Chef Compact (Ver. II)

##### CARO CLIENTE:

Obrigado por ter adquirido um eletrodoméstico da marca Taurus.

A sua tecnologia, design e funcionalidade, aliados às mais rigorosas normas de qualidade, garantir-lhe-ão uma total satisfação durante muito tempo.

#### CONSELHOS E ADVERTÊNCIAS DE SEGURANÇA

- Leia atentamente este manual de instruções antes de ligar o aparelho e guarde-o para consultas futuras. A não observância e cumprimento destas instruções pode resultar em acidente.
- Antes da primeira utilização, limpe todas as partes do aparelho que possam estar em contacto com os alimentos, procedendo como se indica no capítulo de limpeza.
- Este aparelho não deve ser utilizado por crianças. Mantenha o aparelho e respetivo cabo de alimentação fora do alcance das crianças.
- Este aparelho pode ser utilizado por pessoas com incapacidades físicas, sensoriais ou mentais, ou por pessoas inexperientes, desde que o façam sob supervisão ou tenham recebido formação sobre a utilização segura do aparelho e compreendam os perigos que este comporta.
- Este aparelho não é um brinquedo. As crianças devem ser vigiadas para garantir que não brincam com o aparelho.
- Desligue o aparelho da rede elétrica quando não estiver a utilizá-lo e antes de realizar qualquer operação de limpeza, ajuste, carregamento ou troca de acessórios.
- Se a ligação à corrente estiver danificada, deverá ser substituída. Leve o aparelho a um Serviço de Assistência Técnica autorizado. A fim de evitar o perigo, não tente desmontá-lo ou repará-lo sozinho.
- Este aparelho foi concebido exclusivamente para uso doméstico, não para uso profissional ou industrial.
- Antes de ligar o aparelho à corrente, verifique se a tensão indicada na placa de características corresponde à tensão da rede.
- Ligue o aparelho a uma tomada elétrica com ligação a terra e que suporte 10 amperes.
- A ficha do aparelho deve coincidir com a tomada de corrente elétrica. Nunca modifique a ficha. Não use adaptadores de ficha.
- Não coloque o aparelho em cima de superfícies quentes tais como placas elétricas, queimadores a gás, fornos, etc.
- O aparelho deve ser utilizado e colocado sobre uma superfície plana e estável.



- Não utilize o aparelho se tiver o cabo elétrico ou a ficha danificados.
- Se algum dos revestimentos do aparelho se partir, desligue imediatamente o aparelho da corrente para evitar a possibilidade de sofrer um choque elétrico.
- Não utilize o aparelho se este caiu e se existirem sinais visíveis de danos ou de fuga.
- Não force o cabo elétrico. Nunca utilize o cabo de alimentação para levantar, transportar ou desligar o aparelho da corrente.
- Não enrole o cabo no aparelho.
- Não deixe que o cabo elétrico fique preso ou dobrado.
- Evite que o cabo entre em contacto com as superfícies quentes do aparelho.
- Verifique o estado do cabo de elétrico. Os cabos danificados ou entrelaçados aumentam o risco de choque elétrico.
- Não utilize nem guarde o aparelho ao ar livre.
- Não exponha o aparelho à chuva ou a condições de humidade. A água que entrar no aparelho aumentará o risco de choque elétrico.
- Não toque na ficha de ligação com as mãos molhadas.
- Tome as medidas necessárias para evitar que o aparelho se ligue acidentalmente.
- Não toque nas partes móveis do aparelho quando este estiver em funcionamento.

#### **UTILIZAÇÃO E CUIDADOS:**

- Antes de cada utilização, desenrole completamente o cabo de alimentação do aparelho.
- Não utilize o aparelho se os acessórios não estiverem devidamente montados.
- Não utilize o aparelho se os acessórios ou consumíveis montados apresentarem defeitos. Substitua-os imediatamente.
- Não utilize o aparelho se o dispositivo de ligar/desligar não funcionar.
- Não desloque o aparelho enquanto estiver em funcionamento.
- Não vire o aparelho ao contrário enquanto estiver a ser utilizado ou ligado à rede elétrica.
- Não force a capacidade de trabalho do aparelho.
- Guarde o aparelho fora do alcance das crianças e de pessoas com capacidades físicas, sensoriais ou mentais reduzidas, ou com falta

de experiência e conhecimento.

- Utilize este aparelho, os respetivos acessórios e ferramentas de acordo com estas instruções, tendo em conta as condições de trabalho e o trabalho a realizar. A utilização do aparelho para operações diferentes das previstas pode originar situações de perigo.
- Não utilize o aparelho mais de 7 minutos seguidos. Deixe-o arrefecer, desligado, durante uma hora antes de volta a utilizá-lo.

#### **SERVIÇO:**

- Certifique-se de que o serviço de manutenção do aparelho é realizado por pessoal especializado e que, caso o aparelho necessite de consumíveis/peças de substituição, estas sejam originais.
- Qualquer utilização inadequada ou em desacordo com as instruções de utilização pode ser perigosa e anula a garantia e a responsabilidade do fabricante.

## **DESCRIÇÃO**

- A Tampa transparente
- B Corpo do motor
- C Taça
- D Encaixe acessórios
- E Botão encaixe/desencaixe
- F Comando selector de velocidade
- G Batedor
- H Misturador
- I Amassador
- J Espátula

## **MODO DE UTILIZAÇÃO**

#### **NOTAS PARA ANTES DA UTILIZAÇÃO:**

- Certifique-se de que retirou todo o material de embalagem do produto.
- Antes de utilizar o produto pela primeira vez, limpe as partes em contacto com os alimentos tal como se descreve no capítulo de limpeza.
- Prepare o aparelho consoante a função pretendida.

#### **UTILIZAÇÃO:**

- Desenrole completamente o cabo antes de o ligar à tomada.

- Ligue o aparelho à corrente elétrica.
- Prima o botão (E) para levantar o corpo superior. (Fig. 1).
- Encaixe a taça na base e fixe-a conforme o indicado. (Fig. 2).
- Coloque a tampa transparente (A) para evitar salpicar o braço da máquina e verifique se ficou bem fixada.
- Encaixe o acessório batedor (G), misturador (H) ou amassador (I), conforme o pretendido, fazendo coincidir a seta e rode-o no sentido contrário ao dos ponteiros do relógio até que fique bem acoplado. (Fig. 3).
- Prima o botão de encaixe/desencaixe e prima o corpo superior para baixo até que o botão volte à sua posição original. (Fig. 4).
- Coloque o aparelho em funcionamento, acionando o comando seletor.

- Para evitar um arranque demasiado brusco, é recomendável iniciar o funcionamento com o comando seletor de potência situado na posição mínima e, após o arranque do aparelho, colocá-lo progressivamente na zona de potência desejada.

#### **CONTROLO ELETRÓNICO DA VELOCIDADE:**

- Pode controlar-se a velocidade do aparelho, simplesmente actuando sobre o comando de controlo de velocidade (F). Esta função é muito útil pois permite adaptar a velocidade do aparelho ao tipo de trabalho a realizar.
- Pode utilizar o controlo de velocidade conforme a função pretendida, tal como é descrito na secção dos acessórios.

#### **UMA VEZ CONCLUÍDA A UTILIZAÇÃO DO APARELHO:**

- Pare o aparelho, seleccionando a posição 0 do comando seletor.
- Desligue o aparelho da corrente elétrica.
- Prima o botão de encaixe/desencaixe e levante o corpo superior.
- Extraia a taça da base.
- Feche a tampa.
- Limpe o aparelho.

#### **ACESSÓRIOS:**

##### **ACESSÓRIO DA VARINHA (G):**

- Este acessório serve para bater natas, bater ovos, batidos, biscoitos leves, merengues, tartes de queijo, mousses, soufflés.

- Não utilize este acessório para bater massas pesadas (por ex.: preparar gordura e açúcar), uma vez que poderá danificar o aparelho.
- Com o comando seletor de velocidade aumente gradualmente até ao máximo.
- Nota: quantidade mínima de clara de ovo<sup>3</sup>, quantidade máxima<sup>12</sup>.

##### **ACESSÓRIO MISTURADOR (H):**

- Este acessório serve para misturar alimentos, fazer bolachas, pastas, recheios e puré de batata.
- É recomendável utilizar velocidades intermédias entre o 2 e o 4, conforme o tipo de misturas a fazer.

##### **ACESSÓRIO AMASSADOR (I):**

- Este acessório serve para amassar pão, massas para pizzas e pastéis.
- Não utilize velocidades acima da velocidade 1.
- Nota: Quantidade máxima de farinha<sup>1.200 gr.</sup>

## **LIMPEZA**

- Desligue o aparelho da corrente e deixe-o arrefecer antes de iniciar qualquer operação de limpeza.
- Limpe o aparelho com um pano húmido com algumas gotas de detergente e seque-o de seguida.
- Não utilize solventes, produtos com um fator pH ácido ou básico como a lixívia, nem produtos abrasivos para a limpeza do aparelho.
- Não deixe entrar água ou outro líquido pelas aberturas de ventilação para evitar danos nas partes operativas interiores do aparelho.
- Nunca mergulhe o aparelho dentro de água ou em qualquer outro líquido, nem o coloque debaixo da torneira.
- Recomenda-se limpar o aparelho regularmente e retirar todos os restos de alimentos.
- As seguintes peças podem ser lavadas em água quente com sabão ou na máquina de lavar louça (com um programa suave de lavagem):
  - Tampa transparente
  - Taça
  - Espátula
- Em seguida, seque todas as peças antes de montá-las e guardá-las.

## ANOMALIAS E REPARAÇÃO

- Em caso de avaria leve o aparelho a um Serviço de Assistência Técnica autorizado. Não tente desmontar ou reparar o aparelho, já que tal acarreta perigos.

### PARA AS VERSÕES EU DO PRODUTO E/OU CASO APLICÁVEL NO SEU PAÍS:

#### ECOLOGIA E RECICLAGEM E DO PRODUTO

- Os materiais que constituem a embalagem deste aparelho estão integrados num sistema de recolha, classificação e reciclagem. Se desejar eliminá-los, utilize os contentores de reciclagem colocados à disposição para cada tipo de material.
- O produto está isento de concentrações de substâncias que possam ser consideradas nocivas para o ambiente.



Este símbolo significa que se desejar desfazer-se do produto depois de terminada a sua vida útil, deve entregá-lo através dos meios adequados ao cuidado de um gestor de resíduos autorizado para a recolha seletiva de Resíduos de Equipamentos Elétricos e Eletrónicos (REEE).

Este aparelho cumpre a Diretiva 2014/35/EC de Baixa Tensão, a Diretiva 2014/30/EC de Compatibilidade Eletromagnética, a Diretiva 2011/65/UE sobre restrições à utilização de determinadas substâncias perigosas em aparelhos elétricos e eletrónicos e a Diretiva 2009/125/CE sobre os requisitos de design ecológico aplicável aos produtos relacionados com a energia.

---

## Català

### Pastadora

#### Mixing Xef Compact (Ver. II)

##### Distingit client:

Li agraïm que s'hagi decidit per la compra d'un producte de la marca Taurus.

La seva tecnologia, disseny i funcionalitat, juntament amb el fet de superar les més estrictes normes de qualitat li comportaran total satisfacció durant molt de temps.

#### CONSELLS I ADVERTIMENTS DE SEGURETAT

- Llegir atentament aquest fullet d'instruccions abans de posar l'aparell en marxa i guardar-lo per a posteriors consultes. La no observació i compliment d'aquestes instruccions poden comportar com a resultat un accident.
- Abans del primer ús, netejar totes les parts del producte que puguin estar en contacte amb aliments, procedint tal com s'indica en l'apartat de neteja.
- Aquest aparell no ha de ser usat per nens. Mantenir l'aparell i la seva connexió de xarxa fora de l'abast dels nens.
- Aquest aparell poden utilitzar-lo persones amb capacitats físiques, sensorials o mentals reduïdes o falta d'experiència i coneixement, si se'ls ha donat la supervisió o formació apropiades respecte a l'ús de l'aparell d'una manera segura i comprenen els perills que implica.
- Aquest aparell no és una joguina. Els nens han d'estar sota vigilància per a assegurar que no juguin amb l'aparell.
- Desconnectar l'aparell i desendollar l'alimentació si es deixa desatès i abans de canviar els accessoris o parts pròximes que es mouen durant l'ús, del muntatge, del desmuntatge o de la neteja.
- Si la connexió xarxa està dançada, ha de ser substituïda, portar l'aparell a un Servei d'Assistència Tècnica autoritzat. Amb la finalitat d'evitar un perill, no intenti desmuntar-lo o reparar-lo per si mateix.
- Aquest aparell està pensat únicament per a un ús domèstic, no per a ús professional o industrial.
- Abans de connectar l'aparell a la xarxa, verificar que el voltatge indicat en la placa de característiques coincideix amb el voltatge de xarxa.
- Connectar l'aparell a una base de presa de corrent que suport com a mínim 10 amperes.
- La clavilla de l'aparell ha de coincidir amb la base elèctrica de la presa de corrent. Mai modificar la clavilla. No usar adaptadors de clavilla.
- No col·locar l'aparell sobre superfícies calentes com ara plaques de cocció, cremadors de gas, forns o similars.
- L'aparell ha d'utilitzar-se i col·locar-se sobre una superfície plana i estable.
- No utilitzar l'aparell amb el cable elèctric o la

clavilla danyada.

- Si alguna de les envelopants de l'aparell es trenca, desconnectar immediatament l'aparell de la xarxa per a evitar la possibilitat de sofrir un xoc elèctric.
- No utilitzar l'aparell si ha caigut, si hi ha senyals visibles de danys, o si existeix fugida.
- No forçar el cable elèctric de connexió. Mai usar el cable elèctric per a aixecar, transportar o desendollar l'aparell.
- No enrotllar el cable elèctric de connexió al voltant de l'aparell.
- No deixar que el cable elèctric de connexió quedi atrapat o arrugat.
- No deixar que el cable elèctric de connexió quedi en contacte amb les superfícies calentes de l'aparell.
- Verificar l'estat del cable elèctric de connexió. Els cables danyats o embullats augmenten el risc de xoc elèctric.
- No utilitzar ni guardar l'aparell a la intempèrie.
- No exposar l'aparell a la pluja o condicions d'humitat. L'aigua que entre en l'aparell augmentarà el risc de xoc elèctric.
- No tocar la clavilla de connexió amb les mans mullades.
- Prendre les mesures necessàries per a evitar la posada en marxa no intencionada de l'aparell.
- No tocar les parts mòbils de l'aparell en marxa.

#### **UTILITZACIÓ I CURES:**

- Abans de cada ús, estendre completament el cable d'alimentació de l'aparell.
- No usar l'aparell si els seus accessoris no estan degudament acoblats.
- No usar l'aparell si els accessoris acoblats a ell presenten defectes. Procedeixi a substituir-los immediatament.
- No usar l'aparell si el seu dispositiu de posada en marxa/aturnat no funciona.
- No moure l'aparell mentre està en ús.
- No donar la volta a l'aparell mentre està en ús o connectat a la xarxa.
- No forçar la capacitat de treball de l'aparell.
- Guardar aquest aparell fora de l'abast dels nens i/o persones amb capacitats físiques, sensorials o mentals reduïdes o falta d'experiència i coneixement.
- Usar aquest aparell, els seus accessoris i eines

d'acord amb aquestes instruccions, tenint en compte les condicions de treball i el treball a realitzar. Usar l'aparell per a operacions diferents a les previstes podria causar una situació de perill.

- No utilitzar l'aparell més de 7 minuts seguits. Deixar-ho refredar en repòs durant una hora abans de tornar a utilitzar-ho.

#### **SERVEI:**

- Cerciorar-se que el servei de manteniment de l'aparell sigui realitzat per personal especialitzat, i que cas de precisar consumibles/recanvis, aquests siguin originals.
- Tota utilització inadequada, o en desacord amb les instruccions d'ús, pot comportar perill, anul·lant la garantia i la responsabilitat del fabricant.

## **DESCRIPCIÓ**

- A Tapa transparent
- B Cos motor
- C Bol
- D Ancoratge accessoris
- E Botó acoblament/desacoblament
- F Comandament selector de velocitat
- G Batedor
- H Mesclador
- I Pastador
- J Espàtula

## **INSTRUCCIONS D'ÚS**

#### **NOTES PRÈVIES A L'ÚS:**

- Asseguri's que ha retirat tot el material d'emballatge del producte.
- Abans d'usar el producte per primera vegada, netegi les parts en contacte amb aliments tal com es descriu en l'apartat de Neteja.
- Preparar l'aparell concorde a la funció que desitgi realitzar.

#### **ÚS:**

- Estendre completament el cable abans d'endollar.
- Endollar l'aparell a la xarxa elèctrica.
- Pressionar el botó d'acoblament/desacoblament (E) per a aixecar el cos superior. (Fig. 1).

- Fixar el bol en la base i fixar-lo segons s'indica. (Fig. 2).
- Col·locar la tapa transparent (A) per a evitar esquitxades al braç de la màquina i cerciorar-se que quedi ben fixada.
- Fixar l'accessori batedor (G), mesclador (H) o pastador (I) segons es desitgi en l'ancoratge fent coincidir el forat i girar-lo en sentit anti horari fins que quedi ben acoblat. (Fig. 3).
- Pressionar el botó d'acoblí/desacoblí i pressionar el cos superior cap avall fins que el botó torni a la seva posició original. (Fig. 4).
- Posar l'aparell en marxa, accionant el comandament selector.
- Per a evitar una arrencada massa brusca, recomanem efectuar la posada en marxa amb el comandament selector de potència situat en la seva posició mínima, i progressivament una vegada l'apartat ha arrencat, situar-ho a la zona de potència desitjada.

#### **CONTROL ELECTRÒNIC DE VELOCITAT:**

- Es pot controlar la velocitat de l'aparell, simplement actuant sobre el comandament de control de velocitat (F). Aquesta funció és molt útil ja que permet adaptar la velocitat de l'aparell a la mena de treball que es requereixi realitzar.
- Pot utilitzar el control de velocitat segons la funció desitjada tal com es descriu en l'apartat dels accessoris.

#### **UN COP FINALITZAT L'ÚS DE L'APARELL:**

- Parar l'aparell, seleccionant la posició 0 del comandament selector.
- Desendollar l'aparell de la xarxa elèctrica.
- Pressionar el botó d'ancoratge/desanclaje i aixecar el cos superior.
- Extreure el bol de la base.
- Llevar la tapa.
- Netejar l'aparell.

#### **ACCESSORIS:**

##### **ACCESSORI BATEDOR (G):**

- Aquest accessori serveix per a muntar nata, batre ous, batuts, bescuits lleugers, merengues, pastissos de formatge, mousses, soufflés.
- No utilitzi aquest accessori per a batre masses pesades. (p. ex. muntar greix i sucre) podria danyar l'aparell.
- Amb el selector de velocitat augmentar gradual-

ment fins al màxim.

- Nota: quantitat mínima de clara d'ous 3, quantitat màxima 12.

##### **ACCESSORI MESCLADOR (H):**

- Aquest accessori serveix per a barrejar aliments, fer galetes, pastes, farciments i puré de patates.
- Es recomana utilitzar velocitats intermèdies entre el 2 i el 4 segons la mena de mescles a realitzar.

##### **ACCESSORI GANXO PASTADOR (I):**

- Aquest accessori serveix per a pastar pa, massa per a pizza i pastissos.
- No utilitzar velocitats per sobre de la velocitat 1.
- Nota: quantitat màxima de farina 1.200 gr.

#### **NETEJA**

- Desendollar l'aparell de la xarxa i deixar-lo refredar abans d'iniciar qualsevol operació de neteja.
- Netejar l'aparell amb un drap humit impregnat amb unes gotes de detergent i assecat-lo després.
- No utilitzar dissolvents, ni productes amb un factor pH àcid o bàsic com el lleixiu, ni productes abrasius, per a la neteja de l'aparell.
- No deixi entrar aigua o un altre líquid per les obertures de ventilació per a evitar danys en les parts operatives interiors de l'aparell.
- No submergir l'aparell en aigua o un altre líquid, ni posar-lo sota l'aixeta.
- Es recomana netejar l'aparell regularment i retirar totes les restes d'aliments.
- Les següents peces són aptes per a la seva neteja en aigua calenta jabonosa o en el rentavai-xella (usant un programa suau de rentada):
- Tapa transparent.
- Bol.
- Espàtula.
- A continuació, assequi totes les peces abans del seu muntatge i guardat.

#### **ANOMALIES I REPARACIÓ**

- En cas d'avaria portar l'aparell a un Servei d'Assistència Tècnica autoritzat. No intenti desmuntar-ho o reparar-ho ja que pot existir perill.

**PER A LES VERSIONS EU DEL PRODUCTE I/O  
EN EL CAS QUE AL SEU PAÍS APLIQUI:**

**ECOLOGIA I RECICLABILITAT DEL PRODUCTE**

- Els materials que constitueixen l'envàs d'aquest aparell, estan integrats en un sistema de recollida, classificació i reciclatge d'aquests. Si desitja desfer-se d'ells, pot utilitzar els contenidors públics apropiats per a cada tipus de material.
- El producte està exempt de concentracions de substàncies que es puguin considerar nocives per al medi ambient.



Aquest símbol significa que si desitja desfer-se del producte, una vegada transcorreguda la vida d'aquest, ha de dipositar-lo pels mitjans adequats a les mans d'un gestor de residus autoritzat per a la recollida selectiva de Residus d'Aparells Elèctrics i Electrònics (RAEE).

Aquest aparell compleix amb la Directiva 2014/35/EU de Baixa Tensió, amb la Directiva 2014/30/EU de Compatibilitat Electromagnètica, amb la Directiva 2011/65/EU sobre restriccions a la utilització de determinades substàncies perilloses en aparells elèctrics i electrònics i amb la Directiva 2009/125/EC sobre els requisits de disseny ecològic aplicable als productes relacionats amb l'energia.

---

## Nederlands

### Mixer

#### Mixing Chef Compact (Ver. II)

##### GEACHTE KLANT:

We danken u voor de aankoop van een product van het merk Taurus

De technologie, het ontwerp en de functionaliteit van dit product, dat voldoet aan de meest strikte kwaliteitseisen, staan garant voor langdurige tevredenheid.

#### VEILIGHEIDSADVIEZEN EN WAARSCHUWINGEN

- Neem deze gebruiksaanwijzing aandachtig door voordat u het apparaat in gebruik neemt en bewaar haar voor toekomstig gebruik. Het niet opvolgen en naleven van deze instructies kan een ongeluk tot gevolg hebben.
- Voor het eerste gebruik moet u alle delen van het apparaat die met voedingsmiddelen in aanraking kunnen komen schoonmaken, zoals aangegeven in het hoofdstuk reiniging.
- Het apparaat mag niet door kinderen gebruikt worden. Houd het apparaat en zijn aansluiting op het lichtnet buiten het bereik van kinderen.
- Dit apparaat mag gebruikt worden door personen met verminderde, fysieke, zintuiglijke of mentale capaciteiten, of personen met weinig ervaring als ze onder toezicht staan of passende training hebben ontvangen om het apparaat veilig te kunnen hanteren en de risico's kennen.
- Dit apparaat is geen speelgoed. Houd toezicht op kinderen om er zeker van te zijn dat ze niet met het apparaat spelen.
- Haal de stekker van het apparaat uit het stopcontact wanneer u het niet gebruikt en alvorens accessoires of bewegende delen te vervangen, monteren, demonteren of reinigen.
- Als het netsnoer beschadigd is, moet het worden vervangen. Breng het apparaat naar een erkende technische service. Probeer het apparaat niet zelf te demonteren of repareren om risico's te vermijden.
- Dit apparaat is alleen bedoeld voor huishoudelijk gebruik, niet voor professioneel of industrieel gebruik.
- Controleer dat de spanningsgegevens op het typeplaatje overeenkomen met die van het stroomnet alvorens het apparaat erop aan te sluiten.
- Sluit het apparaat aan op een stopcontact dat tenminste 10 Ampère kan leveren.
- De stekker van het apparaat moet geschikt zijn voor het stopcontact. Wijzig de stekker niet. Gebruik geen adapters.
- Plaats het apparaat niet op hete oppervlakken zoals kookplaten, gasbranders, ovens of dergelijke.
- Plaats het apparaat voor gebruik op een vlak en stabiel oppervlak.
- Gebruik het apparaat niet wanneer de voe-



dingskabel of de stekker beschadigd is.

- Als een deel van de behuizing beschadigd wordt moet u de stekker van het apparaat onmiddellijk uit het stopcontact trekken om een elektrische schok te voorkomen.
- Gebruik het apparaat niet als het is gevallen, wanneer er zichtbare tekenen van schade zijn of wanneer het lekt.
- Forceer het stroomsnoer niet. Gebruik het snoer nooit om het apparaat op te tillen, te transporteren of om de stekker uit het stopcontact te trekken.
- Wikkel het stroomsnoer niet om het apparaat.
- Zorg ervoor dat het stroomsnoer niet bekneld of geknikt wordt.
- Zorg ervoor dat het stroomsnoer niet in contact komt met de hete oppervlakken van het apparaat.
- Controleer de staat van de elektriciteitskabel. Beschadigde kabels of kabels die in de war zijn vergroten het risico van elektrische schokken.
- Bewaar of gebruik het apparaat niet buitenshuis.
- Stel het apparaat niet aan regen of vochtigheid bloot. Water dat in het apparaat komt vergroot het risico van een elektrische schok.
- Raak de stekker niet met natte handen aan.
- Neem de nodige voorzorgsmaatregelen om te vermijden dat het apparaat onverhoopt wordt ingeschakeld.
- Raak de bewegende onderdelen van het apparaat niet aan wanneer het aan staat.

#### **GEBRUIK EN ONDERHOUD:**

- Rol voor gebruik de voedingskabel van het apparaat volledig af.
- Gebruik het apparaat niet wanneer de hulpstukken niet correct aangesloten zijn.
- Gebruik het apparaat niet als de aangekoppelde accessoires beschadigd zijn. Vervang ze onmiddellijk.
- Gebruik het apparaat niet als de aan/uit knop niet werkt.
- Verplaats het apparaat niet terwijl het in gebruik is.
- Keer het apparaat niet om terwijl het in gebruik is of aangesloten is op het lichtnet.
- Overschrijd de maximale capaciteit van het apparaat niet.
- Houd dit apparaat buiten bereik van kinderen

en/of personen met lichamelijke, zintuiglijke of geestelijke beperkingen, of met een gebrek aan ervaring en kennis.

- Volg deze aanwijzingen altijd nauwgezet op bij gebruik van het apparaat en zijn accessoires en hulpmiddelen. Houd altijd rekening met de arbeidsomstandigheden en de uit te voeren werkzaamheden. Als u het apparaat voor andere dan de voorziene doeleinden gebruikt, kan dat gevaarlijk zijn.
- Gebruik het apparaat nooit langer dan 7 minuten achtereen. Laat het apparaat een uur lang afkoelen alvorens het opnieuw te gebruiken.

#### **REPARATIES:**

- Verzeker u ervan dat het onderhoud van het apparaat door een deskundige wordt uitgevoerd en dat de eventuele te vervangen onderdelen origineel zijn.
- Onjuist gebruik of een gebruik dat niet overeenstemt met de gebruiksaanwijzing kan gevaar inhouden en doet de garantie en de aansprakelijkheid van de fabrikant teniet.

## **BESCHRIJVING**

- A Doorzichtig deksel
- B Motorlichaam
- C Kom
- D Accessoirevergrendeling
- E Knop voor het vergrendelen/ontkoppelen
- F Snelheidskeuzeknop
- G Garde
- H Menghulpstuk
- I Kneehulpstuk
- J Spatel

## **GEBRUIKSAANWIJZING**

### **OPMERKINGEN VOORAFGAAND AAN HET GEBRUIK:**

- Controleer dat al het verpakkingsmateriaal van het product verwijderd is.
- Reinig voor het eerste gebruik alle delen van het apparaat die met voedingsmiddelen in aanraking kunnen komen, zoals aangegeven in het onderdeel Reiniging.
- Breng het apparaat in gereedheid in overeenstemming met de functie die u wilt uitvoeren:

### **GEBRUIK:**

- Rol de kabel helemaal af alvorens de stekker in het stopcontact te steken.
- Steek de stekker in het stopcontact.
- Druk op de knop voor het vergrendelen/ontkoppelen (E) om het bovendeel omhoog te bewegen. (Fig. 1).
- Plaats de kom op de basis en bevestig deze zoals aangegeven. (Fig. 2).
- Plaats het doorzichtige deksel (A) dat dient om spetters te vermijden op de arm van de machine, erop lattend dat het stevig vast zit.
- Veranker naar wens het accessoire om te mixen (G), mengen (H) of kneden (I) door het in de opening te steken en linksom te draaien totdat het stevig vastzit. (Fig. 3).
- Druk op de knop voor het vergrendelen/ontkoppelen van het bovendeel en druk erop totdat het weer in zijn oorspronkelijke positie zit. (Fig. 4).
- Zet het apparaat aan met de keuzeknop.
- Om te voorkomen dat het apparaat te bruusk start, raden we u aan om de vermogensknop op het minimum te zetten alvorens het apparaat aan te zetten. Daarna kunt u de knop geleidelijk op het gewenste vermogen zetten.

#### **ELEKTRISCHE SNELHEIDSCONTROLE:**

- Men kan de snelheid van het apparaat onder controle houden, simpelweg door de bediening van de snelheidscontrole in werking te stellen (F). Deze functie is erg nuttig, omdat men zodoende de snelheid aan kan passen aan de uit te voeren taak.
- De snelheid kan worden ingesteld in overeenstemming met de gewenste functie, zoals beschreven in de paragraaf accessoires.

#### **NA GEBRUIK VAN HET APPARAAT:**

- Zet het apparaat uit door de keuzeknop op 0 te zetten.
- Trek de stekker uit het stopcontact.
- Druk op de knop voor het vergrendelen/ontkoppelen van het bovengedeelte en hef dit deel op.
- Haal het kom uit de basis.
- Verwijder de klep
- Reinig het apparaat.

#### **ACCESSOIRES:**

##### **GARDE-ACCESSOIRE (G):**

- Met deze accessoires kunt u room, eieren, milkshakes, luchtig gebak, schuimpjes, kwarktaart, mousse en soufflé kloppen.

- Gebruik dit hulpstuk niet voor het opkloppen van dikke mengsels (zoals boter en suiker), omdat hierdoor het apparaat kan beschadigen.
- Voer de snelheid geleidelijk op tot de maximale stand met de snelheidskeuzeschakelaar.
- Opmerking: minimale hoeveelheid eiwitten 3, maximale hoeveelheid 12.

##### **MENGACCESSOIRE (H):**

- Dit hulpstuk dient voor het mengen van voedingsmiddelen, koekjesdeeg, pasta, vullingen en aardappelpuree.
- U kunt dit hulpstuk gebruiken met middelhoge snelheden tussen 2 en 4, afhankelijk van soort mengsel.

##### **DEEGHAAK (I):**

- Dit hulpstuk dient voor het kneden van brooddeeg, pizzadeeg en zwaar taartdeeg.
- Gebruik geen snelheden boven stand 1.
- Opmerking: Maximale hoeveelheid bloem 1.200 g.

## **REINIGING**

- Trek de stekker uit het stopcontact en laat het apparaat afkoelen alvorens het te reinigen.
- Maak het apparaat schoon met een vochtige doek met een paar druppels afwasmiddel en droog het daarna goed af.
- Gebruik geen oplosmiddelen of producten met een zure of basische pH zoals bleekwater, noch schuurmiddelen, om het apparaat schoon te maken.
- Zorg ervoor dat er geen water of andere vloeistof binnendringt via de ventilatie-openingen, om schade aan de functionele delen in het inwendige van het apparaat te voorkomen.
- Dompel het apparaat niet onder in water of een andere vloeistof en houd het niet onder de kraan.
- Het is raadzaam om het apparaat geregeld schoon te maken en om alle voedselresten te verwijderen.
- De volgende onderdelen mogen met warm zeepsop schoongemaakt worden of in de vaatwasser geplaatst worden (op een zacht wasprogramma):
  - Doorzichtig deksel
  - Kom
  - Spatel
- Droog alle onderdelen goed af alvorens het ap-

paraat opnieuw te monteren en op te bergen.

## STORINGEN EN REPARATIE

- Breng het apparaat bij storing naar een erkende Technische Dienst. Probeer het apparaat niet zelf te demonteren of te repareren, want dit kan gevaarlijk zijn.

### VOOR EU-VERSIES VAN HET PRODUCT EN/ OF INDIEN VAN TOEPASSING IN UW LAND:

#### ECOLOGIE EN HERGEBRUIK VAN HET PRODUCT

- Het verpakkingsmateriaal van dit apparaat is geschikt voor inzameling, classificatie en hergebruik. U kunt dit materiaal wegwerpen in de openbare afvalcontainers die voor de desbetreffende typen materiaal zijn bestemd.
- Het product bevat geen stoffen in concentraties die als schadelijk voor het milieu beschouwd kunnen worden.



Dit symbool betekent dat u het product aan het eind van zijn levenscyclus moet afgeven aan een erkende afvalverwerker voor de gescheiden verwerking van Afgedankte Elektrische en Elektronische Apparatuur (AEEA).

Dit apparaat voldoet aan de laagspanningsrichtlijn 2014/35/EU, de richtlijn 2014/30/EU met betrekking tot elektromagnetische compatibiliteit, de richtlijn 2011/65/EU met betrekking tot beperkingen in de toepassing van bepaalde gevaarlijke stoffen in elektrische en elektronische apparaten en de richtlijn 2009/125/EG met betrekking tot de eisen inzake het ecologisch ontwerp van energie-gerelateerde producten.

**Polski**

## **Mikser / Robot kuchenny**

### **Mixing Chef Compact (Ver. II)**

#### **SZANOWNY KLIENCIE,**

Serdecznie dziękujemy za zdecydowanie się na zakup sprzętu gospodarstwa domowego marki Taurus.

Jego technologia, forma i funkcjonalność, jak również fakt, że spełnia on wszelkie normy jakości, dostarczy Państwu pełnej satysfakcji przez długi czas.

#### **PORADY I OSTRZEŻENIA DOTYCZĄCE BEZPIECZEŃSTWA**

- Przeczytać uważnie instrukcję przed uruchomieniem urządzenia i zachować ją w celu późniejszych konsultacji. Niedostosowanie się i nieprzestrzeganie niniejszych instrukcji może doprowadzić do wypadku.
- Przed pierwszym użyciem należy umyć wszystkie części urządzenia, które mogą mieć kontakt z pokarmami, postępując zgodnie z instrukcją.
- Dzieci nie powinny używać tego urządzenia. Konserwacja urządzenia i podłączanie go do sieci nie mogą być wykonywane przy dzieciach.
- Urządzenie może być używane przez osoby niezapoznane z tego typu produktem, osoby niepełnosprawne, tylko i wyłącznie

pod kontrolą dorosłych zapoznanym z tego typu sprzętem.

- To urządzenie nie jest zabawką. Dzieci powinny pozostać pod czujną opieką w celu zagwarantowania iż nie bawią się urządzeniem.
- Wyłączać urządzenie z prądu, jeśli nie jest ono używane i przed przystąpieniem do jakiegokolwiek czyszczenia
- W razie awarii zanieść produkt do autoryzowanego Serwisu Technicznego. Nie próbować rozbierać urządzenia ani go naprawiać, ponieważ może to być niebezpieczne.
- Urządzenie to zaprojektowane zostało wyłącznie do użytku domowego, a nie do użytku profesjonalnego czy przemysłowego.
- Przed podłączeniem urządzenia do sieci, sprawdzić czy napięcie wskazane na tabliczce znamionowej odpowiada napięciu sieci.
- Podłączać urządzenie do sieci elektrycznej o sile co najmniej 10 amperów.
- Wtyczka urządzenia powinna być zgodna z podstawą elektryczną gniazdka. Nigdy nie modyfikować wtyczki. Nie używać przejściówek dla wtyczki.
- Nie kłaść urządzenia na gorących powierzchniach takich jak płyty grzejne, palniki gazowe piekarniki i podobne urządzenia.
- Urządzenie powinno być ustawiane i używane na powierzchni płaskiej i stabilnej.
- Nie używać urządzenia, gdy kabel elektryczny lub wtyczka jest uszkodzona.
- Jeśli popełni jakiś element obudowy urządzenia, natychmiast wyłączyć urządzenie z prądu, aby uniknąć porażenia prądem.
- Nie używać urządzenia, jeśli ono upadło czy

kiedy występują widoczne oznaki uszkodzenia, albo jeśli istnieją wycieki.

- Nie napinać kabla połączeniowego. Nie używać nigdy kabla elektrycznego do podnoszenia, przenoszenia ani wyłączania urządzenia.
- Nie związać kabla elektrycznego podłączenia wokół urządzenia.
- Nie pozostawiać, by kabel elektryczny podłączenia został schwytyany lub pomarszczony.
- Kabel podłączeniowy nie może być w kontakcie z gorącymi powierzchniami urządzenia.
- Sprawdzać stan elektrycznego kabla połączeń. Uszkodzone czy zaplątane kable zwiększają ryzyko porażenia prądem.
- Nie używać, ani nie przechowywać urządzenia na zewnątrz.
- Nie wystawiać urządzenia na deszcz ani narażać na warunki wilgotności. Woda, która dostanie się do urządzenia zwiększy ryzyko porażenia prądem.
- Nie dotykać wtyczki mokrymi rękoma.
- Należy przestrzegać środków ostrożności, by zapobiegać niezamierzonemu włączeniu urządzenia.
- Nie dotykać ruchomych części urządzenia, kiedy jest ono w trakcie działania.

#### **UŻYWANIE I KONSERWACJA:**

- Przed każdym użyciem, rozwinąć całkowicie przewód zasilania urządzenia.
- Nie używać urządzenia jeśli jego akcesoria lub filtry nie są odpowiednio dopasowane.
- Nie stosować urządzenia, jeśli zamocowane do niego akcesoria posiadają wady. Należy je wówczas natychmiast wymienić.
- Nie używać urządzenia, jeśli nie działa przycisk włączania ON/OFF.
- Nie ruszać urządzenia w czasie jego działania.
- Nie obracać urządzenia, kiedy jest ono w użyciu lub kiedy jest podłączone do sieci.
- Nie przeciążać urządzenia ponad dopuszczalne normy wydajności pracy.
- Przechowywać urządzenie w miejscu niedostępnym dla dzieci i/lub osób o ograniczonych zdolnościach fizycznych, dotykowych lub mentalnych oraz nie posiadających doświadczenia lub znajomości tego typu urządzeń.
- Urządzenie i jego akcesoria należy używać zgodnie z powyższą instrukcją obsługi, używanie go do innych celów niż opisane może

powodować niebezpieczeństwo. Nie należy używać go do innych celów niż przeznaczony, gdyż może to spowodować zagrożenie dla zdrowia.

- Nie należy używać przez więcej niż 7 minut. Pozostawić na okres 1 godz. aby ostygło, przed ponownym użyciem.

#### **SERWIS TECHNICZNY:**

- Należy upewnić się, że serwis urządzenia jest przeprowadzony przez wykwalifikowany personel, i że części zamienne są oryginalne.
- Wszelkie niewłaściwe użycie lub niezgodne z instrukcją obsługi może doprowadzić do niebezpieczeństwa, anulując przy tym gwarancję i odpowiedzialność producenta.

## **OPIS**

- A Pokrywa przezroczyste
- B Korpus Silnika
- C Miska
- D Zaczep na akcesoria
- E Przycisk mocujący/zwalniający
- F Wybór prędkości
- G Ubijak
- H Trzepaczka
- I Ugniatacz
- J Łopatką

## **SPOSÓB UŻYCIA**

#### **UWAGI PRZED UŻYCIEM:**

- Upewnić się, że z opakowania zostały wyjęte wszystkie elementy urządzenia.
- Przed pierwszym użyciem należy umyć wszystkie części urządzenia, które mogą mieć kontakt z pokarmami, postępując zgodnie z instrukcją.
- Przygotowanie urządzenie do pracy w zależności od czynności, którą będzie wykonywać.

#### **SPOSÓB UŻYCIA:**

- Całkowicie rozwinąć kabel przed podłączeniem urządzenia.
- Podłączyć urządzenie do prądu.
- Nacisnąć przycisk mocujący/zwalniający (E), aby podnieść górny korpus. (Rys. 1).

- Wstawić miskę i zamocować ją poprawnie. (Rys. 2).
- Założyć przezroczystą pokrywę (A) aby uniknąć rozprysków na ramieniu urządzenia i upewnić się, że jest ona dobrze zamocowana.
- Założyć końcówki do ubijania (G), mieszania (H) lub ugniatania (I) zgodnie z życzeniem, mocując należy uważać, aby dopasować je do odpowiednich otworów, następnie obrócić je w kierunku przeciwnym do ruchu wskazówek zegara, aż zostaną prawidłowo zamocowane. (Rys. 3).
- Nacisnąć przycisk mocujący/zwalniający i nacisnąć górną część korpusu na dół, aż przycisk powróci do pierwotnej pozycji. (Rys. 4).
- Wyłączyć urządzenie za pomocą przycisku ON/OFF.

- Zaleca się włączyć urządzenie po wybraniu minimalnej prędkości i po jego uruchomieniu zwiększyć moc.

#### **ELEKTRONICZNA KONTROLA PRĘDKOŚCI:**

- Moc urządzenia może być regulowana po prostu poprzez zmianę w regulatorze mocy (F). Funkcja ta jest niezwykle użyteczna, jako że pozwala dostosować moc urządzenia do rodzaju wykonywanej pracy.
- Można używać elektronicznej kontroli prędkości dla wybranej funkcji, w sposób opisany w instrukcji akcesoriów.

#### **PO ZAKOŃCZENIU KORZYSTANIA Z URZĄDZENIA:**

- Wyłączyć urządzenie, przekręcając pokrętkę wyboru mocy na zero.
- Wyłączyć z sieci elektrycznej.
- Nacisnąć przycisk mocujący/zwalniający, podnieść górną część korpusu.
- Usunąć miskę z podstawy.
- Zdjąć pokrywę
- Wyczyścić urządzenie.

#### **AKCESORIA:**

##### **UBIJACZKA (G):**

- To akcesorio służy do ubijania śmietany, białek, masy na biszkopty, napojów mlecznych, musów, sufletów.
- Nie używać do ubijania gęstych mas (na przykład, masło z cukrem), ponieważ mogłoby to uszkodzić urządzenie.
- Za pomocą przycisku prędkości, stopniowo zwiększać prędkość, aż do maksimum.

- Uwaga: minimalna ilość białka jajka 3, maksymalna ilość 12.

##### **TRZEPACZKA (H):**

- To akcesorio służy do mieszania pokarmów, nadzień, puree ziemniaczanego.
- Zaleca się stosowanie prędkości od 2 do 4, w zależności od typu pokarmu.

##### **KOŃCÓWKA HAK DO UGNIATANIA (I):**

- Ta końcówka służy do ugniatania ciasta na chleb, pizzę i innych ciast.
- Nie używać dla prędkości wyższych niż 1.
- Uwaga: maksymalna ilość mąki 1.200 gr.

## **CZYSZCZENIE**

- Odłączyć urządzenie z sieci i pozostawić aż do ochłodzenia przed przystąpieniem do jakiegokolwiek czyszczenia.
- Wyczyścić urządzenie wilgotną szmatką zmoczoną kilkoma kroplami płynu i następnie osuszyć.
- Nie używać do czyszczenia urządzenia rozpuszczalników, produktów z czynnikiem PH takich jak chlor, ani środków żrących.
- Nie dopuścić do przedostania się wody ni innej cieczy do otworów wentylacyjnych, aby uniknąć uszkodzeń części mechanicznych znajdujących się we wnętrzu urządzenia.
- Nie zanurzać urządzenia w wodzie ni innej cieczy, nie wkładać pod kran.
- Zaleca się regularne czyszczenie urządzenia i usuwanie z niego pozostałości produktów żywnościowych.
- Poniższe części można myć w ciepłej wodzie z mydłem lub w zmywarce (ustawiając najniższy program):
  - Pokrywa przezroczysta
  - Miska
  - Łopatką
- Wysuszyć wszystkie elementy przed ponownym montażem.

## **NIEPRAWIDŁOŚCI I NAPRAWA**

- W razie awarii zanieść urządzenie do autoryzowanego Serwisu Technicznego. Nie próbować rozbierać urządzenia ani go naprawiać, ponieważ może to być niebezpieczne.

**DLA URZĄDZEŃ WYPRODUKOWANYCH  
W UNII EUROPEJSKIEJ I W PRZYPADKU  
WYMAGAŃ PRAWNYCH OBOWIĄZUJĄCYCH  
W DANYM KRAJU:**

**EKOLOGIA I ZARZĄDZANIE ODPADAMI**

- Materiały, z których wykonane jest opakowanie tego urządzenia, znajdują się w ramach systemu zbierania, klasyfikacji oraz ich odzysku. Jeżeli chcecie Państwo się ich pozbyć, należy umieścić je w kontenerze przeznaczonym do tego typu materiałów.
- Produkt nie zawiera koncentracji substancji, które mogłyby być uznane za szkodliwe dla środowiska.



ymbol ten oznacza, że jeśli chcecie się Państwo pozbyć tego produktu po zakończeniu okresu jego użytkowania, należy go przekazać przy zastosowaniu określonych środków do autoryzowanego podmiotu zarządzającego odpadami w celu przeprowadzenia selektywnej zbiórki Odpadów Urządzeń Elektrycznych i Elektronicznych (WEEE).

Urządzenie spełniające wymogi Ustawy 2014/35/EC o Niskim Napięciu, Ustawy 2014/30/EC o Zgodności Elektromagnetycznej, Ustawy 2011/65/EC o gospodarce odpadami elektrycznymi i elektronicznymi i ustawy 2009/125/EC o urządzeniach konsumujących energię.

## ΕΛΛΗΝΙΚΑ

### Μίξερ ζύμης

#### Mixing Chef Compact (Ver. II)

##### ΑΞΙΟΤΙΜΕ ΠΕΛΑΤΗ:

Σας ευχαριστούμε που αποφασίσατε να αγοράσετε ένα προϊόν μάρκας Taurus. Η τεχνολογία, ο σχεδιασμός και η λειτουργία του, σε συνδυασμό με το γεγονός ότι το προϊόν πληροί τις αυστηρότερες προδιαγραφές ποιότητας θα σας εξασφαλίσουν πλήρη ικανοποίηση για πολύ καιρό.

#### ΟΔΗΓΙΕΣ ΚΑΙ ΠΡΟΕΙΔΟΠΟΙΗΣΕΙΣ ΑΣΦΑΛΕΙΑΣ

- Διαβάστε προσεκτικά το παρόν φυλλάδιο οδηγιών πριν θέσετε σε λειτουργία τη συσκευή, και φυλάξτε το για να το συμβουλευέστε στο μέλλον. Η μη τήρηση και μη συμμόρφωση με τις εν λόγω οδηγίες μπορούν να οδηγήσουν σε ατύχημα.
- Πριν την πρώτη χρήση, καθαρίστε όλα τα μέρη του προϊόντος που μπορεί να έρθουν σε επαφή με τρόφιμα, κάνοντας αυτά που αναφέρονται στην παράγραφο για την καθαριότητα.
- Αυτή η συσκευή δεν πρέπει να χρησιμοποιείται από παιδιά. Φυλάξτε τη συσκευή και το καλώδιό της σύνδεσης στο ρεύμα μακριά από τα παιδιά.
- Αυτή τη συσκευή μπορούν να τη χρησιμοποιούν άτομα με μειωμένες σωματικές, αισθητηριακές ή νοητικές ικανότητες ή

έλλειψη εμπειρίας και γνώσεων, εάν βρίσκονται υπό την κατάλληλη επίτηρηση ή έχουν λάβει την κατάλληλη εκπαίδευση για την ασφαλή χρήση της συσκευής και κατανοούν τους κινδύνους που ενέχει.

- Η παρούσα συσκευή δεν είναι παιχνίδι. Τα παιδιά πρέπει να επιτηρούνται ώστε να διασφαλίζεται ότι δεν παίζουν με τη συσκευή.
- Αποσυνδέστε τη συσκευή και βγάλτε την από την πρίζα όταν μένει χωρίς επίτηρηση και πριν την αλλαγή των αξεσουάρ ή των σχετικών εξαρτημάτων που κινούνται κατά τη χρήση, πριν τη συναρμολόγηση, την αποσυναρμολόγηση ή την καθαριότητα
- Εάν έχει υποστεί βλάβη το καλώδιο σύνδεσης στο ρεύμα, πρέπει να αντικατασταθεί και να μεταφέρετε τη συσκευή σε εξουσιοδοτημένο σέρβις τεχνικής εξυπηρέτησης πελατών. Προκειμένου να μην εκτεθείτε σε κίνδυνο, μην προσπαθήσετε να αποσυναρμολογήσετε ή να επιδιορθώσετε τη συσκευή.
- Αυτή η συσκευή έχει σχεδιαστεί μόνο για οικιακή χρήση, όχι για επαγγελματική ή βιομηχανική χρήση.
- Πριν συνδέσετε τη συσκευή στο ρεύμα, ελέγξτε ότι η τάση που αναφέρεται στην πινακίδα σή-



μανσης συμπίπτει με την τάση του ρεύματος.

- Συνδέστε τη συσκευή σε βάση λήψης ρεύματος που αντέχει τουλάχιστον 10 αμπέρ.
- Το βύσμα της πρίζας της συσκευής πρέπει να συμπίπτει με την ηλεκτρική βάση λήψης ρεύματος. Μην αλλάζετε ποτέ το βύσμα της πρίζας. Μην χρησιμοποιείται μετασχηματιστές στο βύσμα της πρίζας.
- Μην τοποθετείτε τη συσκευή επάνω σε ζεστές επιφάνειες, όπως εστίες μαγειρέματος, εστίες γκαζιού, φούρνους και συναφή.
- Η συσκευή πρέπει να χρησιμοποιείται και να διατηρείται σε επίπεδη και σταθερή επιφάνεια.
- Μην χρησιμοποιείτε τη συσκευή όταν το ηλεκτρικό καλώδιο ή το βύσμα έχουν υποστεί ζημιά.
- Εάν κάποιο από τα περιβλήματα της συσκευής σπάσει, αποσυνδέετε αμέσως τη συσκευή από το ρεύμα για να αποφύγετε πιθανότητα ηλεκτροπληξίας.
- Μην χρησιμοποιείτε τη συσκευή αν έχει πέσει στο δάπεδο, αν παρουσιάζει εμφανή φθορά ή διαρροή.
- Μην ασκείτε πίεση στο ηλεκτρικό καλώδιο. Ποτέ μη χρησιμοποιείτε το ηλεκτρικό καλώδιο για να σηκώσετε, να μεταφέρετε ή να αποσυνδέσετε τη συσκευή από την πρίζα.
- Μην τυλίγετε το ηλεκτρικό καλώδιο σύνδεσης γύρω από τη συσκευή.
- Μην αφήνετε το ηλεκτρικό καλώδιο σύνδεσης να σφηνώνει ή να διπλώνεται.
- Μην αφήνετε το ηλεκτρικό καλώδιο σύνδεσης να έρχεται σε επαφή με τις ζεστές επιφάνειες της συσκευής.
- Ελέγξτε την κατάσταση του καλωδίου τροφοδοσίας. Αν το καλώδιο παρουσιάζει φθορά ή έχει μπλεχτεί αυξάνεται ο κίνδυνος ηλεκτροπληξίας.
- Μην χρησιμοποιείτε ούτε να φυλάσσετε τη συσκευή σε εξωτερικούς χώρους.
- Μην εκθέτετε τη συσκευή στη βροχή ή την υγρασία. Το νερό που εισέρχεται στη συσκευή αυξάνει τον κίνδυνο ηλεκτροπληξίας.
- Μην αγγίζετε το βύσμα σύνδεσης με υγρά χέρια.
- Λάβετε τα απαραίτητα μέτρα για να αποφύγετε τυχόν μη ηθελημένη θέση σε λειτουργία της συσκευής.
- Μην αγγίζετε τα κινητά τμήματα της συσκευής, όταν λειτουργεί.

## **ΧΡΗΣΗ ΚΑΙ ΣΥΝΤΗΡΗΣΗ:**

- Πριν από κάθε χρήση, ξετυλίξτε τελείως το καλώδιο τροφοδοσίας της συσκευής.
- Μην χρησιμοποιείτε τη συσκευή αν τα εξαρτήματά της δεν είναι σωστά συνταιριασμένα.
- Μην χρησιμοποιείτε τη συσκευή, εάν τα εξαρτήματα που τη συνοδεύουν παρουσιάζουν ελαττώματα. Φροντίστε να τα αντικαταστήσετε αμέσως.
- Μην χρησιμοποιείται τη συσκευή αν δεν λειτουργεί ο διακόπτης έναρξης/παύσης λειτουργίας.
- Μην μετακινείται τη συσκευή ενώ χρησιμοποιείται.
- Μην αναποδογυρίζετε τη συσκευή ενώ χρησιμοποιείται ή είναι συνδεδεμένη στο ρεύμα.
- Μην ζορίζετε τη δυνατότητα της συσκευής να δουλεύει.
- Διατηρήστε την παρούσα συσκευή μακριά από τα παιδιά ή/και τα άτομα με μειωμένες σωματικές, αισθητηριακές ή διανοητικές ικανότητες ή άτομα με ελλιπείς εμπειρίες ή γνώσεις.
- Χρησιμοποιείτε αυτήν τη συσκευή, τα εξαρτήματα και εργαλεία της σύμφωνα με τις παρούσες οδηγίες, λαμβάνοντας υπόψη τις συνθήκες χρήσης καθώς και τη χρήση που θα γίνει. Η χρήση της συσκευής για διαφορετικές λειτουργίες από αυτές που προβλέπονται μπορεί να προκαλέσει επικίνδυνες καταστάσεις.
- Μην χρησιμοποιείτε τη συσκευή περισσότερο από 7 λεπτά συνεχόμενα. Αφήστε τη να κρυώσει εκτός λειτουργίας για μία ώρα, και μετά ξαναχρησιμοποιήστε τη.

## **ΛΕΙΤΟΥΡΓΙΑ:**

- Η επισκευή της συσκευής πρέπει να πραγματοποιείται μόνο από ειδικευμένο προσωπικό και πρέπει να χρησιμοποιούνται μόνο γνήσια ανταλλακτικά ή εξαρτήματα για την αντικατάσταση υπαρχόντων τμημάτων/εξαρτημάτων.
- Οποιαδήποτε μη ενδεδειγμένη χρήση ή χρήση αντίθετη προς τις οδηγίες χρήσης μπορεί να εγκυμονεί κινδύνους, και ακυρώνει την εγγύηση και την ευθύνη του κατασκευαστή.

## **ΠΕΡΙΓΡΑΦΗ**

- A Διάφανο πώμα
- B Σώμα του μοτέρ
- C Μπολ
- D Ζεύξη εξαρτημάτων
- E Κουμπί εμπλοκής/απεμπλοκής

- F Διακόπτης επιλογής ταχύτητας
- G Αυγοδάρτης
- H Μίξερ
- I Ζυμωτήριο
- J Σπάτουλα

## ΤΡΟΠΟΣ ΛΕΙΤΟΥΡΓΙΑΣ ΠΑΡΑΤΗΡΗΣΕΙΣ ΠΡΙΝ ΤΗ ΧΡΗΣΗ:

- Βεβαιωθείτε ότι έχετε αφαιρέσει όλα τα υλικά συσκευασίας του προϊόντος.
- Πριν χρησιμοποιήσετε το προϊόν για πρώτη φορά, καθαρίστε τα μέρη που έρχονται σε επαφή με τρόφιμα όπως περιγράφεται στην παράγραφο για την καθαριότητα.
- Προετοιμάστε τη συσκευή ανάλογα με τη λειτουργία που θέλετε να πραγματοποιήσετε.

### ΧΡΗΣΗ:

- Ξετυλίξτε τελείως το καλώδιο πριν συνδέσετε τη συσκευή στο ρεύμα.
- Συνδέστε τη συσκευή στο ηλεκτρικό δίκτυο.
- Πιέστε το κουμπιέμπλοκής/απεμπλοκής (E) για να σηκωθεί το πάνω μέρος του κορμού. (Fig. 1).
- Ρυθμίστε το μπολ στην βάση και στερεώστε τως εξής. (Fig. 2).
- Τοποθετήστε το διάφανο πώμα (A) για να αποφύγετε πισιλλίσματα στον βραχιώνα του μηχανήματος, και βεβαιωθείτε ότι το πώμα έχει στερεωθεί καλά.
- Στερεώστε το εξάρτημα αυγοδάρτη (G), ανάμειξης (H) ή ζυμώματος, (I) ανάλογα με το τι θέλετε να κάνετε, στο άγκιστρο, φροντίζοντας να συμπέσει η ρύπα, και στρέφοντάς το προς την αντίθετη φορά των δεικτών του ρολογιού, μέχρι να στερεωθεί καλά. (Σχ.3).
- Πατήστε το κουμπιέμπλοκής/απεμπλοκής και πιέστε το άνω μέρος του σώματος προς τα κάτω μέχρι που το κουμπί να γυρίσει πίσω στην αρχική του θέση. (Fig. 4).
- Θέστε τη συσκευή σε λειτουργία, ενεργοποιώντας τον διακόπτη επιλογής.
- Για να αποφύγετε μια κάπως ξαφνική εκκίνηση, προτείνουμε να ξεκινήσετε τη λειτουργία με τον διακόπτη επιλογής ισχύος στη χαμηλότερη θέση, και, αφού η συσκευή έχει τεθεί σε λειτουργία, να τον τοποθετήσετε στην ισχύ που επιθυμείτε.

## ΗΛΕΚΤΡΟΝΙΚΟΣ ΕΛΕΓΧΟΣ ΤΑΧΥΤΗΤΑΣ:

- Είναι δυνατός ο έλεγχος ισχύος της συσκευής, πατώντας απλώς τον διακόπτη για τον έλεγχο της ισχύος (F). Αυτή η λειτουργία είναι πολύ χρήσιμη επειδή επιτρέπει την προσαρμογή της ταχύτητας της συσκευής ανάλογα με το είδος εργασίας που χρειάζεται να πραγματοποιηθεί.
- Μπορείτε να βάλετε τον διακόπτη επιλογής ταχύτητας στην επιθυμητή λειτουργία, έτσι όπως περιγράφεται στο τμήμα για αξεσουάρ.

## ΑΦΟΥ ΟΛΟΚΛΗΡΩΘΕΙ Η ΧΡΗΣΗ ΤΗΣ ΣΥΣΚΕΥΗΣ:

- Σταματήστε τη συσκευή επιλέγοντας τη θέση 0 στον διακόπτη επιλογής.
- Αποσυνδέστε τη συσκευή από το ηλεκτρικό δίκτυο.
- Πιέστε το κουμπιέμπλοκής/απεμπλοκής για να σηκωθεί το πάνω μέρος του κορμού.
- Αφαιρέστε το μπολ από τη βάση.
- Βγάλετε το σκέπασμα.
- Καθαρίστε τη συσκευή.

## ΑΞΕΣΟΥΑΡ:

### ΑΞΕΣΟΥΑΡ ΑΥΓΟΓΔΑΡΤΗΣ(G):

- Μπορείτε να χρησιμοποιήσετε αυτό το εξάρτημα για να αναδεύσετε κρέμα γάλακτος, αυγά, μιλκ σέικ, ελαφριά κέικ, μαρέγκες, αλμυρά κέικ, μους, σουφλέ.
- Μην χρησιμοποιείτε αυτό το εξάρτημα για ανάμειξη βαριών μαζών (π.χ. χτύπημα λίπους και ζάχαρης) μια και μπορεί να βλάψει τη συσκευή.
- Με τον επιλογέα ταχύτητας να αυξήσετε σταδιακά ταχύτητα έως το μέγιστο.
- Σημείωση: ελάχιστη ποσότητα αυγών 3, μέγιστη ποσότητα αυγών 12.

### ΑΞΕΣΟΥΑΡ ΜΙΞΕΡ(H):

- Το εξάρτημα αυτό είναι για τη μίξη τροφίμων, για να κάνετε, κέικ, μπισκότα, ζυμαρικά, πάστες, γεμίσεις και πουρέ πατάτας.
- Συνιστάται να χρησιμοποιείτε ενδιάμεσες ταχύτητες μεταξύ του 2 και του 4, αναλόγως του είδους μιγμάτων που είναι να φτιάξετε.

### ΑΞΕΣΟΥΑΡ ΓΑΝΤΖΟΣ ΖΥΜΩΣΗΣ(I):

- Το εξάρτημα αυτό χρησιμοποιείται για την παρασκευή ψωμιού, ζύμη πίτσας και πολύ σκληρά κέικ.
- Να μην χρησιμοποιείτε ταχύτητες πάνω από την ταχύτητα 1.

- Σημείωση: Μέγιστη ποσότητα για αλεύρι 1.200 γρ.

## ΚΑΘΑΡΙΟΤΗΤΑ

- Αποσυνδέστε τη συσκευή από το ρεύμα και αφήστε τη να κρυώσει πριν πραγματοποιήσετε οποιαδήποτε διαδικασία καθαρισμού.
- Καθαρίστε τη συσκευή με ένα υγρό πανί, βρεγμένο με μερικές σταγόνες απορρυπαντικού και μετά στεγνώστε τη.
- Μη χρησιμοποιείται διαλυτικά ούτε προϊόντα με όξινο ή αλκαλικό παράγοντα pH, όπως η χλωρίνη, ούτε λειαντικά προϊόντα για τον καθαρισμό της συσκευής.
- Μην αφήσετε να εισχωρήσει νερό ή άλλο υγρό από τα ανοίγματα εξαερισμού για να αποφύγετε ζημιές στα λειτουργικά τμήματα στο εσωτερικό της συσκευής.
- Μην εμβαπτίζετε ποτέ τη συσκευή σε νερό ή άλλο υγρό, ούτε να τη βάζετε κάτω από τη βρύση.
- Σας προτείνουμε να καθαρίζετε τακτικά τη συσκευή και να αφαιρείτε όλα τα υπολείμματα τροφίμων.
- Τα ακόλουθα σκεύη μπορούν να καθαριστούν με ζεστό νερό με σαπούνι ή σε πλυντήριο πιάτων (χρησιμοποιείστε ένα ελαφρύ πρόγραμμα πλυσίματος):

Διάφανο πώμα

Μπολ

Σπάτουλα.

- Στεγνώστε όλα τα εξαρτήματα πριν συναρμολογήσετε και φυλάξτε τη συσκευή.

## ΠΡΟΒΛΗΜΑΤΑ ΚΑΙ ΕΠΙΣΚΕΥΕΣ

- Σε περίπτωση βλάβης, μεταφέρετε τη συσκευή σε εγκεκριμένη υπηρεσία τεχνικής βοήθειας. Μην προσπαθήσετε να την αποσυναρμολογήσετε ή να την επισκευάσετε γιατί μπορεί να εκτεθείτε σε κίνδυνο.

**ΓΙΑ ΤΙΣ ΕΚΔΟΧΕΣ ΕΕ ΤΗΣ ΣΥΣΚΕΥΗΣ ΚΑΙ/Η ΕΦΟΣΟΝ ΙΣΧΥΟΥΝ ΤΑ ΠΑΡΑΚΑΤΩ ΣΤΗ ΧΩΡΑ ΣΑΣ:**

### ΟΙΚΟΛΟΓΙΑ ΚΑΙ ΑΝΑΚΥΚΛΩΣΙΜΟΤΗΤΑ ΤΟΥ ΠΡΟΪΟΝΤΟΣ

- Τα υλικά που απαρτίζουν τη συσκευασία αυτής της συσκευής, συμμετέχουν σε πρόγραμμα αποκομιδής, ταξινόμησης και ανακύκλωσης τους. Αν θέλετε να απαλλαγείτε από αυτά

τα υλικά, μπορείτε να χρησιμοποιήσετε τους δημόσιους κάδους που ενδείκνυνται για κάθε είδος υλικού.

- Το προϊόν δεν περιέχει συγκεντρώσεις ουσιών που μπορούν να θεωρηθούν επιζήμιες για το περιβάλλον.



Αυτό το σύμβολο σημαίνει ότι εάν θέλετε να απαλλαγείτε από το προϊόν, όταν έχει ολοκληρωθεί ο κύκλος ζωής του, οφείλετε να το εναποθέσετε, με τα κατάλληλα μέσα, στα χέρια ενός διαχειριστή αποβλήτων, εγκεκριμένου για την επιλεκτική συλλογή αποβλήτων ειδών ηλεκτρικού και ηλεκτρονικού εξοπλισμού (ΑΗΗΕ).

συλλογή αποβλήτων ειδών ηλεκτρικού και ηλεκτρονικού εξοπλισμού (ΑΗΗΕ).

Το παρόν προϊόν συμμορφώνεται με την οδηγία 2014/35/ΕΕ χαμηλής τάσης, με την οδηγία 2014/30/ΕΕ για την ηλεκτρομαγνητική συμβατότητα, με την οδηγία 2011/65/ΕΕ για τον περιορισμό της χρήσης ορισμένων επικίνδυνων ουσιών σε ηλεκτρικό και ηλεκτρονικό εξοπλισμό και με την οδηγία 2009/125/ΕΚ για τις απαιτήσεις οικολογικού σχεδιασμού όσον αφορά τα συνδεδεμένα με την ενέργεια προϊόντα.

## Русский

### Тестомесильная машина-миксер

#### Mixing Chef Compact (Ver. II)

##### УВАЖАЕМЫЙ КЛИЕНТ!

Благодарим за выбор аппарата торговой марки Taurus.

Он выполнен с применением передовых технологий, имеет элегантный дизайн, надежную конструкцию и превышает наиболее требовательные стандарты качества, что обеспечит полное соответствие вашим требованиям и продолжительный срок службы.

#### ИНСТРУКЦИЯ ПО ТЕХНИКЕ БЕЗОПАСНОСТИ

- Внимательно прочтите эту инструкцию перед включением электроприбора и сохраните ее для использования в будущем. Ненадлежащее соблюдение этой инструкции может быть причиной несчастного случая.

- перед использованием очистите все части, которые будут контактировать с продуктами питания;

- детям не разрешается использовать этот прибор. Храните прибор и его кабель вне досягаемости детей.

- этот электроприбор может использоваться лицами с ограниченными физическими, сенсорными или умственными

возможностями, а также лицами, не обладающими соответствующим опытом или знаниями, только под присмотром или после проведения инструктажа по безопасному использованию прибора и с пониманием связанных с ним опасностей;

- Прибор не является игрушкой. Необходимо следить за детьми, чтобы они не играли с ним.

- после использования, перед заменой принадлежностей или для доступа к подвижным деталям, для операций разборки, сборки или чистки обязательно выключайте прибор и отключайте его от сети;

- Поврежденный сетевой шнур подлежит замене в авторизованном сервисном центре. Не допускается разбирать или ремонтировать прибор, поскольку это небезопасно.

- Этот прибор предназначен только для домашнего, а не профессионального или промышленного использования.

- Прежде чем включить электроприбор, убедитесь, что напряжение на этикетке соответствует напряжению в сети.

- Подключите электроприбор к розетке, рассчитанной на ток не менее 10 ампер.

- Сетевая вилка должна подходить к розетке. Не допускается вносить изменения в вилку сетевого шнура. Не допускается также использовать переходники для розетки.

- Не ставьте прибор на горячие поверхности: на конфорки, газовые горелки, в духовку и т.п.
- чтобы использовать прибор, его нужно установить на ровную и устойчивую поверхность;
- не допускается эксплуатировать электроприбор с поврежденным шнуром или вилоккой питания.
- При любом повреждении корпуса электроприбора немедленно отключите его от сети, чтобы не допустить поражения электрическим током.
- Не допускается использовать прибор после падения на пол, если на нем имеются видимые следы повреждений или протечка.
- Не тяните шнур питания. Не допускается использовать шнур питания, чтобы поднимать или переносить электроприбор, вынимать вилку из розетки, потянув за шнур.
- Не наматывайте сетевой шнур на прибор.
- Не допускается пережимать или сильно сгибать шнур питания.
- не допускается, чтобы шнур питания касался горячих частей прибора.
- Проверьте состояние шнура питания. Поврежденный или запутанный шнур может быть причиной поражения электрическим током.
- Не допускается использовать или хранить электроприбор на открытом воздухе.
- Не оставляйте прибор под дождем или во влажном месте. Если в прибор попадет вода, это может стать причиной поражения электрическим током;
- Не прикасайтесь к вилке влажными руками.
- примите все меры к тому, чтобы прибор не мог быть запущен случайным образом;
- не прикасайтесь к подвижным частям во время работы прибора.

### **ИСПОЛЬЗОВАНИЕ И УХОД**

- Перед каждым использованием полностью разворачивайте сетевую кабель.
- Не допускается эксплуатировать прибор, если принадлежности установлены недостаточно надежно.
- не используйте прибор с неисправными принадлежностями. Их следует немедленно установить правильно.
- Не допускается эксплуатировать элек-

троприбор с неисправным выключателем питания.

- Не перемещайте прибор во время использования.
- Не переворачивайте прибор, если он используется или подключен к сети.
- не перегружайте прибор;
- Храните этот прибор вне досягаемости детей и/или лиц с ограниченными физическими, сенсорными или умственными возможностями, а также тех, кто не знаком с правилами его использования;
- Любое несоответствующее использование прибора или несоблюдение инструкций по эксплуатации освобождают производителя от гарантийных обязательств по ремонту, а также снимают ответственность с изготовителя. Несоблюдение норм безопасности может привести к несчастному случаю.
- Время непрерывной работы составляет не более 7 минут. Дайте прибору остыть в течение часа перед его последующим использованием.

### **СЕРВИСНОЕ ОБСЛУЖИВАНИЕ:**

- Ремонтировать прибор разрешается только квалифицированным специалистам с использованием только оригинальных запасных частей.
- Любое неправильное использование или несоблюдение инструкций автоматически приводит к аннулированию гарантии и снятию ответственности производителя.

## **ОПИСАНИЕ**

- A Прозрачная крышка
- B Корпус двигателя
- C Чаша
- D Место крепления насадок
- E Кнопка «Соединить/Разъединить»
- F Регулятор скорости
- G Венчик
- H Смешиватель
- I Крючок для теста
- J Лопатка

## **ИНСТРУКЦИЯ ПО ЭКСПЛУАТАЦИИ**

## **ПЕРЕД ИСПОЛЬЗОВАНИЕМ:**

- Убедитесь в том, что вы полностью распаковали прибор.
- перед первым использованием очистите все части, которые будут контактировать с продуктами питания, как описывается в разделе, посвященном чистке.
- подготовьте электроприбор к работе.

## **ИСПОЛЬЗОВАНИЕ:**

- Полностью разверните кабель перед подключением к сети.
- Подключите прибор к сети.
- Нажмите кнопку «соединить/разъединить» (E), чтобы поднять верхнюю часть. (Fig. 1).
- Прикрепите чашу к основанию и зафиксируйте ее как показывает стрелка. (Fig. 2).
- Зафиксируйте прозрачную крышку (A) во избежание брызг на ручке прибора и проверьте, чтобы она была хорошо закреплена.
- Зафиксируйте венчик (G), смешиватель (H), или крючок для теста (I) так, как вам нужно, на блокировочном переключателе и поверните против часовой стрелки, пока насадка не будет хорошо закреплена. (Fig. 3).
- Нажмите кнопку «Соединить/Разъединить» и надавите вниз с верхней части, пока кнопка не вернется в исходное положение. (Fig. 4).
- включите прибор с помощью кнопки включения
- Чтобы избежать резкого запуска прибора, рекомендуется начать с самой низкой скорости и уже после того, как прибор был включен, постепенно увеличивать скорость до нужной.

## **ЭЛЕКТРОННЫЙ КОНТРОЛЬ СКОРОСТИ:**

- Скорость прибора может регулироваться с помощью регулятора скорости (F). Эта функция очень полезна, так как позволяет адаптировать скорость работы прибора к типу работы, которую необходимо выполнить.
- Управление скоростью можно использовать для желаемой функции, что описано в разделе насадок.

## **ПОСЛЕ ИСПОЛЬЗОВАНИЯ:**

- Остановите двигатель, выбрав позицию 0 на переключателе скоростей.
- Отключите прибор от сети.

- Нажмите кнопку «соединить/разъединить» и поднимите верхнюю часть.
- Снимите чашу с основания.
- Снимите крышку.
- Очистите прибор.

## **НАСАДКИ:**

### **НАСАДКА-ВЕНЧИК (G):**

- Этот аксессуар используется для взбивания сливок, яиц, жидкого теста, обезжиренного белка, безе, чизкейков, муссов и суфле.
- Не используйте эту насадку для тяжелых смесей. (например, молочного жира и сахара), так это может повредить прибор.
- Используя регулятор скорости, постепенно увеличивайте до максимальной скорости.
- Примечание: минимальное количество белых яиц - 3 шт., максимальное количество - 12.

### **НАСАДКА МИКСЕР (H):**

- Эта насадка используется для смешивания продуктов питания, изготовления печенья, макарон, начинок и картофельного пюре.
- Рекомендуется использовать промежуточные скорости 2-4, в зависимости от типа смесей.

### **НАСАДКА ДЛЯ ТЕСТА (I):**

- Эта насадка используется для замешивания теста для хлеба, теста для пиццы и кексов.
- Работайте на скорости 1.
- Примечание: Максимальное количество муки 1.200гр.

## **ОЧИСТКА**

- Отсоедините прибор от сети после использования, чтобы он остыл перед чисткой.
- Очистите прибор, используя влажную ткань и несколько капель чистящей жидкости, а затем сухую ткань.
- Не допускается использовать растворители или продукты на основе кислоты или с высоким уровнем pH, например, отбеливатель, а также абразивные чистящие вещества.
- Не допускайте попадания внутрь через отверстия для прохождения воздуха воды или иной жидкости, чтобы не повредить внутренние части.

- Не помещайте электроприбор в воду или иную жидкость, а также под струю воды.
- рекомендуется регулярно очищать прибор и тщательно удалять все пищевые остатки;
- вы можете мыть в посудомоечной машине следующие части:
  - Прозрачная крышка
  - Чаша
  - Лопатка
- Затем просушите все части перед сборкой.

## НЕИСПРАВНОСТИ И РЕМОНТ

- В случае неисправности отнесите электроприбор в сервисный центр. Не пытайтесь самостоятельно ремонтировать электроприбор — это может быть опасно.

### ДЛЯ ИЗДЕЛИЙ В ВЕРСИИ ЕС И/ИЛИ, ЕСЛИ ЭТОГО ТРЕБУЕТ ЗАКОНОДАТЕЛЬСТВО В ВАШЕЙ СТРАНЕ:

#### ЭКОЛОГИЯ И ВТОРИЧНОЕ ИСПОЛЬЗОВАНИЕ

- Материалы упаковки прибора принимаются системой сбора и сортировки материалов для вторичного их использования. Для утилизации используйте бытовые контейнеры для каждого типа мусора.
- В изделии нет веществ в концентрациях, которые считаются вредными для окружающей среды.



Этот значок означает, что после окончания срока службы для утилизации электроприбора отнесите его в пункт сбора электрических и электронных отходов (WEEE)

Этот прибор выполнен в соответствии с Директивой по низковольтному оборудованию 2014/35/EU, Директивой по электромагнитной совместимости 2014/30/EU, Директивой 2011/65/EU, ограничивающей использование некоторых опасных веществ в электрическом и электронном оборудовании, а также Директивой 2009/125/ЕС по экологическим требованиям к изделиям, потребляющим энергию.

## Română

### Mixer cu suport

#### Amestecare compactă superioară (Ver. II)

##### STIMATE CLIENT,

Vă mulțumim pentru că ați achiziționat un produs marca Taurus

Datorită tehnologiei sale, designului și modului de funcționare, precum și faptului că depășește cele mai stricte standarde de calitate, se poate garanta o utilizare complet satisfăcătoare și de lungă durată a produsului.

#### RECOMANDĂRI ȘI AVERTIZĂRI PRIVIND SIGURANȚA

- Înainte de a porni aparatul, citiți cu atenție aceste instrucțiuni și păstrați-le pentru a le putea consulta în viitor. Nerespectarea acestor instrucțiuni poate provoca un accident.
- Înainte de utilizare, curățați toate componentele produsului care vor fi în contact cu alimentele, așa cum este indicat în secțiunea de curățare.
- Acest aparat nu trebuie utilizat de copii. Nu lăsați aparatul și cablul acestuia la îndemâna copiilor.
- Acest aparat poate fi utilizat de către persoane cu capacități fizice, senzoriale sau mentale reduse sau fără experiență și cunoștințe în cazul în care acestora li se asigură supraveghere sau au fost instruite cu privire la utilizarea aparatului într-un mod sigur și înțeleg pericolele implicate.
- Acest aparat nu este o jucărie. Copiii trebuie supravegheați, pentru a vă asigura că nu se joacă cu aparatul.
- Opriti întotdeauna aparatul și deconectați-l de la sursa de curent dacă este lăsat nesupravegheat și înainte de schimbarea accesoriilor sau de apropierea de piesele care sunt în mișcare în timpul utilizării, înainte de asamblare, dezasamblare sau curățare.
- În cazul în care conexiunea la rețeaua de alimentare a fost avariata, aceasta trebuie înlocuită, iar aparatul trebuie dus la un service de asistență tehnică autorizat. Nu încercați să dezasamblați sau să reparați aparatul pe cont propriu, pentru a evita pericolele.
- Acest aparat este destinat numai pentru utilizarea în gospodărie și, nu pentru utilizări profesionale sau industriale.
- Înainte de a branșa aparatul, verificați dacă tensiunea de pe plăcuța de identificare a aparatului corespunde celei de la rețeaua de alimentare.
- Conectați aparatul la o priză cu împământare de minim 10 amperi.
- Ștecărul aparatului trebuie să intre corect în



- priză. Nu modificați ștecărul. Nu utilizați adaptoare pentru ștecăre.
- Nu puneți aparatul pe suprafețe fierbinți, cum ar fi plitele, arzătoarele aragazurilor, cuptoarele sau altele asemănătoare.
- Aparatul trebuie utilizat și amplasat pe o suprafață plană și stabilă.
- Nu utilizați aparatul dacă acesta are ștecărul sau cablul de alimentare deteriorat.
- Dacă una din părțile carcasei aparatului se sparge, deconectați imediat aparatul de la rețea, pentru a preveni posibilitatea unui șoc electric.
- Nu utilizați aparatul dacă a fost scăpat pe podea, dacă există semne vizibile de deteriorare sau dacă prezintă scurgeri.
- Nu forțați cablul de alimentare. Nu utilizați niciodată cablul de alimentare pentru a ridica, transporta sau deconecta aparatul.
- Nu înfășurați cablul de alimentare în jurul aparatului.
- Nu prindeți cu cleme și nu pliați cablul de alimentare.
- Nu lăsați cablul de alimentare să intre în contact cu suprafețele fierbinți ale aparatului.
- Verificați starea cablului de alimentare. Cablurile deteriorate sau încurcate măresc riscul de electrocutare.
- Nu utilizați și nici nu depozitați aparatul în exterior.
- Nu lăsați aparatul în ploaie sau expus la umezeală. În cazul în care se infiltrează apă în interiorul aparatului, riscul de electrocutare va crește.
- Nu atingeți ștecherul cu mâinile ude.
- Luați măsurile necesare pentru a evita pornirea involuntară a aparatului.
- Nu atingeți niciuna din piesele mobile ale aparatului în timp ce acesta este în funcțiune.

#### **UTILIZARE ȘI ÎNGRIJIRE:**

- Desfășurați complet cablul de alimentare al aparatului înainte de fiecare utilizare.
- Nu utilizați aparatul dacă accesoriile acestuia nu sunt montate corespunzător.
- Nu utilizați aparatul dacă accesoriile atașate acestuia sunt defecte. Înlocuiți-le imediat.
- Nu utilizați aparatul dacă întrerupătorul pornit/oprit nu funcționează.

- Nu mișcați aparatul în timpul utilizării.
- Nu răsturnați aparatul în timpul utilizării sau dacă este conectat la rețeaua de alimentare.
- Nu forțați capacitatea de lucru a aparatului.
- Depozitați aparatul într-un loc care să nu fie la îndemâna copiilor și/sau a persoanelor cu capacități fizice, senzoriale sau mentale reduse, ori care nu au experiență sau cunoștințele necesare.
- Utilizați aparatul, accesoriile și sculele sale conform acestor instrucțiuni, ținând cont de condițiile de funcționare și de sarcina pe care o îndepliniți. Utilizarea aparatului în alt scop decât cel pentru care a fost prevăzut, poate rezulta într-o situație periculoasă.
- Nu utilizați aparatul mai mult de 7 minute o dată. Permiteți răcirea pentru o oră înainte de următoarea utilizare.

#### **SERVICE:**

- Asigurați-vă că lucrările de întreținere ale aparatului sunt efectuate doar de personal calificat și că sunt utilizate doar piese de schimb și accesorii originale pentru înlocuirea pieselor/accesoriilor existente.
- Orice utilizare necorespunzătoare sau nerespectarea instrucțiunilor face ca garanția și responsabilitățile producătorului să devină nule și neavenite.

## **DESCRIERE**

- A Capac transparent
- B Corpul motorului
- C Vas
- D Accesorii montare
- E Buton cuplare/decuplare
- F Selector pentru viteză
- G Tel
- H Paletă de amestecare
- I Spirală de frământat
- J Spatulă

## **INSTRUCȚIUNI DE UTILIZARE**

#### **ÎNAINTE DE UTILIZARE:**

- Asigurați-vă că ați înlăturat toate ambalajele produsului.
- Înainte de prima utilizare, curățați componentele care vor intra în contact cu alimentele în

modul prezentat în secțiunea despre curățare.

- Pregătiți aparatul conform funcției pe care doriți să o folosiți.

#### **UTILIZARE:**

- Întindeți complet cablul înainte de a-l introduce în priză.
- Conectați aparatul la rețeaua de alimentare.
- Apăsăți butonul de cuplare/decuplare (E) pentru a ridica partea superioară. (Fig. 1).
- Fixați bolul pe bază și blocați-l după cum arată săgeata. (Fig. 2).
- Fixați capacul transparent (A) pentru a evita stropirea pe brațul aparatului și verificați dacă este bine fixat.
- Fixați telul (G), paleta de amestecare (H) sau spirala de frământat (I) după cum doriți în comutatorul de blocare și rotiți spre stânga până când se fixează bine. (Fig. 3).
- Apăsăți butonul de cuplare/decuplare și apăsați partea superioară în jos până când butonul revine în poziția inițială. (Fig. 4).
- Porniți aparatul, utilizând selectorul de viteză.
- Pentru a evita pornirea rapidă a aparatului, este recomandat să porniți de la poziția cea mai joasă a vitezei și, odată ce aparatul a fost comutat bine, creșteți progresiv viteza la poziția dorită.

#### **COMANDA ELECTRONICĂ A VITEZEI:**

- Viteza aparatului poate fi reglată prin utilizarea controlului vitezei (F). Această funcție este foarte utilă, pentru că face posibilă adaptarea puterii aparatului la tipul de sarcină care trebuie îndeplinită.
- Controlul vitezei poate fi utilizat pentru funcția dorită așa cum este descris în secțiunea accesorii.

#### **DUPĂ CE AȚI TERMINAT DE UTILIZAT APARATUL:**

- Oprii aparatul selectând poziția 0 cu butonul de selectare.
- Deconectați aparatul de la rețeaua de alimentare.
- Apăsăți butonul de cuplare/decuplare și ridicați partea superioară.
- Scoateți bolul de pe bază.
- Scoateți capacul.
- Curățați aparatul.

#### **ACCESORII:**

##### **ACCESORIU PENTRU TEL (G):**

- Acest accesoriu este folosit pentru a bate frișcă, ouă, aluaturi, pandișpan, bezea, cheesecake, mousse și sufleurii.
- Nu utilizați acest accesoriu pentru amestecuri grele. (De exemplu, cremele grase și zahărul) ar putea deteriora aparatul.
- Utilizarea selectorului de viteză crește treptat până la viteza maximă.
- Notă: cantitatea minimă de ouă albe 3, cantitatea maximă 12.

##### **ACCESORIU PENTRU MIXER (H):**

- Acest accesoriu este utilizat pentru amestecarea alimentelor, producerea biscuiților, pastelor, umpluturilor și pentru piure de cartofi.
- Este recomandat ca vitezele intermediare să fie utilizate de la 2-4, în funcție de tipul amestecului.

##### **ACCESORIU SPIRALĂ PENTRU ALUAT (I):**

- Acest accesoriu este utilizat pentru a frământa pâine, aluat de pizza și prăjituri.
- Nu utilizați viteze mai mari de 1.
- Notă: Cantitatea maximă de făină este 1.200gr.

#### **CURĂȚARE**

- Decuplați aparatul de la priză și lăsați-l să se răcească înaintea oricărei operații de curățare.
- Curățați aparatul cu o cârpă umedă și câteva picături de detergent lichid, apoi uscați-l.
- Nu utilizați solvenți sau produse cu pH acid sau bazic, precum înălbitori sau produse abrazive, pentru curățarea aparatului.
- Nu permiteți ca apa sau orice alt lichid să pătrundă în gurile de aerisire pentru a evita deteriorarea pieselor interne ale aparatului.
- Nu introduceți niciodată aparatul în apă sau în orice alt lichid și nici nu țineți aparatul sub jet de apă.
- Este recomandat să curățați aparatul în mod regulat și să îndepărtați resturile de alimente.
- Următoarele piese pot fi spălate în mașina de spălat vase (utilizând un program de curățare delicată):
  - Capac transparent
  - Vas
  - Spatulă

- Apoi uscați toate piesele înainte de asamblare și depozitare.

## **ANOMALII ȘI REPARAȚII**

- Duceți aparatul la un service de asistență tehnică autorizat, dacă produsul este deteriorat sau apar alte probleme. Nu încercați să demontați sau să reparați singur aparatul, deoarece poate fi periculos.

### **PENTRU VERSIUNILE UE ALE PRODUSULUI ȘI/SAU ÎN CAZUL ÎN CARE ESTE OBLIGATORIU ÎN ȚARĂ DVS.:**

#### **ECOLOGIA ȘI RECICLAREA PRODUSULUI**

- Materialele din care este alcătuit ambalajul acestui produs sunt incluse într-un sistem de colectare, clasificare și reciclare. Dacă veți dori să le eliminați, utilizați pubelele publice corespunzătoare fiecărui tip de material.
- Produsul nu conține substanțe în concentrații care ar putea fi considerate dăunătoare pentru mediu.



Acest simbol înseamnă că, în cazul în care doriți să aruncați aparatul la încheierea duratei sale de funcționare, trebuie să îl duceți la un centru de colectare a deșeurilor autorizat, pentru colectarea selectivă a Deșeurilor provenite de la Echipamente Electrice și Electronice (DEEE).

Acest aparat respectă Directiva 2014/35/UE cu privire la echipamentele electrice destinate utilizării în cadrul unor anumite limite de tensiune, Directiva 2014/30/UE cu privire la compatibilitatea electromagnetică, Directiva 2011/65/UE privind restricțiile de utilizare a anumitor substanțe periculoase în echipamentele electrice și electronice, precum și Directiva 2009/125/CE de instituire a unui cadru pentru stabilirea cerințelor în materie de proiectare ecologică aplicabile produselor cu impact energetic.

# БЪЛГАРСКИ

## Миксер за месене

### Mixing Chef Compact (Ver. II)

#### УВАЖАЕМИ КЛИЕНТИ,

Благодарим Ви, че закупихте изделие с марката Taurus.

Неговата технология, дизайн и функционалност, наред с факта, че надвишава и най-стриктните норми за качество ще Ви доставят дългременно и цялостно удовлетворение.

#### СЪВЕТИ И ПРЕДУПРЕЖДЕНИЯ ЗА БЕЗОПАСНОСТ.

- Прочетете внимателно тази брошура, преди да пуснете уреда в действие. Запазете я за по-нататъшни справки. Несъобразяването с настоящите указания може да стане причина за произшествие.
- Преди да използвате ел. уреда за първи път, почистете всички части, намиращи се в допир с хранителните продукти, следвайки упътванията от раздел "Почистване".
- Уредът не трябва да се използва от деца. Дръжте апарата и щепсела му далеч от достъпа на деца.
- Този апарат може да се използва от лица с физически, сетивни и умствени увреждания или от лица, които нямат

опит с управлението му, при условие, че са контролирани или са получили инструкции за безопасната употреба на апарата и разбират възможните рискове.

- Този уред не е играчка! Наблюдавайте децата, така че да не си играят с уреда.
- Изключвайте уреда от мрежата, когато не се използва, както и преди почистване, монтаж, зареждане или смяна на принадлежностите
- В случаите на повреден захранващ кабел, същият следва да се подмени. При такива случаи, моля отнесете уреда в оторизиран сервиз за техническо обслужване. С цел избягване на произшествия, моля не поправяйте и не разглобявайте уреда.
- Този уред е предназначен единствено за битови нужди, а не за професионална или промишлена употреба.
- Преди да свържете уреда към мрежата, проверете, дали посоченото на табелката с техническите характеристики напрежение съвпада с напрежението на електрическата мрежа.
- Включете уреда в заземен източник на електрически ток, който да издържа най-малко 10 ампера.
- Щепселът на уреда следва да съвпада по вид с електрическия контакт. В никакъв случай не променяйте вида на щепсела. Не използвайте адаптори за щепсела.
- Не поставяйте уреда върху топли повърх-

- ности като плочи за готвене, газови котлони, фурни и др.
- Уредът следва да се постави и използва върху равна и стабилна повърхност.
- Не използвайте уреда при повреден кабел или щепсел.
- Ако някоя външна част на уреда се повреди, незабавно го изключете от захранващата мрежа, за да предотвратите опасността от електроудар.
- Моля не използвайте уреда, ако е падал или ако има видими следи от увреждане.
- Не упражнявайте сила върху електрически кабел. В никакъв случай не използвайте електрическия кабел за повдигане, пренасяне или изключване на апарата.
- Не навивайте електрическия кабел около уреда.
- Не допускате притискане или прегъване на електрическия кабел.
- Не допускате електрическият кабел да се допира до горещите повърхности на уреда.
- Проверявайте състоянието на захранващия кабел. Ако кабелът е повреден или заплетен, опасността от електрически удар нараства.
- Не използвайте и не съхранявайте уреда на открито.
- Не излагайте уреда на дъжд и влага. Водата, проникнала в уреда повишава риска от токов удар.
- Не пипайте с мокри ръце щепсела за включване в мрежата.
- Вземете необходимите мерки за предотвратяване нежелано включване на електроуред.
- Не се докосвайте до движещите се части на уреда, докато се намира в работен режим.

#### **УПОТРЕБА И ПОДДРЪЖКА :**

- Преди употреба развийте напълно захранващия кабел на уреда..
- Не използвайте уреда при неправилно поставени приставки.
- Не използвайте уреда с дефектни принадлежности. Незабавно ги заменете.
- Не използвайте уреда при повреден бутон за вкл./изкл.
- Не движете уреда, докато работи.

- Не обръщайте уреда, докато работи или е включен в електрическата мрежа.
- Не надвишавайте работният капацитет на уреда.
- Съхранявайте уреда далеч от досега на деца и/или хора с намалени физически, сензорни или умствени възможности, или такива без опит и познания за боравене с него.
- Използвайте този уред, както и приставките и инструментите към него като следвате тези инструкции, съобразявайки се с работните условия и престоящата за извършване дейност. Употребата на уреда за цели, различни от посочените може да доведе до опасни ситуации.
- Не използвайте уреда повече от 7 последователни минути. Преди да използвате уреда отново, оставете го в състояние на покой за един час.

#### **ОБСЛУЖВАНЕ НА УРЕДА:**

- Уверете се, че поддръжката на уреда се извършва от специализирано лице и винаги използвайте оригинални консумативи и резервни части.
- Неправилното използване на уреда или неспазването на инструкциите за работа е опасно, анулира гаранцията и освобождава производителя от отговорност.

## **ОПИСАНИЕ**

- A Прозрачен капак
- B Тяло на мотора
- C Купа
- D Свързване на приставките
- E Бутон за свързване/отделяне
- F Селектор на скоростите
- G Бъркалка
- H Приставка за смесване
- I Приставка за месене
- J Шпатула

## **НАЧИН НА УПОТРЕБА**

#### **ЗАБЕЛЕЖКИ ПРЕДИ УПОТРЕБА:**

- Уверете се, че изцяло сте отстранили опаковката на уреда.

- Преди да използвате ел. уреда за първи път, почистете всички части, намиращи се в допир с хранителните продукти, като следвателните указания в раздел "Почистване".
- Подгответе уреда в зависимост от функцията която желаете да използвате.

#### **УПОТРЕБА:**

- Преди употреба развийте напълно захранващия кабел на уреда.
- Включете уреда в електрическата мрежа.
- Натиснете бутона за свързване/отделяне (E) за да надигнете горната част на уреда. (Fig. 1).
- Фиксирайте купата в основата като следвателните указания. (Fig. 2).
- Поставете прозрачния капак (A), за да избегнете пръски по ръчката на машината и да се подсигурите, че е добре закрепена.
- Закрепете по желание приставката за разбиване (G), за смесване (H) или месене (I), в закрепването, като направите така, че отворът съвпадне, след което го завъртете в посока, обратна на часовниковата стрелка, докато се напасне добре. (Fig. 3).
- Натиснете бутона за свързване/отделяне и окажете лек натиск надолу върху горната част на тялото докато бутонът се върне в първоначалното си положение. (Fig. 4).
- Пуснете уреда в действие чрез задвижване на селектора на скоростите.
- За да избегнете рязкото включване на уреда, препоръчваме Ви да задействате уреда с помощта на селектора на мощност, започвайки от най-ниското положение и постепенно достигайки желаната от вас скорост.

#### **ЕЛЕКТРОННО РЕГУЛИРАНЕ НА СКОРОСТТА:**

- Може да управлявате скоростта на уреда само с натискане на съответния бутон (F). Тази функция е много полезна, тъй като Ви позволява да изберете скоростта в зависимост от вида работа, която желаете да извършите.
- Можете да използвате регулатора на мощността в зависимост от желаната функция, така както е описано в раздела за приставките.

#### **СЛЕД ПРИКЛЮЧВАНЕ НА РАБОТАТА С УРЕДА:**

- Спрете уреда, избирайки положение 0 от ключа за управление.

- Изключете уреда от електрическата мрежа.
- Натиснете бутона за свързване/отделяне от горната част на уреда, надигнете горната част на уреда.
- Извадете купата от основата.
- Извадете капака
- Почистете уреда.

#### **ПРИСТАВКИ:**

##### **ПРИСТАВКА БЪРКАЛКА (G):**

- Тези бъркалки служат за набухване на сметана, за разбиване на яйца, за приготвяне на шейкове, за приготвяне на лек бисквитен крем, на сладкиш тип „снежанка“, за торти със сирене, мус, суфле.
- Не използвайте тази приставка за разбиване на твърди смеси (като например: Разбиване на мазнина и смилане на захар), тъй като могат да повредят уреда.
- С бутон селектор на скоростта увеличете постепенно докато достигнете до максималната скорост.
- Забележка: минималното количество яйца са 3, а максималното са 12.

##### **ПРИСТАВКА ЗА СМЕСВАНЕ (H):**

- Тази приставка служи за смесване на продукти, правене на бисквити, сладкиши, пълнежи и картофено пюре.
- Препоръчително е да използвате скоростите между 2-а и 4-а в зависимост от вида смес.

##### **ПРИСТАВКА ЗА МЕСЕНЕ (I):**

- Тази приставка служи за месене на хляб, на тесто за пица и сладки.
- Не използвайте по-висока скорост от 1-а.
- Забележка: Максимално количество брашно: 1.200 г.

#### **ПОЧИСТВАНЕ**

- Изключете уреда от захранващата мрежа и го оставете да се изстине, преди да започнете да го почиствате.
- Почистете уреда с влажна кърпа, напоена с няколко капки миеш препарат, след което го подсушете.
- За почистването на уреда не използвайте разтворители и препарати с киселинен или основен рН фактор, като например белина и абразивни продукти.

- Не допускайте проникването на вода през вентилационните отвори; в противен случай може да предизвикате повреда на работните части във вътрешността на уреда.
- Не потапяйте уреда във вода или друга течност и не го поставяйте под течаща вода.
- Препоръчително е да почиствате ел. уреда редовно и напълно да отстранявате остатъците от храна.
- Следните части могат да се мият в топла сапунена вода или в миялна машина (използвайте мека програма за миене):
  - Прозрачен капак.
  - Купа.
  - Шпатула.
- След това, подсушете добре всички части, поставете ги обратно и съхранете уреда.

Настоящият уред изпълнява Директива 2014/35/UE за ниски напрежения, Директива 2014/30/UE за електромагнитно съответствие и с Директива 2011/65/EU за ограниченията при употреба на някои определени опасни вещества в електрически и електронни апарати и с Директива 2009/125/CE за изискванията за екологичен дизайн, приложими към изделия, свързани с енергия.

## НЕИЗПРАВНОСТИ И РЕМОНТ

- В случай на неизправност, моля отнесете уреда в оторизиран сервиз за техническо обслужване. Моля не се опитвайте да разглобявате уреда или пък да го поправяте - това е опасно.

### ЗА РАЗНОВИДНОСТИТЕ ЕУ НА ТОВА ИЗДЕЛИЕ И/ИЛИ В СЛУЧАЯ, ПРИЛОЖИМ ЗА ВАШАТА СТРАНА:

#### ОПАЗВАНЕ НА ОКОЛНАТА СРЕДА И РЕЦИКЛИРАНЕ НА ИЗДЕЛИЕТО.

- Материалите, от които изработена опаковката на този електроуред са включени в система за тяхното събиране, класифициране и рециклиране. Ако желаете да се освободите от тях, използвайте обществените контейнери, пригодени за всеки отделен вид материал.
- В изделието отсъстват концентрации на вещества, които могат да бъдат определени като вредни за околната среда.



Този символ означава, че ако желаете да се освободите от уреда след изтичане на експлоатационният му живот трябва да го предадете по подходящ начин на фирма за преработка на отпадъци, оторизирана за разделно събиране на относно отпадъци от електрическо и електронно оборудване (ОЕЕО).

اضغط على زر الإرساء/فك الإرساء وارفع الهيكل العلوي.  
انزع الوعاء من القاعدة.  
قم بإزالة الغطاء.  
نظف الجهاز.

## الملحقات:

### ملحق خفق (G):

يستخدم هذا الملحق لتركيب الكريم وخفق البيض والمخفوقات والكعك الخفيف وكعك المارينغي وكعك الجبن والموس والسفليه.  
لا تستخدم هذا الملحق لخفق العجائن الثقيلة. (على سبيل المثال، تركيب الشحوم والسكر) قد يؤدي إلى تلف الجهاز.  
مع مفتاح تحديد السرعة قم بالزيادة تدريجياً حتى الحد الأقصى.  
ملاحظة: الحد الأدنى من كمية بيض البيض هو ٣، والحد الأقصى للكمية هو ٢١.

### ملحق الخلاط (H):

يستخدم هذا الملحق لخلط الطعام وصنع البسكويت والمعكرونة والمحشي والبطاطا المهروسة.  
يوصى باستخدام سرعات متوسطة بين ٢ و ٤ حسب نوع الخلطات المراد صنعها.

### ملحق خفاف العجن (I):

يستخدم هذا الملحق لعجن الخبز وعجينة البيتزا والحلويات.  
لا تستخدم سرعات أعلى من السرعة ١.  
ملاحظة: الحد الأقصى لمقدار الطحين هو ٠.٢١ غ. للتنظيف  
افصل قابس الجهاز من التيار الكهربائي واتركه يبرد قبل البدء بأي عملية تنظيف.  
نظف الجهاز بقطعة قماش مبللة ومشرية بوضع قطرات من المنظف ومن ثم جففه.  
لا تستخدم المذيبات ولا المنتجات ذات عنصر HP حمضي أو قاعدي مثل المبيضات ولا المنتجات الكاشطة لتنظيف الجهاز.  
لا تترك ماء أو سائل آخر يدخل من خلال فتحات التهوية لمنع الأضرار في الأجزاء التشغيلية الداخلية للجهاز.  
لا تغسل الجهاز في الماء أو سائل آخر، ولا تضعه تحت الحنفية.  
ينصح بتنظيف الجهاز بشكل منتظم وإزالة جميع بقايا الطعام.  
القطع التالية هي مناسبة لتنظيفها بماء ساخن فيه صابون أو في غسالة الصحون (باستخدام برنامج غسل خفيف):  
الغطاء الشفاف.  
الوعاء.  
الملحقة.  
ثم جفف كل القطع قبل تركيبها وحفظها.

## أمر غير عادية والتصليح

في حالة العطل احمل الجهاز إلى مركز خدمة صيانة فنية معتمدة. لا تحاول فكه أو إصلاحه لأنه قد يكون فيه خطر.

## إصدارات الاتحاد الأوروبي من المنتج و/أو في حال يطبق في بلدك:

### البيئة وإعادة تدوير المنتج

يتم دمج المواد التي تشكل تعبئة هذا الجهاز في نظام جمع وفرز وإعادة تدوير لها. إذا كنت ترغب في التخلص منها، يمكنك استخدام الحاويات العامة المناسبة لكل نوع من أنواع المواد.  
يخلو هذا المنتج من تركيبات المواد التي يمكن أن تعتبر ضارة بالبيئة.

يعني هذا الرمز أنه إذا كنت ترغب بالتخلص من المنتج، بعد انتهاء عمره، فيجب إيداعه عن طريق الوسائل المناسبة بيد وكيل نقابات معتمد للجمع الانتقائي من نفايات الأجهزة



الكهربائية والإلكترونية (WEEE).

يستوفي هذا الجهاز توجيه 2014/35/UE للجهد المنخفض، وتوجيه 2014/30/UE للتوافق الكهرومغناطيسي وتوجيه 2011/65/EU حول قيود استخدام مواد خطيرة معينة في الأجهزة الكهربائية والإلكترونية وتوجيه 2009/125/CE حول متطلبات التصميم البيئي المطبق على المنتجات ذات الصلة بالطاقة.



لا تستعمل الجهاز إذا لم تكن أدواته الملحقة مركبة بالشكل الصحيح.  
لا تستعمل الجهاز إذا كانت الأدوات الملحقة المركبة به فيها عيوب. اشرع باستبدالها على الفور.  
لا تستعمل الجهاز إذا كانت أداة التشغيل/الإيقاف لا تعمل.  
لا تحرك الجهاز أثناء ما يكون قيد الاستعمال.  
لا تقلب الجهاز أثناء ما يكون قيد الاستعمال أو موصولاً بالتيار الكهربائي.  
لا تستعمل القوة مع قدرة عمل الجهاز.  
احفظ هذا الجهاز بعيداً عن متناول الأطفال وأو الأشخاص الذين يعانون من انخفاض قدراتهم الجسدية والحسية أو العقلية أو نقص الخبرة والمعرفة.  
استعمل هذا الجهاز وملحقاته وأدواته وفقاً لهذه الإرشادات، مع مراعاة ظروف العمل والعمل الذي يتعين القيام به. إن استعمال الجهاز لعمليات غير تلك المنصوص عليها قد يسبب وضعاً خطيراً.  
لا تستخدم الجهاز لأكثر من ٧ دقيقة متتابعة، اتركه يبرد في وضع راحة لمدة ساعة واحدة قبل استخدامه مرة أخرى.

## الخدمة:

تأكد من أن يتم تنفيذ خدمة صيانة الجهاز من قبل العاملين المؤهلين، وفي حال تحديد المواد القابلة للاستهلاك/قطع الغيار، أن تكون أصلية.  
إن كل استخدام غير مناسب، أو مخالفة إرشادات الاستعمال، قد يترتب عليه مخاطر، وهذا يلغي الضمان ومسؤولية الشركة المصنعة.

## الوصف

|   |                     |
|---|---------------------|
| A | غطاء شفاف           |
| B | هيكل محرك           |
| C | وعاء                |
| D | مرساة ملحقات        |
| E | زر تركيب/فك التركيب |
| F | مفتاح تحديد السرعة  |
| G | خافق                |
| H | خلاط                |
| I | ملحق عججن           |
| J | ملقعة               |

## طريقة الاستخدام

### ملاحظات أولية للاستعمال:

تأكد من إزالة جميع مواد التعبئة والتغليف من المنتج.  
قبل استعمال المنتج لأول مرة، نظف الأجزاء في اتصال مع الأطعمة كما هو موضح في فقرة التنظيف.  
قم بإعداد الجهاز وفقاً للوظيفة المطلوب القيام بها.

### الاستعمال:

انشر السلك بالكامل قبل توصيل القابس.  
أوصل قابس الجهاز بالتيار الكهربائي.  
اضغط على زر تركيب/فك تركيب (E) لرفع الهيكل العلوي. (Fig. 1).  
ثبت الوعاء في القاعدة وثبته حسب ما هو مبين. (Fig. 2).  
ضع الغطاء الشفاف (A) لتجنب التناثر على ذراع الآلة وتأكد من تثبيته بإحكام.  
ثبت ملحق الخافق (G) أو الخلاط (H) أو العججن (I) حسب ما هو مطلوب في المرساة وذلك بمطابقة الثقب وأدره عكس اتجاه عقارب الساعة إلى أن يتم تركيبه بإحكام (Fig. 3).  
اضغط على زر التركيب/فك التركيب واضغط على الهيكل العلوي إلى الأسفل حتى يعود الزر إلى موضعه الأصلي. (Fig.4).  
شغل الجهاز وذلك بتحريك مفتاح التحكم.  
لأجل تجنب التشغيل المفاجئ جداً، نوصي بعمل التشغيل بمفتاح التحكم بتحديد القوة في الوضع الأدنى، وبشكل تدريجي بعد تشغيل الجهاز، ضعه في وضع القوة المطلوبة.

### تحكم إلكتروني للسرعة:

يمكنك التحكم في سرعة الجهاز، ما عليك سوى العمل على عنصر التحكم في السرعة (F)، هذه الوظيفة مفيدة جداً لأنها تتيح تكييف سرعة الجهاز لنوع العمل المطلوب القيام به.  
يمكنك استخدام التحكم في السرعة وفقاً للوظيفة المطلوبة كما هو موضح في قسم الملحقات.

### بعد الانتهاء من استعمال الجهاز:

أوقف الجهاز، وذلك بتحديد الوضع ٠ من مفتاح التحكم.  
افصل قابس الجهاز من التيار الكهربائي.

## العربية

### العجاجة

Mixing Chef Compact (Ver. II)

#### عزيزي الزبون:

نشكر قرارك شراء منتج من منتجات العلامة التجارية تاوروس.  
وسوف تجلب لك التكنولوجيا والتصميم والأداء إلى جانب واقع يتجاوز أعلى معايير الجودة الرضا التام لفترة طويلة من الزمن.

#### نصائح وتحذيرات السلامة

اقرأ بعناية كراس الإرشادات هذا قبل بدء تشغيل الجهاز واحتفظ به للرجوع إليه في المستقبل. إن عدم التقيد والامتثال لهذه الإرشادات قد يترتب عليه كنتيجة لذلك وقوع حادث.  
قبل الاستعمال الأول، نظف جميع أجزاء المنتج التي قد تكون في اتصال مع الأطعمة، وياشر بذلك كما هو مبين في فقرة التنظيف.

لا يجب استعمال هذا الجهاز من قبل الأطفال. حافظ على الجهاز وتوصيله بالتيار الكهربائي بعيداً عن متناول الأطفال. يمكن أن يستخدم هذا الجهاز الأشخاص من ذوي القدرات البدنية أو الحسية أو العقلية المنخفضة أو انعدام الخبرة والمعرفة، إذا ما قدم لهم الإشراف أو التدريب المناسبين فيما يتعلق باستعمال الجهاز بطريقة آمنة ويستوعبوا المخاطر المترتبة عليه.

إن هذا الجهاز ليس لعبة. يجب أن يكون الأطفال تحت المراقبة للتأكد بأنهم لا يلعبون بالجهاز. أوقف الجهاز وافصل قابس التيار الكهربائي إذا ما ترك مهملًا وقبل تغيير الأدوات الملحقة أو الأجزاء القريبة التي تتحرك أثناء الاستعمال، في التجميع أو التفكيك أو التنظيف.

في حال تلف توصيل التيار الكهربائي، فإنه يجب استبداله وحمل الجهاز إلى مركز خدمة صيانة تقنية معتمد. لتجنب المخاطر، لا تحاول تفكيكه أو إصلاحه بنفسك.

تم إعداد هذا الجهاز للاستعمال المنزلي فقط، وليس للاستعمال المهني أو الصناعي.

قبل توصيل الجهاز بالتيار الكهربائي، تحقق من أن الجهد المبين على لوحة المواصفات مطابقاً لجهد التيار الكهربائي.

قم بتوصيل الجهاز بقاعدة مأخذ تيار كهربائي يدعم ٠١ أمبير على الأقل.

يجب أن يتطابق قابس الجهاز مع القاعدة الكهربائية لمأخذ التيار. لا تقم أبداً بتعديل القابس. لا تستعمل محولات قابس.

لا تضع الجهاز على أسطح ساخنة مثل أواني الطهي أو مواقد الغاز أو الأفران أو ما شابه ذلك.

يجب استخدام ووضع الجهاز على سطح مستو وثابت.

لا تستخدم الجهاز والسلك الكهربائي أو القابس تالفين.

إذا انكسر أي من أغلفة الجهاز، فافصل الجهاز على الفور من مصدر التيار لتجنب احتمال حدوث صدمة كهربائية.

لا تستخدم الجهاز إذا سقط أو إذا كان هناك علامات واضحة من التلف أو إذا كان هناك تسرب.

لا تستعمل القوة مع سلك التوصيل الكهربائي. لا تستعمل أبداً السلك الكهربائي لرفع أو حمل أو فصل قابس الجهاز.

لا تلف سلك التوصيل الكهربائي حول الجهاز.

لا تترك سلك التوصيل الكهربائي يظل عالقاً أو مثنياً.

لا تدع سلك التوصيل الكهربائي يلامس الأسطح الساخنة من الجهاز.

تحقق من حالة سلك التوصيل الكهربائي. تزيد الأسلاك التالفة أو المتشابكة من خطر حدوث صدمة كهربائية.

لا تستخدم ولا تحفظ الجهاز في الهواء الطلق.

لا تعرض الجهاز تحت المطر أو ظروف الرطوبة. المياه التي تدخل في الجهاز ستزيد من خطر حدوث صدمة كهربائية.

لا تلمس قابس التوصيل ويديك ميللتين.

اتخذ التدابير اللازمة لتجنب التشغيل غير المقصود للجهاز.

لا تلمس الأجزاء المتحركة للجهاز وهو يشتغل.

#### الاستخدام والعناية:

قبل كل استعمال، انشر بالكامل سلك التيار الكهربائي للجهاز.

## Español

### GARANTÍA Y ASISTENCIA TÉCNICA

Este producto goza del reconocimiento y protección de la garantía legal de conformidad con la legislación vigente. Para hacer valer sus derechos o intereses debe acudir a cualquiera de nuestros servicios de asistencia técnica oficiales.

Podrá encontrar el más cercano accediendo al siguiente enlace web: <http://taurus-home.com/>

También puede solicitar información relacionada poniéndose en contacto con nosotros por el teléfono que aparece al final de este manual.

Puede descargar este manual de instrucciones y sus actualizaciones en <http://taurus-home.com>

## Català

### GARANTIA I ASSISTÈNCIA TÈCNICA

Aquest producte gaudeix del reconeixement i protecció de la garantia legal de conformitat amb la legislació vigent. Per fer valer els seus drets o interessos ha d'acudir a qualsevol dels nostres serveis d'assistència tècnica oficials.

Podrà trobar el més proper accedint al següent enllaç web: <http://taurus-home.com/>

També pot demanar informació relacionada posant-se en contacte amb nosaltres al telèfon que apareix al final d'aquest manual.

Podeu descarregar aquest manual d'instruccions i les seves actualitzacions a <http://taurus-home.com>

## English

### WARRANTY AND TECHNICAL ASSISTANCE

This product enjoys the recognition and protection of the legal guarantee in accordance with current legislation. To enforce your rights or interests you must go to any of our official technical assistance services.

You can find the closest one by accessing the following web link: <http://taurus-home.com/>

You can also request related information by contacting us.

You can download this instruction manual and its updates at <http://taurus-home.com/>

## Français

### GARANTIE ET ASSISTANCE TECHNIQUE

Ce produit est reconnu et protégé par la garantie établie conformément à la législation en vigueur. Pour faire valoir vos droits ou intérêts, vous devrez vous adresser à l'un de nos services d'assistance technique agréés.

Pour savoir lequel est le plus proche, vous pouvez accéder au lien suivant : <http://taurus-home.com/>

Vous pouvez aussi nous contacter pour toute information.

Vous pouvez télécharger ce manuel d'instructions et ses mises à jour sur <http://taurus-home.com/>

## Deutsch

### GARANTIE UND TECHNISCHER SERVICE

Dieses Produkt ist von der gesetzlichen Garantie gemäß der geltenden Gesetzgebung geschützt. Um Ihre Rechte und Interessen geltend zu machen, müssen Sie eines unserer offiziellen Servicezentren aufsuchen.

Über folgenden Link finden Sie ein Servicezentrum in Ihrer Nähe: <http://taurus-home.com/>

Sie können auch Informationen anfordern, indem Sie sich mit uns in Verbindung setzen.

Sie können dieses Benutzerhandbuch und seine Aktualisierungen unter <http://taurus-home.com/>

## Italiano

### GARANZIA E ASSISTENZA TECNICA

Questo prodotto possiede il riconoscimento e la protezione della garanzia legale di conformità con la legislazione vigente. Per far valere i suoi diritti o interessi, dovrà rivolgersi a uno qualsiasi dei nostri servizi ufficiali di assistenza tecnica.

Può trovare il più vicino cliccando sul seguente link: <http://taurus-home.com/>

Inoltre, può richiedere informazioni mettendosi in contatto con noi.

Può scaricare questo manuale di istruzioni e i suoi aggiornamenti da <http://taurus-home.com/>

## Português

### GARANTIA E ASSISTÊNCIA TÉCNICA

Este produto goza do reconhecimento e proteção da garantia legal em conformidade com a legislação em vigor. Para fazer valer os seus direitos ou interesses, deve recorrer sempre aos nossos serviços oficiais de assistência técnica.

Poderá encontrar o mais próximo de si através do seguinte website: <http://taurus-home.com/>

Também pode solicitar informações relacionadas, pondo-se em contacto conosco.

Pode fazer o download deste manual de instruções e suas atualizações em <http://taurus-home.com/>

## Nederlands

### GARANTIE EN TECHNISCHE ONDERSTEUNING

Dit product valt onder de legale garantievoorzieningen zoals bepaald in de actuele wetgeving. Om een beroep te doen op uw rechten of aanspraken kunt u contact opnemen met onze officiële technische service.

U kunt de dichtstbijzijnde technische service vinden op de website: <http://taurus-home.com/>

Voor verdere informatie kunt u ook contact met ons opnemen.

U kunt deze gebruiksaanwijzing en eventuele actualiseringen ervan downloaden via <http://taurus-home.com/>

## Polski

### GWARANCJA I SERWIS TECHNICZNY

Ten produkt jest uznawany i chroniony prawną gwarancją zgodnie z obowiązującymi przepisami. W celu wyegzekwowania swoich praw lub interesów, należy udać się do dowolnego z naszych oficjalnych usług pomocy technicznej.

Najbliższy punkt można znaleźć, korzystając z poniższego linku: <http://taurus-home.com/>

Można również poprosić o informacje, kontaktując się z nami.

Można też pobrać niniejszą instrukcję obsługi i jej aktualizacje na <http://taurus-home.com/>

## Ελληνικά

### ΕΓΓΥΗΣΗ ΚΑΙ ΤΕΧΝΙΚΗ ΥΠΟΣΤΗΡΙΞΗ

Το παρόν προϊόν αναγνωρίζεται και προστατεύεται από τη νόμιμη εγγύηση συμμόρφωσης προς την ισχύουσα νομοθεσία. Για να διεκδικήσετε τα δικαιώματα ή συμφέροντά σας πρέπει να απευθυνθείτε σε οποιοδήποτε από τα επίσημα γραφεία μας τεχνικής υποστήριξης.

Για να βρείτε το πιο κοντινό σε εσάς, ανατρέξτε στην ιστοσελίδα: <http://taurus-home.com/>

Μπορείτε επίσης να ζητήσετε πληροφορίες, επικοινωνώντας μαζί μας.

Μπορείτε να «κατεβάσετε» από το διαδίκτυο το παρόν εγχειρίδιο οδηγιών και τις σχετικές ενημερώσεις του στο <http://taurus-home.com/>

## Русский

### ГАРАНТИЯ И ТЕХНИЧЕСКАЯ ПОДДЕРЖКА

Этот продукт защищен юридической гарантией в соответствии с действующим законодательством. Чтобы обеспечить соблюдение ваших прав или интересов, вы должны обратиться в любую из наших официальных служб по технической поддержке клиентов.

Вы можете найти ближайшие из центров, пройдя по следующей веб-ссылке: <http://taurus-home.com/>

Вы также можете запросить соответствующую информацию, связавшись с нами (см. последнюю страницу руководства).

Вы можете скачать это руководство и обновления к нему по адресу <http://taurus-home.com/>

## Română

### GARANȚIE ȘI ASISTENȚĂ TEHNICĂ

Acest produs beneficiază de recunoașterea și protecția garanției legale în conformitate cu legislația în vigoare. Pentru a vă exercita drepturile sau interesele, trebuie să vă adresați unuia dintre serviciile noastre oficiale de asistență tehnică.

Puteți găsi cel mai apropiat serviciu de asistență tehnică accesând următorul link web: <http://taurus-home.com/>

De asemenea, puteți solicita informații conexe, contactând-ne (consultați ultima pagină a manualului).

Puteți descărca acest manual de instrucțiuni și actualizările sale la <http://taurus-home.com/>

## Български ГАРАНЦИЯ И ТЕХНИЧЕСКА ПОМОЩ

Настоящият продукт има законна гаранция, в съответствие с действащото законодателство. За да упражните правата си на потребител следва да се насочите към някой от нашите оторизирани сервизи.

Най-близкия до Вас сервиз можете да откриете на следния линк: <http://taurus-home.com/>

Също така, можете да потърсите информация, свързвайки се с нас (вижте на последната страница на наръчника).

Наръчника с указания и неговите осъвременявания можете да свалите на следния <http://taurus-home.com/>

## العربية

### الضمان والمساعدة التقنية

يحظى هذا المنتج بالاعتراف والحماية من الضمان القانوني وفقاً للتشريعات النافذة. لطلب حقوقك أو مصالحك يجب عليك مراجعة أي

مركز من مراكزنا لخدمات المساعدة التقنية الرسمية.

يمكنك العثور على الأقرب عن طريق الدخول إلى رابط الموقع التال:

<http://taurus-home.com> (حسب العلامة التجارية)

كما يمكنك طلب المعلومات ذات الصلة عن طريق الاتصال بنا عبر الهاتف.

ويمكنك تحميل دليل التعليمات هذا وتحديثاته على الموقع <http://taurus-home.com>

| COUNTRY                          | ADDRESS  | PHONE                               |
|----------------------------------|--|-------------------------------------|
| Algeria                          | Zone d'Activite, N° 62, Constantine                                    | 213770777756                        |
| Argentina                        | Av. del Libertador 1298,(B1638BEY), Vicente López (Pcia. Buenos Aires) | 541153685223                        |
| Belgium                          | Mariëndonkstraat 5, 5154 EG, Elshout                                   | 31620401500                         |
| Benin                            | 359 Av. Steinmetz, 1930, Cotonou                                       | 0299-21313798                       |
| Bulgaria                         | 265,Okolovrasten Pat, Mladost 4, 1766, Sofia                           | 35929211120 / 35929211193           |
| Burkina Faso                     | Avenue Bassawarga, 01 BP915, Ouagadougou                               | 226 25301038                        |
| Congo (Republic of)              | 98 Blvd General Charles de Gaulle, Pointe Noire                        | 242066776656                        |
| Cyprus                           | 20, Bethlehem Str. / P.O.Box 20430, 2033, Strovolos                    | 35722711300                         |
| Czech Republic                   | Milady Horakove 357/4, 568 02, Svitavy                                 | 420 461 540 130                     |
| Democratic Republic of the Congo | AV. Pont Canale N° 3440, Kinshasa                                      | 00243-991223232                     |
| Equatorial Guinea                | SN Av Patricio Lumumba y C/ Jesus B, Bata                              | 00240 333 082958 / 00240 333 082453 |
| Equatorial Guinea                | Calle de las Naciones Unidas, PO box 762, Malabo                       | 240333082958 / 240333082453         |
| España                           | Avda Barcelona, S/N, 25790 Oliana (Lleida) atencioncliente@taurus.es   | 902 118 050                         |
| Ethiopia                         | Lideta Sub City Kebele 10 H.NO 124, Addis Ababa                        | +251 11 5518300                     |
| France                           | Za les bas musats 18, 89100, Malay-le-Grand                            | 03 86 83 90 90                      |
| Gabon                            | BP 574, Port-Gentil Centre-ville                                       | 24101552689 / 24101560698           |
| Ghana                            | Ederick Place, Accra-Ghana   | 302682448 / 302682404               |

|                             |  |                                   |
|-----------------------------|--|-----------------------------------|
| <b>Gibraltar</b>            | 11 Horse Barrack Lane, 54000, Gibraltar  | 00350 200 75397 / 00350 200 41023 |
| <b>Greece</b>               | Sapfous 7-9, 10553, Athens   | +30 21 0373 7000                  |
| <b>Guinea</b>               | BP 206, GN, Conakry  | (224) 622204545                   |
| <b>Hong Kong</b>            | Unit H, 13/F., World Tech Centre, Hong kong  | (852) 2448 0116 / 9197 3519       |
| <b>Hungary</b>              | Késmárk utca 11-13, 1158, Budapest   | +36 1 370 4519                    |
| <b>India</b>                | C-175, Sector-63, Noida, Gautam Budh Nagar - 201301, Delhi                                       | (+91) 120 4016200                 |
| <b>Ivory Coast</b>          | 01 Rue Des Carrossiers-Zone 3, B.P 3747, Abidjan 01 (RCI)  | 22521251820 / 225 21 353494       |
| <b>Jordan</b>               | 28 Basman St Down town, Amman  | +962 6 46 222 68                  |
| <b>Kuwait</b>               | P.O. BOX 3379 hawally, 32034, Hawally  | +965 2200 1010                    |
| <b>Lebanon</b>              | Damascus Highway; Sciale Building, Jamhour   | 9615922963                        |
| <b>Luxembourg</b>           | Mariëndonkstraat 5, 5154 EG, Elshout   | 31620401500                       |
| <b>Mali</b>                 | BP E2900, Dravela Bolibana   | 223227216 / 223227259             |
| <b>Marruecos</b>            | Big distribution society 4 Rue 13 Lot. Smara Oulfa, Casablanca                                   | (+212) 522 89 40 21               |
| <b>Mauritania</b>           | 134 Avenue Gamal Abdener Ilot D, Nouakchott  | 2225254469 / 2225251258           |
| <b>Mexico</b>               | Rosas Moreno N° 4-203 Colonia de San Rafael C.P. 06470 – Delegación Cuauhtémoc, Ciudad de México | (+52) 55 55468162                 |
| <b>Montenegro</b>           | Rastovac bb, 81400, Niksic   | +382 40 217 055                   |
| <b>Netherlands</b>          | Mariëndonkstraat 5, 5154 EG, Elshout   | 31620401500                       |
| <b>Nigeria</b>              | 8, Isaac; John Str,G.R.A Ikeja Lagos   | 23408023360099                    |
| <b>Paraguay</b>             | Denis Roa 155 c/ Guido Spano, Asunción   | 21665100                          |
| <b>Peru</b>                 | Calle los Negocios 428, Surquillo, Lima  | (511) 421 6047                    |
| <b>Portugal</b>             | Avenida Rainha D. Amélia, nº12-B, 1600-677, Lisboa   | +351 210966324                    |
| <b>Romania</b>              | Dudesti Pantelimon 23, 410554, Bucharest   | 031.805.49.58                     |
| <b>Serbia</b>               | Rastovac bb, 81400, Niksic   | +382 40 217 055                   |
| <b>Slovakia</b>             | Milady Horakove 357/4, 568 02, Svitavy   | 420 461 540 130                   |
| <b>Southafrica</b>          | Unit 25 & 26, San Croy Office Park, Die Agora Road, Croydon, Kempton Park, 1619, Johannesburg    | (+27) 011 392 5652                |
| <b>Tunisia</b>              | 2, Rue de Turquie, Tunis   | 21671333066                       |
| <b>Ukraine</b>              | Block 6, Ap Housing Estate Topol-2, B, 49000, Dnepropetrovsk                                     | 380563704161 / 380563704161       |
| <b>United Arab Emirates</b> | P.O.BOX 8543, Dubai  | 14506246200                       |
| <b>Uruguay</b>              | Luis Alberto de Herrera 3468, 11600, Montevideo  | 598 2209 28 00                    |
| <b>Vietnam</b>              | Lot 7 Ind. Zone for, Ha Noi  | 84437658111 / 84437658110         |



**taurus**

Avda. Barcelona, s/n  
25790 Oliana  
Spain