

GARMENT STEAMER (GST1550V)



ES. Instrucciones de uso
EN. Instructions for use
FR. Mode d'emploi
PT. Instruções de uso
IT. Istruzioni per l'uso
CA. Instruccions d'ús
DE. Gebrauchsanleitun
NL. Gebruiksaanwijzing
RO. Instrucțiuni de utilizare
PL. Instrukcja obsługi

BG. Инструкция за употреба
EL. Οδηγίες χρήσης
RU. Инструкция по применению
DA. Brugsanvisning
NO. Instruksjoner for bruk
SV. Användningsinstruktioner
FI. Käyttöohjeet
TR. Kullanım için talimatlar
HU Használati utasítás
AR. تعليمات الاستخدام

taurus

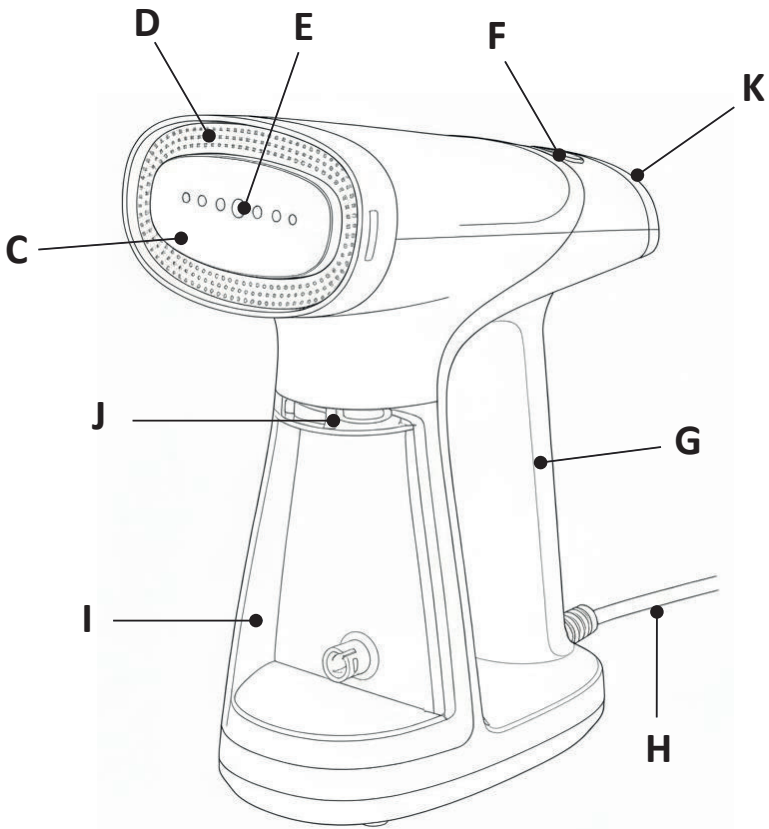
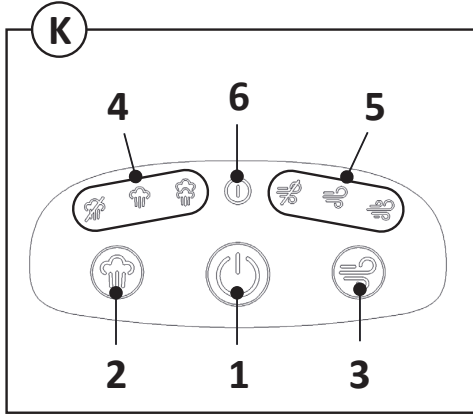
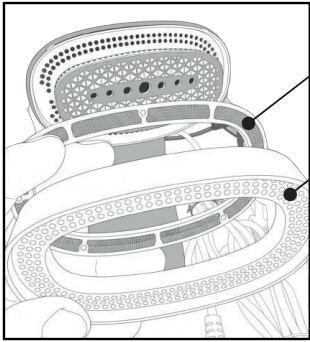

**VAPORIZADOR DE ROPA
GST1550V**

Distinguido cliente:

Le agradecemos que se haya decidido por la compra de un producto de la marca TAURUS.

Su tecnología, diseño y funcionalidad, junto con el hecho de superar las más estrictas normas de calidad le comportarán total satisfacción durante mucho tiempo.

**CONSEJOS Y ADVERTENCIAS DE
SEGURIDAD**

Lea atentamente estas instrucciones antes de poner en marcha el aparato y consérvelas para futuras consultas. La no observación y cumplimiento de estas instrucciones pueden comportar como resultado un accidente.

Este aparato pueden utilizarlo niños con edad de 8 años y superior y personas con capacidades físicas, sensoriales o mentales reducidas o falta de experiencia y conocimiento, si se les ha dado la supervisión o formación apropiadas respecto al uso del aparato de una manera segura y comprenden los peligros que implica. Los niños no deben jugar con el aparato. La limpieza y el mantenimiento a realizar por el usuario no deben realizarlos los niños sin supervisión.

Se debe tener cuidado al utilizar el aparato debido a la emisión de vapor.

Desenchufe el aparato durante el llenado y la limpieza.

El vaporizador de telas no debe dejarse desatendido mientras esté conectado a la red eléctrica.

El vaporizador de telas no debe usarse si se ha caído, si hay signos visibles de daño o si tiene fugas.

Mantenga el vaporizador de telas y su cable fuera del alcance de los niños menores de 8 años cuando está energizado o enfriándose.

Si el cable de alimentación está dañado, debe ser sustituido por el fabricante, por su servicio posventa o por personal cualificado similar con el fin de evitar un peligro.

Este aparato está pensado únicamente para un uso doméstico, no para uso profesional o industrial.

Antes de conectar el aparato a la red, verificar que el voltaje indicado en la placa de características coincide con el voltaje de red.

Conectar el aparato a una toma de corriente que soporte como mínimo 10 amperios.

La clavija del aparato debe coincidir con la base eléctrica de la toma de corriente. Nunca modificar la clavija. No usar adaptadores de clavija.

No utilizar el aparato con el cable eléctrico o la clavija dañada.

No tirar del cable de alimentación. Nunca usar el cable eléctrico para levantar, transportar o desenchufar el aparato.

No enrollar el cable eléctrico de conexión alrededor del aparato.

Verificar el estado del cable eléctrico de conexión. Los cables dañados o enredados aumentan el riesgo de choque eléctrico.

No dejar que el cable eléctrico de conexión cuelgue libremente ni que entre en contacto con las superficies calientes del aparato.

Si se rompe la carcasa del aparato, desconectar inmediatamente el aparato de la red eléctrica para evitar la posibilidad de sufrir una descarga eléctrica.

No tocar la clavija de conexión con las manos mojadas.

No utilizar ni guardar el aparato a la intemperie.

No exponer el aparato a la lluvia o condiciones de humedad. El agua que entre en el aparato aumentará el riesgo de choque eléctrico.

La temperatura de las superficies accesibles puede ser

elevada cuando el aparato está en funcionamiento.

No tocar las partes calefactadas del aparato, ya que pueden provocar quemaduras.

DESCRIPCIÓN

- A. Cabezal del filtro
- B. Filtro
- C. Placa base
- D. Orificios de succión
- E. Orificios de vapor
- F. Salida de aire
- G. Cuerpo principal
- H. Cable de alimentación
- I. Depósito de agua extraíble
- J. Tapón de goma
- K. Panel de control
- 1. Botón ON/OFF
- 2. Botón de vapor
- 3. Botón de succión
- 4. Indicadores de nivel de vapor
- 5. Indicadores de nivel de succión
- 6. Luz piloto de listo

Si el modelo de su aparato no dispone de los accesorios descritos anteriormente, también se pueden adquirir por separado en el Servicio de Asistencia Técnica.

USO Y CUIDADO:

- Extienda completamente el cable de alimentación del aparato antes de cada uso.
- No encienda el aparato sin agua.
- No utilice el aparato si el botón de encendido/apagado no funciona.
- Utilice las asas del aparato para levantarlo o moverlo.
- No utilice el aparato si está inclinado y no lo dé la vuelta.
- No dé la vuelta al aparato mientras esté en uso o conectado a la red eléctrica.
- Para mantener el tratamiento antiadherente en buen estado, no utilice utensilios metálicos o puntiagudos sobre él.
- Respete el indicador de nivel MÁX.
- Desconecte el aparato de la red eléctrica cuando no lo utilice y antes de realizar cualquier tarea de limpieza.
- No guarde ni transporte el aparato si aún está caliente.
- Para un funcionamiento correcto, mantenga la suela en buenas condiciones; no la utilice sobre objetos metálicos (partes metálicas de la tabla de planchar, botones, cremalleras, etc.).
- Se recomienda utilizar agua destilada, especialmente si el agua de su zona contiene arcilla o es «dura» (contiene cal o magnesio).

• Compruebe que el depósito de agua esté bien fijado antes de poner en marcha el aparato.

• Nunca deje el aparato enchufado y sin vigilancia si no está utilizando. Esto ahorra energía y prolonga la vida útil del aparato.

• Nunca apoye el aparato sobre una superficie mientras lo esté utilizando.

• No utilice el aparato sobre ninguna parte del cuerpo de una persona o animal.

• No utilice el aparato con mascotas o animales.

INSTRUCCIONES DE USO

ANTES DE USARLO:

- Asegúrate de que se ha retirado todo el embalaje del producto.
- Lee atentamente el folleto «Consejos de seguridad y advertencias» antes de utilizarlo por primera vez.
- Algunas partes del aparato han sido ligeramente engrasadas. Por lo tanto, la primera vez que se utilice el aparato, es posible que se detecte un ligero humo. Este humo desaparecerá al cabo de poco tiempo.
- Para eliminar el olor que desprende el aparato cuando se utiliza por primera vez, se recomienda ponerlo a máxima potencia durante 10 minutos en una habitación bien ventilada.
- Prepare el aparato según la función que desee utilizar:

LLENADO CON AGUA:

- Es imprescindible haber llenado el depósito de agua para poder trabajar con vapor.
- Retire el depósito de agua
- Tire del depósito de agua hacia delante
- Abra el tapón de goma
- Llene el depósito de agua teniendo cuidado de respetar el nivel MÁX
- Cierre el tapón de goma para sellar el depósito de agua.
- Vuelva a colocar el depósito de agua deslizándolo hasta que encaje completamente. Asegúrese de que el depósito de agua esté completamente en su sitio.

USO:

- Extienda completamente el cable de alimentación antes de enchufarlo.
- Conecte el aparato a la red eléctrica.
- Encienda el aparato con el botón de encendido/apagado
- Se encenderá la luz piloto. Empezará a parpadear y, cuando se haya alcanzado la temperatura, la luz permanecerá fija.
- Seleccione el caudal de vapor y la potencia de succión deseados con los botones selectores de nivel correspondientes.
- No utilice temperaturas superiores a las indicadas en las

prendas que se van a tratar.



Solo vapor: Temperatura para fibras sintéticas (poliéster, nailon, etc.).



Temperatura para seda y lana.



Temperatura para algodón.

- Si la prenda tiene varios tipos de fibras, seleccione la temperatura para la fibra que requiera la temperatura más baja. (Por ejemplo, seleccione la temperatura para poliéster para un artículo compuesto por un 60 % de poliéster y un 40 % de algodón).
- Durante el uso del aparato, la luz piloto permanece encendida, lo que indica que la resistencia está funcionando y, por lo tanto, manteniendo la temperatura deseada.

VAPOR PARA PRENDAS:

- El aparato tiene una opción para planchar en seco (sin vapor). Para utilizar esta opción, selecciónela en el panel de control.
 - El vapor para prendas es fácil de usar y es perfecto para eliminar arrugas y pliegues de prendas y cortinas, así como para refrescar tejidos de tapicería.
 - Se puede utilizar en la mayoría de los tejidos, siempre que estén colgados o que el vaporizador de ropa se pueda utilizar fácilmente en posición vertical, moviéndolo sobre el tejido con un movimiento ascendente y descendente.
- NOTA: el vaporizador de ropa está diseñado para utilizarse en posición vertical sobre prendas colgadas, absténgase de utilizar el vaporizador en prendas en posición horizontal.
- Cuelgue la prenda de una percha y estire ligeramente la tela con una mano o utilice la función de succión para facilitar el planchado.
 - Compruebe que los bolsillos de la prenda estén vacíos.

NOTA: le recomendamos que no planche sobre accesorios metálicos, tenga cuidado y planche alrededor de los accesorios metálicos.

CONTROL DEL FLUJO DE VAPOR Y SUCCIÓN:

- El aparato tiene un panel de control que permite controlar el flujo de vapor y succión.

CORTINAS DE VAPOR:

- Lave y seque las cortinas según las instrucciones, de acuerdo con el tipo de tejido.
- Cuelgue las cortinas y aplique vapor cuando estén colgadas en su sitio.
- Estire ligeramente la cortina con una mano mientras aplica vapor para ayudar a eliminar las arrugas o utilice la función de succión.

TAPICERÍA DE VAPOR:

- El vaporizador de ropa se puede utilizar para refrescar tapicerías, fundas de muebles y cojines de los muebles y de la habitación. Antes de aplicar el vapor, pruebe siempre en una pequeña zona del tejido que no sea visible.
- Mantenga el vaporizador de ropa en posición vertical y, con un movimiento ascendente y descendente, aplique ligeramente el vapor sobre el tejido de los muebles. Los cojines deben retirarse y mantenerse en posición vertical para aplicar el vapor. Deje que los cojines se sequen completamente antes de volver a colocarlos en los muebles.

FUNCIÓN DE ESPERA:

- Si el aparato permanece inactivo durante más de 8 minutos, se apagará automáticamente.
- Para volver a encenderlo, solo tiene que pulsar el botón de encendido/apagado.

UNA VEZ QUE HAYA TERMINADO DE UTILIZAR EL APARATO:

- Apague el aparato con el botón de encendido/apagado.
- Desenchufe el aparato de la red eléctrica.
- Deje que se enfríe.
- Retire el depósito de agua y vacíelo completamente.
- Limpie el aparato.

PROTECTOR TÉRMICO DE SEGURIDAD:

- El aparato dispone de un dispositivo de seguridad que lo protege contra el sobrecalentamiento.
- Si el aparato se apaga solo y no se vuelve a encender, desconéctelo de la red eléctrica y espere aproximadamente 15 minutos antes de volver a conectarlo. Si la máquina no se vuelve a poner en marcha, solicite asistencia técnica autorizada.

LIMPIEZA

- Desconecte el aparato de la red eléctrica y deje que se enfríe antes de realizar cualquier tarea de limpieza.
- Limpie el equipo con un paño húmedo con unas gotas de detergente líquido y luego séquelo.
- No utilice disolventes ni productos con pH ácido o básico, como lejía, ni productos abrasivos para limpiar el aparato.
- Nunca sumerja el aparato en agua ni en ningún otro líquido, ni lo coloque bajo el grifo.

CÓMO TRATAR LAS INCRUSTACIONES DE CAL:

- Para que el aparato funcione correctamente, debe mantenerse libre de incrustaciones de cal o magnesio causadas por el uso de agua dura.
- Para evitar este tipo de problemas, es aconsejable utilizar agua destilada mezclada con agua del grifo (mitad y mitad).
- Sin embargo, si no es posible utilizar el tipo de agua

recomendado anteriormente, debe eliminar periódicamente la cal del aparato:

- Cada 6 semanas si el agua es «muy dura».
- Cada 12 semanas si el agua es «dura».
- Para ello, recomendamos utilizar el producto específico para este tipo de aparatos, que se puede encontrar en tiendas especializadas y servicios técnicos autorizados.
- Se debe utilizar un producto específico antical en este tipo de productos.
- No se recomiendan soluciones caseras para descalcificar este aparato, como el uso de vinagre.

SERVICIO

Toda utilización inadecuada, o en desacuerdo con las instrucciones de uso, puede comportar peligro, anulando la garantía y la responsabilidad del fabricante.

ANOMALÍAS Y REPARACIÓN

En caso de avería llevar el aparato a un Servicio de Asistencia Técnica autorizado. No intente desmontarlo o repararlo ya que puede existir peligro.

PARA LAS VERSIONES EU DEL PRODUCTO Y/O EN EL CASO DE QUE EN SU PAÍS APLIQUE:

ECOLOGÍA Y RECICLABILIDAD DEL PRODUCTO

Los materiales que constituyen el envase de este aparato, están integrados en un sistema de recogida, clasificación y reciclado de los mismos. Si desea deshacerse de ellos, puede utilizar los contenedores públicos apropiados para cada tipo de material.

El producto está exento de concentraciones de sustancias que se puedan considerar dañinas para el medio ambiente.



Este símbolo significa que, si desea deshacerse del producto, una vez transcurrida la vida del mismo, debe depositarlo por los medios adecuados a

manos de un gestor de residuos autorizado para la recogida selectiva de Residuos de Aparatos Eléctricos y Electrónicos (RAEE).

Información relativa al Reglamento (UE) 2023/826 sobre los requisitos de diseño ecológico para el consumo de energía en modo desactivado y en modo preparado.

Este aparato tiene un consumo de energía de 0,247 W en modo desactivado.

Este aparato cumple con la Directiva 2014/35/EU de Baja Tensión, con la Directiva 2014/30/EU de Compatibilidad Electromagnética, con la Directiva 2011/65/EU sobre restricciones a la utilización de determinadas sustancias peligrosas en aparatos eléctricos y electrónicos y con la Directiva 2009/125/EC sobre los requisitos de diseño ecológico aplicable a los productos relacionados con la energía

**GARMENT STEAMER
GST1550V**

Dear customer,

Many thanks for choosing to purchase a TAURUS brand product.

Thanks to its technology, design and operation and the fact that it exceeds the strictest quality standards, a fully satisfactory use and long product life can be assured.

SAFETY ADVICE AND WARNINGS

Read these instructions carefully before switching on the appliance and keep them for future reference. Failure to follow and observe these instructions could lead to an accident.

This appliance can be used by children aged from 8 years and above and persons with reduced physical, sensory or mental capabilities or lack of experience and knowledge if they have been given supervision or instruction concerning use of the appliance in a safe way and understand the hazards involved. Children shall not play with the appliance. Cleaning and user maintenance shall not be made by children without supervision.

Care should be taken when using the appliance due to the emission of steam.

Unplug the appliance during filling and cleaning.

The fabric steamer must not be left unattended while it is connected to the supply mains.

The fabric steamer is not to be used if it has been dropped, if there are visible signs of damage or if it is leaking.

Keep the fabric steamer and its cord out of reach of children less than 8 years of age when it is energized or cooling down.

If the supply cord is damaged, it must be replaced by the manufacturer, its service agent or similarly qualified persons in order to avoid a hazard.

This appliance is for household use only, not professional or industrial use.

Ensure that the voltage indicated on the rating label matches the mains voltage before plugging in the appliance.

Connect the appliance to a mains socket rated at least 10 amperes.

The appliance's plug must fit into the mains socket properly. Do not alter the plug. Do not use plug adaptors.

Do not use the appliance if the supply cord or the plug is damaged.

Do not pull on the supply cord. Never use the supply cord to lift up, carry or unplug the appliance.

Do not wrap the supply cord around the appliance.

Check the state of the supply cord. If it is damaged it will increase the risk of electric shock.

Do not allow the supply cord to hang freely or to come into contact with the appliance's hot surfaces.

If the appliance enclosure breaks, immediately disconnect the appliance from the mains to prevent the possibility of an electric shock.

Do not touch the plug with wet hands.

Do not use or store the appliance outdoors.

Do not leave the appliance out in the rain or exposed to moisture. If water gets into the appliance, this will increase the risk of electric shock.

The temperature of the accessible surfaces may be high when the appliance is in use.

Do not touch any heated part, as this may cause serious burns.

DESCRIPTION

- A. Filter holder head
- B. Filter
- C. Soleplate
- D. Suction holes
- E. Steam holes
- F. Air outlet
- G Main body
- H. Supply cord
- I. Removable water tank
- J. Rubber stopper
- K. Control Panel
- 1. ON/OFF button
- 2. Steam button
- 3. Suction button
- 4. Steam level indicators
- 5. Suction level indicators
- 6. Ready pilot light

If the model of your appliance does not have the accessories described above, they can also be bought separately from the Technical Assistance Service.

USE AND CARE:

- Fully extend the appliance's supply cord before each use.
- Do not switch the appliance on without water.
- Do not use the appliance if on/off button does not work.
- Use the appliance handle/s, to lift it or move it.
- Do not use the appliance if it is tipped up and do not turn it over.
- Do not turn the appliance over while it is in use or connected to the mains.
- To keep the non-stick treatment in good condition, do not use metal or pointed utensils on it.
- Respect the MAX level indicator.
- Disconnect the appliance from the mains when not in use and before undertaking any cleaning task.
- Do not store or transport the appliance if it is still hot.
- For a correct operation, keep the soleplate in proper conditions; do not operate over metal objects (ironing board metal parts, buttons, zips etc.)
- It is advisable to use distilled water, especially if the water in your area contains clay or if it is "hard" (containing lime or magnesium).
- Check that the water tank is anchored properly before starting the appliance.

- Never leave the appliance connected and unattended if is not in use. This saves energy and prolongs the life of the appliance.
- Never rest the appliance into a surface while in use.
- Do not use the appliance on any part of the body of a person or animal.
- Do not use the appliance with pets or animals.

INSTRUCTIONS FOR USE

BEFORE USE:

- Make sure that all product's packaging has been removed.
- Please read carefully the "Safety advice and warnings" booklet before first use
- Some parts of the appliance have been lightly greased. Consequently, the first time the appliance is used a light smoke may be detected. After a short time, this smoke will disappear.
- To eliminate the smell given off by the appliance when used for the first time, it is recommended to have it on at full power for 10 minutes in a well-ventilated room.
- Prepare the appliance according to the function you wish to use:

FILLING WITH WATER:

- It is essential to have filled the water tank with water to be able to work with steam.
- Remove the water tank
- Pull the water tank forward
- Open the rubber stopper
- Fill the water tank taking care to observe the MAX level
- Close the rubber stopper to seal the water tank.
- Replace the water tank by sliding it into place until it is fully seated. Make sure the water tank is completely in place.

USE:

- Extend the supply cord completely before plugging it in.
- Connect the appliance to the mains.
- Turn on the appliance by using on/off button
- The pilot light comes on. It will start flashing and when the temperature has been reached, the light will remain steady.
- Select the desired steam flow rate and suction power using the corresponding level selector buttons.
- Do not use temperatures higher than those indicated on the garments to be treated.

 Only Steam: Temperature for synthetic fibres (Polyester, Nylon...).

 Temperature for silk and wool.

 Temperature for cotton.

- If garment has various kinds of fibres, select the temperature for the fibre that requires the lowest temperature. (For example, select the temperature for polyester for an article made out of 60% polyester and 40% cotton).
- During the appliance's use the pilot light is being come on, indicating the heating element is working, and therefore maintaining the desired temperature.

STEAM GARMENT:

- The appliance has an option to dry ironing (without steam). To use this option, select it in the control panel.
- The steam garment is easy to use and is perfect for removing wrinkles/creases from garments and curtains as well as refreshing furnishings fabrics.
- It can be used on most fabric as long as the fabric is hanging or where the garment steamer can be easily used in an upright position moving over the fabric in an up and down motion.

NOTE: the garment steamer is designed to be used in an upright position on hanging garments, refrain from using the steamer in or on garments in a horizontal position.

- Hang the garment from a hanger and stretch the fabric slightly with one hand or use the suction function to make the ironing easier.
- Check garment pockets are empty.

NOTE: we recommend you do not steam over metal accessories, use caution and steam around the metal accessories.

STEAM AND SUCTION FLOW CONTROL:

- The appliance has a panel control that allows getting the control of the steam and suction flow.

STEAM CURTAINS:

- Wash and dry curtains as directed, according to the fabric type.
- Hang the curtains and steam when they are hanging in place.
- Lightly stretch the curtain with one hand while steaming to help remove creases or use the suction function.

STEAM UPHOLSTERY:

- The garment steamer can be used to help freshen up upholstery, slip covers on furniture and cushions from the furniture and in the room, before steaming, always test on a small area of the fabric that is not visible.
- Keeping the garment steamer in an upright position and using an up and down motion, lightly steam over the fabric of your furniture, cushions should be removed and held upright for steaming, allow cushions to dry thoroughly before replacing on furniture.

STAND-BY FUNCTION:

- If the appliance is left static for a period of time longer than 8 minutes it will turn off automatically.
- To turn it on again, you simply have to press the on/off button.

ONCE YOU HAVE FINISHED USING THE APPLIANCE:

- Turn the appliance off using the on/off button
- Unplug the appliance from the mains.
- Allow to cool.
- Remove the water tank and empty it completely.
- Clean the appliance.

SAFETY THERMAL PROTECTOR:

- The appliance has a safety device, which protects the appliance from overheating.
- If the appliance turns itself off and does not switch itself on again, disconnect it from the mains supply, and wait for approximately 15 minutes before reconnecting. If the machine does not start again seek authorised technical assistance.

CLEANING

- Disconnect the appliance from the mains and allow it to cool before undertaking any cleaning task.
- Clean the equipment with a damp cloth with a few drops of washing-up liquid and then dry.
- Do not use solvents, or products with an acid or base pH such as bleach, or abrasive products, for cleaning the appliance.
- Never submerge the appliance in water or any other liquid or place it under running water.

HOW TO DEAL WITH LIME SCALE INCRUSTATIONS:

- For the appliance to work correctly it should be kept free of limescale or magnesium incrustations caused by the use

of hard water.

- To avoid this kind of problem it is advisable to use distilled water mixed with tap water (half and half).
- However, if it is not possible to use the kind of water recommended above, you should periodically remove the limescale from the appliance:
 - Every 6 weeks if the water is "very hard".
 - Every 12 weeks if the water is "hard".
- To do so, we recommend the use of the specific product for this kind of appliance, which can be found in specialised shops and authorised technical services.
- A specific anti-lime scale product should be used on this kind of product.
- Homemade solutions are not recommended in the descaling of this appliance, such as the use of vinegar.

SERVICE

Any misuse or failure to follow the instructions for use renders the guarantee and the manufacturer's liability null and void.

ANOMALIES AND REPAIR

Take the appliance to an authorised technical support service if problems arise. Do not try to dismantle or repair without assistance, as this may be dangerous.

FOR EU PRODUCT VERSIONS AND/OR IN THE CASE THAT IT IS REQUESTED IN YOUR COUNTRY

ECOLOGY AND RECYCLABILITY OF THE PRODUCT

The materials of which the packaging of this appliance consists are included in a collection, classification and recycling system. Should you wish to dispose of them, use the appropriate public containers for each type of material.

The product does not contain concentrations of substances that could be considered harmful to the environment.



This symbol means that in case you wish to dispose of the product once its working life has ended; take it to an authorised waste agent for the selective collection of Waste from Electric and Electronic Equipment (WEEE).

Information relating to Regulation (EU) 2023/826 on ecodesign requirements for energy consumption in off mode and standby mode.

This appliance has a power consumption of 0,247W in off mode.

This appliance complies with Directive 2014/35/EU on Low Voltage, Directive 2014/30/EU on Electromagnetic Compatibility, Directive 2011/65/EU on the restrictions of the use of certain hazardous substances in electrical and electronic equipment and Directive 2009/125/EC on the ecodesign requirements for energy-related products.

**VAPORISATEUR POUR VÊTEMENTS
GST1550V**

Cher Client,

Nous vous remercions d'avoir acheté un produit TAURUS.

Sa technologie, son design et sa fonctionnalité, outre sa parfaite conformité aux normes de qualité les plus strictes, vous permettront d'en tirer une longue et durable satisfaction.

**CONSEILS ET MESURES DE
SÉCURITÉ**

Lire attentivement cette notice d'instructions avant de mettre l'appareil en marche, et la conserver pour la consulter ultérieurement. Le non-respect de ces instructions peut être source d'accident.

Cet appareil peut être utilisé par des enfants âgés d'au moins 8 ans et par des personnes ayant des capacités physiques, sensorielles ou mentales réduites ou dénuées d'expérience ou de connaissance, s'ils (si elles) sont correctement surveillé(e)s ou si des instructions relatives à l'utilisation de l'appareil en toute sécurité leur ont été données et si les risques encourus ont été appréhendés. Les enfants ne doivent pas jouer avec l'appareil. Le nettoyage et l'entretien par l'utilisateur ne doivent pas être effectués par des enfants sans surveillance.

Des précautions doivent être prises lors de l'utilisation de l'appareil en raison de l'émission de vapeur.

Débranchez l'appareil pendant le remplissage et le nettoyage.

Le défroisseur de tissu ne doit pas être laissé sans surveillance lorsqu'il est branché au secteur.

Le défroisseur ne doit pas être utilisé s'il est tombé, s'il présente des signes visibles de dommages ou s'il fuit.

Gardez le défroisseur et son cordon hors de portée des enfants de moins de 8 ans lorsqu'il est sous tension ou qu'il refroidit.

Si le câble d'alimentation est endommagé, il doit être remplacé par le fabricant, son service après vente ou des personnes de qualification similaire afin d'éviter un danger.

Cet appareil est uniquement destiné à un usage domestique et non professionnel ou industriel.

Avant de raccorder l'appareil au secteur, s'assurer que le voltage indiqué sur la plaque signalétique correspond à celui du secteur.

Raccorder l'appareil à une prise de courant d'au moins 10 ampères.

La prise de courant de l'appareil doit coïncider avec la base de la prise de courant. Ne jamais modifier la prise de courant. Ne pas utiliser d'adaptateur de prise de courant.

Ne pas utiliser l'appareil si son câble électrique ou sa prise est endommagé.

Ne tirez pas sur le cordon d'alimentation. Ne jamais utiliser le câble électrique pour lever, transporter ou débrancher l'appareil.

Ne pas enrouler le câble électrique autour de l'appareil.

Vérifier l'état du câble électrique de connexion. Les câbles endommagés ou emmêlés augmentent le risque de choc électrique.

Ne pas laisser le cordon de connexion entrer en contact avec les surfaces chaudes de l'appareil.

Si le boîtier de l'appareil se brise, débrancher immédiatement l'appareil du réseau électrique afin d'éviter tout risque d'électrocution.

Ne pas toucher la prise de raccordement avec les mains

mouillées.

Ne pas exposer l'appareil aux intempéries.

Ne pas exposer l'appareil à la pluie ou à un environnement humide. L'eau qui entre dans l'appareil augmente le risque de décharge électrique.

Quand l'appareil est mis en marche, la température des surfaces accessibles peut être élevée.

Éviter de toucher les parties chauffantes de l'appareil, vous pourriez gravement vous brûler.

DESCRIPTION

A. Tête du filtre

B. Filtre

C. Plaque de base

D. Orifices d'aspiration

E. Orifices de vapeur

F. Sortie d'air

G. Corps principal

H. Cordon d'alimentation

I. Réservoir d'eau amovible

J. Bouchon en caoutchouc

K. Panneau de commande

Bouton ON/OFF

Bouton vapeur

Bouton d'aspiration

Indicateurs du niveau de vapeur

Indicateurs du niveau d'aspiration

Voyant lumineux de prêt

Si le modèle de votre appareil ne dispose pas des accessoires décrits ci-dessus, ceux-ci peuvent également être achetés séparément auprès du Service d'Assistance Technique.

UTILISATION ET ENTRETIEN :

- Déployez complètement le cordon d'alimentation avant chaque utilisation.
- N'allumez pas l'appareil sans eau.
- N'utilisez pas l'appareil si le bouton marche/arrêt ne fonctionne pas.
- Utilisez les poignées de l'appareil pour le soulever ou le déplacer.
- N'utilisez pas l'appareil s'il est incliné et ne le retournez pas.
- Ne retournez pas l'appareil pendant son utilisation ou lorsqu'il est branché au secteur.
- Afin de préserver le revêtement antiadhésif, n'utilisez pas

d'ustensiles métalliques ou pointus sur celui-ci.

- Respectez l'indicateur de niveau MAX.
- Débranchez l'appareil du secteur lorsqu'il n'est pas utilisé et avant toute opération de nettoyage.
- Ne rangez pas et ne transportez pas l'appareil tant qu'il est encore chaud.
- Pour un fonctionnement correct, maintenez la semelle en bon état ; ne l'utilisez pas sur des objets métalliques (parties métalliques de la table à repasser, boutons, fermetures éclair, etc.).
- Il est recommandé d'utiliser de l'eau distillée, surtout si l'eau de votre région est calcaire ou « dure » (contient du calcaire ou du magnésium).
- Vérifiez que le réservoir d'eau est correctement fixé avant de mettre l'appareil en marche.
- Ne laissez jamais l'appareil branché sans surveillance lorsqu'il n'est pas utilisé. Cela permet d'économiser de l'énergie et de prolonger la durée de vie de l'appareil.
- Ne posez jamais l'appareil sur une surface pendant son utilisation.
- N'utilisez pas l'appareil sur une partie du corps d'une personne ou d'un animal.
- N'utilisez pas l'appareil sur des animaux domestiques.

INSTRUCTIONS D'UTILISATION

AVANT LA PREMIÈRE UTILISATION :

- Assurez-vous que tous les éléments d'emballage ont été retirés.
- Lisez attentivement le livret « Conseils de sécurité et avertissements » avant la première utilisation.
- Certaines parties de l'appareil ont été légèrement graissées. Lors de la première utilisation, un léger dégagement de fumée peut apparaître ; il disparaîtra rapidement.
- Pour éliminer l'odeur dégagée lors de la première utilisation, il est recommandé de faire fonctionner l'appareil à puissance maximale pendant 10 minutes dans une pièce bien ventilée.
- Préparez l'appareil selon la fonction que vous souhaitez utiliser.

REPLISSAGE DU RÉSERVOIR D'EAU :

- Il est indispensable de remplir le réservoir d'eau pour pouvoir travailler avec la vapeur.
- Retirez le réservoir d'eau.
- Tirez le réservoir d'eau vers l'avant.
- Ouvrez le bouchon en caoutchouc.
- Remplissez le réservoir en respectant le niveau MAX.

- Refermez le bouchon en caoutchouc pour assurer l'étanchéité.
- Remettez le réservoir en le faisant coulisser jusqu'à enclenchement complet. Assurez-vous qu'il est parfaitement en place.

UTILISATION :

- Déployez complètement le cordon d'alimentation avant de brancher l'appareil.
- Branchez l'appareil au secteur.
- Allumez l'appareil à l'aide du bouton marche/arrêt.
- Le voyant lumineux s'allume ; il clignote puis reste fixe lorsque la température est atteinte.
- Sélectionnez le débit de vapeur et la puissance d'aspiration souhaités à l'aide des boutons correspondants.
- N'utilisez pas des températures supérieures à celles indiquées sur les vêtements à traiter.

 Vapeur seule : température pour fibres synthétiques (polyester, nylon, etc.).

 Température pour la soie et la laine.

 Température pour le coton.

- Si le vêtement est composé de plusieurs types de fibres, sélectionnez la température correspondant à la fibre nécessitant la température la plus basse (par exemple, choisissez la température polyester pour un article composé de 60 % de polyester et 40 % de coton).
- Pendant l'utilisation, le voyant reste allumé, indiquant que la résistance fonctionne et maintient la température souhaitée.

VAPEUR POUR VÊTEMENTS :

- L'appareil dispose d'une option de repassage à sec (sans vapeur). Pour l'utiliser, sélectionnez-la sur le panneau de commande.
- La vapeur pour vêtements est facile à utiliser et idéale pour éliminer les plis et faux plis des vêtements et des rideaux, ainsi que pour rafraîchir les tissus d'ameublement.
- Elle peut être utilisée sur la plupart des tissus, à condition qu'ils soient suspendus ou que le défroisseur puisse être utilisé facilement en position verticale, en le déplaçant sur le tissu de haut en bas.

REMARQUE : le défroisseur est conçu pour être utilisé en position verticale sur des vêtements suspendus ; n'utilisez pas le défroisseur sur des vêtements en position horizontale.

- Suspendez le vêtement sur un cintre et tendez légèrement le tissu d'une main ou utilisez la fonction d'aspiration pour faciliter le repassage.

- Vérifiez que les poches du vêtement sont vides.

REMARQUE : il est recommandé de ne pas repasser sur les accessoires métalliques ; faites preuve de prudence et repassez autour de ceux-ci.

CONTRÔLE DU FLUX DE VAPEUR ET DE L'ASPIRATION :

- L'appareil dispose d'un panneau de commande permettant de contrôler le flux de vapeur et l'aspiration.

VAPEUR POUR RIDEAUX :

- Lavez et séchez les rideaux conformément aux instructions, selon le type de tissu.
- Suspendez les rideaux et appliquez la vapeur lorsqu'ils sont en place.
- Tendez légèrement le rideau d'une main pendant l'application de la vapeur pour aider à éliminer les plis, ou utilisez la fonction d'aspiration.

VAPEUR POUR TAPISSERIE :

- Le défroisseur peut être utilisé pour rafraîchir les tissus d'ameublement, les housses de meubles et les coussins. Avant d'appliquer la vapeur, testez toujours sur une petite zone non visible.
- Maintenez le défroisseur en position verticale et appliquez légèrement la vapeur sur le tissu par des mouvements de haut en bas. Les coussins doivent être retirés et maintenus en position verticale pour l'application de la vapeur. Laissez les sécher complètement avant de les remettre en place.

FONCTION VEILLE :

- Si l'appareil reste inactif pendant plus de 8 minutes, il s'éteint automatiquement.
- Pour le rallumer, appuyez simplement sur le bouton marche/arrêt.

APRÈS UTILISATION :

- Éteignez l'appareil à l'aide du bouton marche/arrêt.
- Débranchez l'appareil du secteur.
- Laissez-le refroidir.
- Retirez le réservoir d'eau et videz-le complètement.
- Nettoyez l'appareil.

PROTECTEUR THERMIQUE DE SÉCURITÉ :

- L'appareil est équipé d'un dispositif de sécurité contre la surchauffe.

• Si l'appareil s'éteint tout seul et ne se rallume pas, débranchez-le du secteur et attendez environ 15 minutes avant de le rebrancher. Si l'appareil ne redémarre pas, contactez un service technique agréé.

NETTOYAGE :

- Débranchez l'appareil du secteur et laissez-le refroidir avant toute opération de nettoyage.
- Nettoyez l'appareil avec un chiffon humide contenant quelques gouttes de détergent liquide, puis séchez-le.
- N'utilisez pas de solvants ni de produits à pH acide ou basique (comme l'eau de Javel), ni de produits abrasifs.
- Ne plongez jamais l'appareil dans l'eau ou tout autre liquide et ne le placez pas sous le robinet.

TRAITEMENT DU CALCAIRE :

- Pour un fonctionnement optimal, l'appareil doit être exempt de dépôts de calcaire ou de magnésium dus à l'utilisation d'eau dure.
- Pour éviter ces problèmes, il est conseillé d'utiliser de l'eau distillée mélangée à de l'eau du robinet (moitié-moitié).
- Si cela n'est pas possible, il convient d'éliminer périodiquement le calcaire :
 - Tous les 6 semaines si l'eau est « très dure ».
 - Tous les 12 semaines si l'eau est « dure ».
- Nous recommandons d'utiliser un produit anticalcaire spécifique pour ce type d'appareils, disponible dans les magasins spécialisés et auprès des services techniques agréés.
- Utilisez uniquement un produit anticalcaire spécifique.
- Les solutions maison, telles que l'utilisation de vinaigre, ne sont pas recommandées pour le détartrage de cet appareil.

GARANTIE

Toute utilisation inappropriée ou non conforme aux instructions d'utilisation annule la garantie et la responsabilité du fabricant.

ANOMALIES ET RÉPARATION

En cas de panne, remettre l'appareil à un service d'assistance technique agréé. Il est dangereux de tenter de procéder aux réparations ou de démonter l'appareil soi-même.

POUR LES VERSIONS UE DU PRODUIT ET/ OU EN FONCTION DE LA LÉGISLATION DU PAYS D'INSTALLATION :

ÉCOLOGIE ET RECYCLAGE DU PRODUIT

Les matériaux constitutifs de l'emballage de cet appareil font partie d'un programme de collecte, de tri et de recyclage. Si vous souhaitez vous débarrasser du produit, merci de bien vouloir utiliser les conteneurs publics appropriés à chaque type de matériau.

Le produit ne contient pas de substances concentrées susceptibles d'être considérées comme nuisibles à l'environnement.



Ce symbole signifie que si vous souhaitez vous débarrasser de l'appareil, en fin de vie utile, celui-ci devra être déposé, en prenant les mesures adaptées, à un centre agréé pour la collecte et le tri des déchets d'équipements électriques et électroniques (DEEE)

Informations relatives au règlement (UE) 2023/826 concernant les exigences d'écoconception relatives à la consommation d'énergie en mode arrêt et en mode veille. Cet appareil consomme 0,247 W en mode arrêt.

Cet appareil est certifié conforme à la directive 2014/35/EU de basse tension, de même qu'à la directive 2014/30/EU en matière de compatibilité électromagnétique, à la directive 2011/65/EU relative à la limitation de l'utilisation de certaines substances dangereuses dans les équipements électriques et électroniques et à la directive 2009/125/EC pour la fixation d'exigences en matière d'écoconception applicable aux produits liés à l'énergie.

**VAPORIZADOR DE ROUPA
GST1550V**

Prezado cliente:

Agradecemos por ter escolhido adquirir um produto da marca TAURUS.

A sua tecnologia, design e funcionalidade, aliados ao facto de cumprir as mais rigorosas normas de qualidade, proporcionarão total satisfação durante muito tempo.

**CONSELHOS E ADVERTÊNCIAS DE
SEGURANÇA**

Leia atentamente estas instruções antes de colocar o aparelho em funcionamento e conserve-as para futuras consultas. A não observância destas instruções pode resultar em acidentes.

Este aparelho pode ser utilizado por crianças a partir dos 8 anos de idade e por pessoas com capacidades físicas, sensoriais ou mentais reduzidas, ou com falta de experiência e conhecimento, desde que sejam supervisionadas ou tenham recebido instruções adequadas sobre a utilização segura do aparelho e compreendam os riscos envolvidos. As crianças não devem brincar com o aparelho. A limpeza e a manutenção a realizar pelo utilizador não devem ser efetuadas por crianças sem supervisão.

Deve ter-se cuidado ao utilizar o aparelho devido à emissão de vapor.

Desligue o aparelho da tomada durante o enchimento e a limpeza.

O vaporizador de roupas não deve ser deixado sem vigilância enquanto estiver

ligado à rede elétrica.

O vaporizador de roupas não deve ser utilizado se tiver caído, se apresentar sinais visíveis de danos ou se tiver fugas.

Mantenha o vaporizador de roupas e o seu cabo fora do alcance de crianças com menos de 8 anos quando estiver ligado ou a arrefecer.

Se o cabo de alimentação estiver danificado, deve ser substituído pelo fabricante, pelo seu serviço pós-venda ou por pessoal qualificado equivalente, a fim de evitar perigos.

Este aparelho destina-se exclusivamente a uso doméstico, não sendo adequado para uso profissional ou industrial.

Antes de ligar o aparelho à rede elétrica, verifique se a tensão indicada na placa de características corresponde à tensão da rede.

Ligue o aparelho a uma tomada que suporte, no mínimo, 10 amperes.

A ficha do aparelho deve coincidir com a tomada elétrica. Nunca modifique a ficha. Não utilize adaptadores.

Não utilize o aparelho com o cabo elétrico ou a ficha danificados.

Não puxe pelo cabo de alimentação. Nunca utilize o cabo para levantar, transportar ou desligar o aparelho da tomada.

Não enrole o cabo elétrico à volta do aparelho.

Verifique o estado do cabo elétrico. Cabos danificados ou enrolados aumentam o risco de choque elétrico.

Não deixe o cabo elétrico pendurado livremente nem em contacto com superfícies quentes do aparelho.

Se a carcaça do aparelho se partir, desligue-o imediatamente da rede elétrica para evitar o risco de choque elétrico.

Não toque na ficha com as mãos molhadas.

Não utilize nem guarde o aparelho ao ar livre.

Não exponha o aparelho à chuva ou a condições de

humidade. A água que entrar no aparelho aumentará o risco de choque elétrico.

A temperatura das superfícies acessíveis pode ser elevada quando o aparelho está em funcionamento.

Não toque nas partes aquecidas do aparelho, pois podem causar queimaduras.

DESCRIÇÃO

- A. Cabeça do filtro
- B. Filtro
- C. Placa base
- D. Orifícios de sucção
- E. Orifícios de vapor
- F. Saída de ar
- G. Corpo principal
- H. Cabo de alimentação
- I. Depósito de água removível
- J. Tampa de borracha
- K. Painel de controlo
- Botão ON/OFF
- Botão de vapor
- Botão de sucção
- Indicadores do nível de vapor
- Indicadores do nível de sucção
- Luz piloto de pronto

Se o modelo do seu aparelho não incluir os acessórios descritos acima, estes podem ser adquiridos separadamente no Serviço de Assistência Técnica.

UTILIZAÇÃO E CUIDADOS

- Estenda completamente o cabo de alimentação antes de cada utilização.
- Não ligue o aparelho sem água.
- Não utilize o aparelho se o botão de ligar/desligar não funcionar.
- Utilize as pegas do aparelho para o levantar ou mover.
- Não utilize o aparelho inclinado nem o vire ao contrário.
- Não vire o aparelho enquanto estiver em uso ou ligado à rede elétrica.
- Para manter o tratamento antiaderente em boas condições, não utilize utensílios metálicos ou pontiagudos sobre ele.
- Respeite o indicador de nível MÁX.
- Desligue o aparelho da rede elétrica quando não estiver a

utilizá-lo e antes de qualquer tarefa de limpeza.

- Não guarde nem transporte o aparelho enquanto ainda estiver quente.
- Para um funcionamento correto, mantenha a base em boas condições; não a utilize sobre objetos metálicos (partes metálicas da tábua de engomar, botões, fechos, etc.).
- Recomenda-se a utilização de água destilada, especialmente se a água da sua região contiver argila ou for "dura" (contiver calcário ou magnésio).
- Verifique se o depósito de água está bem encaixado antes de ligar o aparelho.
- Nunca deixe o aparelho ligado e sem vigilância quando não estiver a ser utilizado. Isto poupa energia e prolonga a vida útil do aparelho.
- Nunca apoie o aparelho sobre uma superfície enquanto estiver em utilização.
- Não utilize o aparelho sobre qualquer parte do corpo de uma pessoa ou animal.
- Não utilize o aparelho com animais de estimação.

INSTRUÇÕES DE UTILIZAÇÃO

ANTES DE UTILIZAR

- Certifique-se de que todo o material de embalagem foi removido do produto.
- Leia atentamente o folheto "Conselhos e advertências de segurança" antes da primeira utilização.
- Algumas partes do aparelho foram ligeiramente lubrificadas; por isso, na primeira utilização, poderá notar um ligeiro fumo. Este desaparecerá em pouco tempo.
- Para eliminar o odor libertado na primeira utilização, recomenda-se colocar o aparelho na potência máxima durante 10 minutos numa divisão bem ventilada.
- Prepare o aparelho de acordo com a função que pretende utilizar.

ENCHIMENTO COM ÁGUA

- É indispensável encher o depósito de água para trabalhar com vapor.
- Retire o depósito de água.
- Puxe o depósito de água para a frente.
- Abra a tampa de borracha.
- Encha o depósito respeitando o nível MÁX.
- Feche a tampa de borracha para selar o depósito.
- Volte a colocar o depósito, deslizando-o até encaixar completamente. Certifique-se de que está bem colocado.

UTILIZAÇÃO

- Estenda completamente o cabo de alimentação antes de o ligar.
- Ligue o aparelho à rede elétrica.
- Ligue o aparelho com o botão ON/OFF.
- A luz piloto acender-se-á e começará a piscar; quando a temperatura for atingida, a luz ficará fixa.
- Selecione o fluxo de vapor e a potência de sucção desejados com os botões correspondentes.
- Não utilize temperaturas superiores às indicadas nas etiquetas das roupas.

 Apenas vapor: temperatura para fibras sintéticas (poliéster, nylon, etc.).

 Temperatura para seda e lã.

 Temperatura para algodão.

- Se a peça tiver vários tipos de fibras, selecione a temperatura correspondente à fibra que requer a temperatura mais baixa.
- Durante a utilização, a luz piloto permanece acesa, indicando que a resistência está a funcionar e a manter a temperatura desejada.

VAPOR PARA ROUPAS

- O aparelho dispõe de uma opção de engomar a seco (sem vapor). Para a utilizar, selecione-a no painel de controlo.
- O vaporizador de roupas é fácil de usar e ideal para eliminar rugas e vincos de roupas e cortinas, bem como para refrescar tecidos de estofos.
- Pode ser utilizado na maioria dos tecidos, desde que estejam pendurados ou que o vaporizador seja utilizado na posição vertical, com movimentos ascendentes e descendentes.

NOTA: o vaporizador de roupas foi concebido para ser utilizado na posição vertical em roupas penduradas; não o utilize em roupas na posição horizontal.

- Pendure a peça num cabide e estique ligeiramente o tecido com uma mão ou utilize a função de sucção para facilitar o engomar.
- Verifique se os bolsos da peça estão vazios.

NOTA: recomenda-se não engomar sobre acessórios metálicos; tenha cuidado e engome à volta desses acessórios.

CONTROLO DO FLUXO DE VAPOR E SUÇÃO

- O aparelho possui um painel de controlo que permite regular o fluxo de vapor e a sucção.

CORTINAS

- Lave e seque as cortinas de acordo com as instruções do tecido.
- Pendure as cortinas e aplique vapor quando estiverem no lugar.
- Estique ligeiramente a cortina com uma mão enquanto aplica o vapor ou utilize a função de sucção para ajudar a eliminar as rugas.

ESTOFOS

- O vaporizador pode ser utilizado para refrescar estofos, capas de móveis e almofadas. Antes de aplicar vapor, teste sempre numa pequena área não visível.
- Mantenha o vaporizador na posição vertical e aplique o vapor com movimentos ascendentes e descendentes. As almofadas devem ser retiradas e mantidas na vertical. Deixe-as secar completamente antes de as recolocar.

FUNÇÃO DE ESPERA

- Se o aparelho permanecer inativo por mais de 8 minutos, desligar-se-á automaticamente.
- Para o ligar novamente, pressione o botão ON/OFF.

APÓS A UTILIZAÇÃO

- Desligue o aparelho com o botão ON/OFF.
- Retire a ficha da tomada.
- Deixe o aparelho arrefecer.
- Retire o depósito de água e esvazie-o completamente.
- Limpe o aparelho.

PROTETOR TÉRMICO DE SEGURANÇA

- O aparelho dispõe de um dispositivo de segurança contra sobreaquecimento.
- Se o aparelho se desligar sozinho e não voltar a ligar, desligue-o da tomada e aguarde cerca de 15 minutos antes de o ligar novamente. Se não voltar a funcionar, contacte um serviço técnico autorizado.

LIMPEZA

- Desligue o aparelho da rede elétrica e deixe-o arrefecer antes da limpeza.
- Limpe o aparelho com um pano húmido com algumas gotas de detergente líquido e seque de seguida.

- Não utilize solventes nem produtos com pH ácido ou básico, como lixívia, nem produtos abrasivos.
- Nunca mergulhe o aparelho em água ou noutro líquido, nem o coloque sob a torneira.

TRATAMENTO DAS INCRUSTAÇÕES DE CAL

- Para um funcionamento correto, o aparelho deve ser mantido livre de incrustações de calcário ou magnésio causadas por água dura.
- Para evitar este problema, recomenda-se utilizar água destilada misturada com água da torneira (50% de cada).
- Caso não seja possível, é necessário descalcificar periodicamente o aparelho:
 - A cada 6 semanas se a água for “muito dura”.
 - A cada 12 semanas se a água for “dura”.
- Recomenda-se utilizar um produto antical específico para este tipo de aparelhos, disponível em lojas especializadas e serviços técnicos autorizados.
- Não se recomendam soluções caseiras, como vinagre.

SERVIÇO

Qualquer utilização inadequada ou em desacordo com estas instruções pode ser perigosa, anulando a garantia e a responsabilidade do fabricante.

ANOMALIAS E REPARAÇÃO

Em caso de avaria, leve o aparelho a um Serviço de Assistência Técnica autorizado. Não tente desmontá-lo ou repará-lo, pois pode ser perigoso.

PARA AS VERSÕES UE DO PRODUTO E/OU NO CASO DE QUE NO SEU PAÍS SEJA APLICÁVEL:

ECOLOGIA E RECICLAGEM DO PRODUTO

Os materiais da embalagem fazem parte de um sistema de recolha, classificação e reciclagem. Para se desfazer deles, utilize os contentores públicos adequados.

O produto não contém concentrações de substâncias consideradas prejudiciais ao ambiente.



Este símbolo indica que, no fim da vida útil do produto, este deve ser entregue a um gestor de resíduos autorizado para a recolha seletiva de  Resíduos de Equipamentos Elétricos e Eletrónicos (REEE).

Informação relativa ao Regulamento (UE) 2023/826 sobre requisitos de conceção ecológica para o consumo de energia em modo desligado e em modo de espera.

Este aparelho tem um consumo de energia de 0,247 W em modo desligado.

Este aparelho cumpre a Diretiva 2014/35/UE de Baixa Tensão, a Diretiva 2014/30/UE de Compatibilidade

Eletromagnética, a Diretiva 2011/65/UE (RoHS) e a Diretiva 2009/125/CE relativa aos requisitos de conceção ecológica aplicáveis aos produtos relacionados com energia.

VAPORIZZATORE PER INDUMENTI GST1550V

Gentile cliente:

La ringraziamo per aver scelto di acquistare un prodotto del marchio TAURUS.

La sua tecnologia, il design e la funzionalità, uniti al rispetto delle più rigorose norme di qualità, le garantiranno una totale soddisfazione per lungo tempo.

CONSIGLI E AVVERTENZE DI SICUREZZA

Leggere attentamente queste istruzioni prima di mettere in funzione l'apparecchio e conservarle per future consultazioni. La mancata osservanza e il mancato rispetto di queste istruzioni possono causare incidenti.

Questo apparecchio può essere utilizzato da bambini di età pari o superiore a 8 anni e da persone con capacità fisiche, sensoriali o mentali ridotte o con mancanza di esperienza e conoscenza, se sono stati adeguatamente istruiti o supervisionati sull'uso sicuro dell'apparecchio e ne comprendono i pericoli. I bambini non devono giocare con l'apparecchio. La pulizia e la manutenzione da parte dell'utente non devono essere effettuate da bambini senza supervisione.

È necessario prestare attenzione durante l'uso dell'apparecchio a causa dell'emissione di vapore.

Scollegare l'apparecchio durante il riempimento e la pulizia.

Il vaporizzatore per tessuti non deve essere lasciato incustodito mentre è

collegato alla rete elettrica.

Il vaporizzatore per tessuti non deve essere utilizzato se è caduto, se presenta segni visibili di danneggiamento o se presenta perdite. Tenere il vaporizzatore per tessuti e il suo cavo fuori dalla portata dei bambini di età inferiore agli 8 anni quando è alimentato o in fase di raffreddamento.

Se il cavo di alimentazione è danneggiato, deve essere sostituito dal produttore, dal suo servizio post-vendita o da personale qualificato simile al fine di evitare pericoli.

Questo apparecchio è destinato esclusivamente all'uso domestico, non all'uso professionale o industriale.

Prima di collegare l'apparecchio alla rete elettrica, verificare che la tensione indicata sulla targhetta corrisponda alla tensione di rete.

Collegare l'apparecchio a una presa di corrente che supporti almeno 10 ampere.

La spina dell'apparecchio deve corrispondere alla presa elettrica. Non modificare mai la spina. Non utilizzare adattatori.

Non utilizzare l'apparecchio con il cavo elettrico o la spina danneggiati.

Non tirare il cavo di alimentazione. Non utilizzare mai il cavo elettrico per sollevare, trasportare o scollegare l'apparecchio.

Non avvolgere il cavo di alimentazione attorno all'apparecchio.

Verificare lo stato del cavo di alimentazione. I cavi danneggiati o aggrovigliati aumentano il rischio di scossa elettrica.

Non lasciare che il cavo di alimentazione penda liberamente o entri in contatto con le superfici calde dell'apparecchio.

Se l'involucro dell'apparecchio si rompe, scollegare immediatamente l'apparecchio dalla rete elettrica per evitare la possibilità di scosse elettriche.

Non toccare la spina di collegamento con le mani bagnate.

Non utilizzare né conservare l'apparecchio all'aperto.

Non esporre l'apparecchio alla pioggia o a condizioni di umidità. L'acqua che penetra nell'apparecchio aumenta il rischio di scossa elettrica.

La temperatura delle superfici accessibili può essere elevata quando l'apparecchio è in funzione.

Non toccare le parti riscaldate dell'apparecchio, poiché possono causare ustioni.

DESCRIZIONE

- A. Testina del filtro
 - B. Filtro
 - C. Piastra di base
 - D. Fori di aspirazione
 - E. Fori di vapore
 - F. Uscita dell'aria
 - G. Corpo principale
 - H. Cavo di alimentazione
 - I. Serbatoio dell'acqua rimovibile
 - J. Tappo di gomma
 - K. Pannello di controllo
1. Pulsante ON/OFF
 2. Pulsante vapore
 3. Pulsante aspirazione
 4. Indicatori del livello di vapore
 5. Indicatori del livello di aspirazione
 6. Spia di pronto

Se il modello del vostro apparecchio non dispone degli accessori sopra descritti, è possibile acquistarli separatamente presso il Servizio di Assistenza Tecnica.

USO E MANUTENZIONE:

- Prima di ogni utilizzo, srotolare completamente il cavo di alimentazione dell'apparecchio.
- Non accendere l'apparecchio senza acqua.
- Non utilizzare l'apparecchio se il pulsante di accensione/spengimento non funziona.
- Utilizzare le maniglie dell'apparecchio per sollevarlo o spostarlo.
- Non utilizzare l'apparecchio se è inclinato e non capovolgerlo.
- Non capovolgere l'apparecchio mentre è in uso o collegato alla rete elettrica.
- Per mantenere in buono stato il trattamento antiaderente, non utilizzare utensili metallici o appuntiti su di esso.

- Rispettare l'indicatore di livello MÀX.
- Scollegare l'apparecchio dalla rete elettrica quando non lo si utilizza e prima di effettuare qualsiasi operazione di pulizia.
- Non riporre né trasportare l'apparecchio se è ancora caldo.
- Per un corretto funzionamento, mantenere la piastra in buone condizioni; non utilizzarla su oggetti metallici (parti metalliche dell'asse da stiro, bottoni, cerniere, ecc.).
- Si consiglia di utilizzare acqua distillata, soprattutto se l'acqua della propria zona contiene argilla o è "dura" (contiene calcare o magnesio).
- Verificare che il serbatoio dell'acqua sia ben fissato prima di avviare l'apparecchio.
- Non lasciare mai l'apparecchio collegato alla presa di corrente e incustodito quando non lo si utilizza. Ciò consente di risparmiare energia e prolungare la durata dell'apparecchio.
- Non appoggiare mai l'apparecchio su una superficie durante l'uso.
- Non utilizzare l'apparecchio su alcuna parte del corpo di una persona o di un animale.
- Non utilizzare l'apparecchio su animali domestici o altri animali.

ISTRUZIONI PER L'USO

PRIMA DELL'USO:

- Assicurarsi di aver rimosso tutto l'imballaggio dal prodotto.
- Leggere attentamente il foglietto illustrativo "Consigli di sicurezza e avvertenze" prima di utilizzare l'apparecchio per la prima volta.
- Alcune parti dell'apparecchio sono state leggermente lubrificate. Pertanto, al primo utilizzo dell'apparecchio, è possibile che si avverta un leggero fumo. Questo fumo scomparirà dopo poco tempo.
- Per eliminare l'odore che l'apparecchio emana al primo utilizzo, si consiglia di impostarlo alla massima potenza per 10 minuti in una stanza ben ventilata.
- Preparare l'apparecchio in base alla funzione che si desidera utilizzare:

RIEMPIMENTO CON ACQUA:

- È indispensabile aver riempito il serbatoio dell'acqua per poter lavorare con il vapore.
- Rimuovere il serbatoio dell'acqua
- Tirare il serbatoio dell'acqua in avanti
- Aprire il tappo di gomma
- Riempire il serbatoio dell'acqua avendo cura di rispettare il livello MÀX
- Chiudere il tappo di gomma per sigillare il serbatoio

dell'acqua.

- Riposizionare il serbatoio dell'acqua facendolo scorrere fino a quando non si incastra completamente. Assicurarsi che il serbatoio dell'acqua sia completamente in posizione.

UTILIZZO:

- Estendere completamente il cavo di alimentazione prima di collegarlo alla presa di corrente.
- Collegare l'apparecchio alla rete elettrica.
- Accendere l'apparecchio con il pulsante di accensione/spengimento
- Si accenderà la spia luminosa. Inizierà a lampeggiare e, una volta raggiunta la temperatura, la spia rimarrà fissa.
- Selezionare la portata di vapore e la potenza di aspirazione desiderate con i pulsanti di selezione del livello corrispondenti.
- Non utilizzare temperature superiori a quelle indicate sui capi da trattare.

Solo vapore: Temperatura per fibre sintetiche (poliestere, nylon, ecc.).

+ Temperatura per seta e lana.

+ Temperatura per cotone.

- Se il capo è composto da diversi tipi di fibre, selezionare la temperatura per la fibra che richiede la temperatura più bassa. (Ad esempio, selezionare la temperatura per il poliestere per un articolo composto per il 60% da poliestere e per il 40% da cotone).
- Durante l'uso dell'apparecchio, la spia rimane accesa, indicando che la resistenza è in funzione e quindi mantiene la temperatura desiderata.

VAPORE PER INDUMENTI:

- L'apparecchio dispone di un'opzione per la stiratura a secco (senza vapore). Per utilizzare questa opzione, selezionarla sul pannello di controllo.
- Il vapore per indumenti è facile da usare ed è perfetto per eliminare pieghe e grinze da indumenti e tende, nonché per rinfrescare i tessuti da tappezzeria.
- Può essere utilizzato sulla maggior parte dei tessuti, purché siano appesi o che il vaporizzatore per indumenti possa essere facilmente utilizzato in posizione verticale, muovendolo sul tessuto con un movimento ascendente e discendente.

NOTA: il vaporizzatore per indumenti è progettato per essere utilizzato in posizione verticale su capi appesi,

astenersi dall'utilizzare il vaporizzatore su capi in posizione orizzontale.

- Appendere il capo a una gruccia e stirare leggermente il tessuto con una mano o utilizzare la funzione di aspirazione per facilitare la stiratura.

- Verificare che le tasche del capo siano vuote.

NOTA: si consiglia di non stirare su accessori metallici, prestare attenzione e stirare intorno agli accessori metallici.

CONTROLLO DEL FLUSSO DI VAPORE E DELL'ASPIRAZIONE:

- L'apparecchio è dotato di un pannello di controllo che consente di regolare il flusso di vapore e l'aspirazione.

TENDAGGI A VAPORE:

- Lavare e asciugare i tendaggi secondo le istruzioni, in base al tipo di tessuto.
- Appendere i tendaggi e applicare il vapore quando sono appesi al loro posto.
- Tendere leggermente la tenda con una mano mentre si applica il vapore per aiutare a eliminare le pieghe o utilizzare la funzione di aspirazione.

TRAPUNTATURA A VAPORE:

- Il vaporizzatore per indumenti può essere utilizzato per rinfrescare tappezzerie, fodere di mobili e cuscini dei mobili e della camera da letto. Prima di applicare il vapore, provare sempre su una piccola area del tessuto che non sia visibile.
- Tenere il vaporizzatore per indumenti in posizione verticale e, con un movimento ascendente e discendente, applicare leggermente il vapore sul tessuto dei mobili. I cuscini devono essere rimossi e tenuti in posizione verticale per applicare il vapore. Lasciare asciugare completamente i cuscini prima di riporli sui mobili.

FUNZIONE DI ATTESA:

- Se l'apparecchio rimane inattivo per più di 8 minuti, si spegnerà automaticamente.
- Per riaccenderlo, è sufficiente premere il pulsante di accensione/spengimento.

UNA VOLTA TERMINATO L'UTILIZZO DELL'APPARECCHIO:

- Spegnerlo l'apparecchio con il pulsante di accensione/spengimento.
- Scollegare l'apparecchio dalla rete elettrica.
- Lasciare raffreddare.
- Rimuovere il serbatoio dell'acqua e svuotarlo

completamente.

- Pulire l'apparecchio.

PROTEZIONE TERMICA DI SICUREZZA:

- L'apparecchio è dotato di un dispositivo di sicurezza che lo protegge dal surriscaldamento.
- Se l'apparecchio si spegne da solo e non si riaccende, scollegarlo dalla rete elettrica e attendere circa 15 minuti prima di ricollegarlo. Se la macchina non si riavvia, richiedere l'assistenza tecnica autorizzata.

PULIZIA

- Scollegare l'apparecchio dalla rete elettrica e lasciarlo raffreddare prima di eseguire qualsiasi operazione di pulizia.
- Pulire l'apparecchio con un panno umido con alcune gocce di detersivo liquido, quindi asciugarlo.
- Non utilizzare solventi o prodotti con pH acido o basico, come la candeggina, né prodotti abrasivi per pulire l'apparecchio.
- Non immergere mai l'apparecchio in acqua o in altri liquidi, né metterlo sotto il rubinetto.

COME TRATTARE LE INCREPATURE DI CALCARE:

- Affinché l'apparecchio funzioni correttamente, deve essere mantenuto libero da incrostazioni di calcare o magnesio causate dall'uso di acqua dura.
- Per evitare questo tipo di problemi, si consiglia di utilizzare acqua distillata mescolata con acqua del rubinetto (metà e metà).
- Tuttavia, se non è possibile utilizzare il tipo di acqua sopra raccomandato, è necessario rimuovere periodicamente il calcare dall'apparecchio:
 - Ogni 6 settimane se l'acqua è "molto dura".
 - Ogni 12 settimane se l'acqua è "dura".
- A tal fine, si consiglia di utilizzare il prodotto specifico per questo tipo di apparecchi, reperibile nei negozi specializzati e presso i centri di assistenza autorizzati.
- È necessario utilizzare un prodotto specifico anticalcare per questo tipo di prodotti.
- Si sconsigliano soluzioni casalinghe per decalcificare questo apparecchio, come l'uso di aceto.

ASSISTENZA

Qualsiasi uso improprio o non conforme alle istruzioni d'uso può comportare pericoli, invalidando la garanzia e la responsabilità del produttore.

ANOMALIE E RIPARAZIONE

In caso di guasto, portare l'apparecchio presso un centro di assistenza tecnica autorizzato. Non tentare di smontarlo o ripararlo, poiché potrebbe essere pericoloso.

PER LE VERSIONI UE DEL PRODOTTO E/O NEL CASO IN CUI SIA APPLICABILE NEL VOSTRO PAESE:

ECOLOGIA E RICICLABILITÀ DEL PRODOTTO

I materiali che costituiscono l'imballaggio di questo apparecchio sono integrati in un sistema di raccolta, classificazione e riciclaggio degli stessi. Se si desidera smaltirli, è possibile utilizzare i contenitori pubblici appropriati per ogni tipo di materiale.

Il prodotto è privo di concentrazioni di sostanze che possono essere considerate dannose per l'ambiente.



Questo simbolo significa che, se desiderate smaltire il prodotto al termine del suo ciclo di vita, dovete consegnarlo tramite i mezzi adeguati a un gestore di rifiuti autorizzato per la raccolta differenziata dei rifiuti di apparecchiature elettriche ed elettroniche (RAEE).

Informazioni relative al Regolamento (UE) 2023/826 sui requisiti di progettazione ecocompatibile per il consumo energetico in modalità disattivata e in modalità standby.

Questo apparecchio ha un consumo energetico di 0,247 W in modalità disattivata.

Questo apparecchio è conforme alla Direttiva 2014/35/UE sulla bassa tensione, alla direttiva 2014/30/UE sulla compatibilità elettromagnetica, alla direttiva 2011/65/UE sulla restrizione dell'uso di determinate sostanze pericolose nelle apparecchiature elettriche ed elettroniche e alla direttiva 2009/125/CE sui requisiti di progettazione ecocompatibile applicabili ai prodotti connessi all'energia.

**VAPORITZADOR DE ROBA
GST1550V**

Benvolgut client:

Li agraïm que hagi decidit adquirir un producte de la marca TAURUS.

La seva tecnologia, disseny i funcionalitat, juntament amb el fet de superar les normes de qualitat més estrictes, li proporcionaran una total satisfacció durant molt de temps.

**CONSELLS I ADVERTIMENTS DE
SEGURETAT**

Llegeixi atentament aquestes instruccions abans de posar en marxa l'aparell i conservi-les per a futures consultes. La no observació i compliment d'aquestes instruccions poden comportar com a resultat un accident.

Aquest aparell poden utilitzar-lo nens amb edat de 8 anys i superior i persones amb capacitats físiques, sensorials o mentals reduïdes o falta d'experiència i coneixement, si se'ls ha donat la supervisió o formació apropiades respecte a l'ús de l'aparell d'una manera segura i comprenen els perills que implica. Els nens no han de jugar amb l'aparell. La neteja i el manteniment a realitzar per l'usuari no han de realitzar-los els nens sense supervisió.

S'ha d'anar amb compte en utilitzar l'aparell degut a l'emissió de vapor.

Desendolli l'aparell durant l'ompliment i la neteja.

El vaporitzador de teles no ha de deixar-se desatès mentre estigui

connectat a la xarxa elèctrica.

El vaporitzador de teles no ha d'usar-se si ha caigut, si hi ha signes visibles de mal o si té fugides.

Mantingui el vaporitzador de teles i el seu cable fora de l'abast dels nens menors de 8 anys quan està energitzat o refredant-se.

Si el cable d'alimentació està danyat, ha de ser substituït pel fabricant, pel seu servei postvenda o per personal qualificat similar amb la finalitat d'evitar un perill.

Aquest aparell està pensat únicament per a un ús domèstic, no per a ús professional o industrial.

Abans de connectar l'aparell a la xarxa, verificar que el voltatge indicat en la placa de característiques coincideix amb el voltatge de xarxa.

Connectar l'aparell a una presa de corrent que suport com a mínim 10 amperes.

La clavilla de l'aparell ha de coincidir amb la base elèctrica de la presa de corrent. Mai modificar la clavilla. No usar adaptadors de clavilla.

No utilitzar l'aparell amb el cable elèctric o la clavilla danyada.

No tirar del cable d'alimentació. Mai usar el cable elèctric per a aixecar, transportar o desendollar l'aparell.

No enrotllar el cable elèctric de connexió al voltant de l'aparell.

Verificar l'estat del cable elèctric de connexió. Els cables danyats o embullats augmenten el risc de xoc elèctric.

No deixar que el cable elèctric de connexió pengi lliurement ni que entre en contacte amb les superfícies calentes de l'aparell.

Si es trenca la carcassa de l'aparell, desconnectar immediatament l'aparell de la xarxa elèctrica per a evitar la possibilitat de sofrir una descàrrega elèctrica.

No tocar la clavilla de connexió amb les mans mullades.

No utilitzar ni guardar l'aparell a la intempèrie.

No exposar l'aparell a la pluja o condicions d'humitat.

L'aigua que entre en l'aparell augmentarà el risc de xoc elèctric.

La temperatura de les superfícies accessibles pot ser elevada quan l'aparell està en funcionament.

No tocar les parts calefactades de l'aparell, ja que poden provocar cremades.

DESCRIPCIÓ

- A. Capçal del filtre
 - B. Filtre
 - C. Placa basi
 - D. Orificis de succió
 - E. Orificis de vapor
 - F. Sortida d'aire
 - G. Cos principal
 - H. Cable d'alimentació
 - I. Dipòsit d'aigua extraïble
 - J. Tap de goma
 - K. Panell de control
1. Botó ON/*OFF
 2. Botó de vapor
 3. Botó de succió
 4. Indicadors de nivell de vapor
 5. Indicadors de nivell de succió
 6. Llum pilot de llest

Si el model del seu aparell no disposa dels accessoris descrits anteriorment, també es poden adquirir per separat en el Servei d'Assistència Tècnica.

ÚS I CURA:

- Estengui completament el cable d'alimentació de l'aparell abans de cada ús.
- No encengui l'aparell sense aigua.
- No utilitzi l'aparell si el botó d'encesa/apagada no funciona.
- Utilitzi les anses de l'aparell per a aixecar-lo o moure'l.
- No utilitzi l'aparell si està inclinat i no el doni la volta.
- No doni la volta a l'aparell mentre estigui en ús o connectat a la xarxa elèctrica.
- Per a mantenir el tractament antiadherent en bon estat, no utilitzi utensilis metàl·lics o punxeguts sobre ell.
- Respecti l'indicador de nivell MÀX.
- Desconnecti l'aparell de la xarxa elèctrica quan no l'utilitzi i abans de fer qualsevol tasca de neteja.
- No guardi ni transport l'aparell si encara està calent.

- Per a un funcionament correcte, mantingui la sola en bones condicions; no la utilitzi sobre objectes metàl·lics (parts metàl·liques de la taula de planxar, botons, cremalleres, etc.).
- Es recomana utilitzar aigua destil·lada, especialment si l'aigua de la seva zona conté argila o és «dura» (conté calç o magnesi).
- Comprovi que el dipòsit d'aigua estigui ben fixat abans de posar en marxa l'aparell.
- Mai deixi l'aparell endollat i sense vigilància si no l'està utilitzant. Això estalvia energia i prolonga la vida útil de l'aparell.
- Mai doni suport a l'aparell sobre una superfície mentre ho estigui utilitzant.
- No utilitzi l'aparell sobre cap part del cos d'una persona o animal.
- No utilitzi l'aparell amb mascotes o animals.

INSTRUCCIONS D'ÚS

ABANS D'USAR-HO:

- Assegura't que s'ha retirat tot l'emalatge del producte.
- Llegeix atentament el fulllet «Consells de seguretat i advertiments» abans d'utilitzar-lo per primera vegada.
- Algunes parts de l'aparell han estat lleugerament greixades. Per tant, la primera vegada que s'utilitzi l'aparell, és possible que es detecti un lleuger fum. Aquest fum desapareixerà al cap de poc temps.
- Per a eliminar l'olor que desprèn l'aparell quan s'utilitza per primera vegada, es recomana posar-lo a màxima potència durant 10 minuts en una habitació ben ventilada.
- Prepari l'aparell segons la funció que desitgi utilitzar:

OMPLIMENT AMB AIGUA:

- És imprescindible haver omplert el dipòsit d'aigua per a poder treballar amb vapor.
- Retiri el dipòsit d'aigua
- Tiri del dipòsit d'aigua cap endavant
- Obri el tap de goma
- Ompli el dipòsit d'aigua anant amb compte de respectar el nivell MÀX
- Tancament el tap de goma per a segellar el dipòsit d'aigua.
- Torni a col·locar el dipòsit d'aigua lliscant-lo fins que encaixi completament. Asseguri's que el dipòsit d'aigua estigui completament en el seu lloc.

ÚS:

- Estengui completament el cable d'alimentació abans d'endollar-lo.

- Connecti l'aparell a la xarxa elèctrica.
- Encengui l'aparell amb el botó d'encesa/apagada
- S'encendrà la llum pilot. Començarà a parpellejar i, quan s'hagi aconseguit la temperatura, la llum romandrà fixa.
- Seleccioni el cabal de vapor i la potència de succió desitjats amb els botons selectors de nivell corresponents.
- No utilitzi temperatures superiors a les indicades en les peces que es tractaran.

Només vapor: Temperatura per a fibres sintètiques (polièster, niló, etc.).

+ Temperatura per a seda i llana.

+ Temperatura per a cotó.

- Si la peça té diversos tipus de fibres, seleccioni la temperatura per a la fibra que requereixi la temperatura més baixa. (Per exemple, seleccioni la temperatura per a polièster per a un article compost per un 60% de polièster i un 40% de cotó).
- Durant l'ús de l'aparell, la llum pilot roman encesa, la qual cosa indica que la resistència està funcionant i, per tant, mantenint la temperatura desitjada.

VAPOR PER A PECES:

- L'aparell té una opció per a planxar en sec (sense vapor). Per a utilitzar aquesta opció, seleccioni-la en el panell de control.
- El vapor per a peces és fàcil d'usar i és perfecte per a eliminar arrugues i plecs de peces i cortines, així com per a refrescar teixits de tapisseria.
- Es pot utilitzar en la majoria dels teixits, sempre que estiguin penjats o que el vaporitzador de roba es pugui utilitzar fàcilment en posició vertical, movent-lo sobre el teixit amb un moviment ascendent i descendent.

NOTA: el vaporitzador de roba està dissenyat per a utilitzar-se en posició vertical sobre peces penjades, abstingui's d'utilitzar el vaporitzador en peces en posició horitzontal.

- Pengi la peça d'un penjador i estiri lleugerament la tela amb una mà o utilitzi la funció de succió per a facilitar el planxat.
- Comprovi que les butxaques de la peça estiguin buits.

NOTA: li recomanem que no planxi sobre accessoris metàl·lics, vagi amb compte i planxi al voltant dels accessoris metàl·lics.

CONTROL DEL FLUX DE VAPOR I SUCCIÓ:

- L'aparell té un panell de control que permet controlar el

flux de vapor i succió.

CORTINES DE VAPOR:

- Renti i assequi les cortines segons les instruccions, d'acord amb el tipus de teixit.
- Pengi les cortines i apliqui vapor quan estiguin penjades en el seu lloc.
- Estiri lleugerament la cortina amb una mà mentre aplica vapor per a ajudar a eliminar les arrugues o utilitzi la funció de succió.

TAPISSERIA DE VAPOR:

- El vaporitzador de roba es pot utilitzar per a refrescar tapisseries, fundes de mobles i coixins dels mobles i de l'habitació. Abans d'aplicar el vapor, provi sempre en una petita zona del teixit que no sigui visible.
- Mantingui el vaporitzador de roba en posició vertical i, amb un moviment ascendent i descendent, aplicació lleugerament el vapor sobre el teixit dels mobles. Els coixins han de retirar-se i mantenir-se en posició vertical per a aplicar el vapor. Deixi que els coixins s'assequin completament abans de tornar a col·locar-los en els mobles.

FUNCIÓ D'ESPERA:

- Si l'aparell roman inactiu durant més de 8 minuts, s'apagarà automàticament.
- Per a tornar a encendre-ho, només ha de prémer el botó d'encesa/apagada.

UNA VEGADA QUE HAGI ACABAT D'UTILITZAR L'APARELL:

- Apagui l'aparell amb el botó d'encesa/apagada.
- Desendolli l'aparell de la xarxa elèctrica.
- Deixi que es refredi.
- Retiri el dipòsit d'aigua i buidi'l completament.
- Netegi l'aparell.

PROTECTOR TÈRMIC DE SEGURETAT:

- L'aparell disposa d'un dispositiu de seguretat que el protegeix contra el sobreescalfament.
- Si l'aparell s'apaga sol i no es torna a encendre, desconnecti-ho de la xarxa elèctrica i esperi aproximadament 15 minuts abans de tornar a connectar-ho. Si la màquina no es torna a posar en marxa, sol·liciti assistència tècnica autoritzada.

NETEJA

- Desconnecti l'aparell de la xarxa elèctrica i deixi que es refredi abans de fer qualsevol tasca de neteja.
- Neteji l'equip amb un drap humit amb unes gotes de detergent líquid i després assequi'l.
- No utilitzi dissolvents ni productes amb pH àcid o bàsic, com a lleixiu, ni productes abrasius per a netejar l'aparell.
- Mai submergeixi l'aparell en aigua ni en cap altre líquid, ni el col·loqui sota l'aixeta.

COM TRACTAR LES INCRUSTACIONS DE CALÇ:

- Perquè l'aparell funcioni correctament, ha de mantenir-se lliure d'incrustacions de calç o magnesi causades per l'ús d'aigua dura.
- Per a evitar aquest tipus de problemes, és aconsellable utilitzar aigua destil·lada barrejada amb aigua de l'aixeta (meitat i meitat).
- No obstant això, si no és possible utilitzar el tipus d'aigua recomanat anteriorment, ha d'eliminar periòdicament la calç de l'aparell:
 - Cada 6 setmanes si l'aigua és «molt dura».
 - Cada 12 setmanes si l'aigua és «dura».
- Per a això, recomanem utilitzar el producte específic per a aquesta mena d'aparells, que es pot trobar en botigues especialitzades i serveis tècnics autoritzats.
- S'ha d'utilitzar un producte específic anticalç en aquesta mena de productes.
- No es recomanen solucions casolanes per a descalcificar aquest aparell, com l'ús de vinagre.

SERVEI

Tota utilització inadequada, o en desacord amb les instruccions d'ús, pot comportar perill, anul·lant la garantia i la responsabilitat del fabricant.

ANOMALIES I REPARACIÓ

En cas d'avaría portar l'aparell a un Servei d'Assistència Tècnica autoritzat. No intenti desmuntar-ho o reparar-ho ja que pot existir perill.

PER A LES VERSIONS EU DEL PRODUCTE I/O EN EL CAS QUE AL SEU PAÍS APLICACIÓ:

ECOLOGIA I RECICLABILITAT DEL PRODUCTE

Els materials que constitueixen l'envàs d'aquest aparell, estan integrats en un sistema de recollida, classificació i reciclatge d'aquests. Si desitja desfer-se d'ells, pot utilitzar els contenidors públics apropiats per a cada tipus de material.

El producte està exempt de concentracions de substàncies que es puguin considerar nocives per al medi ambient.



Aquest símbol significa que, si desitja desfer-se del producte, una vegada transcorreguda la vida d'aquest, ha de dipositar-lo pels mitjans adequats a les mans d'un gestor de residus autoritzat per a la recollida selectiva de Residus d'Aparells Elèctrics i Electrònics (RAEE).

Informació relativa al Reglament (UE) 2023/826 sobre els requisits de disseny ecològic per al consum d'energia en mode desactivat i en mode preparat.

Aquest aparell té un consum d'energia de 0,247 W en mode desactivat.

Aquest aparell compleix amb la Directiva 2014/35/EU de Baixa Tensió, amb la Directiva 2014/30/EU de Compatibilitat Electromagnètica, amb la Directiva 2011/65/EU sobre restriccions a la utilització de determinades substàncies perilloses en aparells elèctrics i electrònics i amb la Directiva 2009/125/EC sobre els requisits de disseny ecològic aplicable als productes relacionats amb l'energia.

DE

Deutsch (Übersetzung aus den ursprünglichen anweisungen)

**BÜGELDAMPFGERÄT
GST1550V**

Sehr geehrter Kunde,

wir danken Ihnen, dass Sie sich für den Kauf eines Produkts der Marke TAURUS entschieden haben.

Seine Technologie, das Design und die Funktionalität sowie die Erfüllung der strengsten Qualitätsstandards werden Ihnen über lange Zeit volle Zufriedenheit bieten.

**SICHERHEITSHINWEISE UND
WARNUNGEN**

Lesen Sie diese Anweisungen vor Inbetriebnahme des Geräts sorgfältig durch und bewahren Sie sie zum späteren Nachschlagen auf. Die Nichtbeachtung und Nichteinhaltung dieser Anweisungen kann zu Unfällen führen.

Dieses Gerät kann von Kindern ab 8 Jahren und Personen mit eingeschränkten körperlichen, sensorischen oder geistigen Fähigkeiten oder mangelnder Erfahrung und Kenntnis verwendet werden, wenn sie eine angemessene Beaufsichtigung oder Unterweisung in der sicheren Verwendung des Geräts erhalten haben und die damit verbundenen Gefahren verstehen. Kinder dürfen nicht mit dem Gerät spielen. Die vom Benutzer durchzuführende Reinigung und Wartung darf nicht von Kindern ohne Aufsicht durchgeführt werden.

Aufgrund der Dampfentwicklung ist bei der Verwendung des Geräts Vorsicht geboten.

Ziehen Sie während des Befüllens und

Reinigens den Netzstecker.

Der Dampfglätter darf nicht unbeaufsichtigt bleiben, solange er an das Stromnetz angeschlossen ist.

Der Dampfglätter darf nicht verwendet werden, wenn er heruntergefallen ist, sichtbare Schäden aufweist oder undicht ist.

Halten Sie den Dampfglätter und sein Kabel außerhalb der Reichweite von Kindern unter 8 Jahren, wenn er unter Spannung steht oder abkühlt.

Wenn das Netzkabel beschädigt ist, muss es vom Hersteller, seinem Kundendienst oder ähnlichem qualifizierten Personal ersetzt werden, um eine Gefahr zu vermeiden.

Dieses Gerät ist nur für den Hausgebrauch bestimmt, nicht für den professionellen oder industriellen Gebrauch.

Bevor Sie das Gerät an das Stromnetz anschließen, überprüfen Sie, ob die auf dem Typenschild angegebene Spannung mit der Netzspannung übereinstimmt.

Schließen Sie das Gerät an eine Steckdose an, die mindestens 10 Ampere unterstützt.

Der Stecker des Geräts muss mit der Steckdose übereinstimmen. Den Stecker niemals verändern. Keine Steckeradapter verwenden.

Das Gerät nicht mit einem beschädigten Netzkabel oder Stecker verwenden.

Nicht am Netzkabel ziehen. Das Netzkabel niemals zum Anheben, Transportieren oder Herausziehen des Geräts verwenden.

Das Netzkabel nicht um das Gerät wickeln.

Überprüfen Sie den Zustand des Netzkabels. Beschädigte oder verwickelte Kabel erhöhen die Gefahr eines Stromschlags.

Lassen Sie das Netzkabel nicht frei hängen und vermeiden Sie den Kontakt mit heißen Oberflächen des Geräts.

Wenn das Gehäuse des Geräts beschädigt ist, trennen Sie das Gerät sofort vom Stromnetz, um die Gefahr eines Stromschlags zu vermeiden.

Berühren Sie den Stecker nicht mit nassen Händen.

Verwenden oder lagern Sie das Gerät nicht im Freien.

Setzen Sie das Gerät weder Regen noch Feuchtigkeit aus. In das Gerät eindringendes Wasser erhöht die Gefahr eines Stromschlags.

Die Temperatur der zugänglichen Oberflächen kann während des Betriebs des Geräts sehr hoch sein.

Berühren Sie keine heißen Teile des Geräts, da dies zu Verbrennungen führen kann.

BESCHREIBUNG

A. Filterkopf

B. Filter

C. Grundplatte

D. Saugöffnungen

E. Dampföffnungen

F. Luftauslass

G. Hauptgehäuse

H. Netzkabel

I. Herausnehmbarer Wassertank

J. Gummikappe

K. Bedienfeld

1. Ein-/Aus-Taste

2. Dampfaste

3. Saugtaste

4. Dampfstandsanzeigen

5. Saugstandsanzeigen

6. Bereitschaftsanzeige

Wenn Ihr Gerät nicht über die oben beschriebenen Zubehörteile verfügt, können Sie diese auch separat beim Kundendienst erwerben.

VERWENDUNG UND PFLEGE:

- Entfalten Sie das Netzkabel des Geräts vor jedem Gebrauch vollständig.
- Schalten Sie das Gerät nicht ohne Wasser ein.
- Verwenden Sie das Gerät nicht, wenn die Ein-/Aus-Taste nicht funktioniert.
- Verwenden Sie zum Anheben oder Bewegen des Geräts die Griffe.
- Verwenden Sie das Gerät nicht in geneigter Position und drehen Sie es nicht um.

• Drehen Sie das Gerät nicht um, während es in Betrieb oder an das Stromnetz angeschlossen ist.

• Um die Antihafbeschichtung in gutem Zustand zu halten, verwenden Sie keine metallischen oder spitzen Utensilien darauf.

• Beachten Sie die MAX-Füllstandsanzeige.

• Trennen Sie das Gerät vom Stromnetz, wenn Sie es nicht benutzen und bevor Sie Reinigungsarbeiten durchführen.

• Bewahren Sie das Gerät nicht auf und transportieren Sie es nicht, solange es noch heiß ist.

• Um einen einwandfreien Betrieb zu gewährleisten, halten Sie die Bügelsohle in gutem Zustand; verwenden Sie sie nicht auf metallischen Gegenständen (metallische Teile des Bügeltisches, Knöpfe, Reißverschlüsse usw.).

• Es wird empfohlen, destilliertes Wasser zu verwenden, insbesondere wenn das Wasser in Ihrer Region Lehm enthält oder „hart“ ist (Kalk oder Magnesium enthält).

• Vergewissern Sie sich, dass der Wassertank fest sitzt, bevor Sie das Gerät in Betrieb nehmen.

• Lassen Sie das Gerät niemals angeschlossen und unbeaufsichtigt, wenn Sie es nicht benutzen. Dies spart Energie und verlängert die Lebensdauer des Geräts.

• Stellen Sie das Gerät während des Gebrauchs niemals auf eine Oberfläche.

• Verwenden Sie das Gerät nicht an Körperteilen von Menschen oder Tieren.

• Verwenden Sie das Gerät nicht bei Haustieren oder anderen Tieren.

GEBRAUCHSANWEISUNG

VOR DER VERWENDUNG:

• Vergewissern Sie sich, dass die gesamte Verpackung vom Produkt entfernt wurde.

• Lesen Sie die Broschüre „Sicherheitshinweise und Warnungen“ sorgfältig durch, bevor Sie das Gerät zum ersten Mal verwenden.

• Einige Teile des Geräts sind leicht geölt. Daher kann es bei der ersten Verwendung des Geräts zu einer leichten Rauchentwicklung kommen. Dieser Rauch verschwindet nach kurzer Zeit.

• Um den Geruch zu beseitigen, den das Gerät bei der ersten Verwendung abgibt, wird empfohlen, es 10 Minuten lang bei maximaler Leistung in einem gut belüfteten Raum zu betreiben.

• Bereiten Sie das Gerät entsprechend der gewünschten Funktion vor:

WASSER EINFÜLLEN:

• Der Wassertank muss gefüllt sein, damit mit Dampf gearbeitet werden kann.

- Entfernen Sie den Wassertank
- Ziehen Sie den Wassertank nach vorne
- Öffnen Sie den Gummistopfen
- Füllen Sie den Wassertank und achten Sie dabei darauf, die MAX-Markierung nicht zu überschreiten
- Schließen Sie den Gummistopfen, um den Wassertank zu verschließen.
- Setzen Sie den Wassertank wieder ein, indem Sie ihn einschieben, bis er vollständig einrastet. Vergewissern Sie sich, dass der Wassertank vollständig eingesetzt ist.

VERWENDUNG:

- Entfalten Sie das Netzkabel vollständig, bevor Sie es einstecken.
- Schließen Sie das Gerät an das Stromnetz an.
- Schalten Sie das Gerät mit dem Ein-/Aus-Schalter ein.
- Die Kontrollleuchte leuchtet auf. Sie beginnt zu blinken und leuchtet dann dauerhaft, sobald die Temperatur erreicht ist.
- Wählen Sie die gewünschte Dampfmenge und Saugleistung mit den entsprechenden Wahlschaltern aus.
- Verwenden Sie keine höheren Temperaturen als die auf den zu behandelnden Kleidungsstücken angegebenen.



Nur Dampf: Temperatur für synthetische Fasern (Polyester, Nylon usw.).



Temperatur für Seide und Wolle.



Temperatur für Baumwolle.

- Wenn das Kleidungsstück aus verschiedenen Fasern besteht, wählen Sie die Temperatur für die Faser, die die niedrigste Temperatur erfordert. (Wählen Sie beispielsweise die Temperatur für Polyester für ein Kleidungsstück, das zu 60 % aus Polyester und zu 40 % aus Baumwolle besteht).
- Während des Betriebs des Geräts leuchtet die Kontrollleuchte, was anzeigt, dass das Heizelement in Betrieb ist und somit die gewünschte Temperatur aufrechterhält.

DAMPF FÜR KLEIDUNGSSTÜCKE:

- Das Gerät verfügt über eine Option zum Trockenbügeln (ohne Dampf). Um diese Option zu verwenden, wählen Sie sie auf dem Bedienfeld aus.
- Der Dampf für Kleidungsstücke ist einfach zu verwenden und eignet sich perfekt zum Entfernen von Falten und Knicken aus Kleidungsstücken und Vorhängen sowie zum Auffrischen von Polsterstoffen.

- Er kann für die meisten Stoffe verwendet werden, sofern diese aufgehängt sind oder der Dampfglätter leicht in vertikaler Position verwendet werden kann, indem er mit einer Auf- und Abbewegung über den Stoff geführt wird.

HINWEIS: Der Dampfglätter ist für die vertikale Verwendung an aufgehängten Kleidungsstücken vorgesehen. Verwenden Sie den Dampfglätter nicht an Kleidungsstücken in horizontaler Position.

- Hängen Sie das Kleidungsstück auf einen Kleiderbügel und strecken Sie den Stoff mit einer Hand leicht oder verwenden Sie die Saugfunktion, um das Bügeln zu erleichtern.

- Vergewissern Sie sich, dass die Taschen des Kleidungsstücks leer sind.

HINWEIS: Wir empfehlen, nicht über Metallaccessoires zu bügeln, sondern vorsichtig um diese herum zu bügeln.

STEUERUNG DES DAMPFFLUSSES UND DER SAUGLEISTUNG:

- Das Gerät verfügt über ein Bedienfeld, mit dem Sie den Dampffluss und die Saugleistung steuern können.

DAMPF VORHÄNGE:

- Waschen und trocknen Sie die Vorhänge gemäß den Anweisungen entsprechend der Art des Stoffes.
- Hängen Sie die Vorhänge auf und behandeln Sie sie mit Dampf, wenn sie an ihrem Platz hängen.
- Ziehen Sie den Vorhang mit einer Hand leicht straff, während Sie Dampf auftragen, um Falten zu entfernen, oder verwenden Sie die Saugfunktion.

DAMPFBEHANDLUNG VON POLSTERUNGEN:

- Der Kleiderdampfer kann zum Auffrischen von Polsterungen, Möbelbezügen und Kissen von Möbeln und im Schlafzimmer verwendet werden. Testen Sie den Dampf immer zuerst an einer kleinen, nicht sichtbaren Stelle des Stoffes.
- Halten Sie den Kleiderdampfer senkrecht und tragen Sie den Dampf mit einer Auf- und Abbewegung leicht auf den Möbelstoff auf. Kissen sollten entfernt und senkrecht gehalten werden, um den Dampf aufzutragen. Lassen Sie die Kissen vollständig trocknen, bevor Sie sie wieder auf die Möbel legen.

STANDBY-FUNKTION:

- Wenn das Gerät länger als 8 Minuten nicht benutzt wird, schaltet es sich automatisch aus.
- Um es wieder einzuschalten, drücken Sie einfach die Ein-/Aus-Taste.

NACH BEENDIGUNG DER BENUTZUNG DES GERÄTS:

- Schalten Sie das Gerät mit der Ein-/Aus-Taste aus.
- Trennen Sie das Gerät vom Stromnetz.
- Lassen Sie es abkühlen.
- Entfernen Sie den Wasserbehälter und leeren Sie ihn vollständig.
- Reinigen Sie das Gerät.

THERMISCHER SICHERHEITSSCHUTZ:

- Das Gerät verfügt über eine Sicherheitsvorrichtung, die es vor Überhitzung schützt.
- Wenn sich das Gerät von selbst ausschaltet und nicht wieder einschaltet, trennen Sie es vom Stromnetz und warten Sie etwa 15 Minuten, bevor Sie es wieder anschließen. Wenn sich das Gerät nicht wieder einschalten lässt, wenden Sie sich an einen autorisierten Kundendienst.

REINIGUNG

- Trennen Sie das Gerät vom Stromnetz und lassen Sie es abkühlen, bevor Sie Reinigungsarbeiten durchführen.
- Reinigen Sie das Gerät mit einem feuchten Tuch und einigen Tropfen Flüssigwaschmittel und trocknen Sie es anschließend ab.
- Verwenden Sie zum Reinigen des Geräts keine Lösungsmittel oder Produkte mit saurem oder basischem pH-Wert, wie z. B. Bleichmittel, und keine Scheuermittel.
- Tauchen Sie das Gerät niemals in Wasser oder andere Flüssigkeiten und halten Sie es nicht unter fließendes Wasser.

BEHANDLUNG VON KALKABLAGERUNGEN:

- Damit das Gerät ordnungsgemäß funktioniert, muss es frei von Kalk- oder Magnesiumablagerungen sein, die durch die Verwendung von hartem Wasser verursacht werden.
- Um solche Probleme zu vermeiden, empfiehlt es sich, destilliertes Wasser gemischt mit Leitungswasser (halb und halb) zu verwenden.
- Wenn es jedoch nicht möglich ist, die oben empfohlene Wasserart zu verwenden, müssen Sie das Gerät regelmäßig von Kalk befreien:
 - Alle 6 Wochen, wenn das Wasser „sehr hart“ ist.
 - Alle 12 Wochen, wenn das Wasser „hart“ ist.
- Dazu empfehlen wir die Verwendung eines speziellen Produkts für diese Art von Geräten, das in Fachgeschäften und bei autorisierten Kundendienststellen erhältlich ist.
- Für diese Art von Produkten muss ein spezielles Entkalkungsmittel verwendet werden.
- Hausmittel wie Essig sind zur Entkalkung dieses Geräts nicht zu empfehlen.

SERVICE

Jede unsachgemäße Verwendung oder Verwendung entgegen den Gebrauchsanweisungen kann zu Gefahren führen und die Garantie sowie die Haftung des Herstellers ungültig machen.

STÖRUNGEN UND REPARATUR

Bringen Sie das Gerät im Falle einer Störung zu einem autorisierten Kundendienst. Versuchen Sie nicht, es zu zerlegen oder zu reparieren, da dies gefährlich sein kann.

FÜR DIE EU-VERSIONEN DES PRODUKTS UND/ODER FALLS IN IHREM LAND ANWENDBAR:

ÖKOLOGIE UND RECYCLBARKEIT DES PRODUKTS

Die Materialien, aus denen die Verpackung dieses Geräts besteht, sind in ein System zur Sammlung, Sortierung und Wiederverwertung dieser Materialien integriert. Wenn Sie sie entsorgen möchten, können Sie die für die jeweilige Materialart vorgesehenen öffentlichen Container verwenden.

Das Produkt ist frei von Konzentrationen von Stoffen, die als umweltschädlich angesehen werden können.



Dieses Symbol bedeutet, dass Sie das Produkt nach Ablauf seiner Lebensdauer über die geeigneten Kanäle einem für die getrennte Sammlung von Elektro- und Elektronikgeräten (WEEE) zugelassenen Entsorgungsunternehmen übergeben müssen.

Informationen zur Verordnung (EU) 2023/826 über die Anforderungen an die umweltgerechte Gestaltung hinsichtlich des Energieverbrauchs im Aus-Zustand und im Bereitschaftszustand.

Dieses Gerät hat einen Energieverbrauch von 0,247 W im Aus-Zustand.

Dieses Gerät entspricht der Niederspannungsrichtlinie 2014/35/EU, der Richtlinie 2014/30/EU über die elektromagnetische Verträglichkeit, der Richtlinie 2011/65/EU zur Beschränkung der Verwendung bestimmter gefährlicher Stoffe in Elektro- und Elektronikgeräten und der Richtlinie 2009/125/EG über die Anforderungen an die umweltgerechte Gestaltung energieverbrauchsrelevanter Produkte.

**KLEDINGSTOOMAPPARAAT
GST1550V**

Geachte klant,

Wij danken u voor uw keuze voor een product van het merk TAURUS.

De technologie, het ontwerp en de functionaliteit, gecombineerd met het feit dat het de strengste kwaliteitsnormen overtreft, zullen u langdurige tevredenheid bieden.

**VEILIGHEIDSTIPS EN
WAARSCHUWINGEN**

Lees deze instructies aandachtig door voordat u het apparaat in gebruik neemt en bewaar ze voor toekomstig gebruik. Het niet opvolgen en naleven van deze instructies kan leiden tot een ongeval.

Dit apparaat kan worden gebruikt door kinderen van 8 jaar en ouder en personen met verminderde fysieke, zintuiglijke of mentale capaciteiten of een gebrek aan ervaring en kennis, mits zij onder toezicht staan of een passende opleiding hebben gekregen met betrekking tot het veilige gebruik van het apparaat en de gevaren ervan begrijpen. Kinderen mogen niet met het apparaat spelen. Het schoonmaken en onderhoud door de gebruiker mag niet zonder toezicht door kinderen worden uitgevoerd.

Wees voorzichtig bij het gebruik van het apparaat vanwege de stoomontwikkeling.

Haal de stekker uit het stopcontact tijdens het vullen en reinigen.

De stoomreiniger voor textiel mag

niet onbeheerd worden achtergelaten terwijl hij op het elektriciteitsnet is aangesloten.

De stoomreiniger voor textiel mag niet worden gebruikt als hij is gevallen, als er zichtbare tekenen van schade zijn of als hij lekt.

Houd de stoomreiniger en het snoer buiten het bereik van kinderen jonger dan 8 jaar wanneer het apparaat is ingeschakeld of aan het afkoelen is.

Als het netsnoer beschadigd is, moet het worden vervangen door de fabrikant, de klantenservice of soortgelijk gekwalificeerd personeel om gevaar te voorkomen.

Dit apparaat is uitsluitend bedoeld voor huishoudelijk gebruik, niet voor professioneel of industrieel gebruik.

Controleer voordat u het apparaat op het stroomnet aansluit of de spanning op het typeplaatje overeenkomt met de netspanning.

Sluit het apparaat aan op een stopcontact dat minimaal 10 ampère kan leveren.

De stekker van het apparaat moet passen in het stopcontact. Wijzig de stekker nooit. Gebruik geen stekkeradapters.

Gebruik het apparaat niet met een beschadigde stroomkabel of stekker.

Trek niet aan de stroomkabel. Gebruik de stroomkabel nooit om het apparaat op te tillen, te verplaatsen of uit het stopcontact te halen.

Rol de stroomkabel niet op rond het apparaat.

Controleer de staat van het netsnoer. Beschadigde of verwarde snoeren verhogen het risico op elektrische schokken.

Laat het netsnoer niet vrij hangen en zorg ervoor dat het niet in contact komt met hete oppervlakken van het apparaat.

Als de behuizing van het apparaat beschadigd is, moet u het apparaat onmiddellijk loskoppelen van het elektriciteitsnet om het risico op elektrische schokken te voorkomen.

Raak de stekker niet aan met natte handen.

Gebruik of bewaar het apparaat niet in de open lucht.

Stel het apparaat niet bloot aan regen of vochtige omstandigheden. Water dat in het apparaat binnendringt, verhoogt het risico op een elektrische schok.

De temperatuur van de toegankelijke oppervlakken kan hoog zijn wanneer het apparaat in werking is.

Raak de verwarmde delen van het apparaat niet aan, omdat deze brandwonden kunnen veroorzaken.

BESCHRIJVING

- A. Filterkop
- B. Filter
- C. Basisplaat
- D. Zuigopeningen
- E. Stoomopeningen
- F. Luchttuitlaat
- G. Hoofdgedeelte
- H. Netsnoer
- I. Verwijderbaar waterreservoir
- J. Rubberen dop
- K. Bedieningspaneel
- 1. AAN/UIT-knop
- 2. Stoomknop
- 3. Zuigknop
- 4. Stoompeilindicatoren
- 5. Zuigpeilindicatoren
- 6. Klaar-indicatielampje

Als het model van uw apparaat niet over de hierboven beschreven accessoires beschikt, kunt u deze ook afzonderlijk aanschaffen bij de technische dienst.

GEbruik EN ONDERHOUD:

- Rol het netsnoer van het apparaat volledig uit voor elk gebruik.
- Schakel het apparaat niet in zonder water.
- Gebruik het apparaat niet als de aan/uit-knop niet werkt.
- Gebruik de handgrepen van het apparaat om het op te tillen of te verplaatsen.
- Gebruik het apparaat niet als het gekanteld is en draai het niet om.
- Draai het apparaat niet om terwijl het in gebruik is of op het elektriciteitsnet is aangesloten.
- Gebruik geen metalen of puntige voorwerpen op het apparaat om de antiaanbaklaag in goede staat te houden.

- Respecteer de MAX-niveau-indicator.
- Koppel het apparaat los van het elektriciteitsnet wanneer u het niet gebruikt en voordat u schoonmaakwerkzaamheden uitvoert.
- Bewaar of vervoer het apparaat niet als het nog warm is.
- Voor een goede werking moet u de zool in goede staat houden; gebruik het apparaat niet op metalen voorwerpen (metalen delen van de strijkplank, knopen, ritsen, enz.).
- Het wordt aanbevolen om gedestilleerd water te gebruiken, vooral als het water in uw regio klei bevat of "hard" is (kalk of magnesium bevat).
- Controleer of het waterreservoir goed vastzit voordat u het apparaat in werking stelt.
- Laat het apparaat nooit aangesloten en onbeheerd achter als u het niet gebruikt. Dit bespaart energie en verlengt de levensduur van het apparaat.
- Plaats het apparaat nooit op een oppervlak terwijl u het gebruikt.
- Gebruik het apparaat niet op lichaamsdelen van mensen of dieren.
- Gebruik het apparaat niet bij huisdieren of andere dieren.

GEbruIKSAANWIJZING

VOOR GEbruIK:

- Zorg ervoor dat alle verpakkingsmaterialen van het product zijn verwijderd.
- Lees de brochure 'Veiligheidsadviezen en waarschuwingen' aandachtig door voordat u het apparaat voor het eerst gebruikt.
- Sommige onderdelen van het apparaat zijn licht geolied. Daarom kan er bij het eerste gebruik van het apparaat een lichte rookontwikkeling optreden. Deze rook verdwijnt na korte tijd.
- Om de geur die het apparaat bij het eerste gebruik afgeeft te verwijderen, wordt aanbevolen om het apparaat gedurende 10 minuten op maximaal vermogen te laten draaien in een goed geventileerde ruimte.
- Bereid het apparaat voor op de functie die u wilt gebruiken:

VULLEN MET WATER:

- Het is essentieel dat het waterreservoir gevuld is om met stoom te kunnen werken.
- Verwijder het waterreservoir
- Trek het waterreservoir naar voren
- Open de rubberen dop
- Vul het waterreservoir en let erop dat u het MAX-niveau niet overschrijdt
- Sluit de rubberen dop om het waterreservoir af te sluiten.

- Plaats het waterreservoir terug door het naar beneden te schuiven totdat het volledig vastzit. Zorg ervoor dat het waterreservoir volledig op zijn plaats zit.

GEBRUIK:

- Rol het netsnoer volledig uit voordat u het in het stopcontact steekt.
- Sluit het apparaat aan op het elektriciteitsnet.
- Schakel het apparaat in met de aan/uit-knop
- Het controlelampje gaat branden. Het gaat knipperen en wanneer de temperatuur is bereikt, blijft het lampje branden.
- Selecteer de gewenste stroomstroom en zuigkracht met de bijbehorende niveauselectieknoppen.
- Gebruik geen hogere temperaturen dan aangegeven op de te behandelen kledingstukken.



Alleen stoom: Temperatuur voor synthetische vezels (polyester, nylon, enz.).



Temperatuur voor zijde en wol.



Temperatuur voor katoen.

- Als het kledingstuk uit verschillende soorten vezels bestaat, selecteer dan de temperatuur voor de vezel die de laagste temperatuur vereist. (Selecteer bijvoorbeeld de temperatuur voor polyester voor een artikel dat voor 60% uit polyester en voor 40% uit katoen bestaat).
- Tijdens het gebruik van het apparaat blijft het controlelampje branden, wat aangeeft dat de weerstand werkt en dus de gewenste temperatuur handhaaft.

STOOM VOOR KLEDING:

- Het apparaat heeft een optie voor droog strijken (zonder stoom). Om deze optie te gebruiken, selecteert u deze op het bedieningspaneel.
- Stoom voor kleding is gemakkelijk te gebruiken en is perfect voor het verwijderen van kreukels en vouwen uit kleding en gordijnen, en voor het oprispen van bekledingsstoffen.
- Het kan op de meeste stoffen worden gebruikt, mits deze zijn opgehangen of de kledingstomer gemakkelijk verticaal kan worden gebruikt door deze met een op- en neergaande beweging over de stof te bewegen.

OPMERKING: de kledingstomer is ontworpen voor verticaal gebruik op opgehangen kledingstukken. Gebruik de stomer niet op kledingstukken die horizontaal liggen.

- Hang het kledingstuk aan een kleerhanger en trek de stof lichtjes strak met één hand of gebruik de zuigfunctie om het

strijken te vergemakkelijken.

- Controleer of de zakken van het kledingstuk leeg zijn.

OPMERKING: we raden u aan niet over metalen accessoires te strijken, wees voorzichtig en strijk rond de metalen accessoires.

REGELING VAN DE STROOMSTROOM EN ZUIGKRACHT:

- Het apparaat heeft een bedieningspaneel waarmee u de stroomstroom en zuigkracht kunt regelen.

STOOMGORDIJNEN:

- Was en droog de gordijnen volgens de instructies, afhankelijk van het soort stof.
- Hang de gordijnen op en stoom ze terwijl ze op hun plaats hangen.
- Trek het gordijn lichtjes strak met één hand terwijl u stoom aanbrengt om kreukels te helpen verwijderen, of gebruik de zuigfunctie.

STOOMBEHANDELING VAN STOFFEN BEKLEDING:

- De kledingstomer kan worden gebruikt om stoffen bekleding, meubelhoezen en kussens van meubels en in de kamer op te frissen. Test de stoom altijd eerst op een klein, onzichtbaar deel van de stof.
- Houd de kledingstomer verticaal en breng de stoom met een op- en neergaande beweging lichtjes aan op de stof van het meubilair. Kussens moeten worden verwijderd en verticaal worden gehouden om de stoom aan te brengen. Laat de kussens volledig drogen voordat u ze weer op het meubilair legt.

STAND-BYFUNCTIE:

- Als het apparaat langer dan 8 minuten niet wordt gebruikt, schakelt het automatisch uit.
- Om het apparaat weer in te schakelen, drukt u gewoon op de aan/uit-knop.

WANNEER U HET APPARAAT NIET MEER GEBRUIKT:

- Schakel het apparaat uit met de aan/uit-knop.
- Haal de stekker van het apparaat uit het stopcontact.
- Laat het apparaat afkoelen.
- Verwijder het waterreservoir en leeg het volledig.
- Reinig het apparaat.

THERMISCHE VEILIGHEIDSBESCHERMING:

- Het apparaat is voorzien van een veiligheidsvoorziening die het beschermt tegen oververhitting.

• Als het apparaat vanzelf uitschakelt en niet meer kan worden ingeschakeld, haal dan de stekker uit het stopcontact en wacht ongeveer 15 minuten voordat u het apparaat weer aansluit. Als het apparaat niet meer start, neem dan contact op met een erkende technische dienst.

REINIGING

- Haal de stekker uit het stopcontact en laat het apparaat afkoelen voordat u het reinigt.
- Reinig het apparaat met een vochtige doek met enkele druppels vloeibaar reinigingsmiddel en droog het vervolgens af.
- Gebruik geen oplosmiddelen of producten met een zure of basische pH, zoals bleekmiddel, of schurende producten om het apparaat te reinigen.
- Dompel het apparaat nooit onder in water of een andere vloeistof en houd het niet onder de kraan.

HOE KALKAFZETTING TE BEHANDELEN:

- Om het apparaat correct te laten werken, moet het vrij blijven van kalk- of magnesiumafzettingen die worden veroorzaakt door het gebruik van hard water.
- Om dit soort problemen te voorkomen, is het raadzaam om gedestilleerd water gemengd met leidingwater (half om half) te gebruiken.
- Als het echter niet mogelijk is om het hierboven aanbevolen type water te gebruiken, moet u het apparaat regelmatig ontkalken:
 - Om de 6 weken als het water "zeer hard" is.
 - Om de 12 weken als het water "hard" is.
- Hiervoor raden wij aan een specifiek product voor dit type apparaten te gebruiken, dat verkrijgbaar is in gespecialiseerde winkels en bij erkende technische diensten.
- Voor dit soort producten moet een specifiek antikalkproduct worden gebruikt.
- Huismiddeltjes om dit apparaat te ontkalken, zoals het gebruik van azijn, worden niet aanbevolen.

SERVICE

Elk oneigenlijk gebruik of gebruik dat niet in overeenstemming is met de gebruiksaanwijzing kan gevaar opleveren en leidt tot het vervallen van de garantie en de aansprakelijkheid van de fabrikant.

STORINGEN EN REPARATIE

Breng het apparaat in geval van storing naar een erkende technische dienst. Probeer het apparaat niet te demonteren of te repareren, aangezien dit gevaarlijk kan zijn.

VOOR DE EU-VERSIES VAN HET PRODUCT EN/OF INDIEN VAN TOEPASSING IN UW LAND:

ECOLOGIE EN RECYCLEBAARHEID VAN HET PRODUCT

De materialen waaruit de verpakking van dit apparaat bestaat, maken deel uit van een systeem voor inzameling, sortering en recycling ervan. Als u ze wilt weggooien, kunt u de daarvoor bestemde openbare containers voor elk type materiaal gebruiken.

Het product bevat geen concentraties van stoffen die als schadelijk voor het milieu kunnen worden beschouwd.



Dit symbool betekent dat u het product, wanneer u het aan het einde van zijn levensduur wilt weggooien, op de juiste wijze moet afgeven bij een erkend afvalverwerkingsbedrijf dat gespecialiseerd is in de gescheiden inzameling van afgedankte elektrische en elektronische apparatuur (AEEA).

Informatie met betrekking tot Verordening (EU) 2023/826 betreffende ecodesignvereisten voor energieverbruik in uitgeschakelde toestand en in stand-by.

Dit apparaat heeft een energieverbruik van 0,247 W in uitgeschakelde toestand.

Dit apparaat voldoet aan de Laagspanningsrichtlijn 2014/35/EU, met Richtlijn 2014/30/EU betreffende elektromagnetische compatibiliteit, met Richtlijn 2011/65/EU betreffende beperking van het gebruik van bepaalde gevaarlijke stoffen in elektrische en elektronische apparatuur en met Richtlijn 2009/125/EG betreffende ecodesignvereisten voor energiegerelateerde producten.

**VAPORIZATOR DE HAINE
GST1550V**

Stimate client,

Vă mulțumim că ați ales să achiziționați un produs marca TAURUS.

Tehnologia, designul și funcționalitatea acestuia, împreună cu respectarea celor mai stricte standarde de calitate, vă vor asigura satisfacție totală pentru o perioadă lungă de timp.

**SFATURI ȘI AVERTISMENTE DE
SIGURANȚĂ**

Citiți cu atenție aceste instrucțiuni înainte de a pune în funcțiune aparatul și păstrați-le pentru consultări ulterioare. Nerespectarea și neîndeplinirea acestor instrucțiuni poate duce la producerea unui accident.

Acest aparat poate fi utilizat de copii cu vârsta de peste 8 ani și de persoane cu capacități fizice, senzoriale sau mentale reduse sau cu lipsă de experiență și cunoștințe, dacă au fost supravegheați sau instruiți în mod corespunzător cu privire la utilizarea aparatului în condiții de siguranță și înțeleg pericolele pe care le implică. Copiii nu trebuie să se joace cu aparatul. Curățarea și întreținerea care trebuie efectuate de utilizator nu trebuie efectuate de copii fără supraveghere.

Trebuie să aveți grijă când utilizați aparatul, deoarece acesta emite abur.

Deconectați aparatul de la priză în timpul umplerii și curățării.

Vaporizatorul de țesături nu trebuie lăsat nesupravegheat cât timp este conectat la rețeaua electrică.

Vaporizatorul de țesături nu trebuie utilizat dacă a căzut, dacă prezintă semne vizibile de deteriorare sau dacă are scurgeri.

Țineți vaporizatorul de țesături și cablul său la îndemâna copiilor cu vârsta sub 8 ani atunci când este sub tensiune sau se răcește.

Dacă cablul de alimentare este deteriorat, acesta trebuie înlocuit de producător, de serviciul său post-vânzare sau de personal calificat similar, pentru a evita pericolul.

Acest aparat este destinat exclusiv uzului casnic, nu uzului profesional sau industrial.

Înainte de a conecta aparatul la rețea, verificați dacă tensiunea indicată pe placa de caracteristici corespunde cu tensiunea rețelei.

Conectați aparatul la o priză care suportă cel puțin 10 amperi.

Ștecherul aparatului trebuie să corespundă cu baza electrică a prizei. Nu modificați niciodată ștecherul. Nu utilizați adaptoare pentru ștecher.

Nu utilizați aparatul cu cablul electric sau ștecherul deteriorat.

Nu trageți de cablul de alimentare. Nu utilizați niciodată cablul electric pentru a ridica, transporta sau deconecta aparatul.

Nu înfășurați cablul electric de conectare în jurul aparatului.

Verificați starea cablului electric de conectare. Cablurile deteriorate sau încurcate cresc riscul de electrocutare.

Nu lăsați cablul electric de conectare să atârne liber și nu îl lăsați să intre în contact cu suprafețele fierbinți ale aparatului.

Dacă carcasa aparatului se sparge, deconectați imediat aparatul de la rețeaua electrică pentru a evita posibilitatea de electrocutare.

Nu atingeți ștecherul de conectare cu mâinile ude.

Nu utilizați și nu depozitați aparatul în aer liber.

Nu expuneți aparatul la ploaie sau la condiții de umiditate. Apa care pătrunde în aparat va crește riscul de

electrocutare.

Temperatura suprafețelor accesibile poate fi ridicată atunci când aparatul este în funcțiune.

Nu atingeți părțile încălzite ale aparatului, deoarece acestea pot provoca arsuri.

DESCRIERE

- A. Capul filtrului
- B. Filtru
- C. Placă de bază
- D. Orificii de aspirație
- E. Orificii de abur
- F. Ieșire de aer
- G. Corp principal
- H. Cablu de alimentare
- I. Rezervor de apă detașabil
- J. Dop de cauciuc
- K. Panou de control
- 1. Buton ON/OFF
- 2. Buton abur
- 3. Buton aspirație
- 4. Indicatori nivel abur
- 5. Indicatori nivel aspirație
- 6. Lumină pilot gata

Dacă modelul aparatului dvs. nu dispune de accesoriile descrise mai sus, acestea pot fi achiziționate separat de la Serviciul de asistență tehnică.

UTILIZARE ȘI ÎNGRIJIRE:

- Întindeți complet cablul de alimentare al aparatului înainte de fiecare utilizare.
- Nu porniți aparatul fără apă.
- Nu utilizați aparatul dacă butonul de pornire/oprire nu funcționează.
- Utilizați mânerul aparatului pentru a-l ridica sau muta.
- Nu utilizați aparatul dacă este înclinat și nu îl răsturnați.
- Nu întoarceți aparatul în timp ce este în funcțiune sau conectat la rețeaua electrică.
- Pentru a menține tratamentul antiaderent în stare bună, nu utilizați ustensile metalice sau ascuțite pe acesta.
- Respectați indicatorul de nivel MAX.
- Deconectați aparatul de la rețeaua electrică când nu îl utilizați și înainte de a efectua orice operațiune de curățare.
- Nu depozitați și nu transportați aparatul dacă este încă fierbinte.

• Pentru o funcționare corectă, mențineți talpa în stare bună; nu o utilizați pe obiecte metalice (părți metalice ale mesei de călcat, nasturi, fermoare etc.).

• Se recomandă utilizarea apei distilate, în special dacă apa din zona dvs. conține argilă sau este „dură” (conține calcar sau magneziu).

• Verificați dacă rezervorul de apă este bine fixat înainte de a porni aparatul.

• Nu lăsați niciodată aparatul conectat la priză și nesupravegheat dacă nu îl utilizați. Acest lucru economisește energie și prelungeste durata de viață a aparatului.

• Nu așezați niciodată aparatul pe o suprafață în timpul utilizării.

• Nu utilizați aparatul pe nici o parte a corpului unei persoane sau a unui animal.

• Nu utilizați aparatul pe animale de companie sau animale.

INSTRUCIUNI DE UTILIZARE

INNAINTE DE UTILIZARE:

- Asigurați-vă că ați îndepărtat toate ambalajele produsului.
- Citiți cu atenție broșura „Sfaturi de siguranță și avertismente” înainte de a utiliza aparatul pentru prima dată.
- Unele părți ale aparatului au fost ușor unse. Prin urmare, la prima utilizare a aparatului, este posibil să se observe un ușor fum. Acest fum va dispărea după scurt timp.
- Pentru a elimina mirosul emis de aparat la prima utilizare, se recomandă să îl puneți la putere maximă timp de 10 minute într-o cameră bine ventilată.
- Pregătiți aparatul în funcție de funcția pe care doriți să o utilizați:

UMPLERE CU APĂ:

- Este esențial să umpleți rezervorul de apă pentru a putea lucra cu abur.
- Scoateți rezervorul de apă
- Trageți rezervorul de apă în față
- Deschideți dopul de cauciuc
- Umpleți rezervorul de apă având grijă să respectați nivelul MAX
- Închideți dopul de cauciuc pentru a sigila rezervorul de apă.
- Reintroduceți rezervorul de apă glisându-l până se fixează complet. Asigurați-vă că rezervorul de apă este complet fixat.

UTILIZARE:

- Întindeți complet cablul de alimentare înainte de a-l

conecta la priză.

- Conectați aparatul la rețeaua electrică.
- Porniți aparatul cu butonul de pornire/oprire
- Se va aprinde indicatorul luminos. Acesta va începe să clipească și, când temperatura va fi atinsă, indicatorul va rămâne aprins.
- Selectați debitul de abur și puterea de aspirație dorite cu ajutorul butoanelor de selectare a nivelului corespunzătoare.
- Nu utilizați temperaturi mai mari decât cele indicate pe articolele de îmbrăcăminte care urmează să fie tratate.

Nu mai abur: Temperatură pentru fibre sintetice (poliester, nailon etc.).

+ Temperatură pentru mătase și lână.

+ Temperatură pentru bumbac.

- Dacă articolul de îmbrăcăminte are mai multe tipuri de fibre, selectați temperatura pentru fibra care necesită temperatura cea mai scăzută. (De exemplu, selectați temperatura pentru poliester pentru un articol compus din 60 % poliester și 40 % bumbac).
- În timpul utilizării aparatului, indicatorul luminos rămâne aprins, ceea ce indică faptul că rezistența funcționează și, prin urmare, menține temperatura dorită.

ABUR PENTRU HAINE:

- Aparatul are o opțiune pentru călcat uscat (fără abur). Pentru a utiliza această opțiune, selectați-o pe panoul de control.
- Aburul pentru haine este ușor de utilizat și este perfect pentru a elimina cutele și pliurile de pe haine și perdele, precum și pentru a împropăta țesăturile de tapiserie.
- Poate fi utilizat pe majoritatea țesăturilor, cu condiția ca acestea să fie agățate sau ca vaporizatorul pentru haine să poată fi utilizat cu ușurință în poziție verticală, mișcându-l peste țesătură cu o mișcare ascendentă și descendentă.

NOTĂ: vaporizatorul pentru haine este conceput pentru a fi utilizat în poziție verticală pe haine agățate, nu utilizați vaporizatorul pe haine în poziție orizontală.

- Agățați articolul de îmbrăcăminte de un umerș și întindeți ușor țesătura cu o mână sau utilizați funcția de aspirare pentru a facilita călcatul.
- Verificați dacă buzunarele articolului de îmbrăcăminte sunt goale.

NOTĂ: vă recomandăm să nu călcați peste accesorii metalice, aveți grijă și călcați în jurul accesoriilor metalice.

CONTROLUL FLUXULUI DE ABUR ȘI AL ASPIRĂRII:

- Aparatul are un panou de control care permite controlul fluxului de abur și al aspirării.

PERDELE DE ABUR:

- Spălați și uscați perdelele conform instrucțiunilor, în funcție de tipul de țesătură.
- Agățați perdelele și aplicați abur atunci când sunt agățate la locul lor.
- Întindeți ușor perdeaua cu o mână în timp ce aplicați abur pentru a ajuta la eliminarea cutelor sau utilizați funcția de aspirație.

TAPITERIE CU ABUR:

- Vaporizatorul de haine poate fi utilizat pentru a împropăta tapițeriile, huse de mobilier și perne de mobilier și de cameră. Înainte de a aplica aburul, testați întotdeauna pe o zonă mică a țesăturii care nu este vizibilă.
- Mențineți vaporizatorul de haine în poziție verticală și, cu o mișcare ascendentă și descendentă, aplicați ușor aburul pe țesătura mobilierului. Pernele trebuie scoase și menținute în poziție verticală pentru a aplica aburul. Lăsați pernele să se usuce complet înainte de a le așeza din nou pe mobilier.

FUNCȚIA DE AȘTEPTARE:

- Dacă aparatul rămâne inactiv mai mult de 8 minute, se va opri automat.
- Pentru a-l reporni, trebuie doar să apăsați butonul de pornire/oprire.

DUPĂ CE AȚI TERMINAT DE UTILIZAT APARATUL:

- Opriți aparatul cu butonul de pornire/oprire.
- Deconectați aparatul de la rețeaua electrică.
- Lăsați-l să se răcească.
- Scoateți rezervorul de apă și goliți-l complet.
- Curățați aparatul.

PROTECTOR TERMIC DE SIGURANȚĂ:

- Aparatul este dotat cu un dispozitiv de siguranță care îl protejează împotriva supraîncălzirii.
- Dacă aparatul se oprește singur și nu se mai aprinde, deconectați-l de la rețeaua electrică și așteptați aproximativ 15 minute înainte de a-l reconecta. Dacă aparatul nu pornește din nou, solicitați asistență tehnică autorizată.

CURĂȚARE

- Deconectați aparatul de la rețeaua electrică și lăsați-l să se răcească înainte de a efectua orice operațiune de curățare.

- Curățați aparatul cu o cârpă umedă cu câteva picături de detergent lichid, apoi uscați-l.
- Nu utilizați solvenți sau produse cu pH acid sau bazic, cum ar fi înălbitorul, și nici produse abrazive pentru curățarea aparatului.
- Nu scufundați niciodată aparatul în apă sau în orice alt lichid și nu îl puneți sub robinet.

CUM SĂ TRATAȚI DEPOZITELE DE CALCIU:

- Pentru ca aparatul să funcționeze corect, acesta trebuie menținut fără depozite de calciu sau magneziu cauzate de utilizarea apei dure.
- Pentru a evita acest tip de probleme, este recomandabil să utilizați apă distilată amestecată cu apă de la robinet (jumătate și jumătate).
- Cu toate acestea, dacă nu este posibil să utilizați tipul de apă recomandat mai sus, trebuie să eliminați periodic calcarul din aparat:
 - La fiecare 6 săptămâni dacă apa este „foarte dură”.
 - La fiecare 12 săptămâni dacă apa este „dură”.
- Pentru aceasta, vă recomandăm să utilizați produsul specific pentru acest tip de aparate, care poate fi găsit în magazinele specializate și la serviciile tehnice autorizate.
- Pentru acest tip de produse trebuie utilizat un produs specific anticalcar.
- Nu se recomandă soluții casnice pentru decalcifierea acestui aparat, cum ar fi utilizarea oțetului.

SERVICIU

Orice utilizare necorespunzătoare sau care nu respectă instrucțiunile de utilizare poate prezenta pericole, anulând garanția și responsabilitatea producătorului.

ANOMALII ȘI REPARAȚII

În caz de defecțiuni, duceți aparatul la un serviciu de asistență tehnică autorizat. Nu încercați să îl demontați sau să îl reparați, deoarece poate exista pericol.

PENTRU VERSIUNILE UE ALE PRODUSULUI ȘI/ SAU ÎN CAZUL ÎN CARE SE APLICĂ ÎN ȚARA DUMNEAVOASTRĂ:

ECOLOGIA ȘI RECICLABILITATEA PRODUSULUI

Materialele care constituie ambalajul acestui aparat sunt integrate într-un sistem de colectare, sortare și reciclare a acestora. Dacă doriți să le aruncați, puteți utiliza containerele publice adecvate pentru fiecare tip de material.

Produsul nu conține concentrații de substanțe care pot fi considerate dăunătoare pentru mediu.



Acest simbol înseamnă că, dacă doriți să aruncați produsul la sfârșitul duratei sale de viață, trebuie să îl depuneți prin mijloace adecvate la un operator de gestionare a deșeurilor autorizat pentru colectarea selectivă a deșeurilor de aparate electrice și electronice (RAEE).

Informații referitoare la Regulamentul (UE) 2023/826 privind cerințele de proiectare ecologică pentru consumul de energie în modul oprit și în modul pregătit.

Acest aparat are un consum de energie de 0,247 W în modul oprit.

Acest aparat este conform cu Directiva 2014/35/UE privind joasa tensiune, Directiva 2014/30/UE privind compatibilitatea electromagnetică, Directiva 2011/65/UE privind restricțiile de utilizare a anumitor substanțe periculoase în echipamentele electrice și electronice și Directiva 2009/125/CE privind cerințele de proiectare ecologică aplicabile produselor cu consum de energie.

**PAROWANIE ODZIEŻY
GST1550V**

Szanowny Kliencie,

Dziękujemy za wybór produktu marki TAURUS.

Technologia, design i funkcjonalność tego urządzenia, w połączeniu z przestrzeganiem najwyższych norm jakości, zapewnią pełną satysfakcję przez długi czas.

**PORADY I OSTRZEŻENIA
BEZPIECZEŃSTWA**

Przed uruchomieniem urządzenia należy uważnie przeczytać niniejszą instrukcję i zachować ją do wykorzystania w przyszłości. Nieprzestrzeganie niniejszej instrukcji może spowodować wypadek.

Urządzenie to mogą używać dzieci w wieku od 8 lat oraz osoby o ograniczonych zdolnościach fizycznych, sensorycznych lub umysłowych lub osoby niedoświadczone i nieposiadające wiedzy, jeśli zostały odpowiednio przeszkolone lub nadzorowane w zakresie bezpiecznego użytkowania urządzenia i rozumieją związane z tym zagrożenia. Dzieci nie powinny bawić się urządzeniem. Czyszczenie i konserwacja urządzenia przez użytkownika nie powinny być wykonywane przez dzieci bez nadzoru.

Należy zachować ostrożność podczas korzystania z urządzenia ze względu na emisję pary.

Podczas napełniania i czyszczenia należy odłączyć urządzenie od zasilania.

Nie należy pozostawiać parowca do tkanin bez nadzoru, gdy jest podłączony do sieci elektrycznej.

Nie należy używać parowca do tkanin, jeśli upadł, ma widoczne oznaki uszkodzenia lub przecieka.

Parownik do tkanin i jego przewód należy przechowywać w miejscu niedostępnym dla dzieci poniżej 8 roku życia, gdy jest on podłączony do zasilania lub schładza się.

Jeśli przewód zasilający jest uszkodzony, należy go wymienić u producenta, w serwisie posprzedażowym lub przez podobny wykwalifikowany personel, aby uniknąć niebezpieczeństwa.

Urządzenie to jest przeznaczone wyłącznie do użytku domowego, a nie do użytku profesjonalnego lub przemysłowego.

Przed podłączeniem urządzenia do sieci należy sprawdzić, czy napięcie podane na tabliczce znamionowej jest zgodne z napięciem sieciowym.

Podłączyć urządzenie do gniazdka elektrycznego o natężeniu co najmniej 10 amperów.

Wtyczka urządzenia musi pasować do gniazdka elektrycznego. Nigdy nie modyfikować wtyczki. Nie używać adapterów wtyczek.

Nie używać urządzenia z uszkodzonym przewodem elektrycznym lub wtyczką.

Nie ciągnąć za przewód zasilający. Nigdy nie używać przewodu elektrycznego do podnoszenia, przenoszenia lub odłączania urządzenia.

Nie owijać przewodu elektrycznego wokół urządzenia.

Sprawdź stan przewodu zasilającego. Uszkodzone lub splecione przewody zwiększają ryzyko porażenia prądem elektrycznym.

Nie pozwól, aby przewód zasilający zwiisał swobodnie lub miał kontakt z gorącymi powierzchniami urządzenia.

W przypadku pęknięcia obudowy urządzenia należy natychmiast odłączyć urządzenie od sieci elektrycznej, aby uniknąć porażenia prądem elektrycznym.

Nie dotykaj wtyczki podłączającej mokrymi rękami.

Nie używaj ani nie przechowuj urządzenia na zewnątrz.

Nie wystawiaj urządzenia na działanie deszczu lub wilgoci. Woda dostająca się do urządzenia zwiększa ryzyko porażenia prądem elektrycznym.

Temperatura dostępnych powierzchni może być wysoka, gdy urządzenie jest włączone.

Nie dotykaj rozgrzanych części urządzenia, ponieważ mogą one spowodować oparzenia.

OPIS

- A. Głowica filtra
 - B. Filtr
 - C. Płyta podstawowa
 - D. Otwory ssące
 - E. Otwory parowe
 - F. Wylot powietrza
 - G. Korpus główny
 - H. Przewód zasilający
 - I. Wyjmowany zbiornik na wodę
 - J. Gumowa zatyczka
 - K. Panel sterowania
1. Przycisk ON/OFF
 2. Przycisk pary
 3. Przycisk ssania
 4. Wskaźniki poziomu pary
 5. Wskaźniki poziomu ssania
 6. Lampka kontrolna gotowości

Jeśli model urządzenia nie posiada opisanych powyżej akcesoriów, można je również nabyć oddzielnie w serwisie technicznym.

UŻYCIE I PIELĘGNACJA:

- Przed każdym użyciem całkowicie rozprostuj przewód zasilający urządzenia.
- Nie włączaj urządzenia bez wody.
- Nie używaj urządzenia, jeśli przycisk włączania/wyłączania nie działa.
- Do podnoszenia lub przenoszenia urządzenia używaj uchwytów.
- Nie używaj urządzenia, jeśli jest przechylone, i nie odwracaj go.

- Nie odwracać urządzenia podczas użytkowania lub gdy jest podłączone do sieci elektrycznej.

- Aby zachować właściwości nieprzywierające, nie używać na urządzeniu metalowych lub ostrych narzędzi.

- Przestrzegać wskaźnika poziomu MAX.

- Odłączyć urządzenie od sieci elektrycznej, gdy nie jest używane oraz przed przystąpieniem do czyszczenia.

- Nie przechowuj ani nie transportuj urządzenia, gdy jest jeszcze gorące.

- Aby zapewnić prawidłowe działanie, utrzymuj stopę w dobrym stanie; nie używaj jej na metalowych przedmiotach (metalowe części deski do prasowania, guziki, zamki błyskawiczne itp.).

- Zaleca się stosowanie wody destylowanej, zwłaszcza jeśli woda w Twojej okolicy zawiera glinę lub jest „twarda” (zawiera wapń lub magnez).

- Przed uruchomieniem urządzenia sprawdź, czy zbiornik na wodę jest dobrze zamocowany.

- Nigdy nie pozostawiaj urządzenia podłączonego do prądu i bez nadzoru, gdy nie jest używane. Pozwala to oszczędzać energię i wydłużyć żywotność urządzenia.

- Nigdy nie kładź urządzenia na powierzchni podczas użytkowania.

- Nie używaj urządzenia na żadnej części ciała osoby lub zwierzęcia.

- Nie używaj urządzenia na zwierzętach domowych lub innych zwierzętach.

INSTRUKCJA UŻYTKOWANIA

PRZED UŻYCIEM:

- Upewnij się, że wszystkie opakowania zostały usunięte z produktu.
- Przed pierwszym użyciem przeczytaj uważnie broszurę „Wskazówki dotyczące bezpieczeństwa i ostrzeżenia”.
- Niektóre części urządzenia zostały lekko nasmarowane. Dlatego podczas pierwszego użycia urządzenia może pojawić się niewielka ilość dymu. Dym ten zniknie po krótkim czasie.
- Aby usunąć zapach wydzielany przez urządzenie podczas pierwszego użycia, zaleca się ustawienie maksymalnej mocy na 10 minut w dobrze wentylowanym pomieszczeniu.
- Przygotuj urządzenie zgodnie z funkcją, którą chcesz użyć:

NAPEŁNIANIE WODĄ:

- Aby móc pracować z parą, konieczne jest napełnienie zbiornika wodą.
- Wyjmij zbiornik wody
- Pociągnij zbiornik wody do przodu
- Otwórz gumową zatyczkę

- Napełnij zbiornik wodą, zwracając uwagę na poziom MAX
- Zamknąć gumową zatyczkę, aby uszczelnić zbiornik wody.
- Ponownie założyc zbiornik wody, przesuwając go, aż całkowicie się zaskoczy. Upewnij się, że zbiornik wody jest całkowicie na swoim miejscu.

UŻYCIE:

- Przed podłączeniem do gniazdka całkowicie rozwinąć przewód zasilający.
- Podłączyć urządzenie do sieci elektrycznej.
- Włącz urządzenie przyciskiem włączania/wyłączania
- Zapali się lampka kontrolna. Zacznie migać, a po osiągnięciu temperatury lampka będzie świecić światłem ciągłym.
- Wybierz żądany przepływ pary i moc ssania za pomocą odpowiednich przycisków wyboru poziomu.
- Nie używaj temperatur wyższych niż wskazane na metkach odzieży, która ma być czyszczona.

 Tylko para: Temperatura dla włókien syntetycznych (poliester, nylon itp.).

 +  Temperatura dla jedwabiu i wełny.

 +  Temperatura dla bawełny.

- Jeśli ubranie jest wykonane z różnych rodzajów włókien, wybierz temperaturę dla włókna wymagającego najniższej temperatury. (Na przykład wybierz temperaturę dla poliestru dla artykułu składającego się w 60% z poliestru i w 40% z bawełny).
- Podczas użytkowania urządzenia lampka kontrolna pozostaje zapalona, co oznacza, że grzałka działa i utrzymuje żądaną temperaturę.

PAROWANIE ODZIEŻY:

- Urządzenie posiada opcję prasowania na sucho (bez pary). Aby skorzystać z tej opcji, należy ją wybrać na panelu sterowania.
- Parowanie odzieży jest łatwe w użyciu i idealnie nadaje się do usuwania zagniecia i fałd z odzieży i zasłon, a także do odświeżania tkanin obciwioch.
- Można go stosować na większości tkanin, pod warunkiem, że są one zawieszane lub że parowar do ubrań można łatwo używać w pozycji pionowej, przesuwając go po tkaninie ruchem w górę i w dół.

UWAGA: parowar do ubrań jest przeznaczony do używania w pozycji pionowej na zawieszonych ubraniach, nie należy używać parowaru na ubraniach w pozycji poziomej.

• Powiesić ubranie na wieszaku i delikatnie rozciągnąć tkaninę jedną ręką lub użyć funkcji ssania, aby ułatwić prasowanie.

- Sprawdzić, czy kieszenie ubrania są puste.

UWAGA: zalecamy, aby nie prasować metalowych elementów, należy zachować ostrożność i prasować wokół metalowych elementów.

REGULACJA PRZEPLYWU PARY I SSANIA:

- Urządzenie posiada panel sterowania, który umożliwia regulację przepływu pary i ssania.

ZASŁONY PAROWE:

- Zasłony należy prać i suszyć zgodnie z instrukcją, w zależności od rodzaju tkaniny.
- Zasłony należy powiesić i zastosować parę, gdy są już zawieszane na swoim miejscu.
- Delikatnie naciągnij zasłonę jedną ręką podczas stosowania pary, aby usunąć zagniecenia, lub użyj funkcji ssania.

PAROWANIE TAPICERKI:

- Parownik do ubrań może być używany do odświeżania tapicerki, pokrowców na meble oraz poduszek na meblach i w pokoju. Przed zastosowaniem pary zawsze wypróbuj ją na niewielkiej, niewidocznej powierzchni tkaniny.
- Trzymaj odświeżacz do ubrań w pozycji pionowej i delikatnie aplikuj parę na tkaninę mebli, wykonując ruchy w górę i w dół. Poduszki należy zdjąć i trzymać w pozycji pionowej, aby zastosować parę. Pozostaw poduszki do całkowitego wyschnięcia przed ponownym umieszczeniem ich na meblach.

FUNKCJA CZĘSTOŚCIOWEGO WŁĄCZANIA:

- Jeśli urządzenie pozostaje nieaktywne przez ponad 8 minut, wyłączy się automatycznie.
- Aby ponownie je włączyć, wystarczy nacisnąć przycisk włączania/wyłączania.

PO ZAKOŃCZENIU KORZYSTANIA Z URZĄDZENIA:

- Wyłącz urządzenie za pomocą przycisku włączania/wyłączania.
- Odłącz urządzenie od sieci elektrycznej.
- Pozwól mu ostygnąć.
- Wymyj zbiornik na wodę i całkowicie go opróżnij.
- Wyczyść urządzenie.

BEZPIECZNIK TERMICZNY:

- Urządzenie jest wyposażone w zabezpieczenie przed przegrzaniem.
- Jeśli urządzenie wyłączy się samoistnie i nie da się go ponownie włączyć, odłącz je od sieci elektrycznej i odczekaj około 15 minut przed ponownym podłączeniem. Jeśli urządzenie nie uruchamia się ponownie, skontaktuj się z autoryzowanym serwisem technicznym.

CZYSZCZENIE

- Przed przystąpieniem do czyszczenia odłącz urządzenie od sieci elektrycznej i poczekaj, aż ostygnie.
- Wyczyść urządzenie wilgotną ściereczką z kilkoma kroplami płynu do mycia naczyń, a następnie wytrzyj do sucha.
- Do czyszczenia urządzenia nie używaj rozpuszczalników ani produktów o kwaśnym lub zasadowym pH, takich jak wybielacz, ani produktów ściernych.
- Nigdy nie zanurzaj urządzenia w wodzie ani żadnym innym płynie, ani nie umieszczaj go pod bieżącą wodą.

JAK USUWAĆ OSAD WAPNIOWY:

- Aby urządzenie działało prawidłowo, należy je utrzymywać w stanie wolnym od osadu wapniowego lub magnezowego spowodowanego użyciem twardej wody.
- Aby uniknąć tego typu problemów, zaleca się stosowanie wody destylowanej zmieszanej z wodą z kranu (w proporcji pół na pół).
- Jeśli jednak nie jest możliwe użycie zalecanego rodzaju wody, należy regularnie usuwać kamień z urządzenia:
 - Co 6 tygodni, jeśli woda jest „bardzo twarda”.
 - Co 12 tygodni, jeśli woda jest „twarda”.
- W tym celu zalecamy stosowanie produktu przeznaczonego specjalnie do tego typu urządzeń, który można znaleźć w specjalistycznych sklepach i autoryzowanych serwisach technicznych.
- W tego typu produktach należy stosować specjalny środek przeciw osadzaniu się kamienia.
- Nie zaleca się stosowania domowych środków do odkamieniania tego urządzenia, takich jak ocet.

SERWIS

Każde niewłaściwe użytkowanie lub niezgodne z instrukcją obsługi może stanowić zagrożenie, unieważniając gwarancję i odpowiedzialność producenta.

USTERKI I NAPRAWY

W przypadku awarii należy zanieść urządzenie do autoryzowanego serwisu technicznego. Nie należy

próbować demontować ani naprawiać urządzenia, ponieważ może to stanowić zagrożenie.

DLA WERSJI PRODUKTU EU I/LUB JEŚLI OBOWIĄZUJE TO W PAŃSTWIE:

Ekologia i możliwość recyklingu produktu

Materiały, z których wykonano opakowanie tego urządzenia, są objęte systemem zbiórki, sortowania i recyklingu. Jeśli chcesz się ich pozbyć, możesz skorzystać z odpowiednich pojemników publicznych dla każdego rodzaju materiału.

Produkt nie zawiera substancji, które można uznać za szkodliwe dla środowiska.



Ten symbol oznacza, że jeśli chcesz pozbyć się produktu po zakończeniu jego eksploatacji, należy go przekazać za pomocą odpowiednich środków do autoryzowanego podmiotu zajmującego się selektywną zbiórką zużytego sprzętu elektrycznego i elektronicznego (RAEE).

Informacje dotyczące rozporządzenia (UE) 2023/826 w sprawie wymogów dotyczących ekologicznego projektowania w zakresie zużycia energii w trybie wyłączenia i trybie gotowości.

Urządzenie to zużywa 0,247 W energii w trybie wyłączenia.

Urządzenie to jest zgodne z dyrektywą 2014/35/UE w sprawie niskiego napięcia, dyrektywą 2014/30/UE w sprawie kompatybilności elektromagnetycznej, dyrektywą 2011/65/UE w sprawie ograniczeń stosowania niektórych niebezpiecznych substancji w sprzęcie elektrycznym i elektronicznym oraz dyrektywą 2009/125/WE w sprawie wymogów dotyczących ekoprojektu mających zastosowanie do produktów związanych z energią.

ПАРЕНА МАШИНА ЗА ДРЕХИ GST1550V

Уважаеми клиент:

Благодарим Ви, че сте избрали да закупите продукт от марката TAURUS.

Технологията, дизайнът и функционалността му, заедно с факта, че отговаря на най-строгите стандарти за качество, ще Ви осигурят пълна удовлетвореност за дълго време.

СЪВЕТИ И ПРЕДУПРЕЖДЕНИЯ ЗА БЕЗОПАСНОСТ

Прочетете внимателно тези инструкции, преди да пуснете уреда в експлоатация, и ги съхранявайте за бъдещи справки. Неспазването и неизпълнението на тези инструкции може да доведе до инцидент.

Този уред може да се използва от деца на възраст 8 години и повече, както и от хора с намалени физически, сетивни или умствени способности или липса на опит и знания, ако са получили подходящо наблюдение или обучение относно безопасното използване на уреда и разбират опасностите, които той представлява. Децата не трябва да си играят с уреда. Почистването и поддръжката, които трябва да се извършват от потребителя, не трябва да се извършват от деца без надзор.

Трябва да се внимава при използването на уреда поради излъчването на пара.

Изключете уреда от контакта по време на пълнене и почистване.

Пароочистителят за тъкани не трябва да се оставя без надзор, докато е включен в електрическата мрежа.

Пароочистителят за тъкани не трябва да се използва, ако е паднал, има видими признаци на повреда или има течове.

Дръжте парогенератора и кабела му извън обсега на деца под 8-годишна възраст, когато е включен или се охлажда.

Ако захранващият кабел е повреден, той трябва да бъде заменен от производителя, от сервизната служба или от подобен квалифициран персонал, за да се избегне опасност.

Този уред е предназначен само за домашна употреба, а не за професионална или индустриална употреба.

Преди да включите уреда в електрическата мрежа, проверете дали напрежението, посочено на табелката с техническите характеристики, съответства на напрежението в електрическата мрежа.

Свържете уреда към електрически контакт, който издържа на минимум 10 ампера.

Щифтът на уреда трябва да съвпада с електрическата основа на контакта. Никога не променяйте щифта. Не използвайте адаптери за щифтове.

Не използвайте уреда с повреден електрически кабел или щифт.

Не дърпайте захранващия кабел. Никога не използвайте електрическия кабел, за да вдигате, пренасяте или изключавате уреда.

Не навивайте електрическия кабел около уреда.

Проверете състоянието на електрическия кабел. Повредените или заплетени кабели увеличават риска от токов удар.

Не оставяйте електрическия кабел да виси свободно и да влиза в контакт с горещите повърхности на уреда.

Ако корпусът на уреда се счупи, незабавно го изключете от електрическата мрежа, за да избегнете възможността от токов удар.

Не докосвайте щепсела с мокри ръце.

Не използвайте и не съхранявайте уреда на открито.

Не излагайте уреда на дъжд или влажни условия.

Водата, която попадне в уреда, увеличава риска от токов удар.

Температурата на достъпните повърхности може да бъде висока, когато уредът е в действие.

Не докосвайте нагретите части на уреда, тъй като те могат да причинят изгаряния.

ОПИСАНИЕ

A. Филтърна глава

B. Филтър

C. Основа

D. Отвори за всмукване

E. Отвори за пара

F. Изход за въздух

G. Основно тяло

H. Захранващ кабел

I. Изваждащ се резервоар за вода

J. Гумен капак

K. Контролен панел

1. Бутон ON/OFF

2. Бутон за пара

3. Бутон за всмукване

4. Индикатори за нивото на парата

5. Индикатори за нивото на всмукването

6. Индикатор за готовност

Ако моделът на вашия уред не разполага с описаните по-горе аксесоари, те могат да бъдат закупени отделно от Техническата помощ.

УПОТРЕБА И ПОДДРЪЖКА:

- Разгънете напълно захранващия кабел на уреда преди всяка употреба.
- Не включвайте уреда без вода.
- Не използвайте уреда, ако бутонът за включване/ изключване не работи.
- Използвайте дръжките на уреда, за да го вдигнете или преместите.
- Не използвайте уреда, ако е наклонен, и не го обръщайте.

• Не обръщайте уреда, докато е в употреба или е свързан към електрическата мрежа.

• За да поддържате антиприлепващото покритие в добро състояние, не използвайте метални или остри прибори върху него.

• Спазвайте индикатора за ниво МАКС.

• Изключете уреда от електрическата мрежа, когато не го използвате и преди да извършвате каквито и да е почистващи дейности.

• Не съхранявайте и не транспортирайте уреда, докато е все още горещ.

• За правилна работа поддържайте подложката в добро състояние; не я използвайте върху метални предмети (метални части на дъската за гладене, копчета, ципове и др.).

• Препоръчва се да използвате дестилирана вода, особено ако водата във вашия район съдържа глина или е „твърда“ (съдържа калций или магнезий).

• Преди да включите уреда, проверете дали резервоарът за вода е добре закрепен.

• Никога не оставяйте уреда включен и без надзор, когато не го използвате. Това спестява енергия и удължава живота на уреда.

• Никога не поставяйте уреда върху повърхност, докато го използвате.

• Не използвайте уреда върху никаква част от тялото на човек или животно.

• Не използвайте уреда върху домашни любимци или животни.

ИНСТРУКЦИИ ЗА УПОТРЕБА

ПРЕДИ УПОТРЕБА:

• Уверете се, че цялата опаковка на продукта е премахната.

• Прочетете внимателно брошурата „Съвети за безопасност и предупреждения“ преди да използвате уреда за първи път.

• Някои части на уреда са леко смазани. Поради това при първата употреба на уреда е възможно да се забележи лек дим. Този дим ще изчезне след малко време.

• За да премахнете миризмата, която уредът отделя при първата употреба, се препоръчва да го включите на максимална мощност за 10 минути в добре проветрена стая.

• Подгответе уреда според функцията, която искате да използвате:

НАПЪЛВАНЕ С ВОДА:

- За да можете да работите с пара, е необходимо да

напълните резервоара за вода.

- Извадете резервоара за вода
- Издърпайте резервоара за вода напред
- Отворете гумената тапа
- Напълнете резервоара за вода, като внимавате да не превишите нивото МАКС
- Затворете гумената тапа, за да запечатате резервоара за вода.
- Поставете отново резервоара за вода, като го плъзнете, докато се закрепи напълно. Уверете се, че резервоарът за вода е напълно на мястото си.

УПОТРЕБА:

- Разгънете напълно захранващия кабел, преди да го включите в контакта.
- Свържете уреда към електрическата мрежа.
- Включете уреда с бутона за включване/изключване
- Индикаторната лампа ще светне. Тя ще започне да мига и когато температурата бъде достигната, лампата ще остане включена.
- Изберете желания дебит на парата и мощност на всмукване с помощта на съответните бутони за избор на ниво.
- Не използвайте температури, по-високи от посочените на дрехите, които ще третирате.

Само пара: Температура за синтетични влакна (полиестер, найлон и др.).

+ Температура за коприна и вълна.

+ Температура за памук.

- Ако дрехата е от различни видове влакна, изберете температурата за влакното, което изисква най-ниската температура. (Например, изберете температурата за полиестер за артикул, съставен от 60 % полиестер и 40 % памук).
- По време на употребата на уреда индикаторната лампа остава включена, което показва, че нагревателят работи и поддържа желаната температура.

ПАРА ЗА ДРЕХИ:

- Уредът има опция за сухо гладене (без пара). За да използвате тази опция, изберете я от контролния панел.
- Парата за дрехи е лесна за употреба и е идеална за премахване на гънки и сгъвки от дрехи и завеси, както и за освежаване на тапицери.

- Може да се използва върху повечето тъкани, стига да са окачени или да може лесно да се използва вертикално, като се движи над тъканта с възходящи и низходящи движения.

ЗАБЕЛЕЖКА: Пароструйката е предназначена за вертикално използване върху окачени дрехи, не използвайте пароструйката върху дрехи в хоризонтално положение.

- Закачете дрехата на закачалка и леко опънете плата с една ръка или използвайте функцията за засмукване, за да улесните гладенето.

- Уверете се, че джобовете на дрехата са празни.

ЗАБЕЛЕЖКА: Препоръчваме да не гладите върху метални аксесоари, бъдете внимателни и гладете около металните аксесоари.

КОНТРОЛ НА ПАРОВИЯ ПОТОК И ВСЪСКАНЕ:

- Уредът има контролен панел, който позволява да контролирате паровия поток и всъскането.

ПАРОВИ ЗАВЕСИ:

- Изперете и изсушете завесите според инструкциите, в зависимост от вида на тъканта.
- Закачете завесите и нанесете пара, когато са закачени на мястото си.
- Разтегнете леко завесата с една ръка, докато прилагате пара, за да помогнете за премахване на гънките, или използвайте функцията за всмукване.

ПАРОЧИСТЕНЕ НА ТАПИЦЕРИЯ:

- Парочистачката за дрехи може да се използва за освежаване на тапицери, калъфи за мебели и възглавници от мебели и стаи. Преди да приложите пара, винаги тествайте върху малка част от тъканта, която не се вижда.
- Дръжте парочистителя за дрехи в вертикално положение и с възходящо и низходящо движение нанесете леко пара върху тъканта на мебелите. Възглавниците трябва да се махнат и да се държат в вертикално положение, за да се нанесе пара. Оставете възглавниците да изсъхнат напълно, преди да ги поставите обратно на мебелите.

ФУНКЦИЯ ЗА ИЗЧАКВАНЕ:

- Ако уредът остане неактивен за повече от 8 минути, той ще се изключи автоматично.
- За да го включите отново, просто натиснете бутона за включване/изключване.

СЛЕД КАТО ПРИКЛЮЧИТЕ С ИЗПОЛЗВАНЕТО НА УРЕДА:

- Изключете уреда с бутона за включване/изключване.
- Изключете уреда от електрическата мрежа.
- Оставете го да изстине.
- Извадете резервоара за вода и го изпразнете напълно.
- Почистете уреда.

ТЕРМИЧНА ЗАЩИТА:

- Уредът разполага с устройство за безопасност, което го предпазва от прегряване.
- Ако уредът се изключи сам и не се включи отново, изключете го от електрическата мрежа и изчакайте около 15 минути, преди да го включите отново. Ако уредът не се включи отново, потърсете помощ от оторизиран сервизен център.

ПОЧИСТВАНЕ

- Изключете уреда от електрическата мрежа и го оставете да изстине, преди да започнете почистването.
- Почистете уреда с влажна кърпа с няколко капки течен препарат и след това го подсушете.
- Не използвайте разтворители или продукти с киселинно или основно рН, като белина, нито абразивни продукти за почистване на уреда.
- Никога не потапяйте уреда във вода или друга течност, нито го поставяйте под крана.

КАК ДА СЕ СПРАВИТЕ С ВАПОРНИТЕ ОТЛАГАНИЯ:

- За да работи уредът правилно, той трябва да се поддържа чист от пари или магнезиеви отлагания, причинени от употребата на твърда вода.
- За да избегнете този тип проблеми, е препоръчително да използвате дестилирана вода, смесена с вода от чешмата (половината и половината).
- Ако обаче не е възможно да се използва препоръчаният по-горе вид вода, трябва периодично да отстранявате варовика от уреда:
 - На всеки 6 седмици, ако водата е „много твърда“.
 - На всеки 12 седмици, ако водата е „твърда“.
- За тази цел препоръчваме да използвате специален продукт за този тип уреди, който може да се намери в специализирани магазини и оторизирани сервизни центрове.
- За този тип продукти трябва да се използва специален продукт против варовик.
- Не се препоръчват домашни решения за отстраняване на варовика от този уред, като например използването на оцет.

СЕРВИЗ

Всяка неправилна употреба или употреба, която не съответства на инструкциите за употреба, може да доведе до опасност, като анулира гаранцията и отговорността на производителя.

АНОМАЛИИ И РЕМОНТ

В случай на повреда, занесете уреда в оторизиран сервизен център. Не се опитвайте да го разглобявате или ремонтирате, тъй като това може да бъде опасно.

ЗА ВЕРСИИТЕ НА ПРОДУКТА ЗА ЕС И/ИЛИ В СЛУЧАЙ, ЧЕ ВЪВ ВАШАТА СТРАНА СЕ ПРИЛАГА:

ЕКОЛОГИЯ И РЕЦИКЛИРУЕМОСТ НА ПРОДУКТА

Материалите, от които е изработена опаковката на този уред, са част от система за събиране, сортиране и рециклиране. Ако желаете да се отървете от тях, можете да използвате обществените контейнери, подходящи за всеки вид материал.

Продуктът не съдържа концентрации на вещества, които могат да се считат за вредни за околната среда.



Този символ означава, че ако желаете да се отървете от продукта след изтичане на неговия експлоатационен срок, трябва да го предадете по подходящ начин на оторизиран оператор за разделно събиране на отпадъци от електрическо и електронно оборудване (ОЕЕО).

Информация относно Регламент (ЕС) 2023/826 относно изискванията за екологично проектиране за енергопотребление в изключен режим и в режим на готовност.

Това устройство има енергопотребление от 0,247 W в изключен режим.

Това устройство отговаря на Директива 2014/35/ЕС за ниско напрежение, Директивата 2014/30/ЕС за електромагнитна съвместимост, Директивата 2011/65/ЕС за ограниченията за използване на определени опасни вещества в електрически и електронни уреди и Директивата 2009/125/ЕС за изискванията за екологично проектиране, приложими за енергосвързани продукти.

**ΑΤΜΙΣΤΗΣ ΡΟΥΧΩΝ
GST1550V**

Αξιότιμε πελάτη:

Σας ευχαριστούμε που αποφασίσατε να αγοράσετε ένα προϊόν της μάρκας TAURUS.

Η τεχνολογία, ο σχεδιασμός και η λειτουργικότητά του, σε συνδυασμό με το γεγονός ότι υπερβαίνει τα αυστηρότερα πρότυπα ποιότητας, θα σας προσφέρουν απόλυτη ικανοποίηση για μεγάλο χρονικό διάστημα.

**ΣΥΜΒΟΥΛΕΣ ΚΑΙ ΠΡΟΕΙΔΟΠΟΙΗΣΕΙΣ
ΑΣΦΑΛΕΙΑΣ**

Διαβάστε προσεκτικά αυτές τις οδηγίες πριν θέσετε σε λειτουργία τη συσκευή και φυλάξτε τις για μελλοντική αναφορά. Η μη τήρηση και συμμόρφωση με αυτές τις οδηγίες μπορεί να οδηγήσει σε ατύχημα.

Αυτή η συσκευή δεν προορίζεται για χρήση από άτομα (συμπεριλαμβανομένων των παιδιών) με μειωμένες σωματικές, αισθητηριακές ή διανοητικές ικανότητες ή έλλειψη εμπειρίας και γνώσεων, εκτός εάν έχουν λάβει επίβλεψη ή οδηγίες σχετικά με τη συσκευή από ένα άτομο υπεύθυνο για την ασφάλειά τους.

Τα παιδιά πρέπει να επιβλέπονται για να διασφαλιστεί ότι δεν παίζουν με τη συσκευή. Πρέπει να λαμβάνεται μέριμνα κατά τη χρήση της συσκευής λόγω της εκπομπής ατμού.

Αποσυνδέστε τη συσκευή κατά τη διάρκεια της πλήρωσης και του καθαρισμού.

Ο ατμοσίδηρος δεν πρέπει να αφήνεται χωρίς επίβλεψη ενώ είναι συνδεδεμένος στο ηλεκτρικό δίκτυο.

Ο ατμοσίδηρος δεν πρέπει να χρησιμοποιείται εάν έχει πέσει, εάν υπάρχουν ορατά σημάδια ζημιάς ή εάν έχει διαρροές.

Κρατήστε τον ατμοσίδηρο και το καλώδιό του μακριά από παιδιά ηλικίας κάτω των 8 ετών όταν είναι ενεργοποιημένος ή κρυώνει.

Εάν το καλώδιο τροφοδοσίας είναι κατεστραμμένο, πρέπει να αντικατασταθεί από τον κατασκευαστή, την υπηρεσία μετά την πώληση ή παρόμοιο εξειδικευμένο προσωπικό, προκειμένου να αποφευχθεί κίνδυνος.

Αυτή η συσκευή προορίζεται αποκλειστικά για οικιακή χρήση και όχι για επαγγελματική ή βιομηχανική χρήση.

Πριν συνδέσετε τη συσκευή στο δίκτυο, βεβαιωθείτε ότι η τάση που αναγράφεται στην πινακίδα χαρακτηριστικών ταιριάζει με την τάση του δικτύου.

Συνδέστε τη συσκευή σε μια πρίζα που υποστηρίζει τουλάχιστον 10 αμπέρ.

Η πρίζα της συσκευής πρέπει να ταιριάζει με την ηλεκτρική βάση της πρίζας. Μην τροποποιείτε ποτέ την πρίζα. Μην χρησιμοποιείτε προσαρμογείς πρίζας.

Μην χρησιμοποιείτε τη συσκευή με κατεστραμμένο ηλεκτρικό καλώδιο ή πρίζα.

Μην τραβάτε το καλώδιο τροφοδοσίας. Μην χρησιμοποιείτε ποτέ το ηλεκτρικό καλώδιο για να σηκώσετε, να μεταφέρετε ή να αποσυνδέσετε τη συσκευή.

Μην τυλίγετε το ηλεκτρικό καλώδιο σύνδεσης γύρω από τη συσκευή.

Ελέγξτε την κατάσταση του ηλεκτρικού καλωδίου σύνδεσης. Τα κατεστραμμένα ή ημπερδεμένα καλώδια αυξάνουν τον κίνδυνο ηλεκτροπληξίας.

Μην αφήνετε το ηλεκτρικό καλώδιο σύνδεσης να κρέμεται ελεύθερα ή να έρχεται σε επαφή με τις θερμές επιφάνειες της συσκευής.

Εάν σπάσει το περίβλημα της συσκευής, αποσυνδέστε αμέσως τη συσκευή από το ηλεκτρικό δίκτυο για να αποφύγετε τον κίνδυνο ηλεκτροπληξίας.

Μην αγγίζετε το βύσμα σύνδεσης με βρεγμένα χέρια.

Μην χρησιμοποιείτε ή αποθηκεύετε τη συσκευή σε εξωτερικούς χώρους.

Μην εκθέτετε τη συσκευή σε βροχή ή υγρασία. Το νερό που εισέρχεται στη συσκευή αυξάνει τον κίνδυνο ηλεκτροπληξίας.

Η θερμοκρασία των προσβάσιμων επιφανειών μπορεί να είναι υψηλή όταν η συσκευή είναι σε λειτουργία.

Μην αγγίζετε τα θερμαινόμενα μέρη της συσκευής, καθώς μπορεί να προκαλέσουν εγκαύματα.

ΠΕΡΙΓΡΑΦΗ

- A. Κεφαλή φίλτρου
- B. Φίλτρο
- C. Βάση
- D. Οπές αναρρόφησης
- E. Οπές ατμού
- F. Έξοδος αέρα
- G. Κύριο σώμα
- H. Καλώδιο τροφοδοσίας
- I. Αφαιρούμενο δοχείο νερού
- J. Ελαστικό πώμα
- K. Πίνακας ελέγχου
- 1. Κουμπί ON/OFF
- 2. Κουμπί ατμού
- 3. Κουμπί αναρρόφησης
- 4. Ένδειξη στάθμης ατμού
- 5. Ένδειξη στάθμης αναρρόφησης
- 6. Ενδεικτική λυχνία ετοιμότητας

Εάν το μοντέλο της συσκευής σας δεν διαθέτει τα εξαρτήματα που περιγράφονται παραπάνω, μπορείτε να τα αγοράσετε ξεχωριστά από την Τεχνική Υποστήριξη.

ΧΡΗΣΗ ΚΑΙ ΦΡΟΝΤΙΔΑ:

- Τεντώστε πλήρως το καλώδιο τροφοδοσίας της συσκευής πριν από κάθε χρήση.
- Μην ενεργοποιείτε τη συσκευή χωρίς νερό.
- Μην χρησιμοποιείτε τη συσκευή εάν το κουμπί ενεργοποίησης/απενεργοποίησης δεν λειτουργεί.
- Χρησιμοποιείτε τις λαβές της συσκευής για να την σηκώσετε ή να την μετακινήσετε.
- Μην χρησιμοποιείτε τη συσκευή εάν είναι κεκλιμένη και μην την αναποδογυρίζετε.
- Μην αναποδογυρίζετε τη συσκευή ενώ είναι σε λειτουργία ή συνδεδεμένη στο ηλεκτρικό δίκτυο.

• Για να διατηρήσετε την αντικολητική επίστρωση σε καλή κατάσταση, μην χρησιμοποιείτε μεταλλικά ή αιχμηρά σκεύη πάνω της.

• Τηρείτε την ένδειξη στάθμης MAX.

• Αποσυνδέστε τη συσκευή από το ηλεκτρικό δίκτυο όταν δεν τη χρησιμοποιείτε και πριν από οποιαδήποτε εργασία καθαρισμού.

• Μην αποθηκεύετε ή μεταφέρετε τη συσκευή ενώ είναι ακόμα ζεστή.

• Για σωστή λειτουργία, διατηρήστε τη σόλα σε καλή κατάσταση. Μην τη χρησιμοποιείτε πάνω σε μεταλλικά αντικείμενα (μεταλλικά μέρη του σιδερώστρου, κουμπιά, φερμουάρ κ.λπ.).

• Συνιστάται η χρήση αποσταγμένου νερού, ειδικά αν το νερό της περιοχής σας περιέχει άργιλο ή είναι «σκληρό» (περιέχει ασβέστιο ή μαγνήσιο).

• Βεβαιωθείτε ότι το δοχείο νερού είναι καλά στερεωμένο πριν θέσετε σε λειτουργία τη συσκευή.

• Μην αφήνετε ποτέ τη συσκευή συνδεδεμένη στο ρεύμα και χωρίς επίβλεψη όταν δεν τη χρησιμοποιείτε. Αυτό εξοικονομεί ενέργεια και παρατείνει τη διάρκεια ζωής της συσκευής.

• Μην ακουμπάτε ποτέ τη συσκευή σε επιφάνεια κατά τη χρήση της.

• Μην χρησιμοποιείτε τη συσκευή πάνω σε οποιοδήποτε μέρος του σώματος ενός ατόμου ή ζώου.

• Μην χρησιμοποιείτε τη συσκευή σε κατοικίδια ή ζώα.

ΟΔΗΓΙΕΣ ΧΡΗΣΗΣ

ΠΡΙΝ ΤΗ ΧΡΗΣΗ:

- Βεβαιωθείτε ότι έχετε αφαιρέσει όλη τη συσκευασία του προϊόντος.
- Διαβάστε προσεκτικά το φυλλάδιο «Συμβουλές ασφαλείας και προειδοποιήσεις» πριν από την πρώτη χρήση.
- Ορισμένα μέρη της συσκευής έχουν ελαφρώς λαδωθεί. Επομένως, κατά την πρώτη χρήση της συσκευής, ενδέχεται να παρατηρήσετε ελαφρύ καπνό. Ο καπνός αυτός θα εξαφανιστεί μετά από λίγο.
- Για να εξαφανιστεί η μυρωδιά που εκπέμπει η συσκευή κατά την πρώτη χρήση, συνιστάται να τη θέσετε στη μέγιστη ισχύ για 10 λεπτά σε ένα καλά αεριζόμενο δωμάτιο.
- Προετοιμάστε τη συσκευή ανάλογα με τη λειτουργία που θέλετε να χρησιμοποιήσετε:

ΓΕΜΙΣΜΑ ΜΕ ΝΕΡΟ:

- Είναι απαραίτητο να έχετε γεμίσει το δοχείο νερού για να μπορείτε να εργαστείτε με ατμό.
- Αφαιρέστε το δοχείο νερού
- Τραβήξτε το δοχείο νερού προς τα εμπρός

- Ανοίξτε το ελαστικό πώμα
- Γεμίστε το δοχείο νερού προσέχοντας να μην υπερβείτε το επίπεδο MAX
- Κλείστε το ελαστικό πώμα για να σφραγίσετε το δοχείο νερού.
- Επανατοποθετήστε το δοχείο νερού σύροντάς το μέχρι να κουμπώσει πλήρως. Βεβαιωθείτε ότι το δοχείο νερού είναι πλήρως στη θέση του.

ΧΡΗΣΗ:

- Τεντώστε πλήρως το καλώδιο τροφοδοσίας πριν το συνδέσετε.
- Συνδέστε τη συσκευή στο ηλεκτρικό δίκτυο.
- Ενεργοποιήστε τη συσκευή με το κουμπί ενεργοποίησης/ απενεργοποίησης
- Η ενδεικτική λυχνία θα ανάψει. Θα αρχίσει να αναβοσβήνει και, όταν επιτευχθεί η θερμοκρασία, η λυχνία θα παραμείνει σταθερή.
- Επιλέξτε την επιθυμητή ροή ατμού και την ισχύ αναρρόφησης με τα αντίστοιχα κουμπιά επιλογής επιπέδου.
- Μην χρησιμοποιείτε θερμοκρασίες υψηλότερες από αυτές που αναγράφονται στα ρούχα που πρόκειται να επεξεργαστείτε.

Μόνο ατμός: Θερμοκρασία για συνθετικές ίνες (πολυεστέρας, νάιλον κ.λπ.).

+ Θερμοκρασία για μετάξι και μαλλί.

+ Θερμοκρασία για βαμβάκι.

- Εάν το ρούχο έχει διάφορους τύπους ινών, επιλέξτε τη θερμοκρασία για την ίνα που απαιτεί τη χαμηλότερη θερμοκρασία. (Για παράδειγμα, επιλέξτε τη θερμοκρασία για πολυεστέρα για ένα ρούχο που αποτελείται από 60% πολυεστέρα και 40% βαμβάκι).
- Κατά τη χρήση της συσκευής, η ενδεικτική λυχνία παραμένει αναμμένη, υποδεικνύοντας ότι η αντίσταση λειτουργεί και, συνεπώς, διατηρεί την επιθυμητή θερμοκρασία.

ΑΤΜΟΣ ΓΙΑ ΡΟΥΧΑ:

- Η συσκευή διαθέτει επιλογή για σιδέρωμα χωρίς ατμό. Για να χρησιμοποιήσετε αυτήν την επιλογή, επιλέξτε την από τον πίνακα ελέγχου.
- Ο ατμός για ρούχα είναι εύκολος στη χρήση και ιδανικός για την απομάκρυνση τσαλακωμάτων και πτυχών από ρούχα και κουρτίνες, καθώς και για το φρεσκάρισμα

υφασμάτων ταπετσαρίας.

- Μπορεί να χρησιμοποιηθεί στα περισσότερα υφάσματα, αρκεί να είναι κρεμασμένα ή να μπορεί να χρησιμοποιηθεί εύκολα ο ατμοσίδηρος σε κάθετη θέση, μετακινώντας τον πάνω από το ύφασμα με μια κίνηση προς τα πάνω και προς τα κάτω.

ΣΗΜΕΙΩΣΗ: ο ατμοσίδηρος έχει σχεδιαστεί για χρήση σε κάθετη θέση πάνω σε κρεμασμένα ρούχα. Αποφύγετε τη χρήση του ατμοσίδηρου σε ρούχα σε οριζόντια θέση.

- Κρεμάστε το ρούχο σε μια κρεμάστρα και τεντώστε ελαφρά το ύφασμα με το ένα χέρι ή χρησιμοποιήστε τη λειτουργία αναρρόφησης για να διευκολύνετε το σιδέρωμα.
- Βεβαιωθείτε ότι οι τσέπες του ρούχου είναι άδειες.

ΣΗΜΕΙΩΣΗ: συνιστούμε να μην σιδερώσετε πάνω από μεταλλικά εξαρτήματα, να είστε προσεκτικοί και να σιδερώσετε γύρω από τα μεταλλικά εξαρτήματα.

ΕΛΕΓΧΟΣ ΤΗΣ ΡΟΗΣ ΑΤΜΟΥ ΚΑΙ ΤΗΣ ΑΝΑΡΡΟΦΗΣΗΣ:

- Η συσκευή διαθέτει πίνακα ελέγχου που επιτρέπει τον έλεγχο της ροής ατμού και της αναρρόφησης.

ΚΟΥΡΤΙΝΕΣ ΑΤΜΟΥ:

- Πλύνετε και στεγνώστε τις κουρτίνες σύμφωνα με τις οδηγίες, ανάλογα με τον τύπο του υφάσματος.
- Κρεμάστε τις κουρτίνες και εφαρμόστε ατμό όταν είναι κρεμασμένες στη θέση τους.
- Τεντώστε ελαφρά την κουρτίνα με το ένα χέρι ενώ εφαρμόζετε ατμό για να βοηθήσετε στην απομάκρυνση των τσαλακωμάτων ή χρησιμοποιήστε τη λειτουργία αναρρόφησης.

ΑΤΜΟΣΤΡΩΜΑΤΑ:

- Ο ατμοστρογγυλός μπορεί να χρησιμοποιηθεί για να φρεσκάρει τα στρώματα, τα καλύμματα των επίπλων και τα μαξιλάρια των επίπλων και του δωματίου. Πριν εφαρμόσετε τον ατμό, δοκιμάστε πάντα σε μια μικρή περιοχή του υφάσματος που δεν είναι ορατή.
- Κρατήστε τον ατμοκαθαριστή ρούχων σε όρθια θέση και, με μια κίνηση προς τα πάνω και προς τα κάτω, εφαρμόστε ελαφρά τον ατμό στο ύφασμα των επίπλων. Τα μαξιλάρια πρέπει να αφαιρεθούν και να διατηρηθούν σε όρθια θέση για την εφαρμογή του ατμού. Αφήστε τα μαξιλάρια να στεγνώσουν εντελώς πριν τα τοποθετήσετε ξανά στα έπιπλα.

ΛΕΙΤΟΥΡΓΙΑ ΑΝΑΜΟΝΗΣ:

- Εάν η συσκευή παραμείνει αδρανής για περισσότερο από 8 λεπτά, θα απενεργοποιηθεί αυτόματα.
- Για να την ενεργοποιήσετε ξανά, απλώς πατήστε το

κουμπί ενεργοποίησης/απενεργοποίησης.

ΜΟΛΙΣ ΤΕΛΕΙΩΣΤΕ ΤΗ ΧΡΗΣΗ ΤΗΣ ΣΥΣΚΕΥΗΣ:

- Απενεργοποιήστε τη συσκευή με το κουμπί ενεργοποίησης/απενεργοποίησης.
- Αποσυνδέστε τη συσκευή από το ηλεκτρικό δίκτυο.
- Αφήστε τη να κρυώσει.
- Αφαιρέστε το δοχείο νερού και αδειάστε το εντελώς.
- Καθαρίστε τη συσκευή.

ΘΕΡΜΙΚΗ ΠΡΟΣΤΑΣΙΑ ΑΣΦΑΛΕΙΑΣ:

- Η συσκευή διαθέτει μια διάταξη ασφαλείας που την προστατεύει από την υπερθέρμανση.
- Εάν η συσκευή σβήσει από μόνη της και δεν ξαναανάψει, αποσυνδέστε την από το ηλεκτρικό δίκτυο και περιμένετε περίπου 15 λεπτά πριν την επανασυνδέσετε. Εάν η συσκευή δεν ξαναεκκινήσει, ζητήστε βοήθεια από εξουσιοδοτημένο τεχνικό.

ΚΑΘΑΡΙΣΜΟΣ

- Αποσυνδέστε τη συσκευή από το ηλεκτρικό δίκτυο και αφήστε την να κρυώσει πριν προχωρήσετε σε οποιαδήποτε εργασία καθαρισμού.
- Καθαρίστε τη συσκευή με ένα υγρό πανί με μερικές σταγόνες υγρού απορρυπαντικού και στη συνέχεια στεγνώστε την.
- Μην χρησιμοποιείτε διαλύτες ή προϊόντα με όξινο ή βασικό pH, όπως χλωρίνη, ούτε λειαντικά προϊόντα για τον καθαρισμό της συσκευής.
- Μην βυθίζετε ποτέ τη συσκευή σε νερό ή άλλο υγρό, ούτε την τοποθετείτε κάτω από τη βρύση.

ΠΩΣ ΝΑ ΑΝΤΙΜΕΤΩΠΙΣΤΕ ΤΙΣ ΑΠΟΘΕΜΑΤΙΣΕΙΣ ΑΣΒΕΣΤΟΥ:

- Για να λειτουργεί σωστά η συσκευή, πρέπει να διατηρείται απαλλαγμένη από αποθέσεις ασβέστου ή μαγνησίου που προκαλούνται από τη χρήση σκληρού νερού.
- Για να αποφύγετε αυτού του είδους τα προβλήματα, συνιστάται να χρησιμοποιείτε αποσταγμένο νερό αναμειγμένο με νερό της βρύσης (μισό-μισό).
- Οστόσο, εάν δεν είναι δυνατό να χρησιμοποιήσετε τον προτεινόμενο τύπο νερού, πρέπει να απομακρύνετε περιοδικά το ασβέστιο από τη συσκευή:
 - Κάθε 6 εβδομάδες εάν το νερό είναι «πολύ σκληρό».
 - Κάθε 12 εβδομάδες εάν το νερό είναι «σκληρό».
- Για το σκοπό αυτό, συνιστούμε να χρησιμοποιείτε το ειδικό προϊόν για αυτού του είδους τις συσκευές, το οποίο μπορείτε να βρείτε σε εξειδικευμένα καταστήματα και εξουσιοδοτημένα τεχνικά κέντρα.

- Πρέπει να χρησιμοποιείτε ειδικό προϊόν κατά του ασβεστίου σε αυτού του είδους τα προϊόντα.
- Δεν συνιστώνται σπιντικές λύσεις για την αποσκλήρυνση αυτής της συσκευής, όπως η χρήση ξιδιού.

ΣΕΡΒΙΣ

Κάθε ακατάλληλη χρήση ή χρήση που δεν συμμορφώνεται με τις οδηγίες χρήσης μπορεί να ενέχει κίνδυνο, ακυρώνοντας την εγγύηση και την ευθύνη του κατασκευαστή.

ΑΝΩΜΑΛΙΕΣ ΚΑΙ ΕΠΙΣΚΕΥΗ

Σε περίπτωση βλάβης, μεταφέρετε τη συσκευή σε εξουσιοδοτημένο τεχνικό σέρβις. Μην επιχειρήσετε να την αποσυναρμολογήσετε ή να την επισκευάσετε, καθώς μπορεί να υπάρχει κίνδυνος.

ΓΙΑ ΤΙΣ ΕΥΡΩΠΑΪΚΕΣ ΕΚΔΟΣΕΙΣ ΤΟΥ ΠΡΟΪΟΝΤΟΣ ΚΑΙ/Η ΣΕ ΠΕΡΙΠΤΩΣΗ ΠΟΥ ΙΣΧΥΕΙ ΣΤΗ ΧΩΡΑ ΣΑΣ:

ΟΙΚΟΛΟΓΙΚΟΤΗΤΑ ΚΑΙ ΑΝΑΚΥΚΛΩΣΙΜΟΤΗΤΑ ΤΟΥ ΠΡΟΪΟΝΤΟΣ

Τα υλικά που αποτελούν τη συσκευασία αυτής της συσκευής εντάσσονται σε ένα σύστημα συλλογής, ταξινόμησης και ανακύκλωσης. Εάν επιθυμείτε να τα απορρίψετε, μπορείτε να χρησιμοποιήσετε τους κατάλληλους δημόσιους κάδους για κάθε τύπο υλικού.

Το προϊόν δεν περιέχει συγκεντρώσεις ουσιών που μπορούν να θεωρηθούν επιβλαβείς για το περιβάλλον.



Αυτό το σύμβολο σημαίνει ότι, εάν επιθυμείτε να απορρίψετε το προϊόν μετά τη λήξη της διάρκειας ζωής του, πρέπει να το παραδώσετε με τα κατάλληλα μέσα σε έναν εξουσιοδοτημένο διαχειριστή αποβλήτων για τη διαλογή αποβλήτων ηλεκτρικού και ηλεκτρονικού εξοπλισμού (ΑΗΗΕ).

Πληροφορίες σχετικά με τον Κανονισμό (ΕΕ) 2023/826 σχετικά με τις απαιτήσεις οικολογικού σχεδιασμού για την κατανάλωση ενέργειας σε κατάσταση απενεργοποίησης και σε κατάσταση ετοιμότητας.

Αυτή η συσκευή έχει κατανάλωση ενέργειας 0,247 W σε κατάσταση απενεργοποίησης.

Αυτή η συσκευή συμμορφώνεται με την Οδηγία 2014/35/ΕΕ για τη Χαμηλή Τάση, με την Οδηγία 2014/30/ΕΕ για την ηλεκτρομαγνητική συμβατότητα, με την Οδηγία 2011/65/ΕΕ για τον περιορισμό της χρήσης ορισμένων επικίνδυνων ουσιών σε ηλεκτρικές και ηλεκτρονικές συσκευές και με την Οδηγία 2009/125/ΕΚ για τις απαιτήσεις οικολογικού σχεδιασμού που ισχύουν για τα προϊόντα που σχετίζονται με την ενέργεια.

УСТРОЙСТВО ДЛЯ ГЛАЖЕНИЯ ОДЕЖДЫ GST1550V

Уважаемый клиент!

Благодарим вас за выбор продукции марки TAURUS.

Ее технология, дизайн и функциональность, а также соответствие самым строгим стандартам качества обеспечат вам полное удовлетворение в течение долгого времени.

СОВЕТЫ И ПРЕДУПРЕЖДЕНИЯ ПО БЕЗОПАСНОСТИ

Внимательно прочтите эти инструкции перед вводом прибора в эксплуатацию и сохраните их для дальнейшего использования. Несоблюдение и невыполнение этих инструкций может привести к несчастному случаю.

Этот прибор могут использовать дети в возрасте от 8 лет и старше, а также люди с ограниченными физическими, сенсорными или умственными способностями или недостаточным опытом и знаниями, если они прошли соответствующий инструктаж или обучение по безопасному использованию прибора и понимают связанные с этим опасности. Дети не должны играть с прибором. Чистка и техническое обслуживание, которые должны выполняться пользователем, не должны производиться детьми без присмотра.

Следует соблюдать осторожность при использовании устройства из-за выделения пара.

Отключайте устройство от сети во

время наполнения и очистки.

Не оставляйте отпариватель для ткани без присмотра, когда он подключен к сети.

Не используйте отпариватель для ткани, если он упал, имеет видимые признаки повреждения или протекает.

Держите отпариватель для тканей и его шнур вне досягаемости детей младше 8 лет, когда он находится под напряжением или остывает.

Если шнур питания поврежден, его необходимо заменить производителем, его послепродажным сервисом или аналогичным квалифицированным персоналом, чтобы избежать опасности.

Это устройство предназначено только для домашнего использования, а не для профессионального или промышленного использования.

Перед подключением устройства к сети убедитесь, что напряжение, указанное на паспортной табличке, соответствует напряжению в сети.

Подключайте устройство к розетке, рассчитанной на ток не менее 10 ампер.

Вилка устройства должна соответствовать розетке. Никогда не модифицируйте вилку. Не используйте переходники.

Не используйте устройство с поврежденным шнуром питания или вилкой.

Не тяните за шнур питания. Никогда не используйте шнур питания для подъема, переноски или отключения устройства.

Не наматывайте шнур питания вокруг устройства.

Проверяйте состояние шнура питания. Поврежденные

или запутанные шнуры увеличивают риск поражения электрическим током.

Не позволяйте шнуру питания свободно свисать или соприкасаться с горячими поверхностями устройства.

Если корпус устройства поврежден, немедленно отключите устройство от сети, чтобы избежать поражения электрическим током.

Не прикасайтесь к вилке подключения мокрыми руками.

Не используйте и не храните устройство на открытом воздухе.

Не подвергайте устройство воздействию дождя или влаги. Попадание воды внутрь устройства увеличивает риск поражения электрическим током.

Температура доступных поверхностей может быть высокой, когда устройство находится в рабочем состоянии.

Не прикасайтесь к нагревающимся частям устройства, так как это может привести к ожогам.

ОПИСАНИЕ

- A. Головка фильтра
- B. Фильтр
- C. Опорная пластина
- D. Всасывающие отверстия
- E. Паровые отверстия
- F. Выпускное отверстие
- G. Основной корпус
- H. Шнур питания
- I. Съёмный резервуар для воды
- J. Резиновая пробка
- K. Панель управления

1. Кнопка ВКЛ/ВЫКЛ
2. Кнопка пара
3. Кнопка всасывания
4. Индикаторы уровня пара
5. Индикаторы уровня всасывания
6. Контрольная лампа готовности

Если модель вашего устройства не оснащена описанными выше аксессуарами, их можно приобрести отдельно в службе технической поддержки.

ИСПОЛЬЗОВАНИЕ И УХОД:

- Перед каждым использованием полностью разверните шнур питания устройства.
- Не включайте устройство без воды.
- Не используйте устройство, если кнопка включения/выключения не работает.

• Для подъема или перемещения устройства используйте ручки.

• Не используйте устройство в наклонном положении и не переворачивайте его.

• Не переворачивайте прибор во время использования или подключения к электросети.

• Чтобы сохранить антипригарное покрытие в хорошем состоянии, не используйте на нем металлические или острые предметы.

• Соблюдайте указание уровня МАКС.

• Отключайте прибор от электросети, когда он не используется, а также перед любой чисткой.

• Не храните и не транспортируйте прибор, если он еще горячий.

• Для правильной работы поддерживайте подошву в хорошем состоянии; не используйте ее на металлических предметах (металлические части гладильной доски, пуговицы, молнии и т. д.).

• Рекомендуется использовать дистиллированную воду, особенно если вода в вашем регионе содержит глину или является «жесткой» (содержит известь или магний).

• Перед запуском устройства убедитесь, что резервуар для воды надежно закреплен.

• Никогда не оставляйте устройство подключенным к сети и без присмотра, если вы его не используете. Это позволяет сэкономить энергию и продлить срок службы устройства.

• Никогда не кладите устройство на поверхность во время использования.

• Не используйте устройство на любой части тела человека или животного.

• Не используйте устройство на домашних животных или других животных.

ИНСТРУКЦИИ ПО ЭКСПЛУАТАЦИИ ПЕРЕД ИСПОЛЬЗОВАНИЕМ:

- Убедитесь, что вся упаковка с продукта удалена.
- Перед первым использованием внимательно прочтите брошюру «Советы по безопасности и предупреждения».
- Некоторые части устройства были слегка смазаны маслом. Поэтому при первом использовании устройства может появиться небольшой дым. Этот дым исчезнет через короткое время.
- Чтобы устранить запах, исходящий от устройства при первом использовании, рекомендуется включить его на максимальную мощность на 10 минут в хорошо проветриваемом помещении.
- Подготовьте устройство в соответствии с функцией, которую вы хотите использовать:

ЗАПОЛНЕНИЕ ВОДОЙ:

- Для работы с паром необходимо наполнить резервуар водой.
- Снимите резервуар для воды
- Потяните резервуар для воды вперед
- Откройте резиновую пробку
- Наполните резервуар водой, соблюдая уровень МАКС
- Закройте резиновую пробку, чтобы закрыть резервуар для воды.
- Установите резервуар для воды на место, сдвинув его до полного закрепления. Убедитесь, что резервуар для воды полностью зафиксирован.

ИСПОЛЬЗОВАНИЕ:

- Полностью разверните шнур питания перед подключением к розетке.
- Подключите прибор к электросети.
- Включите прибор с помощью кнопки включения/выключения
- Загорится контрольная лампочка. Она начнет мигать, а когда температура будет достигнута, лампочка будет гореть ровным светом.
- Выберите желаемый расход пара и мощность всасывания с помощью соответствующих кнопок выбора уровня.
- Не используйте температуры, превышающие указанные на обрабатываемых изделиях.



Только пар: температура для синтетических волокон (полиэстер, нейлон и т. д.)



Температура для шелка и шерсти.



Температура для хлопка.

- Если изделие состоит из нескольких типов волокон, выберите температуру для волокна, требующего самой низкой температуры. (Например, выберите температуру для полиэстера для изделия, состоящего из 60 % полиэстера и 40 % хлопка).
- Во время использования прибора контрольная лампа остается включенной, что указывает на то, что нагревательный элемент работает и, следовательно, поддерживает желаемую температуру.

ПАР ДЛЯ ОДЕЖДЫ:

- Устройство имеет опцию для сухого глажения (без пара). Чтобы использовать эту опцию, выберите ее на

панели управления.

- Пар для одежды прост в использовании и идеально подходит для удаления складок и заломов с одежды и штор, а также для освежения обивочных тканей.
- Его можно использовать на большинстве тканей, если они висят или если отпариватель для одежды можно легко использовать в вертикальном положении, перемещая его по ткани восходящим и нисходящим движением.

ПРИМЕЧАНИЕ: отпариватель для одежды предназначен для использования в вертикальном положении на висящей одежде, не используйте отпариватель на одежде в горизонтальном положении.

- Повесьте одежду на вешалку и слегка натяните ткань одной рукой или используйте функцию всасывания, чтобы облегчить глажку.
- Убедитесь, что карманы одежды пусты.

ПРИМЕЧАНИЕ: мы рекомендуем не гладить металлические аксессуары, будьте осторожны и гладьте вокруг металлических аксессуаров.

КОНТРОЛЬ ПОТОКА ПАРА И ВЫСОСА:

- Устройство имеет панель управления, которая позволяет контролировать поток пара и высас.

ПАРОВЫЕ ШТОРЫ:

- Стирайте и сушите шторы в соответствии с инструкциями, в зависимости от типа ткани.
- Повесьте шторы и обработайте их паром, когда они будут висеть на месте.
- Слегка натяните занавеску одной рукой, одновременно подавая пар, чтобы помочь удалить складки, или воспользуйтесь функцией всасывания.

ПАРОВАЯ ОБИВКА:

- Паровой отпариватель для одежды можно использовать для освежения обивки, чехлов для мебели и подушек на мебели и в комнате. Перед подачей пара всегда пробуйте на небольшом участке ткани, который не виден.
- Держите отпариватель для одежды в вертикальном положении и, двигая его вверх и вниз, слегка нанесите пар на ткань мебели. Подушки следует снять и держать в вертикальном положении для нанесения пара. Дайте подушкам полностью высохнуть, прежде чем возвращать их на мебель.

ФУНКЦИЯ ОЖИДАНИЯ:

- Если прибор не используется более 8 минут, он автоматически выключается.

- Чтобы снова включить его, просто нажмите кнопку включения/выключения.

ПОСЛЕ ЗАВЕРШЕНИЯ ИСПОЛЬЗОВАНИЯ ПРИБОРА:

- Выключите прибор с помощью кнопки включения/выключения.
- Отключите устройство от электросети.
- Дайте ему остыть.
- Снимите резервуар для воды и полностью опорожните его.
- Очистите устройство.

ТЕРМОСТАТ БЕЗОПАСНОСТИ:

- Устройство оснащено устройством безопасности, которое защищает его от перегрева.
- Если устройство само выключилось и не включается, отключите его от сети и подождите примерно 15 минут, прежде чем подключить его снова. Если устройство не запускается, обратитесь в авторизованный сервисный центр.

ОЧИСТКА

- Отключите устройство от сети и дайте ему остыть, прежде чем приступать к очистке.
- Протрите устройство влажной тканью с несколькими каплями жидкого моющего средства, а затем высушите.
- Не используйте растворители, продукты с кислотой или щелочной реакцией, такие как отбеливатель, а также абразивные средства для очистки устройства.
- Никогда не погружайте устройство в воду или другие жидкости и не держите его под струей воды из крана.

КАК УДАЛЯТЬ ВАПОРНЫЕ ОТЛОЖЕНИЯ:

- Для правильной работы устройства необходимо удалять vaporные отложения, образовавшиеся в результате использования жесткой воды.
- Чтобы избежать подобных проблем, рекомендуется использовать дистиллированную воду, смешанную с водопроводной водой (в пропорции 1:1).
- Однако, если невозможно использовать воду, рекомендованную выше, необходимо периодически удалять накипь из устройства:
 - Каждые 6 недель, если вода «очень жесткая».
 - Каждые 12 недель, если вода «жесткая».
- Для этого мы рекомендуем использовать специальный продукт для этого типа устройств, который можно найти в специализированных магазинах и у авторизованных технических служб.

- Для этого типа продуктов следует использовать специальный продукт против накипи.
- Не рекомендуется использовать домашние средства для удаления накипи из этого устройства, такие как уксус.

СЕРВИС

Любое ненадлежащее использование или использование не в соответствии с инструкциями по эксплуатации может представлять опасность и привести к аннулированию гарантии и ответственности производителя.

НЕИСПРАВНОСТИ И РЕМОНТ

В случае неисправности отнесите устройство в авторизованный сервисный центр. Не пытайтесь разбирать или ремонтировать его самостоятельно, так как это может быть опасно.

ДЛЯ ВЕРСИЙ ПРОДУКТА, РЕАЛИЗУЕМЫХ В ЕС, И/ИЛИ В СЛУЧАЕ, ЕСЛИ В ВАШЕЙ СТРАНЕ ПРИМЕНИМО:

ЭКОЛОГИЧНОСТЬ И ВОЗМОЖНОСТЬ ПЕРЕРАБОТКИ ПРОДУКТА

Материалы, из которых изготовлена упаковка этого устройства, входят в систему сбора, сортировки и переработки. Если вы хотите избавиться от них, вы можете использовать общественные контейнеры, предназначенные для каждого типа материалов.

Продукт не содержит веществ, которые могут быть признаны вредными для окружающей среды.



Этот символ означает, что если вы хотите утилизировать продукт по истечении срока его службы, вы должны сдать его надлежащим образом уполномоченному предприятию по переработке отходов, занимающемуся селективным сбором отходов электрического и электронного оборудования (ОЭЭО).

Информация, относящаяся к Регламенту (ЕС) 2023/826 об экологических требованиях к энергопотреблению в режиме отключения и в режиме готовности.

Это устройство потребляет 0,247 Вт энергии в режиме отключения.

Это устройство соответствует Директиве 2014/35/EU о низком напряжении, Директиве 2014/30/EU об электромагнитной совместимости, Директиве 2011/65/EU об ограничении использования определенных опасных веществ в электрическом и электронном оборудовании и Директиве 2009/125/EC об экологических требованиях к энергопотребителям.

DA

Dansk (Oversættelse af originale instruktioner)

**TØJSTRYGER
GST1550V**

Kære kunde

Tak, fordi du har valgt at købe et produkt af mærket TAURUS.

Dets teknologi, design og funktionalitet samt det faktum, at det overgår de strengeste kvalitetsstandarder, vil give dig fuld tilfredshed i lang tid fremover.

SIKKERHEDSADVARSEL OG -RÅD

Læs disse instruktioner omhyggeligt, inden du tager apparatet i brug, og opbevar dem til senere brug.

Manglende overholdelse af disse instruktioner kan medføre ulykker.

Dette apparat kan bruges af børn på 8 år og derover og personer med nedsatte fysiske, sensoriske eller mentale evner eller manglende erfaring og viden, hvis de har fået passende vejledning eller uddannelse i sikker brug af apparatet og forstår de farer, der er forbundet med det. Børn må ikke lege med apparatet. Rengøring og vedligeholdelse, der skal udføres af brugeren, må ikke udføres af børn uden opsyn.

Der skal udvises forsigtighed ved brug af apparatet på grund af dampudledning.

Tag stikket ud af stikkontakten under påfyldning og rengøring.

Stoftørreren må ikke efterlades uden opsyn, mens den er tilsluttet strømforsyningen.

Stoftørreren må ikke bruges, hvis den er faldet ned, hvis der er synlige tegn på

skader, eller hvis den lækker.

Hold tekstilstrygeren og dens ledning uden for rækkevidde af børn under 8 år, når den er tændt eller afkøles.

Hvis strømledningen er beskadiget, skal den udskiftes af producenten, dennes kundeservice eller lignende kvalificeret personale for at undgå fare.

Dette apparat er kun beregnet til husholdningsbrug, ikke til professionel eller industriel brug.

Før apparatet tilsluttes strømforsyningen, skal du kontrollere, at den spænding, der er angivet på typeskiltet, svarer til netspændingen.

Tilslut apparatet til en stikkontakt, der understøtter mindst 10 ampere.

Apparatets stik skal passe til stikkontaktens stikdåse. Stikket må aldrig ændres. Brug ikke stikadaptere.

Brug ikke apparatet med beskadiget ledning eller stik.

Træk ikke i ledningen. Brug aldrig ledningen til at løfte, transportere eller frakoble apparatet.

Rul ikke ledningen op omkring apparatet.

Kontroller tilstanden af strømkablet. Beskadigede eller sammenfiltrede kabler øger risikoen for elektrisk stød.

Lad ikke strømkablet hænge frit eller komme i kontakt med varme overflader på apparatet.

Hvis apparatets kabinet går i stykker, skal du straks afbryde apparatet fra strømforsyningen for at undgå risikoen for elektrisk stød.

Berør ikke stikket med våde hænder.

Brug eller opbevar ikke apparatet udendørs.

Udsæt ikke apparatet for regn eller fugtige forhold. Vand, der trænger ind i apparatet, øger risikoen for elektrisk stød.

Temperaturen på de tilgængelige overflader kan være høj, når apparatet er i brug.

Berør ikke de opvarmede dele af apparatet, da de kan forårsage forbrændinger.

BESKRIVELSE

- A. Filterhoved
- B. Filter
- C. Bundplade
- D. Suginingshuller
- E. Damp huller
- F. Luftafgang
- G. Hoveddel
- H. Strømkabel
- I. Aftageligt vandbeholder
- J. Gummiprop
- K. Kontrolpanel
- 1. Tænd/sluk-knap
- 2. Dampknap
- 3. Sugeknap
- 4. Dampniveauindikatorer
- 5. Sugeniveauindikatorer
- 6. Klar-indikatorlampe

Hvis din model ikke har det ovenfor beskrevne tilbehør, kan det også købes separat hos teknisk support.

BRUG OG PLEJE:

- Rul apparatets strømkabel helt ud før hver brug.
- Tænd ikke for apparatet uden vand.
- Brug ikke apparatet, hvis tænd/sluk-knappen ikke virker.
- Brug apparatets håndtag til at løfte eller flytte det.
- Brug ikke apparatet, hvis det er skråtstillet, og vend det ikke på hovedet.
- Vend ikke apparatet, mens det er i brug eller tilsluttet strømforsyningen.
- For at bevare den nonstick-belægning i god stand må du ikke bruge metalredskaber eller spidse redskaber på den.
- Overhold MAX-niveauindikatoren.
- Frakobl apparatet fra strømforsyningen, når det ikke er i brug, og inden du udfører rengøringsopgaver.
- Opbevar eller transportér ikke apparatet, mens det stadig er varmt.
- For at sikre korrekt funktion skal sålen holdes i god stand. Brug den ikke på metalgenstande (metalstykker på strygebrættet, knapper, lynlåse osv.).
- Det anbefales at bruge destilleret vand, især hvis vandet i dit område indeholder ler eller er »hårdt« (indeholder kalk eller magnesium).
- Kontroller, at vandbeholderen er korrekt fastgjort, inden du tænder for apparatet.

- Lad aldrig apparatet være tilsluttet og uden opsyn, når det ikke er i brug. Dette sparer energi og forlænger apparatets levetid.

- Støt aldrig apparatet mod en overflade, mens det er i brug.

- Brug ikke apparatet på nogen del af en persons eller et dyrs krop.

- Brug ikke apparatet på kæledyr eller dyr.

BRUGSANVISNING

FØR BRUG:

- Sørg for, at al emballage er fjernet fra produktet.

- Læs brochuren »Sikkerhedsråd og advarsler« omhyggeligt, inden du bruger apparatet for første gang.

- Nogle dele af apparatet er let smurt. Derfor kan der forekomme en let røglugt, første gang apparatet tages i brug. Denne røglugt forsvinder efter kort tid.

- For at fjerne lugten fra apparatet, når det tages i brug første gang, anbefales det at sætte det på maksimal effekt i 10 minutter i et godt ventileret rum.

- Forbered apparatet i henhold til den funktion, du ønsker at bruge:

FYLDNING MED VAND:

- Det er nødvendigt at have fyldt vandbeholderen for at kunne arbejde med damp.

- Fjern vandbeholderen

- Træk vandbeholderen fremad

- Åbn gummiproppen

- Fyld vandbeholderen, og sørg for at overholde MAX-niveauet

- Luk gummiproppen for at forsegle vandbeholderen.

- Sæt vandbeholderen på plads igen ved at skubbe den, indtil den klikker på plads. Sørg for, at vandbeholderen er helt på plads.

BRUG:

- Rul strømkablet helt ud, før du sætter stikket i stikkontakten.

- Tilslut apparatet til strømforsyningen.

- Tænd apparatet med tænd/sluk-knappen

- Kontrol lampen tændes. Den begynder at blinke, og når temperaturen er nået, lyser lampen konstant.

- Vælg den ønskede dampmængde og sugekraft med de tilsvarende niveauvælgerknapper.

- Brug ikke højere temperaturer end dem, der er angivet på de tøjstykker, der skal behandles.

 Kun damp: Temperatur til syntetiske fibre (polyester, nylon osv.).

 +  Temperatur til silke og uld.

 +  Temperatur til bomuld.

- Hvis tøjet består af flere forskellige typer fibre, skal du vælge temperaturen for den fiber, der kræver den laveste temperatur. (Vælg f.eks. temperaturen for polyester til et stykke tøj, der består af 60 % polyester og 40 % bomuld).
- Under brug af apparatet forbliver kontrollampen tændt, hvilket indikerer, at modstanden fungerer og dermed opretholder den ønskede temperatur.

DAMP TIL TØJ:

• Apparatet har en indstilling til tørstrygning (uden damp). For at bruge denne indstilling skal du vælge den på kontrolpanelet.

• Damp til tøj er nem at bruge og er perfekt til at fjerne krøller og folder i tøj og gardiner samt til at opfriske møbelstoffer.

• Den kan bruges på de fleste stoffer, forudsat at de er hængt op, eller at tøjstrygeren let kan bruges i lodret position ved at bevæge den op og ned over stoffet.

BEMÆRK: Tøjstrygeren er designet til at blive brugt i lodret position på hængende tøj. Undlad at bruge strygeren på tøj i vandret position.

• Hæng tøjet på en bjølle og stræk stoffet let med den ene hånd, eller brug sugefunktionen for at lette strygningen.

• Kontroller, at tøjet ikke har lommer.

BEMÆRK: Vi anbefaler, at du ikke stryger over metalbeslag. Vær forsigtig og stryg omkring metalbeslagene.

STYRNING AF DAMP- OG SUGEFLOW:

• Apparatet har et kontrolpanel, der gør det muligt at styre damp- og sugeflowet.

DAMPGARDINER:

• Vask og tør gardinerne i henhold til instruktionerne, afhængigt af stoftypen.

• Hæng gardinerne op, og påfør damp, når de hænger på plads.

• Stræk gardinet let med den ene hånd, mens du påfører damp for at fjerne rynker, eller brug sugefunktionen.

DAMP TIL MØBELBETRÆK:

• Tøjdampen kan bruges til at opfriske møbelbetræk, møbelovertræk og puder på møbler og i rummet. Før du

påfører damp, skal du altid afprøve det på et lille, ikke synligt område af stoffet.

• Hold tøjstrygeren lodret, og påfør dampen let på møbelstoffet med en opadgående og nedadgående bevægelse. Puderne skal fjernes og holdes lodret for at påføre dampen. Lad puderne tørre helt, før de lægges tilbage på møblerne.

STANDBY-FUNKTION:

• Hvis apparatet er inaktivt i mere end 8 minutter, slukkes det automatisk.

• For at tænde det igen skal du blot trykke på tænd/sluk-knappen.

NÅR DU ER FÆRDIG MED AT BRUGE APPARATET:

• Sluk apparatet med tænd/sluk-knappen.

• Tag stikket ud af stikkontakten.

• Lad apparatet køle af.

• Fjern vandbeholderen og tøm den helt.

• Rengør apparatet.

TERMISK SIKKERHEDSBESKYTTELSE:

• Apparatet har en sikkerhedsanordning, der beskytter det mod overophedning.

• Hvis apparatet slukker af sig selv og ikke kan tændes igen, skal du tage stikket ud af stikkontakten og vente ca. 15 minutter, før du sætter det i igen. Hvis maskinen ikke starter igen, skal du kontakte autoriseret service.

RENGØRING

• Tag stikket ud af stikkontakten, og lad apparatet køle af, før du rengør det.

• Rengør apparatet med en fugtig klud med et par dråber flydende rengøringsmiddel og tør det derefter af.

• Brug ikke opløsningsmidler eller produkter med surt eller basisk pH, såsom blegemiddel, eller slibende produkter til at rengøre apparatet.

• Apparatet må aldrig nedsænkes i vand eller andre væsker eller holdes under vandhanen.

SÅDAN BEHANDLES KALKAFLAG:

• For at apparatet kan fungere korrekt, skal det holdes fri for kalk- eller magnesiumaflejringer forårsaget af brug af hårdt vand.

• For at undgå denne type problemer anbefales det at bruge destilleret vand blandet med vand fra vandhanen (halvt og halvt).

• Hvis det ikke er muligt at bruge den ovenfor anbefalede

vandtype, skal du regelmæssigt fjerne kalk fra apparatet:

- Hver 6. uge, hvis vandet er »meget hårdt«.

- Hver 12. uge, hvis vandet er »hårdt«.

- Til dette formål anbefaler vi at bruge et produkt, der er specielt beregnet til denne type apparater, og som kan købes i specialbutikker og hos autoriserede teknikere.
- Der skal anvendes et specifikt antikalkprodukt til denne type produkter.
- Hjemmelavede løsninger til afkalkning af dette apparat, såsom brug af eddike, anbefales ikke.

SERVICE

Enhver forkert brug eller brug, der ikke er i overensstemmelse med brugsanvisningen, kan medføre fare og annullere producentens garanti og ansvar.

FEJL OG REPARATION

I tilfælde af fejl skal apparatet bringes til en autoriseret teknisk servicetjeneste. Forsøg ikke at adskille eller reparere det, da det kan være farligt.

FOR EU-VERSIONER AF PRODUKTET OG/ELLER HVIS DET GÆLDER I DIT LAND:

PRODUKTETS ØKOLOGI OG GENANVENDELIGHED

Materialerne, som denne enheds emballage består af, er integreret i et system til indsamling, sortering og genanvendelse af disse. Hvis du ønsker at bortskaffe dem, kan du bruge de offentlige containere, der er beregnet til hver type materiale.

Produktet er fri for koncentrationer af stoffer, der kan betragtes som skadelige for miljøet.



Dette symbol betyder, at hvis du ønsker at bortskaffe produktet, når dets levetid er udløbet, skal du aflevere det på passende vis til en autoriseret affaldsbehandler, der er godkendt til selektiv indsamling af affald fra elektrisk og elektronisk udstyr (WEEE).

Oplysninger om forordning (EU) 2023/826 om krav til miljøvenligt design med hensyn til energiforbrug i slukket tilstand og i standby-tilstand.

Dette apparat har et energiforbrug på 0,247 W i slukket tilstand.

Dette apparat overholder lavspændingsdirektivet 2014/35/EU, direktivet 2014/30/EU om elektromagnetisk kompatibilitet, direktivet 2011/65/EU om begrænsning af anvendelsen af visse farlige stoffer i elektrisk og elektronisk udstyr og direktivet 2009/125/EF om krav til miljøvenligt design af energirelaterede produkter.

NO

Norsk (Oversatt fra originale instruksjoner)

**KLÆRSTRYKKEJERN
GST1550V**

Kjære kunde:

Vi takker deg for at du har valgt å kjøpe et produkt fra merket TAURUS.

Teknologien, designet og funksjonaliteten, sammen med det faktum at det overgår de strengeste kvalitetsstandardene, vil gi deg full tilfredshet i lang tid.

SIKKERHETSTIPS OG ADVARSELER

Les disse instruksjonene nøye før du tar apparatet i bruk, og oppbevar dem for fremtidig bruk. Manglende overholdelse av disse instruksjonene kan føre til ulykker.

Dette apparatet kan brukes av barn over 8 år og personer med reduserte fysiske, sensoriske eller mentale evner eller manglende erfaring og kunnskap, hvis de har fått tilstrekkelig veiledning eller opplæring i sikker bruk av apparatet og forstår farene det medfører. Barn skal ikke leke med apparatet. Rengjøring og vedlikehold som skal utføres av brukeren, skal ikke utføres av barn uten tilsyn.

Vær forsiktig når du bruker apparatet på grunn av damputslipp.

Koble apparatet fra strømmettet under påfylling og rengjøring.

Stoffdampen må ikke stå uten tilsyn mens den er koblet til strømmettet.

Stoffdampen må ikke brukes hvis den har falt ned, hvis det er synlige tegn på skade eller hvis den lekker.

Hold tekstilstrykejernet og ledningen utenfor rekkevidde for barn under 8 år

når det er tilkoblet strøm eller avkjøles. Hvis strømledningen er skadet, må den byttes ut av produsenten, kundeservice eller lignende kvalifisert personell for å unngå fare.

Dette apparatet er kun beregnet for husholdningsbruk, ikke for profesjonell eller industriell bruk.

Før du kobler apparatet til strømmettet, må du kontrollere at spenningen som er angitt på typeskiltet, samsvarer med nettspenningen.

Koble apparatet til en stikkontakt som tåler minst 10 ampere.

Stikkkontakten på apparatet må passe til stikkkontakten.

Endre aldri stikkkontakten. Ikke bruk stikkkontaktadaptere.

Ikke bruk apparatet med skadet strømkabel eller stikkontakt.

Ikke trekk i strømkabelen. Bruk aldri strømkabelen til å løfte, transportere eller koble fra apparatet.

Ikke vikle strømkabelen rundt apparatet.

Kontroller tilstanden til strømledningen. Skadede eller sammenfiltrede ledninger øker risikoen for elektrisk støt.

Ikke la strømledningen henge fritt eller komme i kontakt med varme overflater på apparatet.

Hvis apparatets kabinett går i stykker, må du umiddelbart koble apparatet fra strømmettet for å unngå fare for elektrisk støt.

Ikke berør støpselet med våte hender.

Ikke bruk eller oppbevar apparatet utendørs.

Ikke utsett apparatet for regn eller fuktige forhold. Vann som kommer inn i apparatet øker risikoen for elektrisk støt.

Temperaturen på tilgjengelige overflater kan være høy når apparatet er i bruk.

Ikke berør oppvarmede deler av apparatet, da dette kan forårsake brannskader.

BESKRIVELSE

- A. Filterhode
- B. Filter
- C. Grunnplate
- D. Sugingshull
- E. Dampåpninger
- F. Luftutløp
- G. Hoveddel
- H. Strømkabel
- I. Avtakbar vannbeholder
- J. Gummipropp

K. Kontrollpanel

1. ON/OFF-knapp
2. Dampknapp
3. Sugeknapp
4. Dampnivåindikatorer
5. Sugnivåindikatorer
6. Klar-indikatorlampe

Hvis modellen på apparatet ditt ikke har de ovennevnte tilbehørene, kan de også kjøpes separat fra teknisk support.

BRUK OG VEDLIKEHOLD:

- Strekk ut strømledningen til apparatet helt før hver bruk.
- Ikke slå på apparatet uten vann.
- Ikke bruk apparatet hvis på/av-knappen ikke fungerer.
- Bruk håndtakene på apparatet for å løfte eller flytte det.
- Ikke bruk apparatet hvis det er skjøvt, og ikke snu det.
- Ikke snu apparatet mens det er i bruk eller koblet til strømmettet.
- For å holde non-stick-behandlingen i god stand, må du ikke bruke metalliske eller spisse redskaper på den.
- Respekter MAX-nivåindikatoren.
- Koble apparatet fra strømmettet når det ikke er i bruk og før du utfører rengjøringsarbeid.
- Ikke oppbevar eller transporter apparatet mens det fortsatt er varmt.
- For korrekt funksjon må du holde sålen i god stand. Ikke bruk den på metallgjenstander (metalliske deler av strykebrettet, knapper, glidelåser osv.).
- Det anbefales å bruke destillert vann, spesielt hvis vannet i ditt område inneholder leire eller er «hardt» (inneholder kalk eller magnesium).
- Kontroller at vanntanken er godt festet før du starter apparatet.
- La aldri apparatet stå tilkoblet og uten tilsyn når det ikke er i bruk. Dette sparer energi og forlenger apparatets levetid.
- La aldri apparatet stå på en overflate mens det er i bruk.
- Ikke bruk apparatet på noen del av kroppen til en person eller et dyr.
- Ikke bruk apparatet på kjøledyr eller dyr.

BRUKSANVISNING

FØR BRUK:

- Forsikre deg om at all emballasje er fjernet fra produktet.
- Les nøye gjennom brosjyren «Sikkerhetstips og advarsler» før du bruker apparatet for første gang.
- Noen deler av apparatet er lett smurt. Derfor kan det oppstå en lett røykutvikling første gang apparatet brukes. Denne røyken vil forsvinne etter kort tid.
- For å fjerne lukten som apparatet avgir når det brukes for

første gang, anbefales det å sette det på maksimal effekt i 10 minutter i et godt ventilert rom.

- Forbered apparatet i henhold til funksjonen du ønsker å bruke:

FYLLING MED VANN:

- Det er viktig å fylle vannbeholderen for å kunne arbeide med damp.
- Fjern vannbeholderen
- Trekk vannbeholderen fremover
- Åpne gummipropfen
- Fyll vannbeholderen og pass på å ikke overskride MAX-nivået
- Lukk gummipropfen for å tette vanntanken.
- Sett vanntanken på plass igjen ved å skyve den til den sitter helt fast. Forsikre deg om at vanntanken sitter helt på plass.

BRUK:

- Strekk strømledningen helt ut før du kobler den til.
- Koble apparatet til strømmettet.
- Slå på apparatet med av/på-knappen
- Kontrollampen vil lyse. Den vil begynne å blinke, og når temperaturen er nådd, vil lampen lyse konstant.
- Velg ønsket dampstrøm og sugekraft med de tilhørende nivåknappene.
- Ikke bruk temperaturer som er høyere enn de som er angitt på klærne som skal behandles.

Bare damp: Temperatur for syntetiske fibre (polyester, nylon osv.).

+ Temperatur for silke og ull.

+ Temperatur for bomull.

- Hvis plagget har flere typer fibre, velger du temperaturen for den fiberen som krever lavest temperatur. (Velg for eksempel temperaturen for polyester for et plagg som består av 60 % polyester og 40 % bomull).
- Under bruk av apparatet lyser kontrollampen, noe som indikerer at varmelementet fungerer og dermed holder ønsket temperatur.

DRYSTEAM FOR KLÆR:

- Apparatet har en funksjon for tørstryking (uten damp). For å bruke denne funksjonen, velg den på kontrollpanelet.
- Drysteam for klær er enkel å bruke og er perfekt for å fjerne rynker og folder fra klær og gardiner, samt for å friske opp møbelstoffer.
- Den kan brukes på de fleste tekstiler, forutsatt at de henger opp eller at klesdampen lett kan brukes i vertikal stilling, ved

å bevege den opp og ned over tekstilet.

MERK: Klesdampen er designet for bruk i vertikal stilling på hengende klær. Ikke bruk dampen på klær i horisontal stilling.

- Heng plagget på en kleshenger og strekk stoffet lett med en hånd eller bruk sugefunksjonen for å lette strykingen.
- Kontroller at lommene på plagget er tomme.

MERK: Vi anbefaler at du ikke stryker over metallbeslag, vær forsiktig og stryk rundt metallbeslagene.

KONTROLL AV DAMPSTRØM OG SUGEEVNE:

- Apparatet har et kontrollpanel som gjør det mulig å kontrollere dampstrømmen og sugeevnen.

DAMPGARDINER:

- Vask og tørk gardinene i henhold til instruksjonene, avhengig av stofftypen.
- Heng opp gardinene og påfør damp når de henger på plass.
- Strekk gardinen lett med en hånd mens du påfører damp for å fjerne rynker, eller bruk sugefunksjonen.

DAMPBEHANDLING AV MØBELTREKK:

- Klesdampen kan brukes til å friske opp møbeltrekk, møbelovertrekk og puter på møbler og i rommet. Før du påfører damp, må du alltid prøve på et lite område av stoffet som ikke er synlig.
- Hold klesdampen i vertikal posisjon og påfør dampen lett på møbelstoffet med en oppadgående og nedadgående bevegelse. Putene må fjernes og holdes i vertikal posisjon for å påføre dampen. La putene tørke helt før du setter dem tilbake på møblene.

VENTEFUNKSJON:

- Hvis apparatet er inaktivt i mer enn 8 minutter, slås det automatisk av.
- For å slå det på igjen, trykker du bare på av/på-knappen.

NÅR DU ER FÆRDIG MED Å BRUKE APPARATET:

- Slå av apparatet med av/på-knappen.
- Koble apparatet fra strømmettet.
- La det avkjøles.
- Fjern vannbeholderen og tøm den helt.
- Rengjør apparatet.

TERMISK SIKKERHETSBEKYTTELSE:

- Apparatet har en sikkerhetsanordning som beskytter det mot overoppheting.
- Hvis apparatet slår seg av av seg selv og ikke slår seg på igjen, koble det fra strømmettet og vent i ca. 15 minutter før du kobler det til igjen. Hvis maskinen ikke starter igjen, kontakt autorisert teknisk assistanse.

RENGJØRING

- Koble apparatet fra strømmettet og la det avkjøles før du utfører rengjøringsarbeid.
- Rengjør apparatet med en fuktig klut med noen dråper flytende vaskemiddel, og tørk det deretter.
- Bruk ikke løsemidler eller produkter med surt eller basisk pH, som blekemiddel, eller slipende produkter til å rengjøre apparatet.
- Dypp aldri apparatet i vann eller andre væsker, og hold det ikke under vannkranen.

HVORDAN BEHANDLE KALKAVLEIRINGER:

- For at apparatet skal fungere riktig, må det holdes fritt for kalk- eller magnesiumavleiringer forårsaket av bruk av hardt vann.
- For å unngå denne typen problemer, anbefales det å bruke destillert vann blandet med vann fra springen (halvparten av hver).
- Hvis det ikke er mulig å bruke den anbefalte vannkvaliteten, må du regelmessig fjerne kalk fra apparatet:
 - Hver 6. uke hvis vannet er «veldig hardt».
 - Hver 12. uke hvis vannet er «hard».
- For dette anbefaler vi å bruke et spesielt produkt for denne typen apparater, som du finner i spesialforretninger og hos autoriserte tekniske tjenester.
- Det må brukes et spesifikt antikalkprodukt på denne typen produkter.
- Hjemmelagde løsninger for å avkalkle dette apparatet, som bruk av eddik, anbefales ikke.

SERVICE

All feil bruk, eller bruk som ikke er i samsvar med bruksanvisningen, kan medføre fare og ugyldiggjøre garantien og produsentens ansvar.

FEIL OG REPARASJON

Ved feil må apparatet bringes til en autorisert teknisk service. Ikke forsøk å demontere eller reparere det, da dette kan være farlig.

FOR EU-VERSJONER AV PRODUKTET OG/ELLER HVIS DET GJELDER I DITT LAND:

PRODUKTETS ØKOLOGI OG GJENVINNING

Materialene som utgjør emballasjen til dette apparatet, er integrert i et system for innsamling, sortering og resirkulering av disse. Hvis du ønsker å kaste dem, kan du bruke de offentlige beholderne som er beregnet for hver type materiale.

Produktet er fritt for konsentrasjoner av stoffer som kan anses som skadelige for miljøet.



Dette symbolet betyr at hvis du ønsker å kaste produktet når dets levetid er over, må du levere det på riktig måte til en autorisert avfallshåndterer for selektiv innsamling av avfall fra elektrisk og elektronisk utstyr (WEEE).

Informasjon om forordning (EU) 2023/826 om miljøkrav til energiforbruk i av-modus og standby-modus.

Dette apparatet har et energiforbruk på 0,247 W i av-modus.

Dette apparatet er i samsvar med lavspenningsdirektivet 2014/35/EU, direktivet 2014/30/EU om elektromagnetisk kompatibilitet, direktivet 2011/65/EU om begrensninger i bruken av visse farlige stoffer i elektrisk og elektronisk utstyr og direktivet 2009/125/EC om krav til miljøvennlig design for energirelaterte produkter.

**KLÄDESÅNGARE
GST1550V**

Kära kund!

Vi tackar dig för att du har valt att köpa en produkt av märket TAURUS.

Dess teknik, design och funktionalitet, tillsammans med det faktum att den uppfyller de strängaste kvalitetskraven, kommer att ge dig fullständig tillfredsställelse under lång tid.

SÄKERHETSÅD OCH VARNINGAR

Läs dessa instruktioner noggrant innan du startar apparaten och spara dem för framtida bruk. Underlåtenhet att följa dessa instruktioner kan leda till olycksfall.

Denna apparat kan användas av barn från 8 år och uppåt samt av personer med nedsatt fysisk, sensorisk eller mental förmåga eller bristande erfarenhet och kunskap, om de har fått lämplig övervakning eller utbildning i säker användning av apparaten och förstår de faror som är förknippade med den. Barn får inte leka med apparaten. Rengöring och underhåll som ska utföras av användaren får inte utföras av barn utan tillsyn.

Var försiktig när du använder apparaten på grund av ångutsläpp.

Koppla ur apparaten under påfyllning och rengöring.

Tygtvättaren får inte lämnas utan uppsikt när den är ansluten till elnätet.

Tygtvättaren får inte användas om den har fallit, om det finns synliga tecken på skador eller om den läcker.

Håll tygstrykjärnet och dess sladd utom

räckhåll för barn under 8 år när det är strömförande eller kyls ned.

Om nätsladden är skadad måste den bytas ut av tillverkaren, dess kundtjänst eller liknande kvalificerad personal för att undvika fara.

Denna apparat är endast avsedd för hemmabruk, inte för professionellt eller industriellt bruk.

Innan du ansluter apparaten till elnätet, kontrollera att spänningen som anges på typskylten överensstämmer med nätspänningen.

Anslut apparaten till ett eluttag som klarar minst 10 ampere. Apparatsens stickkontakt måste passa i eluttagets kontaktdon. Modifiera aldrig stickkontakten. Använd inte stickkontaktadapterar.

Använd inte apparaten om elsladden eller stickkontakten är skadad.

Dra inte i elsladden. Använd aldrig elsladden för att lyfta, transportera eller koppla ur apparaten.

Rulla inte upp elsladden runt apparaten.

Kontrollera skicket på strömkabeln. Skadade eller trassliga kablar ökar risken för elstöt.

Låt inte strömkabeln hänga fritt eller komma i kontakt med apparatens heta ytor.

Om apparatens hölje går sönder ska du omedelbart koppla bort apparaten från elnätet för att undvika risken för elstöt.

Rör inte anslutningskontakten med våta händer.

Använd eller förvara inte apparaten utomhus.

Utsätt inte apparaten för regn eller fuktiga förhållanden.

Vatten som tränger in i apparaten ökar risken för elstöt.

Temperaturen på tillgängliga ytor kan vara hög när apparaten är i drift.

Rör inte apparatens uppvärmda delar, eftersom de kan orsaka brännskador.

BESKRIVNING

- A. Filterhuvud
- B. Filter
- C. Basplatta
- D. Sughål
- E. Ånghål
- F. Luftutlopp
- G. Huvuddel
- H. Strömkabel

- I. Avtagbar vattentank
- J. Gummipropp
- K. Kontrollpanel
1. ON/OFF-knapp
2. Ångknapp
3. Sugknapp
4. Ångnivåindikatorer
5. Sugnivåindikatorer
6. Klar-indikatorlampa

Om din apparat inte har de tillbehör som beskrivs ovan kan de också köpas separat från teknisk support.

ANVÄNDNING OCH SKÖTSEL:

- Rulla ut apparatens strömsladd helt före varje användning.
- Starta inte apparaten utan vatten.
- Använd inte apparaten om på/av-knappen inte fungerar.
- Använd apparatens handtag för att lyfta eller flytta den.
- Använd inte apparaten om den är lutad och vänd inte på den.
- Vänd inte på apparaten medan den är i bruk eller ansluten till elnätet.
- För att hålla den nonstick-belagda ytan i gott skick, använd inte metallredskap eller spetsiga redskap på den.
- Respektera MAX-indikatorn.
- Koppla bort apparaten från elnätet när den inte används och innan du utför någon rengöring.
- Förvara eller transportera inte apparaten om den fortfarande är varm.
- För korrekt funktion, håll sulan i gott skick; använd den inte på metallföremål (metalliska delar av strykbrådan, knappar, dragkedjor etc.).
- Det rekommenderas att använda destillerat vatten, särskilt om vattnet i ditt område innehåller lera eller är "hårt" (innehåller kalk eller magnesium).
- Kontrollera att vattentanken är ordentligt fästsatt innan du startar apparaten.
- Lämna aldrig apparaten inkopplad och utan uppsikt när den inte används. Detta sparar energi och förlänger apparatens livslängd.
- Ställ aldrig apparaten på en yta medan den används.
- Använd inte apparaten på någon del av en persons eller ett djurs kropp.
- Använd inte apparaten på husdjur eller djur.

ANVÄNDNINGSPÅBUD

INNAN ANVÄNDNING:

- Se till att all förpackningsmaterial har tagits bort från produkten.
- Läs noggrant igenom broschyren "Säkerhetsråd och

varningar" innan du använder apparaten för första gången.

- Vissa delar av apparaten har smörjts lätt. Därför kan det hända att en lätt rök uppstår första gången apparaten används. Denna rök försvinner efter en kort stund.
- För att eliminera lukten som apparaten avger när den används för första gången rekommenderas att den sätts på maximal effekt i 10 minuter i ett väl ventilerat rum.
- Förbered apparaten efter den funktion du vill använda:

FYLL MED VATTEN:

- Det är nödvändigt att fylla vattentanken för att kunna arbeta med ånga.
- Ta bort vattentanken
- Dra vattentanken framåt
- Öppna gummiproppen
- Fyll vattentanken och se till att inte överskrida MAX-nivån
- Stäng gummiproppen för att tätta vattentanken.
- Sätt tillbaka vattentanken genom att skjuta den på plats tills den sitter ordentligt. Se till att vattentanken sitter ordentligt på plats.

ANVÄNDNING:

- Rulla ut nätsladden helt innan du ansluter den.
- Anslut apparaten till elnätet.
- Slå på apparaten med på/av-knappen
- Kontrolllampan tänds. Den börjar blinka och när temperaturen har nåtts lyser lampan med fast sken.
- Välj önskad ångflödes hastighet och sugkraft med hjälp av de motsvarande nivåväljarna.
- Använd inte högre temperaturer än de som anges på plaggen som ska behandlas.

Endast ånga: Temperatur för syntetfibrer (polyester, nylon etc.).

+ Temperatur för siden och ull.

+ Temperatur för bomull.

- Om plagget består av flera olika typer av fibrer, välj temperaturen för den fiber som kräver lägst temperatur. (Välj till exempel temperaturen för polyester för ett plagg som består av 60 % polyester och 40 % bomull).
- Under användning av apparaten lyser kontrolllampan, vilket indikerar att motståndet fungerar och därmed håller önskad temperatur.

ÅNGA FÖR KLÄDER:

- Apparaten har ett alternativ för torr strykning (utan ånga). För att använda detta alternativ, välj det på kontrollpanelen.
- Ånga för kläder är lätt att använda och perfekt för att ta

bort skrynklor och veck från kläder och gardiner, samt för att fräscha upp möbiltyger.

- Den kan användas på de flesta tyger, förutsatt att de hänger upp eller att klädångaren lätt kan användas i vertikalt läge genom att röra den över tyget med en uppåt- och nedåtgående rörelse.

OBS: Klädångaren är avsedd att användas i vertikalt läge på upphängda kläder. Använd inte ångaren på kläder i horisontellt läge.

- Häng plagget på en galge och sträck tyget lätt med ena handen eller använd sugfunktionen för att underlätta strykningen.

- Kontrollera att plaggets fickor är tomma.

OBS: Vi rekommenderar att du inte stryker över metallbeslag, var försiktig och stryk runt metallbeslagen.

KONTROLL AV ÅNGFLÖDE OCH SUG:

- Apparaten har en kontrollpanel som gör det möjligt att kontrollera ångflödet och suget.

ÅNGGARDINER:

- Tvätta och torka gardinerna enligt anvisningarna, beroende på tygtyp.
- Häng upp gardinerna och ånga dem när de hänger på plats.
- Sträck ut gardinen lätt med ena handen medan du applicerar ånga för att hjälpa till att ta bort skrynklor eller använd sugfunktionen.

ÅNGA PÅ MÖBELTYGER:

- Klädångaren kan användas för att fräscha upp möbiltyger, möbelöverdrag och kuddar på möbler och i rummet. Innan du applicerar ånga, testa alltid på en liten, osynlig del av tyget.
- Håll klädångaren i upprätt läge och applicera ångan lätt på möbiltyget med en uppåt- och nedåtgående rörelse. Kuddar ska tas bort och hållas i upprätt läge för att ångan ska kunna appliceras. Låt kuddarna torka helt innan du lägger tillbaka dem på möblerna.

VÄNTELÄGE:

- Om apparaten är inaktiv i mer än 8 minuter stängs den av automatiskt.
- För att starta den igen trycker du bara på på/av-knappen.

NÄR DU ÄR FÄRDIG MED ATT ANVÄNDA APPARATEN:

- Stäng av apparaten med på/av-knappen.
- Koppla bort apparaten från elnätet.
- Låt den svalna.
- Ta bort vattentanken och töm den helt.
- Rengör apparaten.

TERMISK SÄKERHETSSKYDD:

- Apparaten har en säkerhetsanordning som skyddar den mot överhettning.
- Om apparaten stängs av av sig själv och inte går att starta igen, koppla bort den från elnätet och vänta cirka 15 minuter innan du ansluter den igen. Om maskinen inte startar igen, kontakta auktoriserad service.

RENGÖRING

- Koppla bort apparaten från elnätet och låt den svalna innan du utför någon rengöring.
- Rengör apparaten med en fuktig trasa med några droppar flytande rengöringsmedel och torka sedan av den.
- Använd inte lösningsmedel eller produkter med surt eller basiskt pH, såsom blekmedel, eller slipande produkter för att rengöra apparaten.
- Sänk aldrig ner apparaten i vatten eller någon annan vätska och håll den inte under kranen.

HUR MAN BEHANDLAR KALKSKORPOR:

- För att apparaten ska fungera korrekt måste den hållas fri från kalk- eller magnesiumsidor som orsakas av användning av hårt vatten.
- För att undvika denna typ av problem rekommenderas att man använder destillerat vatten blandat med kranvatten (halv och halv).
- Om det inte är möjligt att använda den rekommenderade vattentypen måste du dock regelbundet avkalka apparaten:
 - Var sjätte vecka om vattnet är "mycket hårt".
 - Var tolfte vecka om vattnet är "hårt".
- För detta rekommenderar vi att du använder ett produkt som är särskilt avsett för denna typ av apparater, som finns i specialbutiker och hos auktoriserade servicetekniker.
- En specifik antikalkprodukt måste användas för denna typ av produkter.
- Hemlagade lösningar för avkalkning av denna apparat, såsom användning av vinäger, rekommenderas inte.

SERVICE

All felaktig användning eller användning som strider mot bruksanvisningen kan medföra fara och ogiltigförklara garantin och tillverkarens ansvar.

FEL OCH REPARATION

Vid fel, lämna apparaten till en auktoriserad teknisk service. Försök inte demontera eller reparera den, eftersom det kan vara farligt.

**FÖR EU-VERSIONER AV PRODUKTEN OCH/ELLER OM
DET GÄLLER I DITT LAND:**

PRODUKTENS EKOLOGI OCH ÅTERVINNING

Materialen som utgör förpackningen till denna apparat ingår i ett system för insamling, sortering och återvinning av dessa. Om du vill göra dig av med dem kan du använda de offentliga behållare som är avsedda för respektive materialtyp.

Produkten är fri från koncentrationer av ämnen som kan anses vara skadliga för miljön.



Denna symbol betyder att om du vill göra dig av med produkten när dess livslängd är slut, måste du lämna in den på lämpligt sätt till en avfallshanterare

■ som är auktoriserad för selektiv insamling av avfall från elektriska och elektroniska apparater (WEEE).

Information om förordning (EU) 2023/826 om krav på ekologisk design för energiförbrukning i avstängt läge och i beredskapsläge.

Denna apparat har en energiförbrukning på 0,247 W i avstängt läge.

Denna apparat uppfyller direktiv 2014/35/EU om lågspänning, direktivet 2014/30/EU om elektromagnetisk kompatibilitet, direktivet 2011/65/EU om begränsning av användningen av vissa farliga ämnen i elektriska och elektroniska produkter och direktivet 2009/125/EG om krav på miljöanpassad design för energirelaterade produkter.

**VAATTEIDEN HÖYRYSTIN
GST1550V**

Arvoisa asiakas:

Kiitämme teitä siitä, että olette päättänyt ostaa TAURUS-tuotemerkin tuotteen.

Sen tekniikka, muotoilu ja toiminnallisuus sekä se, että se ylittää tiukimmatkin laatustandardit, takaavat teille täyden tyytyväisyyden pitkään.

**TURVALLISUUSOHJEET JA
VAROITUKSET**

Lue nämä ohjeet huolellisesti ennen laitteen käyttöönottoa ja säilytä ne myöhempää tarvetta varten. Näiden ohjeiden noudattamatta jättäminen voi johtaa onnettomuuteen.

Tätä laitetta voivat käyttää 8-vuotiaat ja sitä vanhemmat lapset sekä henkilöt, joilla on fyysisiä, aistillisia tai henkisiä rajoitteita tai joilla ei ole kokemusta ja tietoa, jos heille on annettu asianmukainen valvonta tai koulutus laitteen turvallisesta käytöstä ja he ymmärtävät laitteen käytön vaarat. Lapset eivät saa leikkiä laitteella. Käyttäjän suorittamaa puhdistusta ja huoltoa eivät saa suorittaa lapset ilman valvontaa.

Laitetta käytettäessä on oltava varovainen höyryn muodostumisen vuoksi.

Irrota laite pistorasiasta täytön ja puhdistuksen aikana.

Kangashöyrystintä ei saa jättää vartioimatta, kun se on kytketty verkkovirtaan.

Kangashöyrystintä ei saa käyttää, jos se on pudonnut, siinä on näkyviä vaurioita

tai se vuotaa.

Pidä höyrylaite ja sen johto poissa alle 8-vuotiaiden lasten ulottuvilta, kun laite on kytketty verkkovirtaan tai jäähtymässä.

Jos virtajohto on vaurioitunut, se on vaihdettava valmistajan, sen huoltopalvelun tai vastaavan pätevä henkilöstön toimesta vaaran välttämiseksi.

Tämä laite on tarkoitettu vain kotitalouskäyttöön, ei ammattikäyttöön tai teolliseen käyttöön.

Ennen kuin kytket laitteen verkkovirtaan, tarkista, että tyyppikilvessä ilmoitettu jännite vastaa verkkovirran jännitettä.

Kytke laite vähintään 10 ampeerin virta-aukkoon.

Laitteen pistoke on sovitettava pistorasian pistorasiaan. Älä koskaan muokkaa pistoketta. Älä käytä pistokkeen sovitimia.

Älä käytä laitetta, jos sen virtajohto tai pistoke on vaurioitunut.

Älä vedä virtajohdosta. Älä koskaan käytä virtajohtoa laitteen nostamiseen, siirtämiseen tai irrottamiseen pistorasiasta.

Älä kelaata virtajohtoa laitteen ympärille.

Tarkista virtajohdon kunto. Vaurioituneet tai sokeutuneet johdot lisäävät sähköiskun vaaraa.

Älä anna virtajohdon roikkua vapaasti tai kosketa laitteen kuumia pintoja.

Jos laitteen kotelo rikkoutuu, irrota laite välittömästi verkkovirrasta sähköiskun vaaran välttämiseksi.

Älä kosketa pistoketta märillä käsillä.

Älä käytä tai säilytä laitetta ulkona.

Älä altista laitetta sateelle tai kosteille olosuhteille.

Laitteeseen päässyt vesi lisää sähköiskun vaaraa.

Laitteen pinnat voivat olla kuumia laitteen ollessa käytössä.

Älä kosketa laitteen kuumia osia, sillä ne voivat aiheuttaa palovammoja.

KUVAUS

- A. Suodattimen pää
- B. Suodatin
- C. Emolevy
- D. Imureiät
- E. Höyryreiät
- F. Ilmanpoistoaukko
- G. Päärunko
- H. Virtajohto
- I. Irrotettava vesisäiliö
- J. Kumitulppa
- K. Ohjauspaneeli
1. ON/OFF-painike
2. Höyrypainike
3. Imupainike
4. Höyryn tason ilmaisimet
5. Imun tason ilmaisimet
6. Valmis-merkkivalo

Jos laitteesi mallissa ei ole edellä kuvattuja lisävarusteita, ne voi ostaa erikseen teknisestä asiakaspalvelusta.

KÄYTTÖ JA HOITO:

- Vedä laitteen virtajohto kokonaan auki ennen jokaista käyttökertaa.
- Älä käynnistä laitetta ilman vettä.
- Älä käytä laitetta, jos virtapainike ei toimi.
- Käytä laitteen kahvoja sen nostamiseen tai siirtämiseen.
- Älä käytä laitetta, jos se on kallistunut, äläkä käännä sitä ylösalaisin.
- Älä käännä laitetta ympäri, kun se on käytössä tai kytkettynä verkkovirtaan.
- Jotta tarttumaton pinta pysyy hyvässä kunnossa, älä käytä laitteen päällä metallisia tai teräviä esineitä.
- Noudata MAX-tason merkkiä.
- Irrota laite verkkovirrasta, kun et käytä sitä ja ennen puhdistusta.
- Älä säilytä tai kuljeta laitetta, kun se on vielä kuuma.
- Jotta laite toimisi oikein, pidä sen pohja hyvässä kunnossa; älä käytä sitä metalliesineiden (silitysraudan metalliosat, napit, vetoketjut jne.) päällä.
- On suositeltavaa käyttää tislattua vettä, erityisesti jos alueesi vesi sisältää savea tai on "kovaa" (sisältää kalkkia tai magnesiumia).
- Varmista, että vesisäiliö on kunnolla kiinni ennen laitteen käynnistämistä.
- Älä koskaan jätä laitetta pistorasiaan kytkettynä ja vartioimatta, kun et käytä sitä. Tämä säästää energiaa ja pidentää laitteen käyttöikää.
- Älä koskaan aseta laitetta pinnalle sen käytön aikana.

- Älä käytä laitetta ihmisen tai eläimen kehon osien päällä.
- Älä käytä laitetta lemmikkieläimillä tai eläimillä.

KÄYTTÖOHJEET

ENNE KÄYTTÖÄ:

- Varmista, että kaikki tuotteen pakkausmateriaalit on poistettu.
- Lue huolellisesti esite "Turvallisuusohjeet ja varoitukset" ennen ensimmäistä käyttökertaa.
- Laitteen osat on voideltu kevyesti. Siksi laitteen ensimmäisellä käyttökerralla voi havaita lievää savua. Savu häviää pian.
- Laitteen ensimmäisellä käyttökerralla syntyvän hajun poistamiseksi on suositeltavaa käyttää laitetta 10 minuuttia täydellä teholla hyvin ilmastoidussa huoneessa.
- Valmistele laite haluamasi toiminnon mukaan:

VEDEN TÄYTTÖ:

- Vesisäiliö on täytettävä, jotta höyryä voidaan käyttää.
- Irrota vesisäiliö
- Vedä vesisäiliötä eteenpäin
- Avaa kumitulppa
- Täytä vesisäiliö varoen ylittämättä MAX-merkkiä
- Sulje kumitulppa vesitankin sulkemiseksi.
- Aseta vesitankki takaisin paikalleen liu'uttamalla sitä, kunnes se lukittuu kokonaan. Varmista, että vesitankki on täysin paikallaan.

KÄYTTÖ:

- Suorista virtajohto kokonaan ennen sen kytkemistä pistorasiaan.
- Kytke laite verkkovirtaan.
- Kytke laite päälle virtapainikkeella
- Merkkivalo syttyy. Se alkaa vilkkua ja kun lämpötila on saavutettu, valo palaa tasaisesti.
- Valitse haluttu höyryn virtaus ja imuteho vastaavilla valintapainikkeilla.
- Älä käytä korkeampia lämpötiloja kuin vaatteissa on ilmoitettu.

 Vain höyry: Lämpötila synteettisille kuiduille (polyesteri, nailon jne.).

 +  Lämpötila silkille ja villalle.

 +  Lämpötila puuvillalle.

- Jos vaatteessa on useita erilaisia kuituja, valitse lämpötila sille kuidulle, joka vaatii alhaisimman lämpötilan. (Valitse esimerkiksi polyesterilämpötila vaatteelle, joka koostuu 60 % polyesteristä ja 40 % puuvillasta).

• Laitteen käytön aikana merkivalo palaa, mikä osoittaa, että vastus toimii ja pitää halutun lämpötilan yllä.

VAATTEIDEN HÖYRYTÄMINEN:

- Laitteessa on vaihtoehto kuivapyyhkimiselle (ilman höyryä). Käytä tätä vaihtoehtoa valitsemalla se ohjauspaneelista.
- Vaatteiden höyrytys on helppoa ja sopii erinomaisesti vaatteiden ja verhojen ryppyjen ja taitteiden poistamiseen sekä verhoilukankaiden raikastamiseen.
- Sitä voidaan käyttää useimmille kankaille, kunhan ne ovat ripustettuina tai vaatesilitysrautaa voidaan käyttää helposti pystyasennossa liikutamalla sitä kankaan päällä ylös- ja alaspäin.

HUOMAUTUS: vaatesilitysrauta on suunniteltu käytettäväksi pystyasennossa ripustettujen vaatteiden päällä. Älä käytä silitysrautaa vaatteiden päällä vaakasuorassa asennossa.

- Ripusta vaate henkarille ja venytä kangasta hieman yhdellä kädellä tai käytä imutoimintoa helpottamaan silitystä.
- Varmista, että vaateen taskut ovat tyhjä.

HUOMAUTUS: Suosittelemme, että et siilitä metalliosia, vaan siilität varovasti metalliosien ympäriltä.

HÖYRYN VIRTAKUUSEN JA IMUKYKYN SÄÄTELY:

- Laitteessa on ohjauspaneeli, jolla voi säätää höyryn virtausta ja imukykyä.

HÖYRYVERHOT:

- Pese ja kuivaa verhot ohjeiden mukaisesti kangastyypin mukaan.
- Ripusta verhot ja höyrytä ne, kun ne ovat ripustettuina paikoilleen.
- Venytä verhoa hieman yhdellä kädellä höyryttäessä, jotta rypyt poistuvat, tai käytä imutoimintoa.

HÖYRYVERHOILU:

- Vaatteiden höyryttäjää voidaan käyttää verhoilun, huonekalujen päällisten ja huonekalujen ja huoneen tynnyjen raikastamiseen. Ennen höyryttämistä kokeile aina pienellä, näkymättömällä kankaan alueella.
- Pidä vaatesilitysrautaa pystysuorassa asennossa ja suihkuta höyryä kevyesti huonekalujen kankaalle ylös- ja alaspäin liikkeen. Tynnyt on poistettava ja pidettävä pystysuorassa asennossa höyryn suihkuttamista varten. Anna tynnyjen kuivua kokonaan ennen kuin asetat ne takaisin huonekaluihin.

ODOTUSTILA:

- Jos laite on käyttämättömänä yli 8 minuuttia, se sammuu automaattisesti.
- Käynnistä laite uudelleen painamalla virtapainiketta.

KÄYTÖN JÄLKEEN:

- Sammuta laite virtapainikkeella.
- Irrota laite pistorasiasta.
- Anna laitteen jäähtyä.
- Poista vesisäiliö ja tyhjennä se kokonaan.
- Puhdista laite.

LÄMPÖSUOJA:

- Laitteessa on turvalaitteisto, joka suojaa sitä ylikuumentumiselta.
- Jos laite sammuu itsestään eikä käynnisty uudelleen, irrota se pistorasiasta ja odota noin 15 minuuttia ennen kuin kytket sen uudelleen. Jos laite ei käynnisty uudelleen, ota yhteyttä valtuutettuun huoltoliikkeeseen.

PUHDISTUS

- Irrota laite pistorasiasta ja anna sen jäähtyä ennen puhdistusta.
- Puhdista laite kostealla liinalla, johon on tiputettu muutama tippa nestemäistä pesuainetta, ja kuivaa se sitten.
- Älä käytä laitteen puhdistamiseen liuottimia tai happamia tai emäksisiä tuotteita, kuten valkaisuainetta, tai hankaavia tuotteita.
- Älä koskaan upota laitetta veteen tai muuhun nesteeseen tai aseta sitä vesihanalle.

KALKKIEN POISTAMINEN:

- Laitteen moitteettoman toiminnan varmistamiseksi se on pidettävä vapaana kalkki- tai magnesiumkerrostumista, joita kovassa vedessä on.
- Tällaisten ongelmien välttämiseksi on suositeltavaa käyttää tislattua vettä sekoitettuna vesijohdoveteen (puolet ja puolet).
- Jos edellä suositeltua vettä ei kuitenkaan ole saatavilla, laitteesta on poistettava kalkki säännöllisesti:
 - 6 viikon välein, jos vesi on "erittäin kovaa".
 - 12 viikon välein, jos vesi on "kovaa".
- Tätä varten suosittelemme käyttämään tätä laitetta varten tarkoitettua tuotetta, jota on saatavilla erikoisliikkeistä ja valtuutetuista huoltopalveluista.
- Tällaisissa tuotteissa on käytettävä erityistä kalkinpoistoaainetta.
- Kotitekoisia kalkinpoistoaaineita, kuten etikkaa, ei suositella käytettäväksi tämän laitteen kalkinpoistoon.

HUOLTO

Kaikki väärinkäyttö tai käyttöohjeiden vastainen käyttö voi aiheuttaa vaaran ja mitätöi takuun ja valmistajan vastuun.

VIAT JA KORJAUS

Vian sattuessa vie laite valtuutettuun huoltopalveluun. Älä yritä purkaa tai korjata laitetta, koska se voi olla vaarallista.

**TUOTTEEN EU-VERSIOILLE JA/TAI JOS SE ON
VOIMASSA MAASSASI:**

TUOTTEEN EKOLOGIA JA KIERRÄTETTÄVYYS

Tämän laitteen pakkausmateriaalit kuuluvat niiden keräys-, lajittelu- ja kierrätysjärjestelmään. Jos haluat hävittää ne, voit käyttää kunkin materiaalityypin mukaisia julkisia keräysastioita.

Tuote ei sisällä pitoisuuksia, jotka voivat olla haitallisia ympäristölle.



Tämä symboli tarkoittaa, että jos haluat hävittää tuotteen sen käyttöiän päätyttyä, sinun on toimitettava se asianmukaisella tavalla sähkö- ja elektroniikkalaiteromun (RAEE) keräykseen valtuutetulle jätteenkäsittelijälle.

Tietoa asetuksesta (EU) 2023/826, joka koskee ekologisen suunnittelun vaatimuksia virrankulutukselle pois päältä -tilassa ja valmiustilassa.

Tämän laitteen virrankulutus pois päältä -tilassa on 0,247 W.

Tämä laite on alijännitedirektiivin 2014/35/EU, sähkömagneettisesta yhteensopivuudesta annetun direktiivin 2014/30/EU, tiettyjen vaarallisten aineiden käytön rajoittamisesta sähkö- ja elektroniikkalaitteissa annetun direktiivin 2011/65/EU ja energiatehokkuuden vaatimuksista annetun direktiivin 2009/125/EY.

**GIYIM BUHARLAYICI
GST1550V**

Sayın Müşterimiz:

TAURUS markalı bir ürünü satın almaya karar verdiğiniz için teşekkür ederiz.

Teknolojisi, tasarımı ve işlevselliği ile en katı kalite standartlarını aşması, size uzun süre tam memnuniyet sağlayacaktır.

**GÜVENLİK ÖNERİLERİ VE
UYARILARI**

Cihazı çalıştırmadan önce bu talimatları dikkatlice okuyun ve ileride başvurmak üzere saklayın. Bu talimatlara uyulmaması ve uygulanmaması kazalara neden olabilir.

Bu cihaz, fiziksel, duyuşsal veya zihinsel yetenekleri kısıtlı olan veya deneyim ve bilgi eksikliği bulunan kişiler (çocuklar dahil) tarafından kullanılmak üzere tasarlanmamıştır. Ancak, bu kişilerin güvenliğinden sorumlu bir kişi tarafından cihazla ilgili gözetim veya talimat verilmişse, bu kişiler tarafından kullanılabilir.

Çocukların cihazla oynamadıklarından emin olmak için gözetim altında tutulmaları gerekir.

Cihazın kullanımı sırasında buhar çıkması nedeniyle dikkatli olunmalıdır. Doldurma ve temizlik sırasında cihazın fişini prizden çekin.

Kumaş buhar makinesi elektrik şebekesine bağlıyken gözetimsiz bırakılmamalıdır.

Kumaş buhar makinesi düşmüşse, görünür hasar belirtileri varsa veya

sızıntı varsa kullanılmamalıdır.

Buhar makinesi ve kablosu, çalışırken veya soğurken 8 yaşından küçük çocukların erişemeyeceği bir yerde tutulmalıdır.

Güç kablosu hasar görmüşse, tehlikeyi önlemek için üretici, satış sonrası servis veya benzer nitelikli personel tarafından değiştirilmelidir.

Bu cihaz sadece ev kullanımı için tasarlanmıştır, profesyonel veya endüstriyel kullanım için değildir.

Cihazı şebekeye bağlamadan önce, tip plakasında belirtilen voltajın şebeke voltajıyla aynı olduğunu kontrol edin.

Cihazı en az 10 amperlik bir prize takın.

Cihazın fişi, prizden elektrik tabanına uygun olmalıdır. Fişi asla değiştirmeyin. Fiş adaptörü kullanmayın.

Elektrik kablosu veya fişi hasarlıyken cihazı kullanmayın.

Güç kablosunu çekmeyin. Cihazı kaldırmak, taşımak veya fişini çekmek için asla elektrik kablosunu kullanmayın.

Elektrik bağlantı kablosunu cihazın etrafına sarmayın.

Elektrik kablosunun durumunu kontrol edin. Hasarlı veya dolanmış kablolar elektrik çarpması riskini artırır.

Elektrik kablosunu serbestçe sarkıtmayın veya cihazın sıcak yüzeylerine temas ettirmeyin.

Cihazın kasası kırılırsa, elektrik çarpması riskini önlemek için cihazı derhal elektrik şebekesinden çıkarın.

Bağlantı fişine ıslak ellerle dokunmayın.

Cihazı açık havada kullanmayın veya saklamayın.

Cihazı yağmur veya nemli koşullara maruz bırakmayın.

Cihazın içine giren su, elektrik çarpması riskini artırır.

Cihaz çalışırken erişilebilir yüzeylerin sıcaklığı yüksek olabilir.

Cihazın ısınan parçalarına dokunmayın, yanıklara neden olabilir.

AÇIKLAMA

- Filtre başlığı
- Filtre
- Ana plaka
- Emme delikleri
- Buhar delikleri
- Hava çıkışı
- Ana gövde

- H. Güç kablosu
- I. Çıkarılabilir su haznesi
- J. Lastik tıpa
- K. Kontrol paneli
- 1. AÇMA/KAPAMA düğmesi
- 2. Buhar düğmesi
- 3. Emme düğmesi
- 4. Buhar seviyesi göstergeleri
- 5. Emme seviyesi göstergeleri
- 6. Hazırlık gösterge ışığı

Cihazınızın modelinde yukarıda açıklanan aksesuarlar bulunmuyorsa, bunlar Teknik Servis'ten ayrı olarak da satın alınabilir.

KULLANIM VE BAKIM:

- Her kullanımdan önce cihazın güç kablosunu tamamen uzatın.
- Cihazı su olmadan çalıştırmayın.
- Açma/kapama düğmesi çalışmıyorsa cihazı kullanmayın.
- Cihazı kaldırmak veya taşımak için cihazın tutamaçlarını kullanın.
- Cihazı eğik konumda kullanmayın ve ters çevirmeyin.
- Cihaz kullanımdayken veya elektrik şebekesine bağlıyken ters çevirmeyin.
- Yapışmaz kaplamayı iyi durumda tutmak için, üzerinde metal veya sivri uçlu aletler kullanmayın.
- MAX seviye göstergesine uyun.
- Cihazı kullanmadığınızda ve herhangi bir temizlik işlemi yapmadan önce elektrik şebekesinden çıkarın.
- Cihaz hala sıcakken saklamayın veya taşımayın.
- Düzgün çalışması için tabanı iyi durumda tutun; metal nesnelere (ütü masasının metal parçaları, düğmeler, fermuarlar vb.) üzerinde kullanmayın.
- Özellikle bölgenizdeki su kil içerir veya "sert" ise (kireç veya magnezyum içerir), damıtılmış su kullanılması önerilir.
- Cihazı çalıştırmadan önce su haznesinin iyi sabitlendiğinden emin olun.
- Cihazı kullanmadığınız zamanlarda asla fişe takılı ve gözetimsiz bırakmayın. Bu, enerji tasarrufu sağlar ve cihazın ömrünü uzatır.
- Cihazı kullanırken asla bir yüzeye dayamayın.
- Cihazı insan veya hayvan vücudunun herhangi bir kısmı üzerinde kullanmayın.
- Cihazı evcil hayvanlar veya hayvanlar üzerinde kullanmayın.

KULLANIM TALİMATLARI

KULLANMADAN ÖNCE:

- Ürünün tüm ambalajının çıkarıldığından emin olun.

• İlk kez kullanmadan önce "Güvenlik ve uyarılar" broşürünü dikkatlice okuyun.

• Cihazın bazı parçaları hafifçe yağlanmıştır. Bu nedenle, cihazı ilk kez kullandığınızda hafif bir duman fark edebilirsiniz. Bu duman kısa bir süre sonra kaybolacaktır.

• Cihazı ilk kez kullandığınızda çıkan kokuyu gidermek için, cihazı iyi havalandırılmış bir odada 10 dakika boyunca maksimum güçte çalıştırmanız önerilir.

• Cihazı kullanmak istediğiniz işleve göre hazırlayın:

SU DOLDURMA:

- Buharla çalışabilmek için su haznesinin doldurulması zorunludur.
- Su haznesini çıkarın
- Su haznesini öne doğru çekin
- Lastik kapağı açın
- MAX seviyesine dikkat ederek su haznesini doldurun
- Su haznesini kapatmak için lastik kapağı kapatın.
- Su haznesini tamamen yerine oturana kadar kaydırarak tekrar takın. Su haznesinin tamamen yerine oturduğundan emin olun.

KULLANIM:

- Fişi prize takmadan önce güç kablosunu tamamen uzatın.
- Cihazı elektrik şebekesine bağlayın.
- Açma/kapama düğmesiyle cihazı çalıştırın
- Pilot ışığı yanacaktır. Yanıp sönmeye başlayacak ve sıcaklık ulaştığında ışık sabit kalacaktır.
- İlgili seviye seçme düğmeleriyle istenen buhar akışını ve emme gücünü seçin.
- İşlenecek giysilerde belirtilen sıcaklıklardan daha yüksek sıcaklıklar kullanmayın.

Sadece buhar: Sentetik lifler (polyester, naylon vb.) için sıcaklık.

+ İpek ve yün için sıcaklık.

+ Pamuk için sıcaklık.

- Giyside farklı türde lifler varsa, en düşük sıcaklık gerektiren lif için sıcaklığı seçin. (Örneğin, %60 polyester ve %40 pamuktan oluşan bir giysi için polyester sıcaklığını seçin).
- Cihazı kullanırken, gösterge ışığı yanık kalır ve bu, direncin çalıştığını ve dolayısıyla istenen sıcaklığı koruduğunu gösterir.

GIYİM EŞYALARI İÇİN BUHAR:

- Cihazda kuru ütöleme (buharsız) seçeneği vardır. Bu seçeneği kullanmak için kontrol panelinden seçin.
- Giysiler için buhar kullanımı kolaydır ve giysilerdeki ve

perdelerdeki kırışıklıkları ve katları gidermek ve d şeme kumaşlarını tazelemek iin m kemmeldir.

• oęu kumařta kullanılabilir, ancak kumařların asılı olması veya giysi buhar makinesinin dikey konumda kolayca kullanılabilmesi, kumař üzerinde yukarı ve ařaęı hareket ettirilebilmesi gerekir.

NOT: Giysi buhar makinesi, asılı giysiler üzerinde dikey konumda kullanılmak  zere tasarlanmıřtır, giysiler yatay konumdayken buhar makinesini kullanmayınız.

• Giysiyi bir askıya asın ve bir elinizle kumařı hafife gerin veya  t lemeyi kolaylařtırmak iin emme iřlevini kullanın.

• Giysinin ceplerinin boř olduęunu kontrol edin.

NOT: Metal aksesuarların  zerine  t lemeyi  nermiyoruz, dikkatli olun ve metal aksesuarların etrafını  t leyin.

BUHAR AKIŐI VE EMME KONTROL :

• Cihazda buhar akıŐını ve emmeyi kontrol etmenizi saęlayan bir kontrol paneli bulunmaktadır.

BUHAR PERDELERİ:

- Perdeleri kumař t r ne g re talimatlara uygun olarak yıkayın ve kurutun.
- Perdeleri asın ve asılıyken buhar uygulayın.
- Buhar uygularken bir elinizle perdeyi hafife gerin, b ylece kırışıklıkları gidermeye yardımcı olun veya emme iřlevini kullanın.

BUHARLI D ŐEME:

- Giysi buhar makinesi, d řemeleri, mobilya kılıflarını ve mobilya ve oda minderlerini tazelemek iin kullanılabilir. Buhar uygulamadan  nce, her zaman kumařın g r nmeyen k i bir b lgesinde deneyin.
- Giysi buhar makinesini dik tutun ve yukarı ve ařaęı hareketlerle kumařın  zerine hafife buhar uygulayın. Minderler ıkarılmalı ve buhar uygulamak iin dik tutulmalıdır. Minderleri mobilyaların  zerine geri koymadan  nce tamamen kurumasını bekleyin.

BEKLEME FONKSİYONU:

- Cihaz 8 dakikadan fazla kullanılmadıęında otomatik olarak kapanır.
- Tekrar amak iin ama/kapama d ęmesine basmanız yeterlidir.

İHAZI KULLANMAYI BİTİRDİęİNİZDE:

- Ama/kapama d ęmesiyle cihazı kapatın.
- Cihazı elektrik řebekesinden ıkarın.
- Soęumasını bekleyin.
- Su haznesini ıkarın ve tamamen bořaltın.
- Cihazı temizleyin.

TERMİK G VENLİK KORUYUCU:

- Cihaz, ařını ısınmaya karŐı koruma saęlayan bir g venlik cihazına sahiptir.
- Cihaz kendi kendine kapanır ve tekrar aılmazsa, elektrik řebekesinden ıkarın ve yaklaşık 15 dakika bekleddikten sonra tekrar takın. Makine tekrar alıřmazsa, yetkili teknik servise bařvurun.

TEMİZLİK

- Herhangi bir temizlik iřlemi yapmadan  nce cihazı elektrik řebekesinden ıkarın ve soęumasını bekleyin.
- Cihazı, birkaç damla sıvı deterjan damlatılmıř nemli bir bezle temizleyin ve ardından kurulaayın.
- Cihazı temizlemek iin c z c , asitli veya bazik pH'lı  r nler ( meęin amařır suyu) veya ařındırıcı  r nler kullanmayın.
- Cihazı asla suya veya bařka bir sıvıya batırmayın veya musluęun altına tutmayın.

KİRE BİRİKİNTİLERİNİ NASIL TEMİZLEYEBİLİRSİNİZ:

- Cihazın d zg n alıřması iin, sert su kullanımından kaynaklanan kire veya magnezyum birikintilerini arındırılması gerekir.
- Bu t r sorunları  nlemek iin, musluk suyu ile karıřtırılmıř damıtılmıř su (yarı yarıya) kullanılması tavsiye edilir.
- Ancak, yukarıda  nerilen su t r n  kullanmak m mk n deęilse, cihazdaki kireci d zenli olarak temizlemelisiniz:
 - Su "ok sert" ise 6 haftada bir.
 - Su "sert" ise 12 haftada bir.
- Bunun iin, bu t r cihazlar iin  zel olarak  retilmiř, uzman maęazalarda ve yetkili teknik servislerde bulunabilen  r n  kullanmanızı  neririz.
- Bu t r  r nlerde  zel bir kire  nleyici  r n kullanılmalıdır.
- Bu cihazı kireten arındırmak iin sirke kullanmak gibi ev yapımı c z mler  nerilmez.

SERVİŐ

Uygun olmayan veya kullanım talimatlarına aykırı her t rl  kullanım tehlike oluřturabilir ve  reticinin garantisini ve sorumluluęunu geersiz kılar.

ARIZALAR VE ONARIM

Arıza durumunda cihazı yetkili bir Teknik Servis'e g t r n. Tehlikeli olabileceęinden, cihazı s kmeye veya onarmaya alıřmayın.

ÜRÜNÜN AB VERSİYONLARI İÇİN VE/VEYA ÜLKENİZDE GEÇERLİ İŞE:

ÜRÜNÜN EKOLOJİSİ VE GERİ DÖNÜŞTÜRÜLEBİLİRLİĞİ

Bu cihazın ambalajını oluşturan malzemeler, bir toplama, sınıflandırma ve geri dönüşüm sistemine dahil edilmiştir. Bunları atmak isterseniz, her malzeme türü için uygun olan kamuya açık konteynerleri kullanabilirsiniz.

Ürün, çevreye zararlı sayılabilecek maddelerin konsantrasyonlarından muafır.



Bu sembol, ürünün ömrü dolduktan sonra atmak isterseniz, Elektrikli ve Elektronik Alet Atıkları (RAEE) için seçici toplama yetkisi olan bir atık yönetimi şirketine uygun yöntemlerle teslim etmeniz gerektiğini belirtir.

(AB) 2023/826 sayılı Yönetmelik ile ilgili bilgiler, kapalı modda ve hazır modda enerji tüketimi için ekolojik tasarım gereklilikleri.

Bu cihazın kapalı modda enerji tüketimi 0,247 W'tır.

Bu cihaz, 2014/35/EU Düşük Gerilim Direktifi, Elektromanyetik Uyumluluk Direktifi 2014/30/EU, Elektrikli ve Elektronik Cihazlarda Belirli Tehlikeli Maddelerin Kullanımına İlişkin Kısıtlamalar Direktifi 2011/65/EU ve Enerji ile İlgili Ürünlere Uygulanabilir Ekolojik Tasarım Gereklilikleri Direktifi 2009/125/EC ile uyumludur.

RUHA GŐZÖLŐ GST1550V

Tisztelt vásárló!

Köszönjük, hogy a TAURUS márkájú termék mellett döntött. A technológia, a kialakítás és a funkcionalitás, valamint a legszigorúbb minőségi előírások teljesítése hosszú távú elégedettséget biztosítanak Önnek.

BIZTONSÁGI TANÁCSOK ÉS FIGYELMEZTETÉSEK

Kérjük, figyelmesen olvassa el ezeket az utasításokat a készülék üzembe helyezése előtt, és őrizze meg őket a jövőbeni felhasználáshoz. Az utasítások be nem tartása balesetet okozhat.

Ezt a készüléket 8 éves vagy annál idősebb gyermekek, valamint fizikai, érzékszervi vagy mentális képességeikben korlátozott, illetve tapasztalat és ismeretek hiányában lévő személyek is használhatják, ha megfelelő felügyeletet vagy oktatást kaptak a készülék biztonságos használatáról, és megértették a vele járó veszélyeket. A gyermekek nem játszhatnak a készülékkel. A felhasználó által elvégzendő tisztítást és karbantartást gyermekek nem végezhetik felügyelet nélkül.

A készülék használata során óvatosan kell eljárni a gőzkibocsátás miatt.

Töltés és tisztítás közben húzza ki a készülék dugaszát.

A ruhapárolót nem szabad felügyelet nélkül hagyni, amíg a hálózathoz csatlakoztatva van.

A ruhapárolót nem szabad használni,

ha leejtették, látható sérülések vannak rajta, vagy szivárog.

A textilpárolót és a kábelét tartsa 8 év alatti gyermekektől elzárva, amikor a készülék be van kapcsolva vagy hűl.

Ha a tápkábel megsérült, azt a gyártó, az ügyfélszolgálat vagy hasonló képzett személyzetnek kell kicserélnie a veszély elkerülése érdekében.

Ez a készülék kizárólag háztartási használatra készült, nem professzionális vagy ipari használatra.

Mielőtt a készüléket a hálózatra csatlakoztatná, ellenőrizze, hogy a tipustáblán feltüntetett feszültség megegyezik-e a hálózati feszültséggel.

Csatlakoztassa a készüléket egy legalább 10 amperes áramellátású aljzathoz.

A készülék dugaszának meg kell egyeznie a konnektor aljzatával. Soha ne módosítsa a dugaszt. Ne használjon dugaszadaptert.

Ne használja a készüléket sérült elektromos kábellel vagy dugasszal.

Ne húzza a tápkábelt. Soha ne használja az elektromos kábelt a készülék emelésére, szállítására vagy kihúzására.

Ne tekerje az elektromos csatlakozó kábelt a készülék köré.

Ellenőrizze a csatlakozókábel állapotát. A sérült vagy összegabalyodott kábelek növelik az áramütés veszélyét.

Ne hagyja, hogy a csatlakozókábel szabadon lógjon, és ne érintkezzen a készülék forró felületeivel.

Ha a készülék burkolata megsérül, azonnal válassza le a készüléket az elektromos hálózatról, hogy elkerülje az áramütés veszélyét.

Ne érintse meg a csatlakozó dugóját nedves kézzel.

Ne használja és ne tárolja a készüléket szabadban.

Ne tegye ki a készüléket esőnek vagy nedves körülményeknek. A készülékbe bejutó víz növeli az áramütés veszélyét.

A készülék működése közben a hozzáférhető felületek hőmérséklete magas lehet.

Ne érintse meg a készülék felmelegedett részeit, mert égési sérüléseket okozhatnak.

LEÍRÁS

- A. Szűrőfej
- B. Szűrő
- C. Alaplemez
- D. Szívónyílások
- E. Gőznyílások
- F. Levegőkimenet
- G. Főtest
- H. Tápkábel
- I. Kivehető vıztartály
- J. Gumi dugó
- K. Vezérlőpanel
- 1. BE/KI gomb
- 2. Gőz gomb
- 3. Szívó gomb
- 4. Gőzszint jelzők
- 5. Szívószint jelzők
- 6. Készletjelzőfény

Ha készülékének modellje nem rendelkezik a fent leírt tartozékokkal, azok külön is megvásárolhatók a műszaki ügyfélszolgálaton.

HASZNÁLAT ÉS ÁPOLÁS:

- Minden használat előtt teljesen bontsa ki a készülék tápkábelét.
- Ne kapcsolja be a készüléket víz nélkül.
- Ne használja a készüléket, ha a be-/kikapcsoló gomb nem működik.
- A készüléket emelje vagy mozgassa a fogantyú segítségével.
- Ne használja a készüléket, ha dőlt helyzetben van, és ne fordítsa meg.
- Ne fordítsa meg a készüléket használat közben vagy ha csatlakoztatva van a hálózathoz.
- A tapadásmentes bevonat jó állapotának megőrzése érdekében ne használjon fém vagy hegyes eszközöket a készüléken.
- Tartsa be a MAX szintjelzőt.
- Húzza ki a készüléket a hálózati csatlakozóból, ha nem használja, és mielőtt bármilyen tisztítási munkát végez.
- Ne tárolja és ne szállítsa a készüléket, ha még meleg.
- A megfelelő működés érdekében tartsa a talpat jó állapotban; ne használja fémtárgyakon (vasalódeszka fém alkatrészei, gombok, cipzárok stb.).
- Javasolt desztillált víz használata, különösen, ha a környékén az víz agyagos vagy „kemény” (mész- vagy magnéziumtartalmú).
- A készülék bekapcsolása előtt ellenőrizze, hogy a vıztartály megfelelően van-e rögzítve.
- Soha ne hagyja a készüléket csatlakoztatva és felügyelet

nélkül, ha nem használja. Ez energiát takarít meg és meghosszabbítja a készülék élettartamát.

- Soha ne tegye a készüléket felületre, miközben használja.
- Ne használja a készüléket ember vagy állat testének bármely részén.
- Ne használja a készüléket háziállatokon vagy állatokon.

HASZNÁLATI ÚTMUTATÓ

HASZNÁLAT ELŐTT:

- Győződjön meg arról, hogy a termék csomagolását teljesen eltávolította.
- Az első használat előtt figyelmesen olvassa el a „Biztonsági tanácsok és figyelmeztetések” című füzetet.
- A készülék egyes alkatrészei enyhén be vannak kenve. Ezért a készülék első használatakor enyhe füstöt lehet észlelni. Ez a füst rövid időn belül eltűnik.
- Az első használatkor a készülékből áradó szag eltüntetéséhez ajánlott a készüléket 10 percig maximális teljesítményen működtetni egy jól szellőző helyiségben.
- Készítse elő a készüléket a használni kívánt funkcióknak megfelelően:

VÍZTÉLTÖLTÉS:

- A gőzzel való munkavégzéshez elengedhetetlen a vıztartály feltöltése.
- Vegye ki a vıztartályt
- Húzza előre a vıztartályt
- Nyissa ki a gumidugót
- Töltse fel a vıztartályt, ügyelve arra, hogy ne haladja meg a MAX szintet
- Zárja le a gumidugót a vıztartály lezárásához.
- Helyezze vissza a vıztartályt, és csúsztassa be, amíg teljesen be nem illeszkedik. Győződjön meg arról, hogy a vıztartály teljesen a helyén van.

HASZNÁLAT:

- A csatlakoztatás előtt teljesen bontsa ki a tápkábelét.
- Csatlakoztassa a készüléket az elektromos hálózatra.
- Kapcsolja be a készüléket a be-/kikapcsoló gombbal
- A jelzőfény kigyullad. Villogni kezd, és amikor eléri a hőmérsékletet, a fény folyamatosan világít.
- Válassza ki a kívánt gőzmennyiséget és szívóteljesítményt a megfelelő szintválasztó gombokkal.
- Ne használjon a kezelendő ruhadarabokon feltüntetettnél magasabb hőmérsékletet.

 Csak gőz: Hőmérséklet szintetikus szálakhoz (poliészter, nejlon stb.).

 Hőmérséklet selyemhez és gyapjúhoz.



Hőmérséklet pamuthoz.

- Ha a ruhadarab többféle szálból áll, válassza ki a legalacsonyabb hőmérsékletet igénylő szál hőmérsékletét. (Például válassza a poliészter hőmérsékletét egy 60% poliészter és 40% pamutból álló ruhadarabhoz).
- A készülék használata közben a jelzőfény folyamatosan világít, jelezve, hogy az ellenállás működik, és így fenntartja a kívánt hőmérsékletet.

RUHÁK GŐZÖLÉSE:

- A készülék rendelkezik egy száraz vasalási (gőz nélküli) opcióval. Az opció használatához válassza ki azt a vezérlőpanelen.
 - A ruhák gőzölése egyszerűen használható, és tökéletes a ruhák és függönyök ráncainak és redőinek eltávolítására, valamint a kárpitok felfrissítésére.
 - A legtöbb szövetre használható, feltéve, hogy azok fel vannak akasztva, vagy a ruhapároló könnyen használható függőleges helyzetben, felfelé és lefelé mozgatva a szövet felett.
- MEGJEGYZÉS: a ruhapároló függőleges helyzetben, felakasztott ruhákra való használatra készült, ezért ne használja a párolót vízszintes helyzetben lévő ruhákon.
- Akassza fel a ruhadarabot egy vállfára, és egy kézzel kissé feszítse ki a szövetet, vagy használja a szívó funkciót a vasalás megkönnyítéséhez.
 - Ellenőrizze, hogy a ruhadarab zsebei üresek-e.
- MEGJEGYZÉS: Javasoljuk, hogy ne vasaljon fém kiegészítőknél, legyen óvatos, és vasaljon a fém kiegészítők körül.

A GŐZÁRAMLÁS ÉS A SZÍVÓFUNKCIÓ VEZÉRLÉSE:

- A készülék vezérlőpaneljén szabályozhatja a gőzáramlást és a szívófunkciót.

GŐZÖS FÜGGÖNYÖK:

- A függönyöket a szövet típusának megfelelően, az utasításoknak megfelelően mossa és szárítsa.
- Akassza fel a függönyöket, és gőzölje őket, amikor a helyükön vannak.
- A gőz alkalmazása közben egy kézzel kissé feszítse meg a függönnyt, hogy eltüntesse a ráncokat, vagy használja a szívó funkciót.

GŐZÖS KÁRPIT:

- A ruha gőzölővel felfrissítheti a kárpitokat, a bútorkusokat és a bútorok és a szoba párnáit. A gőz alkalmazása előtt mindig próbálja ki egy kis, nem látható területen.
- Tartsa a ruhapárolót függőleges helyzetben, és felfelé-lefelé mozgatva finoman párologtassa a gőzt a bútorok szövetére. A párnákat el kell távolítani és függőleges helyzetben kell tartani a gőz alkalmazásához. Hagyja a

párnákat teljesen megszáradni, mielőtt visszahelyezi őket a bútorokra.

KÉSZÜLÉK KÉSZÜLÉK:

- Ha a készülék 8 percnél hosszabb ideig nem használja, automatikusan kikapcsol.
- A készülék újraindításához egyszerűen nyomja meg a be-/kikapcsoló gombot.

A KÉSZÜLÉK HASZNÁLATA UTÁN:

- Kapcsolja ki a készüléket a be-/kikapcsoló gombbal.
- Húzza ki a készülék dugaszát a konnektorból.
- Hagyja kihűlni.
- Vegye ki a víztartályt, és ürítse ki teljesen.
- Tisztítsa meg a készüléket.

HÓVÉDELMI BIZTONSÁGI BERENDEZÉS:

- A készülék túlmelegedés elleni biztonsági berendezéssel rendelkezik.
- Ha a készülék magától kikapcsol és nem indul újra, húzza ki a hálózati csatlakozót, és várjon körülbelül 15 percet, mielőtt újra csatlakoztatná. Ha a készülék nem indul újra, forduljon a hivatalos szervizhez.

TISZTÍTÁS

- Húzza ki a készülék hálózati csatlakozóját, és hagyja lehűlni, mielőtt bármilyen tisztítási munkát végez.
- Tisztítsa meg a készüléket egy nedves ruhával, amelyre néhány csepp folyékony mosószert csepegtetett, majd szárítsa meg.
- Ne használjon oldószereket, savas vagy lúgos pH-jű termékeket, például fehérítőt, valamint súrolószereket a készülék tisztításához.
- Soha ne merítse a készüléket vízbe vagy más folyadékba, és ne tegye csap alá.

HOGYAN KEZELJÜK A VÍZKÖT:

- A készülék megfelelő működése érdekében meg kell előzni a kemény víz használatából eredő vízkő- vagy magnéziumlerakódásokat.
- Az ilyen típusú problémák elkerülése érdekében tanácsos desztillált vizet keverni csapvízzel (fele-fele arányban).
- Ha azonban nem lehet a fent ajánlott típusú vizet használni, akkor rendszeresen el kell távolítani a vízkövet a készülékből:
 - 6 hetente, ha a víz „nagyon kemény”.
 - 12 hetente, ha a víz „kemény”.
- Ehhez javasoljuk, hogy használjon kifejezetten ilyen típusú készülékekhez készült terméket, amely szaküzletekben és hivatalos szervizekben kapható.
- Az ilyen típusú termékekhez speciális vízkömentesítő terméket kell használni.

- Nem ajánlott házi megoldásokat, például ecetet használni a készülék vízkömentesítésére.

SZERVIZ

A nem megfelelő vagy a használati utasításnak nem megfelelő használat veszélyt jelenthet, és a gyártó garanciáját és felelősségét érvénytelenné teheti.

MEGHI B Á S O D Á S O K É S J A V Í T Á S

Meghibásodás esetén vigye a készüléket egy hivatalos szervizbe. Ne próbálja meg szétszerelni vagy megjavítani, mert az veszélyes lehet.

A TERMÉK EU-VÁLTOZATAI ESETÉN ÉS/VAGY HA AZ ÖN ORSZÁGÁBAN ÉRVÉNYES:

A TERMÉK ÖKOLÓGIAI JELLEMZŐI ÉS ÚJRAHASZNOSÍTHATÓSÁGA

A készülék csomagolását alkotó anyagok egy gyűjtési, osztályozási és újrahasznosítási rendszerbe vannak integrálva. Ha meg akarja szabadulni tőlük, használhatja az egyes anyagokhoz megfelelő közületi konténereket.

A termék nem tartalmaz olyan anyagokat, amelyek károsak lehetnek a környezetre.



Ez a szimbólum azt jelenti, hogy ha a termék élettartama lejárt, és azt el szeretné dobni, akkor azt a megfelelő módon, egy elektromos és elektronikus berendezések hulladékainak (WEEE) szelektív gyűjtésére engedélyezett hulladékkezelőnél kell leadnia.

Információk az (EU) 2023/826 rendeletről, amely az energiafogyasztásra vonatkozó ökológiai tervezési követelményeket határozza meg kikapcsolt és készenléti állapotban.

A készülék energiafogyasztása kikapcsolt állapotban 0,247 W.

A készülék megfelel a 2014/35/EU alacsony feszültségű berendezésekről szóló irányelvnek, a 2014/30/EU elektromágneses összeférhetőségről szóló irányelvnek, a 2011/65/EU egyes veszélyes anyagok elektromos és elektronikus berendezésekben való használatának korlátozásáról szóló irányelvnek, valamint a 2009/125/EK energiahatékonysági követelményekről szóló irányelvnek.

إلغاء الضمان ومسؤولية الشركة المصنعة.

الأعطال والإصلاح

في حالة حدوث عطل، اصطحب الجهاز إلى خدمة الدعم الفني المعتمدة. لا تحاول تفكيكه أو إصلاحه لأن ذلك قد يشكل خطراً.

وظيفة الانتظار:

بالنسبة لإصدارات المنتج في الاتحاد الأوروبي و/أو في حالة تطبيق ذلك في بلدك:

البيئة وإمكانية إعادة تدوير المنتج

المواد التي يتكون منها غلاف هذا الجهاز مدمجة في نظام لجمعها وفرزها وإعادة تدويرها. إذا كنت ترغب في التخلص منها، يمكنك استخدام الحاويات العامة المناسبة لكل نوع من المواد.

المنتج خالي من تركيزات المواد التي يمكن اعتبارها ضارة بالبيئة.

يعني هذا الرمز أنه إذا كنت ترغب في التخلص من المنتج بعد انتهاء عمره الافتراضي، فيجب عليك تسليمه بالوسائل المناسبة إلى جهة معتمدة لإدارة النفايات من أجل التجميع الانتقائي لنفايات الأجهزة الكهربائية والإلكترونية (RAEE).

معلومات تتعلق باللائحة (الاتحاد الأوروبي) 2023/826 بشأن متطلبات التصميم البيئي لاستهلاك الطاقة في وضع الإيقاف ووضع الاستعداد.

يبلغ استهلاك الطاقة لهذا الجهاز 0.247 واط في وضع الإيقاف.

يتوافق هذا الجهاز مع التوجيه EU/2014/35 بشأن الجهد المنخفض، والتوجيه EU/2014/30 بشأن التوافق الكهرومغناطيسي، والتوجيه EU/2011/65 بشأن قيود استخدام مواد خطيرة معينة في الأجهزة الكهربائية والإلكترونية، والتوجيه EC/2009/125 بشأن متطلبات التصميم البيئي المطبقة على المنتجات المتعلقة بالطاقة.

والغرفة. قبل تطبيق البخار، اختبره دائماً على منطقة صغيرة غير مرئية من القماش.

- حافظ على البخار في وضع رأسي، وقم بتطبيق البخار برفق على نسيج الأثاث بحركة صاعدة وهابطة. يجب إزالة الوسائد ووضعها في وضع رأسي لتطبيق البخار. اترك الوسائد تجف تماماً قبل إعادة وضعها على الأثاث.

• إذا ظل الجهاز غير نشط لأكثر من 8 دقائق، فسيتم إيقاف تشغيله تلقائياً.

• لإعادة تشغيله، ما عليك سوى الضغط على زر التشغيل/الإيقاف.

مجرد الانتهاء من استخدام الجهاز:

• أوقف تشغيل الجهاز باستخدام زر التشغيل/الإيقاف.

• أفضل الجهاز عن التيار الكهربائي.

• اتركه حتى يبرد.

• أخرج خزان المياه وأفرغه تماماً.

• نظف الجهاز.

واقى حراري أمان:

• يحتوي الجهاز على جهاز أمان يحميه من السخونة الزائدة.

• إذا أوقف الجهاز عن العمل من تلقاء نفسه ولم يعد يعمل، افصله عن التيار الكهربائي وانتظر حوالي 15 دقيقة قبل إعادة توصيله. إذا لم يعمل الجهاز مرة أخرى، اطلب المساعدة الفنية المعتمدة.

التنظيف

• أفضل الجهاز عن التيار الكهربائي واركبه يبرد قبل القيام بأي مهمة تنظيف.

• نظف الجهاز بقطعة قماش مبللة بضع قطرات من المنظف السائل ثم جففه.

• لا تستخدم مذيبات أو منتجات ذات درجة حموضة أو قلوية، مثل المبيضات، أو منتجات كاشطة لتنظيف الجهاز.

• لا تقم بفتح الجهاز أبداً في الماء أو أي سائل آخر، ولا تضعه تحت صنوبر الماء.

كيفية التعامل مع الترسبات الكلسية:

• لكي يعمل الجهاز بشكل صحيح، يجب أن يظل خالياً من الترسبات الكلسية أو المغنيسيوم الناتجة عن استخدام المياه العسرة.

• لتجنب هذا النوع من المشاكل، يُنصح باستخدام مياه مقطرة ممزوجة بمياه الصنوبر (نصف ونصف).

• ومع ذلك، إذا لم يكن من الممكن استخدام نوع الماء الموصى به أعلاه، يجب إزالة الترسبات الكلسية من الجهاز بشكل دوري:

- كل 6 أسابيع إذا كانت المياه "عسرة جداً".

- كل 12 أسبوعاً إذا كانت المياه "عسرة".

• للقيام بذلك، نوصي باستخدام المنتج المخصص لهذا النوع من الأجهزة، والذي يمكن العثور عليه في المتاجر المتخصصة والخدمات الفنية المعتمدة.

• يجب استخدام منتج محدد لإزالة الترسبات الكلسية في هذا النوع من المنتجات.

• لا يُنصح باستخدام حلول منزلية لإزالة الترسبات الكلسية من هذا الجهاز، مثل استخدام الخل.

الخدمة

أي استخدام غير سليم أو مخالف لتعليمات الاستخدام قد يشكل خطراً، مما يؤدي إلى

الاستخدام والعناية:

- قم بتوصيل الجهاز بالشبكة الكهربائية.
- قم بتشغيل الجهاز باستخدام زر التشغيل/الإيقاف
- سيضيء مصباح التشغيل. سيبدأ في الوميض، وعندما تصل درجة الحرارة إلى المستوى المطلوب، سيظل المصباح مضيئاً.
- حدد معدل تدفق البخار وقوة الشفط المطلوبين باستخدام أزرار تحديد المستوى المناسبة.
- لا تستخدم درجات حرارة أعلى من تلك المحددة على الملابس المراد معالجتها.
- ☁ البخار فقط: درجة الحرارة للألياف الاصطناعية (البوليستر والنايلون وما إلى ذلك).

☁ + ☁ درجة الحرارة للحرير والصوف.

☁ + ☁ درجة الحرارة للقطن.

- إذا كانت الملابس تحتوي على أنواع مختلفة من الألياف، فاختر درجة الحرارة للألياف التي تتطلب درجة الحرارة الأقل. (على سبيل المثال، حدد درجة الحرارة الخاصة بالبوليستر لقطعة مكونة من 60% بوليستر و40% قطن).
- أثناء استخدام الجهاز، يظل المصباح الدال على التشغيل مضاءً، مما يشير إلى أن المقاومة تعمل وبالتالي تحافظ على درجة الحرارة المطلوبة.

بخار للملابس:

- يحتوي الجهاز على خيار للكي الجاف (بدون بخار). لاستخدام هذا الخيار، حدده في لوحة التحكم.
- بخار الملابس سهل الاستخدام ومثالي لإزالة التجاعيد والطيّات من الملابس والستائر، وكذلك لتنشيط أقمشة المفروشات.
- يمكن استخدامه على معظم الأقمشة، شريطة أن تكون معلقة أو أن يمكن استخدام مبخر الملابس بسهولة في وضع رأسي، وتحريكه على القماش بحركة صاعدة وهابطة.
- ملاحظة: تم تصميم مبخر الملابس للاستخدام في وضع رأسي على الملابس المعلقة، يرجى الامتناع عن استخدام المبخر على الملابس في وضع أفقي.
- علق الملابس على شماعة وقم بتمديد القماش قليلاً بيد واحدة أو استخدم وظيفة الشفط لتسهيل الكي.
- تأكد من أن جيوب الملابس فارغة.
- ملاحظة: نوصي بعدم الكي فوق الملحقات المعدنية، توخ الحذر وقم بالكي حول الملحقات المعدنية.

التحكم في تدفق البخار والشفط:

- يحتوي الجهاز على لوحة تحكم تسمح بالتحكم في تدفق البخار والشفط.

ستائر البخار:

- اغسل وجفف الستائر وفقاً للتعليمات، حسب نوع القماش.
- علق الستائر وقم بتطبيق البخار عندما تكون معلقة في مكانها.
- شد الستارة قليلاً بيد واحدة أثناء تطبيق البخار للمساعدة في إزالة التجاعيد أو استخدام وظيفة الشفط.

تنجيد البخار:

- يمكن استخدام مبخر الملابس لتنظيف التنجيد وأغطية الأثاث والوسائد الخاصة بالأثاث

- قم بفرد سلك الطاقة بالكامل قبل كل استخدام.
- لا تقم بتشغيل الجهاز بدون ماء.
- لا تستخدم الجهاز إذا كان زر التشغيل/الإيقاف لا يعمل.
- استخدم مقابض الجهاز لرفعه أو تحريكه.
- لا تستخدم الجهاز إذا كان مائلاً ولا تقم بقلبه.
- لا تقم بقلب الجهاز أثناء استخدامه أو توصيله بالتيار الكهربائي.
- للحفاظ على الطبقة المانعة للتصاق في حالة جيدة، لا تستخدم أدوات معدنية أو حادة عليها.
- احترم مؤشر المستوى الأقصى.

- أفضل الجهاز عن التيار الكهربائي عند عدم استخدامه وقبل القيام بأي مهمة تنظيف.
- لا تقم بتخزين أو نقل الجهاز وهو لا يزال ساخناً.
- للحصول على أداء جيد، حافظ على التعل في حالة جيدة: لا تستخدمه على الأجسام المعدنية (الأجزاء المعدنية من طاوله الكي، الأزرار، السحابات، إلخ).
- يوصى باستخدام الماء المقطر، خاصة إذا كانت المياه في منطقتك تحتوي على الطين أو كانت "عسرة" (تحتوي على الكلس أو المغنيسيوم).
- تأكد من أن خزان المياه مثبت جيداً قبل تشغيل الجهاز.
- لا تترك الجهاز موصولاً بالكهرباء دون مراقبة إذا لم تكن تستخدمه. هذا يوفر الطاقة ويقلل من عمر الجهاز.
- لا تضع الجهاز على أي سطح أثناء استخدامه.
- لا تستخدم الجهاز على أي جزء من جسم الإنسان أو الحيوان.
- لا تستخدم الجهاز مع الحيوانات الأليفة أو الحيوانات.

تعليمات الاستخدام

قبل الاستخدام:

- تأكد من إزالة جميع مواد التغليف من المنتج.
- اقرأ كتيب "صانح السلامة والتحذيرات" بعناية قبل استخدام الجهاز لأول مرة.
- تم تشجيع بعض أجزاء الجهاز قليلاً. لذلك، عند استخدام الجهاز لأول مرة، قد تلاحظ دخاناً خفيفاً. سيختفي هذا الدخان بعد فترة قصيرة.
- لإزالة الرائحة المنبعثة من الجهاز عند استخدامه لأول مرة، يوصى بتشغيله على أقصى طاقة لمدة 10 دقائق في غرفة جيدة التهوية.
- قم بإعداد الجهاز وفقاً للوظيفة التي ترغب في استخدامها:

تعبئة الماء:

- من الضروري تعبئة خزان الماء حتى يمكن العمل بالبخار.
- قم بإزالة خزان الماء
- اسحب خزان الماء إلى الأمام
- افتح السدادة المطاطية
- قم بتعبئة خزان الماء مع الحرص على عدم تجاوز المستوى الأقصى
- أغلق الغطاء المطاطي لإغلاق خزان المياه.
- أعد خزان المياه إلى مكانه عن طريق تحريكه حتى يستقر تماماً. تأكد من أن خزان المياه في مكانه تماماً.

الاستخدام:

- افرد سلك الطاقة بالكامل قبل توصيله.

مكواة بخار للملابس

GST1550V

عزيزي العميل:

نشكرك على اختيارك لشراء أحد منتجات العلامة التجارية TAURUS.

ستضمن لك تقنياتها وتصميمها ووظائفها، إلى جانب تجاؤها لأدق معايير الجودة، الرضا التام لفترة طويلة.

نصائح وإرشادات السلامة

يرجى قراءة هذه التعليمات بعناية قبل تشغيل الجهاز والاحتفاظ بها للاستشارة في المستقبل. قد يؤدي عدم الالتزام بهذه التعليمات إلى وقوع حادث.

يمكن للأطفال الذين تبلغ أعمارهم 8 سنوات فأكثر والأشخاص ذوي القدرات البدنية أو الحسية أو العقلية المحدودة أو الذين يفتقرون إلى الخبرة والمعرفة استخدام هذا الجهاز، إذا تم تزويدهم بالإشراف أو التدريب المناسب فيما يتعلق باستخدام الجهاز بطريقة آمنة وفهموا المخاطر التي ينطوي عليها. يجب ألا يلعب الأطفال بالجهاز. يجب ألا يقوم الأطفال بتنظيف الجهاز وصيانته دون إشراف.

يجب توخي الحذر عند استخدام الجهاز بسبب انبعاث البخار.

افصل الجهاز عن التيار الكهربائي أثناء التعبئة والتنظيف. لا يجب ترك جهاز تبخير الأقمشة دون مراقبة أثناء توصيله بالتيار الكهربائي.

لا يجب استخدام جهاز تبخير الأقمشة إذا سقط أو إذا كانت هناك علامات واضحة على تلفه أو إذا كان به تسرب.

يجب إبقاء جهاز تبخير الأقمشة وسلوكه بعيداً عن متناول الأطفال دون سن 8 سنوات عندما يكون مشحوناً بالكهرباء أو في طور التبريد.

إذا كان سلك الطاقة تالفاً، فيجب استبداله من قبل الشركة المصنعة أو خدمة ما بعد البيع أو موظفين مؤهلين مماثلين لتجنب أي خطر.

هذا الجهاز مخصص للاستخدام المنزلي فقط، وليس للاستخدام المهني أو الصناعي.

قبل توصيل الجهاز بالشبكة الكهربائية، تحقق من أن الجهد المحدد على لوحة المواصفات يتطابق مع جهد الشبكة الكهربائية.

قم بتوصيل الجهاز بمأخذ كهربائي يدعم 10 أمبير على الأقل.

يجب أن يتطابق قابس الجهاز مع قاعدة المقبس الكهربائي. لا تقم أبداً بتعديل القابس. لا تستخدم محولات القابس.

لا تستخدم الجهاز إذا كان السلك الكهربائي أو القابس تالفاً.

لا تسحب سلك الطاقة. لا تستخدم السلك الكهربائي أبداً لرفع الجهاز أو نقله أو فصله. لا تلف السلك الكهربائي حول الجهاز.

تحقق من حالة سلك التوصيل الكهربائي. تزيد الأسلاك التالفة أو المشابكة من خطر الصعق الكهربائي.

لا تدع سلك التوصيل الكهربائي يتدلى بحرية أو يتلامس مع الأسطح الساخنة للجهاز. في حالة كسر غلاف الجهاز، افصل الجهاز على الفور عن الشبكة الكهربائية لتجنب احتمال التعرض لصدمة كهربائية.

لا تلمس قابس التوصيل بيدك المبتلئين.

لا تستخدم الجهاز أو تخزينه في الهواء الطلق.

لا تعرض الجهاز للمطر أو الرطوبة. دخول الماء إلى الجهاز يزيد من خطر التعرض لصدمة كهربائية.

قد ترتفع درجة حرارة الأسطح التي يمكن الوصول إليها أثناء تشغيل الجهاز.

لا تلمس الأجزاء الساخنة من الجهاز، لأنها قد تسبب حروقاً.

الوصف

أ. رأس الفلتر

ب. الفلتر

ج. اللوحة الأساسية

د. فتحات الشفط

هـ. فتحات البخار

و. مخرج الهواء

ز. الجسم الرئيسي

ح. كابل الطاقة

ط. خزان المياه القابل للإزالة

ي. سداة مطاوية

ك. لوحة التحكم

1. زر التشغيل/الإيقاف

2. زر البخار

3. زر الشفط

4. مؤشرات مستوى البخار

5. مؤشرات مستوى الشفط

6. ضوء الاستعداد

إذا كان طراز جهازك لا يحتوي على الملحقات المذكورة أعلاه، فيمكنك شراؤها بشكل منفصل من خدمة الدعم الفني.

ESPAÑOL

GARANTÍA Y ASISTENCIA TÉCNICA

- Este producto goza del reconocimiento y protección de la garantía legal de conformidad con la legislación vigente. Para hacer valer sus derechos o intereses debe acudir a cualquiera de nuestros servicios de asistencia técnica oficiales.
- Podrá encontrar el más cercano accediendo al siguiente enlace web: <http://taurus-home.com/>
- También puede solicitar información relacionada poniéndose en contacto con nosotros por el teléfono que aparece al final de este manual.
- Puede descargar este manual de instrucciones y sus actualizaciones en <http://taurus-home.com>

ENGLISH

WARRANTY AND TECHNICAL ASSISTANCE

- This product enjoys the recognition and protection of the legal guarantee in accordance with current legislation. To enforce your rights or interests you must go to any of our official technical assistance services.
- You can find the closest one by accessing the following web link: <http://taurus-home.com/>
- You can also request related information by contacting us.
- You can download this instruction manual and its updates at <http://taurus-home.com/>

FRANÇAIS

GARANTIE ET ASSISTANCE TECHNIQUE

- Ce produit est reconnu et protégé par la garantie établie conformément à la législation en vigueur. Pour faire valoir vos droits ou intérêts, vous devrez vous adresser à l'un de nos services d'assistance technique agréés.
- Pour savoir lequel est le plus proche, vous pouvez accéder au lien suivant : <http://taurus-home.com/>
- Vous pouvez aussi nous contacter pour toute information.
- Vous pouvez télécharger ce manuel d'instructions et ses mises à jour sur <http://taurus-home.com/>

PORTUGUÊS

GARANTIA E ASSISTÊNCIA TÉCNICA

- Este produto goza do reconhecimento e proteção da garantia legal em conformidade com a legislação em vigor. Para fazer valer os seus direitos ou interesses, deve recorrer sempre aos nossos serviços oficiais de assistência técnica.
- Poderá encontrar o mais próximo de si através do seguinte website: <http://taurus-home.com/>

- Também pode solicitar informações relacionadas, pondo-se em contacto conosco.
- Pode fazer o download deste manual de instruções e suas atualizações em <http://taurus-home.com/>

ITALIANO

GARAZIA E ASSISTENZA TECNICA

- Questo prodotto possiede il riconoscimento e la protezione della garanzia legale di conformità con la legislazione vigente. Per far valere i suoi diritti o interessi, dovrà rivolgersi a uno qualsiasi dei nostri servizi ufficiali di assistenza tecnica.
- Può trovare il più vicino cliccando sul seguente link: <http://taurus-home.com/>
- Inoltre, può richiedere informazioni mettendosi in contatto con noi.
- Può scaricare questo manuale di istruzioni e i suoi aggiornamenti da <http://taurus-home.com/>

CATALÀ

GARANTIA I ASSISTÈNCIA TÈCNICA

- Aquest producte gaudeix del reconeixement i protecció de la garantia legal de conformitat amb la legislació vigent. Per fer valer els seus drets o interessos ha d'acudir a qualsevol dels nostres serveis d'assistència tècnica oficials.
- Podrà trobar el més proper accedint al següent enllaç web: <http://taurus-home.com/>
- També pot demanar informació relacionada posant-se en contacte amb nosaltres al telèfon que apareix al final d'aquest manual.
- Podeu descarregar aquest manual d'instruccions i les seves actualitzacions a <http://taurus-home.com>

DEUTSCH

GARANTIE UND TECHNISCHER SERVICE

- Dieses Produkt ist von der gesetzlichen Garantie gemäß der geltenden Gesetzgebung geschützt. Um Ihre Rechte und Interessen geltend zu machen, müssen Sie eines unserer offiziellen Servicezentren aufsuchen.
- Über folgenden Link finden Sie ein Servicezentrum in Ihrer Nähe: <http://taurus-home.com/>
- Sie können auch Informationen anfordern, indem Sie sich mit uns in Verbindung setzen.
- Sie können dieses Benutzerhandbuch und seine Aktualisierungen unter <http://taurus-home.com/>

NEDERLANDS

GARANTIE EN TECHNISCHE ONDERSTEUNING

- Dit product valt onder de legale garantievoorzwaarden zoals bepaald in de actuele wetgeving. Om een beroep te doen op uw rechten of aanspraken kunt u contact opnemen met onze officiële technische service.
- U kunt de dichtstbijzijnde technische service vinden op de website: <http://taurus-home.com/>
- Voor verdere informatie kunt u ook contact met ons opnemen.
- U kunt deze gebruiksaanwijzing en eventuele actualiseringen ervan downloaden via <http://taurus-home.com/>

ROMÂNĂ

GARANȚIE ȘI ASISTENȚĂ TEHNICĂ

- Acest produs beneficiază de recunoașterea și protecția garanției legale în conformitate cu legislația în vigoare. Pentru a vă exercita drepturile sau interesele, trebuie să vă adresați unuia dintre serviciile noastre oficiale de asistență tehnică.
- Puteți găsi cel mai apropiat serviciu de asistență tehnică accesând următorul link web: <http://taurus-home.com/>
- De asemenea, puteți solicita informații conexe, contactând-ne (consultați ultima pagină a manualului).
- Puteți descărca acest manual de instrucțiuni și actualizările sale la <http://taurus-home.com/>

POLSKI

GWARANCJA I SERWIS TECHNICZNY

- Ten produkt jest uznawany i chroniony prawną gwarancją zgodnie z obowiązującymi przepisami. W celu wyegzekwowania swoich praw lub interesów, należy udać się do dowolnego z naszych oficjalnych usług pomocy technicznej.
- Najbliższy punkt można znaleźć, korzystając z poniższego linku: <http://taurus-home.com/>
- Można również poprosić o informacje, kontaktując się z nami.
- Można też pobrać niniejszą instrukcję obsługi i jej aktualizacje na <http://taurus-home.com/>

БЪЛГАРСКИ

ГАРАНЦИЯ И ТЕХНИЧЕСКА ПОМОЩ

- Настоящият продукт има законна гаранция, в съответствие с действащото законодателство. За да упражните правата си на потребител следва да се насочите към някой от нашите оторизирани сервиси.

- Най-близкия до Вас сервис можете да откриете на следния линк: <http://taurus-home.com/>

- Също така, можете да потърсите информация, свързвайки се с нас (вижте на последната страница на наръчника).

- Наръчника с указания и неговите осъвременявания можете да свалите на следния <http://taurus-home.com/>

ΕΛΛΗΝΙΚΑ

ΕΓΓΥΗΣΗ ΚΑΙ ΤΕΧΝΙΚΗ ΥΠΟΣΤΗΡΙΞΗ

- Το παρόν προϊόν αναγνωρίζεται και προστατεύεται από τη νόμιμη εγγύηση συμμόρφωσης προς την ισχύουσα νομοθεσία. Για να διεκδικήσετε τα δικαιώματα ή συμφέροντά σας πρέπει να απευθυνθείτε σε οποιοδήποτε από τα επίσημα γραφεία μας τεχνικής υποστήριξης.

- Για να βρείτε το πιο κοντινό σε εσάς, ανατρέξτε στην ιστοσελίδα: <http://taurus-home.com/>

- Μπορείτε επίσης να ζητήσετε πληροφορίες, επικοινωνώντας μαζί μας.

- Μπορείτε να «κατεβάσετε» από το διαδίκτυο το παρόν εγχειρίδιο οδηγιών και τις σχετικές ενημερώσεις του στο <http://taurus-home.com/>

РУССКИЙ

ГАРАНТИЯ И ТЕХНИЧЕСКАЯ ПОДДЕРЖКА

- Данный продукт пользуется признанием и защитой юридической гарантии в соответствии с действующим законодательством. Для отстаивания своих прав или интересов вам следует обратиться в любой из наших официальных сервисных центров.

- Вы можете найти ближайший из них, перейдя по следующей ссылке: <http://taurus-home.com/>.

- Вы также можете запросить соответствующую информацию, связавшись с нами по телефону, указанному в конце данного руководства.

- Данное руководство по эксплуатации и его обновления можно загрузить по адресу http://taurus-home.com.

DANSK

GARANTI OG TEKNISK HJELP

- Dette produkt er anerkendt og beskyttet af lovmæssig garanti i overensstemmelse med gældende lovgivning. Hvis du vil gøre dine rettigheder eller interesser gældende, skal du kontakte et af vores officielle servicecentre.

- Du kan finde den nærmeste ved at gå ind på følgende link: <http://taurus-home.com/>

- Du kan også anmode om relevante oplysninger ved at kontakte os på telefonnummeret i slutningen af denne vejledning.

- Du kan downloade denne brugsanvisning og dens opdateringer på <http://taurus-home.com>.

NORSK

GARANTI OG TEKNISK HJELP

- Dette produktet nyter godt av anerkjennelsen og beskyttelsen av den juridiske garantien i samsvar med gjeldende lovgivning. For å håndheve dine rettigheter eller interesser må du gå til noen av våre offisielle tekniske assistansetjenester.
- Du kan finne den nærmeste ved å gå til følgende nettside: <http://taurus-home.com/>
- Du kan også be om relatert informasjon ved å kontakte oss på telefonnummeret som er oppført på slutten av denne håndboken.
- Du kan laste ned denne bruksanvisningen og dens oppdateringer på <http://taurus-home.com>

SVENSKA

GARANTI OCH TEKNISK SUPPORT

- Denna produkt erkänns och skyddas av en lagstadgad garanti i enlighet med tillämplig lag. För att hävda dina rättigheter eller intressen bör du kontakta ett av våra officiella servicecenter.
- Du kan hitta den närmaste genom att gå in på följande länk: <http://taurus-home.com/>
- Du kan också begära information om detta genom att kontakta oss på telefonnumret i slutet av den här handboken.
- Du kan ladda ner denna bruksanvisning och dess uppdateringar på <http://taurus-home.com>.

SUOMALAINEN

TAKUU JA TEKNINEN APU

- Tämä tuote nauttii voimassa olevan lainsäädännön mukaisen lakisääteisen takuun tunnustusta ja suojaa. Jos haluat puolustaa oikeuksiasi tai etujasi, ota yhteyttä johonkin virallisista palvelukeskuksistamme.
- Löydät lähimmän sellaisen seuraavasta linkistä: <http://taurus-home.com/>.
- Voit myös pyytää lisätietoja ottamalla meihin yhteyttä tämän käyttöoppaan lopussa olevasta puhelinnumerosta.
- Voit ladata tämän käyttöohjeen ja sen päivitykset osoitteesta <http://taurus-home.com>.

TÜRKÇE

GARANTİ VE TEKNİK YARDIM

- Bu ürün, yürürlükteki mevzuata uygun olarak yasal garantinin tanınması ve korunmasından yararlanır. Haklarınızı veya menfaatinizi savunmak için resmi teknik yardım hizmetlerimizden herhangi biriyle iletişime geçmelisiniz.
- Aşağıdaki web bağlantısına erişerek size en yakın olanı bulabilirsiniz: <http://taurus-home.com/>
- Ayrıca bu kılavuzun sonunda yer alan telefon numarasına bize ulaşarak ilgili bilgileri talep edebilirsiniz.
- Bu kullanım kılavuzunu ve güncellemelerini <http://taurus-home.com> adresinden indirebilirsiniz.

MAGYAR

GARANCIA ÉS MŰSZAKI SEGÍTSÉGNYÚJTÁS

- Ez a termék a hatályos jogszabályoknak megfelelően a törvényes garancia elismerését és védelmét élvezi. Jogai vagy érdekei érvényesítéséhez a hivatalos műszaki segítségnyújtás bármelyikéhez kell fordulnia.
- A legközelebbi szervizünket a következő weblinke kattintva találja meg: <http://taurus-home.com/>.
- Kapcsolattartás útján is kérhet kapcsolódó információkat.
- Ezt a használati útmutatót és annak frissítéseit letöltheti a <http://taurus-home.com/> weboldalról.

عرب

الضمان والمساعدة الفنية

يحظى هذا المنتج بالاعتراف والحماية من الضمان القانوني وفقاً للتشريعات النافذة. لطلب حقوقك أو مصالحك يجب عليك مراجعة أي

مركز من مراكزنا لخدمات المساعدة التقنية الرسمية.

يمكنك العثور على الأقرب عن طريق الدخول إلى رابط الموقع:
النال:

(حسب العلامة التجارية) <http://taurus-home.com>

كما يمكنك طلب المعلومات ذات الصلة عن طريق الاتصال بنا عبر الهاتف.

ويمكنك تحميل دليل التعليمات هذا وتحديثاته على الموقع

<http://taurus-home.com>

COUNTRY	ADDRESS	PHONE
Algeria	Zone d'Activite, N° 62, Constantine	213770777756
Argentina	Av. del Libertador 1298,(B1638BEY), Vicente López (Pcia. Buenos Aires)	541153685223
Belgium	Mariëndonkstraat 5, 5154 EG, Elshout	31620401500
Bulgaria	265,Okolovrasten Pat, Mladost 4, 1766, Sofia	35929211120 / 35929211193
Congo (Republic of)	98 Blvd General Charles de Gaulle, Pointe Noire	242066776656
Cyprus	20, Bethlehem Str. / P.O.Box 20430, 2033, Strovolos	35722711300
Czech Republic	Milady Horakove 357/4, 568 02, Svitavy	420 461 540 130
Equatorial Guinea	SN Av Patricio Lumumba y C/ Jesus B, Bata	00240 333 082958 00240 333 082453
Equatorial Guinea	Calle de las Naciones Unidas, PO box 762, Malabo	240333082958 240333082453
España	Avda Barcelona, S/N, 25790 Oliana (Lleida) atencioncliente@taurus.es	945 551 242
France	Za les bas musats 18, 89100, Malay-le-Grand	03 86 83 90 90
Ghana	Ederick Place, Accra-Ghana	302682448 / 302682404
Gibraltar	11 Horse Barrack Lane, 54000, Gibraltar	00350 200 75397 00350 200 41023
Greece	Sapfous 7-9, 10553, Athens	+30 21 0373 7000
Hong Kong	Unit H,13/F., World Tech Centre, Hong kong	(852) 2448 0116 / 9197 3519
Hungary	Késmárk utca 11-13, 1158, Budapest	+36 1 370 4519
India	C-175, Sector-63, Noida, Gautam Budh Nagar - 201301, Delhi	(+91) 120 4016200
Ivory Coast	01 Rue Des Carrossiers-Zone 3, B.P 3747, Abidjan 01 (RCI)	225 27 21223232
Luxembourg	Mariëndonkstraat 5, 5154 EG, Elshout	31620401500
Marruecos	Big distribution society 4 Rue 13 Lot. Smara Oulfa, Casablanca	(+212) 522 89 40 21
Mauritania	134 Avenue Gamal Abdener Ilot D, Nouakchott	2225254469 / 2225251258
Mexico	Rosas Moreno N° 4-203 Colonia de San Rafael C.P. 06470 – Delegación Cuauhtémoc, Ciudad de México	(+52) 55 55468162
Montenegro	Rastovac bb, 81400, Niksic	+382 40 217 055
Netherlands	Mariëndonkstraat 5, 5154 EG, Elshout	31620401500
Nigeria	8, Isaac; John Str,G.R.A Ikeja Lagos	23408023360099
Paraguay	Denis Roa 155 c/ Guido Spano, Asunción	21665100
Peru	Av. Javier Prado Este N°560, Piso 24, Oficina 2401, San Isidro, Lima	(511) 421 6047
Portugal	Avenida Rainha D. Amélia, nº12-B, 1600-677, Lisboa	+351 210966324
Romania	Dudesti Pantelimon 23, 410554, Bucharest	031.805.49.58
Serbia	Rastovac bb, 81400, Niksic	+382 40 217 055
Slovakia	Milady Horakove 357/4, 568 02, Svitavy	420 461 540 130
Southafrica	Unit 25 & 26, San Croy Office Park, Die Agora Road, Croydon, Kempton Park, 1619, Johannesburg	(+27) 011 392 5652
Tunisia	2, Rue de Turquie, Tunis	21671333066
Ukraine	Block 6, Ap Housing Estate Topol-2, B, 49000, Dnepropetrovsk	380563704161 380563704161
Uruguay	Luis Alberto de Herrera 3468, 11600, Montevideo	598 2209 28 00
Vietnam	Lot 7 Ind. Zone for, Ha Noi	84437658111 / 84437658110





taurus

www.taurus-home.com

CE



Points de collecte sur www.quefairedemesdechets.fr

21/01/2026 - Page Size A5