

MAXIM'S

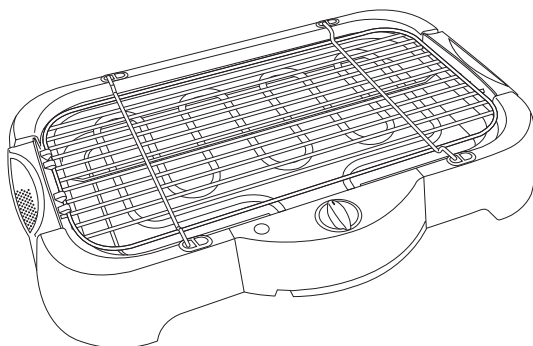

- ES.** Consejos y advertencias de seguridad
EN. Safety advice and warnings
FR. Conseils et avertissements de sécurité
PT. Conselhos e advertências de segurança
IT. Consigli e avvertimenti di sicurezza
CA. Consells i advertències de seguretat
DE. Ratschläge und sicherheitshinweise
NL. Veiligheidsadvies en waarschuwingen
RO. Recomandări siguranță și avertizări
PL. Wskazówki i ostrzeżenia bezpieczeństwa
BG. Съвети и предупреждения за безопасност
EL. Συμβουλές και προειδοποιήσεις ασφαλείας
RU. Советы по безопасности и предупреждения
DA. Sikkerhedsråd og advarsler
NO. Sikkerhetsråd og advarsler
SV. Säkerhetsråd och varningar
FI. Urvallisuusohjeet ja varoitukset
TR. Güvenlik tavsiyeleri ve uyarılar
HE. עצות ואזהרות בטיחות
AR. تحذيرات وإرشادات الأمان

taurus



**BARBARCOA
MAXIM'S**

Distinguido cliente,

Muchas gracias por elegir comprar un producto de la marca TAURUS.

Su tecnología, diseño y funcionalidad, junto con el hecho de superar las más estrictas normas de calidad le comportarán total satisfacción durante mucho tiempo.

**CONSEJOS DE SEGURIDAD Y
ADVERTENCIAS**

- Lea atentamente estas instrucciones antes de poner en marcha el aparato y consérvelas para futuras consultas. La no observación y cumplimiento de estas instrucciones pueden comportar como resultado un accidente.
- Antes del primer uso, limpiar todas las partes del producto que puedan estar en contacto con alimentos, procediendo tal como se indica en el apartado de limpieza.
- Este aparato pueden utilizarlo niños con edad de 8 años y superior y personas con capacidades físicas, sensoriales o mentales reducidas o falta de experiencia y conocimiento, si se les ha dado la supervisión o formación apropiadas respecto al uso del aparato de una manera segura y comprenden los peligros que implica. Los niños no deben jugar con el aparato. La limpieza y el mantenimiento a realizar por el usuario no deben realizarlos los niños sin supervisión.
- **ATENCIÓN:** No utilizar este aparato con carbón vegetal u otro combustible similar.

- Este aparato se debe conectar a una instalación que lleve un dispositivo de corriente diferencial residual (DR) que tenga una corriente de actuación que no exceda de 30 mA.
- Este aparato debe ser conectado sobre una base de toma de corriente que lleve un contacto a tierra.
- El cable de alimentación debe ser regularmente examinado para detectar signos de avería y el aparato no debe ser utilizado si el cable está dañado.
- Si el cable de alimentación está dañado, debe ser sustituido por el fabricante, por su servicio posventa o por personal cualificado similar con el fin de evitar un peligro.
- Este aparato es sólo para uso doméstico, no para uso industrial o profesional.

**PRECAUCIÓN, Superficies calientes.**

- Respete el nivel máximo de agua a verter en la bandeja de agua tal y como se indica en las instrucciones de uso.
- No sumerja este aparato en agua ni en ningún otro líquido.
- Antes de conectar el aparato a la red, verificar que el voltaje indicado en la placa de características coincide con el voltaje de red.
- Conectar el aparato a una toma de corriente que soporte como mínimo 16 amperios.
- La clavija del aparato debe coincidir con la base eléctrica de la toma de corriente. Nunca modificar la clavija. No usar adaptadores de clavija.
- No tirar del cable de alimentación. Nunca usar el cable eléctrico para levantar, transportar o desenchufar el aparato.
- No enrollar el cable eléctrico de conexión alrededor del aparato.

- No dejar que el cable eléctrico de conexión cuelgue libremente ni que entre en contacto con las superficies calientes del aparato.
- Si se rompe la carcasa del aparato, desconectar inmediatamente el aparato de la red eléctrica para evitar la posibilidad de sufrir una descarga eléctrica.
- No tocar la clavija de conexión con las manos mojadas.
- La temperatura de las superficies accesibles puede ser elevada cuando el aparato está en funcionamiento.
- No tocar las partes calefactadas del aparato, ya que pueden provocar quemaduras.

SERVICIO

- Toda utilización inadecuada, o en desacuerdo con las instrucciones de uso, puede comportar peligro, anulando la garantía y la responsabilidad del fabricante.

ANOMALÍAS Y REPARACIÓN

- En caso de avería lleve el aparato a un Servicio de Asistencia Técnica autorizado. No intente desmontarlo o repararlo ya que puede existir peligro.

PARA LAS VERSIONES EU DEL PRODUCTO Y/O EN EL CASO DE QUE EN SU PAÍS APLIQUE:

ECOLOGÍA Y RECICLABILIDAD DEL PRODUCTO

- Los materiales que constituyen el envase de este aparato, están integrados en un sistema de recogida, clasificación y reciclado de los mismos. Si desea deshacerse de ellos, puede utilizar los contenedores públicos apropiados para cada tipo de material.
- El producto está exento de concentraciones de sustancias que se puedan considerar dañinas para el medio ambiente.



Este símbolo significa que, si desea deshacerse del producto, una vez transcurrida la vida del mismo, debe depositarlo por los medios adecuados a manos de un gestor de residuos autorizado para la recogida selectiva de Residuos de Aparatos Eléctricos y Electrónicos

(RAEE).

- Este aparato cumple con la Directiva 2014/35/EU de Baja Tensión, con la Directiva 2014/30/EU de Compatibilidad Electromagnética, con la Directiva 2011/65/EU sobre restricciones a la utilización de determinadas sustancias peligrosas en aparatos eléctricos y electrónicos y con la Directiva 2009/125/EC sobre los requisitos de diseño ecológico aplicable a los productos relacionados con la energía.

**BARBECUE
MAXIM'S**

Dear customer,

Many thanks for choosing to purchase a TAURUS brand product.

Thanks to its technology, design and operation and the fact that it exceeds the strictest quality standards, a fully satisfactory use and long product life can be assured.

SAFETY ADVICE AND WARNINGS

- Read these instructions carefully before switching on the appliance and keep them for future reference. Failure to follow and observe these instructions could lead to an accident.
- Clean all the parts of the product that will be in contact with food before use, as indicated in the cleaning section.
- This appliance can be used by children aged from 8 years and above and persons with reduced physical, sensory or mental capabilities or lack of experience and knowledge if they have been given supervision or instruction concerning use of the appliance in a safe way and understand the hazards involved. Children shall not play with the appliance. Cleaning and user maintenance shall not be made by children without supervision.
- **WARNING:** Charcoal or similar combustible fuels must not be used with this appliance.
- This appliance should be supplied through a residual current device (RCD) having a rated residual

operating current not exceeding 30 mA.

- This appliance is to be connected to a socket-outlet having an earthing contact.
- The supply cord should be regularly examined for signs of damage and the appliance is not to be used if the cord is damaged.
- If the supply cord is damaged, it must be replaced by the manufacturer, its service agent or similarly qualified persons in order to avoid a hazard.
- This appliance is for household use only, not professional, industrial use.



CAUTION, Hot Surfaces.

- Respect the maximum level of water to be poured in the water tray as indicated in the instruction for use.
- Do not immerse this appliance in water or any other liquid.
- Ensure that the voltage indicated on the rating label matches the mains voltage before plugging in the appliance.
- Connect the appliance to a mains socket rated at least 16 amperes.
- The appliance's plug must fit into the mains socket properly. Do not alter the plug. Do not use plug adaptors.
- Do not pull on the supply cord. Never use the supply cord to lift up, carry or unplug the appliance.
- Do not wrap the supply cord around the appliance.
- Do not allow the supply cord to hang freely or to come into contact with the appliance's hot surfaces.
- If the appliance enclosure breaks, immediately disconnect the appliance from the mains to prevent the possibility of an electric shock.
- Do not touch the plug with wet hands.
- The temperature of the accessible surfaces may be high when the appliance is in use.

- Do not touch any heated part, as this may cause serious burns.

SERVICE

- Any misuse or failure to follow the instructions for use renders the guarantee and the manufacturer's liability null and void.

ANOMALIES AND REPAIR

- Take the appliance to an authorised technical support service if problems arise. Do not try to dismantle or repair without assistance, as this may be dangerous.

FOR EU PRODUCT VERSIONS AND/OR IN THE CASE THAT IT IS REQUESTED IN YOUR COUNTRY:

ECOLOGY AND RECYCLABILITY OF THE PRODUCT

- The materials of which the packaging of this appliance consists are included in a collection, classification and recycling system. Should you wish to dispose of them, use the appropriate public containers for each type of material.
- The product does not contain concentrations of substances that could be considered harmful to the environment.



This symbol means that in case you wish to dispose of the product once its working life has ended, take it to an authorised waste agent for the selective collection of waste electrical and electronic equipment (WEEE).

- This appliance complies with Directive 2014/35/EU on Low Voltage, Directive 2014/30/EU on Electromagnetic Compatibility, Directive 2011/65/EU on the restrictions of the use of certain hazardous substances in electrical and electronic equipment and Directive 2009/125/EC on the ecodesign requirements for energy-related products.

**BARBECUE
MAXIM'S**

Cher Client,

Un grand merci d'avoir choisi d'acheter un produit de marque TAURUS.

Sa technologie, son design et sa fonctionnalité, outre sa parfaite conformité aux normes de qualité les plus strictes, vous permettront d'en tirer une longue et durable satisfaction.

**CONSEILS DE SÉCURITÉ ET
AVERTISSEMENTS**

- Lire attentivement cette notice d'instructions avant de mettre l'appareil en marche, et la conserver pour la consulter ultérieurement. Le non-respect de ces instructions peut être source d'accident.
- Avant la première utilisation, laver les parties en contact avec les aliments comme indiqué à la section nettoyage.
- Cet appareil peut être utilisé par des enfants âgés d'au moins 8 ans et par des personnes ayant des capacités physiques, sensorielles ou mentales réduites ou dénuées d'expérience ou de connaissance, s'ils (si elles) sont correctement surveillé(e)s ou si des instructions relatives à l'utilisation de l'appareil en toute sécurité leur ont été données et si les risques encourus ont été appréhendés. Les enfants ne doivent pas jouer avec l'appareil. Le nettoyage et l'entretien par l'utilisateur ne doivent pas être effectués par des enfants sans surveillance.
- Cet appareil n'est pas prévu pour être utilisé par des personnes (y compris les enfants) dont les capacités physiques, sensorielles ou mentales sont réduites, ou des personnes dénuées d'expérience ou de connaissance, sauf si elles ont pu bénéficier, par l'intermédiaire d'une personne responsable de leur sécurité, d'une surveillance ou d'instructions préalables concernant l'utilisation de l'appareil.
- Il convient de surveiller les enfants pour s'assurer qu'ils ne jouent pas avec l'appareil.
- **AVERTISSEMENT:** Le charbon de bois ou des combustibles combustibles similaires ne doivent pas être utilisés avec cet appareil.
- Cet appareil doit être alimenté via un dispositif à courant résiduel (RCD) ayant un courant de fonctionnement résiduel nominal ne dépassant pas 30 mA.
- Cet appareil doit être connecté à une prise de courant dotée d'un contact de terre.
- Le cordon d'alimentation doit être régulièrement examiné pour détecter tout signe de dommage et l'appareil ne doit pas être utilisé si le cordon est endommagé.
- Si le câble d'alimentation est endommagé, il doit être remplacé par le fabricant, son service après-vente ou des personnes de qualification similaire afin d'éviter un danger.
- Cet appareil est destiné à un usage domestique uniquement et non à un usage professionnel ou industriel.



AVERTISSEMENT, Surfaces chaudes.

- Respecter le niveau maximum d'eau à verser dans le bac à eau comme indiqué dans le mode d'emploi.
- Ne plongez pas cet appareil dans l'eau ou tout autre liquide.
- Avant de raccorder l'appareil au secteur, s'assurer que le voltage indiqué sur la plaque signalétique correspond à celui du secteur.
- Raccorder l'appareil à une prise de courant d'au moins 16 ampères.
- La prise de courant de l'appareil doit coïncider avec la base de la prise de courant. Ne jamais modifier la prise de courant. Ne pas utiliser d'adaptateur de prise de courant.
- Ne tirez pas sur le cordon d'alimentation. Ne jamais utiliser le câble électrique pour lever, transporter ou débrancher l'appareil.
- Ne pas enrouler le câble électrique autour de l'appareil.
- Ne pas laisser le cordon de connexion entrer en contact avec les surfaces chaudes de l'appareil.
- Si le boîtier de l'appareil se brise, débrancher immédiatement l'appareil du réseau électrique afin d'éviter tout risque d'électrocution.
- Ne pas toucher la prise de raccordement avec les mains mouillées.
- Quand l'appareil est mis en marche, la température des surfaces accessibles peut être élevée.
- Éviter de toucher les parties chauffantes de l'appareil, vous pourriez gravement vous brûler.

GARANTIE

- Toute utilisation inappropriée ou non conforme aux instructions d'utilisation annule la garantie et la responsabilité du fabricant.

ANOMALIES ET RÉPARATION

- En cas de panne, remettez l'appareil à un service d'assistance technique agréé. Il est dangereux de tenter de procéder aux réparations ou de démonter l'appareil soi-même.

POUR LES VERSIONS UE DU PRODUIT ET/OU EN FONCTION DE LA LÉGISLATION DU PAYS D'INSTALLATION :

ÉCOLOGIE ET RECYCLAGE DU PRODUIT

- Les matériaux constitutifs de l'emballage de cet appareil font partie d'un programme de collecte, de tri et de

recyclage. Si vous souhaitez vous débarrasser du produit, merci de bien vouloir utiliser les conteneurs publics appropriés à chaque type de matériau.

- Le produit ne contient pas de substances concentrées susceptibles d'être considérées comme nuisibles à l'environnement.



Ce symbole signifie que si vous souhaitez vous débarrasser de l'appareil, en fin de vie utile, celui-ci devra être déposé, en prenant les mesures adaptées, à un centre agréé pour la collecte et le tri des déchets d'équipements électriques et électroniques (DEEE).

- Cet appareil est certifié conforme à la directive 2014/35/EU de basse tension, de même qu'à la directive 2014/30/EU en matière de compatibilité électromagnétique, à la directive 2011/65/EU relative à la limitation de l'utilisation de certaines substances dangereuses dans les équipements électriques et électroniques et à la directive 2009/125/EC pour la fixation d'exigences en matière d'écoconception applicable aux produits liés à l'énergie.

**CHURRASQUEIRA
MAXIM'S**

Caro cliente,

Obrigado por ter adquirido um eletrodoméstico da marca TAURUS.

A sua tecnologia, design e funcionalidade, aliados às mais rigorosas normas de qualidade, garantir-lhe-ão uma total satisfação durante muito tempo.

**CONSELHOS E AVISOS DE
SEGURANÇA**

- Leia atentamente estas instruções antes de ligar o aparelho e guarde-as para referência futura. O não cumprimento destas instruções pode provocar um acidente.
- Limpe todas as partes do produto que estarão em contacto com os alimentos antes de o utilizar, tal como indicado na secção de limpeza.
- Este aparelho pode ser utilizado por crianças a partir dos 8 anos de idade e por pessoas com capacidades físicas, sensoriais ou mentais reduzidas ou com falta de experiência e conhecimentos, desde que tenham recebido supervisão ou instruções sobre a utilização do aparelho de forma segura e compreendam os perigos envolvidos. As crianças não devem brincar com o aparelho. A limpeza e a manutenção pelo utilizador não devem ser efectuadas por crianças sem supervisão.
- **AVISO:** O carvão vegetal ou combustíveis semelhantes não devem ser utilizados com este aparelho.

- Este aparelho deve ser alimentado através de um dispositivo de corrente residual (RCD) com uma corrente residual nominal de funcionamento não superior a 30 mA.
- Este aparelho deve ser ligado a uma tomada de corrente com contacto de terra.
- O cabo de alimentação deve ser examinado regularmente quanto a sinais de danos e o aparelho não deve ser utilizado se o cabo estiver danificado.
- Se o cabo de alimentação estiver danificado, deve ser substituído pelo fabricante, pelo seu agente de assistência técnica ou por pessoas com qualificações semelhantes, de modo a evitar qualquer perigo.
- Este aparelho destina-se exclusivamente a uso doméstico e não a uso profissional ou industrial.

**CUIDADO, Superfícies
quentes.**

- Respeitar o nível máximo de água a deitar no reservatório de água, tal como indicado nas instruções de utilização.
- Não mergulhar este aparelho em água ou em qualquer outro líquido.
- Antes de ligar o aparelho à corrente, certifique-se de que a tensão indicada na etiqueta de características corresponde à tensão da rede eléctrica.
- Ligar o aparelho a uma tomada de corrente com uma potência mínima de 16 amperes.
- A ficha do aparelho deve encaixar corretamente na tomada de corrente. Não alterar a ficha. Não utilizar adaptadores de ficha.
- Não puxar pelo cabo de alimentação. Nunca utilizar o cabo de alimentação para levantar, transportar ou desligar o aparelho da tomada.

- Não enrolar o cabo de alimentação à volta do aparelho.
- Não deixar o cabo de alimentação pendurado ou em contacto com as superfícies quentes do aparelho.
- Se a caixa do aparelho se partir, desligue imediatamente o aparelho da rede eléctrica para evitar a possibilidade de um choque eléctrico.
- Não tocar na ficha com as mãos molhadas.
- A temperatura das superfícies acessíveis pode ser elevada quando o aparelho está a ser utilizado.
- Não tocar em nenhuma parte aquecida, pois pode provocar queimaduras graves.

SERVIÇO

- Qualquer utilização inadequada ou em desacordo com as instruções de utilização pode ser perigosa e anula a garantia e a responsabilidade do fabricante.

ANOMALIAS E REPARAÇÃO

- Em caso de avaria leve o aparelho a um Serviço de Assistência Técnica autorizado. Não tente desmontar ou reparar o aparelho, já que tal poderá acarretar perigos.

PARA AS VERSÕES EU DO PRODUTO E/OU CASO APLICÁVEL NO SEU PAÍS

ECOLOGIA E RECICLAGEM E DO PRODUTO

- Os materiais que constituem a embalagem deste aparelho estão integrados num sistema de recolha, classificação e reciclagem. Se deseja eliminar-los, utilize os contentores de reciclagem colocados à disposição para cada tipo de material.
- O produto está isento de concentrações de substâncias que possam ser consideradas nocivas para o ambiente.



Este símbolo significa que se desejar desfazer-se do produto depois de terminada a sua vida útil, deve entregar-lo através dos meios adequados ao cuidado de um gestor de resíduos autorizado para a recolha seletiva de Resíduos de Equipamentos Elétricos e Eletrónicos (REEE).

- Este aparelho cumpre a Diretiva 2014/35/EU de Baixa Tensão, a Diretiva 2014/30/EU de Compatibilidade Eletromagnética, a Diretiva 2011/65/EU sobre restrições à utilização de determinadas substâncias perigosas em aparelhos elétricos e eletrónicos e a Diretiva 2009/125/EC sobre os requisitos de design ecológico aplicável aos produtos relacionados com a energia.

**BARBECUE
MAXIM'S**

Egregio cliente,

La ringraziamo di aver comprato un prodotto della marca TAURUS.

La sua tecnologia, il suo design e la sua funzionalità, oltre al fatto di aver superato le più rigorose norme di qualità, le assicureranno una totale e durevole soddisfazione.

**AVVERTENZE E CONSIGLI DI
SICUREZZA**

- Leggere attentamente le presenti istruzioni prima di accendere l'apparecchio e conservarle per future consultazioni. La mancata osservanza di queste istruzioni può causare incidenti.
- Prima dell'uso, pulire tutte le parti del prodotto che verranno a contatto con gli alimenti, come indicato nella sezione dedicata alla pulizia.
- Questo apparecchio può essere utilizzato da bambini a partire dagli 8 anni di età e da persone con ridotte capacità fisiche, sensoriali o mentali o con mancanza di esperienza e conoscenza, a condizione che abbiano ricevuto supervisione o istruzioni sull'uso dell'apparecchio in modo sicuro e che comprendano i pericoli connessi. I bambini non devono giocare con l'apparecchio. La pulizia e la manutenzione da parte dell'utente non devono essere effettuate da bambini senza supervisione.
- **AVVERTENZA:** Non è consentito l'uso di carbonella o di combustibili simili con questo apparecchio.

- Questo apparecchio deve essere alimentato tramite un interruttore differenziale (RCD) con una corrente di funzionamento residua nominale non superiore a 30 mA.
- Questo apparecchio deve essere collegato a una presa di corrente dotata di contatto di terra.
- Il cavo di alimentazione deve essere esaminato regolarmente per verificare che non presenti segni di danneggiamento e l'apparecchio non deve essere utilizzato se il cavo è danneggiato.
- Se il cavo di alimentazione è danneggiato, deve essere sostituito dal produttore, dal suo agente di assistenza o da persone analogamente qualificate, al fine di evitare un pericolo.
- Questo apparecchio è destinato esclusivamente all'uso domestico e non a quello professionale o industriale.



ATTENZIONE, Superfici calde.

- Rispettare il livello massimo di acqua da versare nella vaschetta dell'acqua come indicato nelle istruzioni per l'uso.
- Non immergere l'apparecchio in acqua o in altri liquidi.
- Prima di collegare l'apparecchio, accertarsi che la tensione indicata sulla targhetta corrisponda alla tensione di rete.
- Collegare l'apparecchio a una presa di corrente da almeno 16 ampere.
- La spina dell'apparecchio deve essere inserita correttamente nella presa di corrente. Non modificare la spina. Non utilizzare adattatori di spina.
- Non tirare il cavo di alimentazione. Non utilizzare mai il cavo di alimentazione per sollevare, trasportare o scollegare l'apparecchio.

- Non avvolgere il cavo di alimentazione intorno all'apparecchio.
- Non lasciare che il cavo di alimentazione penda liberamente o entri in contatto con le superfici calde dell'apparecchio.
- In caso di rottura dell'involucro dell'apparecchio, scollegare immediatamente l'apparecchio dalla rete elettrica per evitare il rischio di scosse elettriche.
- Non toccare la spina con le mani bagnate.
- La temperatura delle superfici accessibili può essere elevata quando l'apparecchio è in funzione.
- Non toccare le parti riscaldate per non incorrere in gravi ustioni.

SERVIZIO

- Il produttore invalida la garanzia e declina ogni responsabilità in caso di uso inappropriato dell'apparecchio o non conforme alle istruzioni d'uso.

ANOMALIE E RIPARAZIONI

- In caso di guasto, rivolgersi ad un Centro d'Assistenza Tecnica autorizzato. Non tentare di smontare o di riparare l'apparecchio: può essere pericoloso.

PER I PRODOTTI DELL'UNIONE EUROPEA E/O NEL CASO IN CUI SIA PREVISTO DALLA LEGISLAZIONE DEL SUO PAESE DI ORIGINE PRODOTTO ECOLOGICO E RICICLABILE

- I materiali che costituiscono l'imballaggio di questo apparecchio sono compresi in un sistema di raccolta, classificazione e riciclaggio degli stessi. Per lo smaltimento, utilizzare gli appositi contenitori pubblici, adatti per ogni tipo di materiale.
- Il prodotto non contiene concentrazioni di sostanze considerate dannose per l'ambiente.



Questo simbolo indica che, per smaltire il prodotto al termine della sua durata utile, occorre depositarlo presso un ente di smaltimento autorizzato alla raccolta differenziata di rifiuti di apparecchiature elettriche ed elettroniche (RAEE).

- Questo apparecchio rispetta la Direttiva 2014/35/EU di Bassa Tensione, la Direttiva 2014/30/EU di Compatibilità Elettromagnetica, la Direttiva 2011/65/EU sui limiti d'impiego di determinate sostanze pericolose negli apparecchi elettrici ed elettronici e la Direttiva 2009/125/EC riguardante l'Ecodesign dei prodotti che consumano energia.

**BARBACOA
MAXIM'S**

Benvolgut client,

Us agraïm que us hàgiu decidit a comprar un producte de la marca TAURUS.

La seva tecnologia, el seu disseny i la seva funcionalitat, així com el fet de superar les normes de qualitat més estrictes, us comportaran una satisfacció total durant molt de temps.

**CONSELLS I ADVERTIMENTS DE
SEGURETAT**

- Llegiu atentament aquestes instruccions abans d'encendre l'aparell i guarde-les per a futures consultes. El no seguir i observar aquestes instruccions pot provocar un accident.
- Netegeu totes les parts del producte que estaran en contacte amb els aliments abans del seu ús, tal com s'indica a l'apartat de neteja.
- Aquest aparell el poden utilitzar nens a partir de 8 anys i persones amb capacitats físiques, sensorials o mentals reduïdes o amb manca d'experiència i coneixements si han rebut supervisió o instruccions sobre l'ús de l'aparell de manera segura i entenen els perills implicats. Els nens no jugaran amb l'aparell. La neteja i el manteniment dels usuaris no els han de fer els nens sense supervisió.
- **ADVERTÈNCIA:** No s'ha d'utilitzar carbó vegetal ni combustibles similars amb aquest aparell.
- Aquest aparell s'ha d'alimentar a través d'un dispositiu de corrent residual (RCD) amb un corrent residual nominal de funcionament que no superi els 30 mA.
- Aquest aparell s'ha de connectar a una presa de corrent amb contacte de terra.
- El cable d'alimentació s'ha de revisar periòdicament per detectar signes de dany i l'aparell no s'ha d'utilitzar si el cable està danyat.
- Si el cable d'alimentació està danyat, l'ha de substituir el fabricant, el seu agent de servei o persones qualificades de manera similar per evitar un perill.
- Aquest aparell només és per a ús domèstic, no professional, industrial.



**ATENCIÓ, superfícies
calentes.**

- Respecteu el nivell màxim d'aigua a abocar a la safata d'aigua tal com s'indica a les instruccions d'ús.
- No submergeu aquest aparell en aigua o cap altre líquid.
- Assegureu-vos que la tensió indicada a l'etiqueta de característiques coincideix amb la tensió de la xarxa abans de connectar l'aparell.
- Connecteu l'aparell a una presa de corrent amb una potència mínima de 16 amperes.
- L'endoll de l'aparell ha d'encaixar correctament a la presa de corrent. No altereu l'endoll. No utilitzeu adaptadors d'endoll.
- No estireu del cable d'alimentació. No utilitzeu mai el cable d'alimentació per aixecar, transportar o desconectar l'aparell.
- No emboliqueu el cable d'alimentació al voltant de l'aparell.
- No deixeu que el cable d'alimentació pengi lliurement ni entri en contacte amb les superfícies calentes de l'aparell.
- Si la carcassa de l'aparell es trenca, desconnecteu immediatament l'aparell de la xarxa per evitar la possibilitat d'una descàrrega elèctrica.
- No toqueu l'endoll amb les mans mullades.

- La temperatura de les superfícies accessibles pot ser elevada quan l'aparell està en ús.
- No toqueu cap part escalfada, ja que pot provocar cremades greus.

SERVEI

- L'ús inadequat o en desacord amb les instruccions d'ús pot comportar un perill i anul·la la garantia i la responsabilitat de fabricant.

ANOMALIES I REPARACIÓ

- En cas d'avaría porteu l'aparell a un Servei d'Assistència Tècnica autoritzat. No intenteu desmuntar-lo o no reparar-lo, ja que hi pot haver perill.

PER A LES VERSIONS EU DEL PRODUCTE I/O EN CAS QUE EL PAÍS HO APLIQUI

ECOLOGIA I RECICLABILITAT DEL PRODUCTE

- Els materials que componen l'envàs d'aquest aparell estan integrats en un sistema de recollida, classificació i reciclatge. Si voleu desfer-vos-en, feu servir els contenidors públics adequats per a cada tipus de material.
- El producte està exempt de concentracions de substàncies que es puguin considerar perjudicials per al medi ambient.



Aquest símbol significa que, si us voleu desfer del producte, un cop exhaurida la seva vida, l'heu de dipositar, a través dels mitjans adequats, en mans d'un gestor de residus autoritzat per a la recollida selectiva de Residus d'Aparells Elèctrics i Electrònics (RAEE).

- Aquest aparell compleix amb la Directiva 2014/35/EU de baixa tensió, amb la Directiva 2014/30/EU de compatibilitat electromagnètica, amb la Directiva 2011/65/EU sobre restriccions a la utilització de determinades substàncies perilloses en aparells elèctrics i electrònics i amb la Directiva 2009/125/EC sobre els requisits de disseny ecològic aplicables als productes relacionats amb l'energia.

**GRILL
MAXIM'S**

Sehr geehrte Kunden,

Vielen Dank für Ihr Vertrauen in die Marke TAURUS.

Die Technologie, das Design und die Funktionalität dieses Produkts, das die anspruchsvollsten Qualitätsnormen erfüllt, werden Sie über viele Jahre zufriedenstellen.

**SICHERHEITSHINWEISE UND
WARNUNGEN**

- Lesen Sie diese Anleitung sorgfältig durch, bevor Sie das Gerät einschalten, und bewahren Sie sie zum Nachschlagen auf. Die Nichtbeachtung dieser Anleitung kann zu einem Unfall führen.
- Reinigen Sie alle Teile des Produkts, die mit Lebensmitteln in Berührung kommen, vor dem Gebrauch, wie im Abschnitt "Reinigung" beschrieben.
- Dieses Gerät kann von Kindern ab 8 Jahren und darüber sowie von Personen mit verringerten physischen, sensorischen oder geistigen Fähigkeiten oder Mangel an Erfahrung und Wissen benutzt werden, wenn sie beaufsichtigt oder bezüglich des sicheren Gebrauchs des Geräts unterwiesen wurden und die daraus resultierenden Gefahren verstehen. Kinder dürfen nicht mit dem Gerät spielen. Reinigungs- und Wartungsarbeiten dürfen von Kindern nicht ohne Aufsicht durchgeführt werden.
- **WARNUNG:** Holzkohle oder ähnliche brennbare Brennstoffe dürfen mit diesem Gerät nicht verwendet werden.
- Dieses Gerät sollte über einen Fehlerstromschutzschalter (RCD) mit einem Nenn-Restbetriebsstrom von höchstens 30 mA versorgt werden.
- Dieses Gerät muss an eine Steckdose mit Schutzkontakt angeschlossen werden.
- Das Netzkabel sollte regelmäßig auf Anzeichen von Beschädigungen untersucht werden; das Gerät darf nicht benutzt werden, wenn das Kabel beschädigt ist.
- Wenn das Netzkabel beschädigt ist, muss es durch den Hersteller, seinen Kundendienst oder ähnlich qualifizierte Personen ersetzt werden, um eine Gefährdung zu vermeiden.
- Dieses Gerät ist nur für den Hausgebrauch bestimmt, nicht für den professionellen oder industriellen Gebrauch.



**VORSICHT, Heiße
Oberflächen.**

- Beachten Sie die in der Gebrauchsanweisung angegebene maximale Wassermenge, die in die Wasserschale eingefüllt werden darf.
- Tauchen Sie das Gerät nicht in Wasser oder eine andere Flüssigkeit.
- Vergewissern Sie sich vor dem Anschließen des Geräts, dass die auf dem Typenschild angegebene Spannung mit der Netzspannung übereinstimmt.
- Schließen Sie das Gerät an eine Netzsteckdose mit mindestens 16 Ampere an.
- Der Stecker des Geräts muss richtig in die Steckdose passen. Verändern Sie den Stecker nicht. Verwenden Sie keine Steckeradapter.
- Ziehen Sie nicht an der Netzanschlussleitung. Benutzen Sie das Netzkabel niemals, um das Gerät anzuheben, zu tragen oder auszustecken.
- Wickeln Sie das Netzkabel nicht um das Gerät.

- Achten Sie darauf, dass das Netzkabel nicht frei hängt oder mit den heißen Oberflächen des Geräts in Berührung kommt.
- Sollte das Gehäuse des Geräts zerbrechen, trennen Sie das Gerät sofort vom Stromnetz, um die Gefahr eines Stromschlags zu vermeiden.
- Fassen Sie den Stecker nicht mit nassen Händen an.
- Die Temperatur der zugänglichen Oberflächen kann hoch sein, wenn das Gerät in Betrieb ist.
- Berühren Sie keine erhitzten Teile, da dies zu schweren Verbrennungen führen kann.

BETRIEB

- Unsachgemäße Verwendung oder Nichteinhaltung der Gebrauchsanweisung kann Gefahren zur Folge haben und führt zum Erlöschen der Garantieansprüche sowie der Haftung des Herstellers.

STÖRUNGEN UND REPARATUR

- Bei Schäden und Störungen bringen Sie das Gerät zu einem zugelassenen Technischen Kundendienst. Versuchen Sie nicht, das Gerät selbst auseinanderzubauen und zu reparieren. Das könnte Gefahren zur Folge haben.

FÜR DIE EU-AUSFÜHRUNGEN DES PRODUKTS UND/ODER FÜR LÄNDER, IN DENEN DIESE VORSCHRIFTEN ANZUWENDEN SIND ÖKOLOGIE UND RECYCLING DES PRODUKTS

- Die zur Herstellung des Verpackungsmaterials dieses Geräts verwendeten Materialien sind im Sammel-, Klassifizierung- und Recyclingsystem integriert. Wenn Sie es entsorgen möchten, können Sie die öffentlichen Container für die einzelnen Materialarten verwenden.
- Das Produkt ist frei von umweltschädlichen Konzentrationen von Substanzen.



Dieses Symbol weist darauf hin, dass das Produkt, wenn Sie es am Ende seiner Lebensdauer entsorgen wollen, in geeigneter Weise bei einer zugelassenen Entsorgungsstelle abzugeben ist, um die getrennte Sammlung von Elektro- und Elektronikgeräte-Abfall (WEEE)

sicherzustellen.

- Dieses Gerät erfüllt die Richtlinie 2014/35/EU über Niederspannung, die Richtlinie 2014/30/EU über elektromagnetische Verträglichkeit, die Richtlinie 2011/65/EU zur Beschränkung der Verwendung bestimmter gefährlicher Stoffe in Elektro- und Elektronikgeräten und die Richtlinie 2009/125/EC über die Anforderungen an die umweltgerechte Gestaltung energiebetriebener Produkte.

**BARBECUE
MAXIM'S**

Geachte klant,

Hartelijk dank voor uw aankoop van een product van het merk TAURUS.

Dankzij de technologie, het ontwerp, de werking en het feit dat het de strengste kwaliteitsnormen overtreft, kan een volledig bevredigend gebruik en een lange levensduur van het product worden gegarandeerd.

**VEILIGHEIDSADVIES EN
WAARSCHUWINGEN**

- Lees deze instructies zorgvuldig door voordat u het apparaat inschakelt en bewaar ze zodat u ze later kunt raadplegen. Het niet opvolgen en in acht nemen van deze instructies kan leiden tot een ongeluk.
 - Reinig voor gebruik alle onderdelen van het product die in contact komen met voedsel, zoals aangegeven in het gedeelte over reiniging.
 - Dit apparaat kan worden gebruikt door kinderen vanaf 8 jaar en personen met beperkte fysieke, zintuiglijke of mentale capaciteiten of gebrek aan ervaring en kennis, mits zij onder toezicht staan of instructie hebben gekregen over het veilige gebruik van het apparaat en de gevaren begrijpen. Kinderen mogen niet met het apparaat spelen. Reiniging en onderhoud door de gebruiker mogen niet zonder toezicht door kinderen worden uitgevoerd.
 - **WAARSCHUWING:** Houtskool of soortgelijke brandstoffen mogen niet worden gebruikt met dit apparaat.
- Dit apparaat moet worden gevoed via een aardlekschakelaar (RCD) met een nominale aardlekstroom van niet meer dan 30 mA.
 - Dit apparaat moet worden aangesloten op een wandcontactdoos met randaarde.
 - Het netsnoer moet regelmatig worden gecontroleerd op tekenen van beschadiging en het apparaat mag niet worden gebruikt als het snoer beschadigd is.
 - Als het netsnoer beschadigd is, moet het worden vervangen door de fabrikant, zijn serviceagent of gelijk gekwalificeerde personen om gevaar te voorkomen.
 - Dit apparaat is alleen bedoeld voor huishoudelijk gebruik, niet voor professioneel of industrieel gebruik.



LET OP, hete oppervlakken.

- Respecteer het maximale waterniveau dat in de waterbak mag worden gegoten, zoals aangegeven in de gebruiksaanwijzing.
- Dompel dit apparaat niet onder in water of een andere vloeistof.
- Controleer of de spanning op het typeplaatje overeenkomt met de netspanning voordat u de stekker in het stopcontact steekt.
- Sluit het apparaat aan op een stopcontact van minimaal 16 ampère.
- De stekker van het apparaat moet goed in het stopcontact passen. Verander niets aan de stekker. Gebruik geen verloopstekkers.
- Trek niet aan het netsnoer. Gebruik het netsnoer nooit om het apparaat op te tillen, te dragen of los te koppelen.
- Wikkel het netsnoer niet rond het apparaat.
- Laat het netsnoer niet vrij hangen of in contact komen met de hete oppervlakken van het apparaat.

- Als de behuizing van het apparaat breekt, haal dan onmiddellijk de stekker uit het stopcontact om de kans op een elektrische schok te voorkomen.
- Raak de stekker niet aan met natte handen.
- De temperatuur van de toegankelijke oppervlakken kan hoog zijn wanneer het apparaat in gebruik is.
- Raak geen verwarmde onderdelen aan, want dit kan ernstige brandwonden veroorzaken.

SERVICE

- Bij elk verkeerd gebruik of het niet opvolgen van de gebruiksaanwijzing vervalt de garantie en de aansprakelijkheid van de fabrikant.

AFWIJINGEN EN REPARATIE

- Breng het apparaat naar een erkende technische dienst als er problemen optreden. Probeer niet zonder hulp te demonteren of te repareren, want dit kan gevaarlijk zijn.

VOOR EU-PRODUCTVERSIES EN/OF IN HET GEVAL DAT DIT IN UW LAND VEREIST IS: ECOLOGIE EN RECYCLEBAARHEID VAN HET PRODUCT

- De materialen waaruit de verpakking van dit apparaat bestaat, zijn opgenomen in een inzamelings-, classificatie- en recyclingsstelsel. Als u ze wilt weggooien, gebruik dan de juiste openbare containers voor elk type materiaal.
- Het product bevat geen concentraties van stoffen die als schadelijk voor het milieu kunnen worden beschouwd.



Dit symbool betekent dat als u het product wilt weggooien nadat de levensduur ervan is verstreken, u het naar een erkende afvalverwerker moet brengen voor de gescheiden inzameling van afgedankte elektrische en elektronische apparatuur (AEEA).

- Dit apparaat voldoet aan Richtlijn 2014/35/EU betreffende Laagspanning, Richtlijn 2014/30/EU betreffende Elektromagnetische Compatibiliteit, Richtlijn 2011/65/EU betreffende beperking van het gebruik van bepaalde gevaarlijke stoffen in elektrische en elektronische apparatuur en Richtlijn 2009/125/EG betreffende de eisen inzake ecologisch ontwerp voor energieregerelateerde producten.

**GRĂȚAR
MAXIM'S**

Dragă client,

Mulțumim pentru că ați ales să achiziționați un produs marca TAURUS.

Datorită tehnologiei, designului și funcționării sale și faptului că depășește cele mai stricte standarde de calitate, se poate asigura o utilizare pe deplin satisfăcătoare și o durată lungă de viață a produsului.

**SFATURI DE SIGURANȚĂ ȘI
AVERTISMENTE**

- Citiți cu atenție aceste instrucțiuni înainte de a porni aparatul și păstrați-le pentru consultări ulterioare. Nerespectarea și nerespectarea acestor instrucțiuni ar putea duce la un accident.
- Curățați toate părțile produsului care vor intra în contact cu alimentele înainte de utilizare, așa cum este indicat în secțiunea de curățare.
- Acest aparat poate fi utilizat de copii cu vârsta de peste 8 ani și de persoane cu capacități fizice, senzoriale sau mentale reduse sau cu lipsă de experiență și cunoștințe, dacă acestea au fost supravegheate sau instruite cu privire la utilizarea aparatului în condiții de siguranță și dacă înțeleg pericolele implicate. Copiii nu trebuie să se joace cu aparatul. Curățarea și întreținerea de către utilizator nu trebuie să fie efectuate de către copii fără supraveghere.
- **AVERTISMENT:** Cărbunele sau alți combustibili similari nu trebuie să fie utilizați cu acest aparat.

- Acest aparat trebuie să fie alimentat printr-un dispozitiv de curent rezidual (RCD) cu un curent de funcționare rezidual nominal care să nu depășească 30 mA.
- Acest aparat trebuie să fie conectat la o priză de curent care are un contact de împământare.
- Cablul de alimentare trebuie să fie examinat periodic pentru a detecta semne de deteriorare, iar aparatul nu trebuie utilizat dacă este deteriorat.
- În cazul în care cablul de alimentare este deteriorat, acesta trebuie înlocuit de către producător, de către agentul său de service sau de către persoane cu calificare similară pentru a evita un pericol.
- Acest aparat este destinat exclusiv uzului casnic, nu uzului profesional sau industrial.

**ATENȚIE, suprafețe fierbinți.**

- Respectați nivelul maxim de apă care trebuie turnat în tava de apă, așa cum este indicat în instrucțiunile de utilizare.
- Nu scufundați acest aparat în apă sau în orice alt lichid.
- Asigurați-vă că tensiunea indicată pe eticheta nominală corespunde tensiunii de rețea înainte de a conecta aparatul la priză.
- Conectați aparatul la o priză de rețea cu o putere nominală de cel puțin 16 amperi.
- Ștecherul aparatului trebuie să se potrivească în mod corespunzător în priza de rețea. Nu modificați fișa. Nu utilizați adaptoare de fișă.
- Nu trageți de cablul de alimentare. Nu folosiți niciodată cablul de alimentare pentru a ridica, transporta sau scoate aparatul din priză.
- Nu înfășurați cablul de alimentare în jurul aparatului.
- Nu lăsați cablul de alimentare să atârne liber sau să intre în contact cu suprafețele fierbinți ale aparatului.

- În cazul în care carcasa aparatului se rupe, deconectați imediat aparatul de la rețeaua electrică pentru a preveni posibilitatea unui șoc electric.
- Nu atingeți fișa cu mâinile umede.
- Temperatura suprafețelor accesibile poate fi ridicată atunci când aparatul este în funcțiune.
- Nu atingeți nicio parte încălzită, deoarece acest lucru poate provoca arsuri grave.

SERVICIU

- Orice utilizare greșită sau nerespectarea instrucțiunilor de utilizare anulează garanția și răspunderea producătorului.

ANOMALII ȘI REPARAȚII

- Duceți aparatul la un serviciu de asistență tehnică autorizat dacă apar probleme. Nu încercați să demontați sau să reparați fără asistență, deoarece acest lucru poate fi periculos.

PENTRU VERSIUNILE DE PRODUS UE ȘI/SAU ÎN CAZUL CARE ESTE CERAT ÎN ȚARA DVS.: ECOLOGIA ȘI RECICLABILITATEA PRODUSULUI

- Materialele din care constă ambalajul acestui aparat sunt incluse într-un sistem de colectare, clasificare și reciclare. Dacă doriți să le eliminați, utilizați containerele publice adecvate pentru fiecare tip de material.
- Produsul nu conține concentrații de substanțe care ar putea fi considerate dăunătoare pentru mediu.



Acest simbol înseamnă că, în cazul în care doriți să aruncați produsul odată ce durata de viață a acestuia s-a încheiat, duceți-l la un agent de deșeuri autorizat pentru colectarea selectivă a deșeurilor de echipamente electrice și electronice (DEEE).

- Acest aparat este în conformitate cu Directiva 2014/35/UE privind joasă tensiune, Directiva 2014/30/UE privind compatibilitatea electromagnetică, Directiva 2011/65/UE privind restricțiile de utilizare a anumitor substanțe periculoase în echipamentele electrice și electronice și Directiva 2009/125/CE privind cerințele de proiectare ecologică pentru produsele legate de energie.

**GRILL
MAXIM'S**

Szanowny kliencie,

Dziękujemy, że zdecydowali się Państwo na zakup produktu marki TAURUS.

Dzięki swojej technologii, konstrukcji i działaniu oraz temu, że przekracza najsurowsze normy jakości, można zapewnić w pełni satysfakcjonujące użytkowanie i długą żywotność produktu.

**PORADY I OSTRZEŻENIA
DOTYCZĄCE BEZPIECZEŃSTWA**

- Przed włączeniem urządzenia należy uważnie przeczytać niniejszą instrukcję i zachować ją na przyszłość. Nieprzestrzeganie tych instrukcji może doprowadzić do wypadku.
- Przed użyciem wyczyść wszystkie części produktu, które będą miały kontakt z żywnością, jak wskazano w sekcji dotyczącej czyszczenia.
- To urządzenie może być używane przez dzieci w wieku od 8 lat i starsze oraz osoby o ograniczonych zdolnościach fizycznych, sensorycznych lub umysłowych lub nieposiadające doświadczenia i wiedzy, jeśli są one nadzorowane lub zostały poinstruowane w zakresie korzystania z urządzenia w bezpieczny sposób i rozumieją związane z tym zagrożenia. Dzieci nie powinny bawić się urządzeniem. Czyszczenie i konserwacja nie mogą być wykonywane przez dzieci bez nadzoru.
- **OSTRZEŻENIE:** Z tym urządzeniem nie wolno używać węgla drzewnego ani podobnych paliw palnych.

- To urządzenie powinno być zasilane przez wyłącznik różnicowoprądowy (RCD) o znamionowym szczytkowym prądzie roboczym nieprzekraczającym 30 mA.
- To urządzenie należy podłączyć do gniazdka ze stykiem uziemiającym.
- Przewód zasilający powinien być regularnie sprawdzany pod kątem śladów uszkodzeń, a urządzenie nie może być używane, jeśli przewód jest uszkodzony.
- Jeśli przewód zasilający jest uszkodzony, musi zostać wymieniony przez producenta, jego przedstawiciela serwisowego lub podobnie wykwalifikowane osoby w celu uniknięcia zagrożenia.
- To urządzenie jest przeznaczone wyłącznie do użytku domowego, a nie profesjonalnego lub przemysłowego.

**UWAGA, gorące
powierzchnie.**

- Należy przestrzegać maksymalnego poziomu wody wlewanej do tacy na wodę, zgodnie z instrukcją obsługi.
- Nie należy zanurzać urządzenia w wodzie lub innych płynach.
- Przed podłączeniem urządzenia należy upewnić się, że napięcie wskazane na tabliczce znamionowej odpowiada napięciu sieciowemu.
- Podłącz urządzenie do gniazda sieciowego o natężeniu co najmniej 16 A.
- Wtyczka urządzenia musi prawidłowo pasować do gniazda sieciowego. Nie wolno modyfikować wtyczki. Nie używaj adapterów wtyczek.
- Nie ciągnąć za przewód zasilający. Nigdy nie używaj przewodu zasilającego do podnoszenia, przenoszenia lub odłączania urządzenia.
- Nie owijać przewodu zasilającego wokół urządzenia.

- Nie wolno dopuścić, aby przewód zasilający zwisał swobodnie lub stykał się z gorącymi powierzchniami urządzenia.
- W przypadku pęknięcia obudowy urządzenia należy natychmiast odłączyć je od zasilania, aby zapobiec porażeniu prądem elektrycznym.
- Nie dotykać wtyczki mokrymi rękami.
- Temperatura dostępnych powierzchni może być wysoka, gdy urządzenie jest używane.
- Nie dotykaj żadnych rozgrzanych części, ponieważ może to spowodować poważne oparzenia.

SERWIS

- Jakikolwiek niewłaściwe użycie lub nieprzestrzeganie instrukcji obsługi powoduje unieważnienie gwarancji i odpowiedzialności producenta.

NIEPRAWIDŁOWOŚCI I NAPRAWA

- W razie problemów z urządzeniem należy zwrócić się do autoryzowanego serwisu technicznego. Proszę nie podejmować prób demontażu lub naprawy bez pomocy, ponieważ może to być niebezpieczne.

DLA WERSJI PRODUKTÓW EU I/LUB W PRZYPADKU, GDY JEST TO WYMAGANE W PAŃSTWA KRAJU: EKOLOGIA I MOŻLIWOŚĆ RECYKLINGU PRODUKTU

- Materiały, z których składa się opakowanie tego urządzenia, są objęte systemem zbiórki, klasyfikacji i recyklingu. Jeśli chcą się Państwo ich pozbyć, należy użyć odpowiednich pojemników publicznych dla każdego rodzaju materiału.
- Produkt nie zawiera stężenia substancji, które można by uznać za szkodliwe dla środowiska.



Symbol ten oznacza, że w przypadku, gdy chcą Państwo pozbyć się produktu po zakończeniu jego okresu użytkowania, należy oddać go do autoryzowanego punktu selektywnej zbiórki zużytego sprzętu elektrycznego i elektronicznego (WEEE).

- To urządzenie jest zgodne z dyrektywą 2014/35/UE w sprawie niskiego napięcia, dyrektywą 2014/30/UE w sprawie kompatybilności elektromagnetycznej, dyrektywą 2011/65/UE w sprawie ograniczenia stosowania niektórych niebezpiecznych substancji w sprzęcie elektrycznym i elektronicznym oraz dyrektywą 2009/125/WE w sprawie wymogów dotyczących ekoprojektu dla produktów związanych z energią.

**БАРБЕКЮ
MAXIM'S**

Уважаеми клиенти,

Благодарим ви, че сте избрали да закупите продукт с марката TAURUS.

Благодарение на технологията, дизайна и начина на работа, както и на факта, че надхвърля най-строгите стандарти за качество, може да се гарантира напълно задоволителна употреба и дълъг живот на продукта.

**СЪВЕТИ И ПРЕДУПРЕЖДЕНИЯ ЗА
БЕЗОПАСНОСТ**

- Прочетете внимателно тези инструкции, преди да включите уреда, и ги запазете за бъдещи справки. Неспазването на тези инструкции може да доведе до злополука.
- Преди употреба почистете всички части на продукта, които ще бъдат в контакт с храна, както е посочено в раздела за почистване.
- Този уред може да се използва от деца на възраст от 8 години и нагоре, както и от лица с намалени физически, сетивни или умствени способности или с липса на опит и познания, ако са получили надзор или инструкции относно използването на уреда по безопасен начин и разбират свързаните с него опасности. Децата не трябва да си играят с уреда. Децата не трябва да извършват почистване и поддръжка без надзор.
- **ПРЕДУПРЕЖДЕНИЕ:** Не трябва да се използват дървени въглища или

други подобни горивни материали с този уред.

- Този уред трябва да се захранва чрез устройство за остатъчен ток (RCD) с номинален остатъчен работен ток, който не надвишава 30 mA.
- Този уред трябва да се свързва към контакт със заземителен контакт.
- Захранващият кабел трябва редовно да се проверява за признаци на повреда и уредът не трябва да се използва, ако кабелът е повреден.
- Ако захранващият кабел е повреден, той трябва да бъде заменен от производителя, неговия сервизен представител или от лица с подобна квалификация, за да се избегне опасност.
- Този уред е предназначен само за домашна употреба, но не и за професионална или промишлена употреба.



ВНИМАНИЕ, горещи повърхности.

- Спазвайте максималното ниво на водата, която трябва да се налее в тавата за вода, както е посочено в инструкцията за употреба.
- Не потапяйте този уред във вода или друга течност.
- Уверете се, че напрежението, посочено на етикета, съответства на мрежовото напрежение, преди да включите уреда.
- Свържете уреда към контакт на електрическата мрежа с номинален ток най-малко 16 ампера.
- Щепселът на уреда трябва да пасва правилно в контакта. Не променяйте щепсела. Не използвайте адаптери за щепсел.

- Не дърпайте захранващия кабел. Никога не използвайте захранващия кабел, за да повдигате, пренасяте или изключвате уреда от електрическата мрежа.
- Не увивайте захранващия кабел около уреда.
- Не позволявайте на захранващия кабел да виси свободно или да влиза в контакт с горещите повърхности на уреда.
- Ако корпусът на уреда се счупи, незабавно изключете уреда от електрическата мрежа, за да предотвратите възможността от токов удар.
- Не докосвайте щепсела с мокри ръце.
- Температурата на достъпните повърхности може да е висока, когато уредът се използва.
- Не докосвайте нагорещени части, тъй като това може да доведе до сериозни изгаряния.

SERVICE

- Всяка неправилна употреба или неспазване на инструкциите за употреба води до отпадане на гаранцията и отговорността на производителя.

АНОМАЛИИ И РЕМОНТ

- При възникване на проблеми отнесете уреда в оторизиран сервиз за техническа поддръжка. Не се опитвайте да разглобявате или ремонтирате без чужда помощ, тъй като това може да е опасно.

ЗА ВЕРСИИТЕ НА ПРОДУКТА ЗА ЕС ИЛИ В СЛУЧАЙ, ЧЕ ТОВА СЕ ИЗИСКВА ВЪВ ВАШАТА СТРАНА:

ЕКОЛОГИЧНОСТ И РЕЦИКЛИРУЕМОСТ НА ПРОДУКТА

- Материалите, от които се състои опаковката на този уред, са включени в система за събиране, класифициране и рециклиране. Ако желаете да ги изхвърлите, използвайте подходящите обществени контейнери за всеки вид материал.
- Продуктът не съдържа концентрации на вещества, които биха могли да се считат за вредни за околната среда.



Този символ означава, че в случай че желаете да изхвърлите продукта след изтичане на експлоатационния му срок, трябва да го предадете на оторизиран агент за селективно събиране на отпадъци от електрическо и електронно оборудване (ОЕЕО).

относно електромагнитната съвместимост, Директива 2011/65/ЕС относно ограниченията за използването на определени опасни вещества в електрическото и електронното оборудване и Директива 2009/125/ЕО относно изискванията за екодизайн към продукти, свързани с енергопотреблението.

- Този уред е в съответствие с Директива 2014/35/ЕС относно ниското напрежение, Директива 2014/30/ЕС

**ΜΠΑΡΜΠΕΚΙΟΥ
MAXIM'S**

Αγαπητέ πελάτη,

Σας ευχαριστούμε πολύ που επιλέξατε να αγοράσετε ένα προϊόν της μάρκας TAURUS.

Χάρη στην τεχνολογία, το σχεδιασμό και τη λειτουργία του και το γεγονός ότι υπερβαίνει τα αυστηρότερα πρότυπα ποιότητας, μπορεί να διασφαλιστεί μια πλήρως ικανοποιητική χρήση και μεγάλη διάρκεια ζωής του προϊόντος.

**ΣΥΜΒΟΥΛΕΣ ΚΑΙ
ΠΡΟΕΙΔΟΠΟΙΗΣΕΙΣ ΑΣΦΑΛΕΙΑΣ**

- Διαβάστε προσεκτικά αυτές τις οδηγίες πριν θέσετε σε λειτουργία τη συσκευή και φυλάξτε τις για μελλοντική αναφορά. Εάν δεν ακολουθήσετε και δεν τηρήσετε αυτές τις οδηγίες, μπορεί να προκληθεί ατύχημα.
- Καθαρίστε όλα τα μέρη του προϊόντος που θα έρθουν σε επαφή με τρόφιμα πριν από τη χρήση, όπως υποδεικνύεται στην ενότητα «Καθαρισμός».
- Αυτή η συσκευή μπορεί να χρησιμοποιηθεί από παιδιά ηλικίας από 8 ετών και άνω και από άτομα με μειωμένες σωματικές, αισθητηριακές ή διανοητικές ικανότητες ή έλλειψη εμπειρίας και γνώσεων, εφόσον έχουν λάβει επίβλεψη ή οδηγίες σχετικά με τη χρήση της συσκευής με ασφαλή τρόπο και κατανοούν τους κινδύνους που ενέχει. Τα παιδιά δεν πρέπει να παίζουν με τη συσκευή. Ο καθαρισμός και η συντήρηση από τον χρήστη δεν πρέπει να γίνεται από παιδιά χωρίς επίβλεψη.
- **ΠΡΟΕΙΔΟΠΟΙΗΣΗ:** Κάρβουνο ή παρόμοια καύσιμα που είναι εύφλεκτα δεν πρέπει να χρησιμοποιούνται με αυτή τη συσκευή.
- Αυτή η συσκευή πρέπει να τροφοδοτείται μέσω μιας διάταξης υπολειπόμενου ρεύματος (RCD) με ονομαστικό υπολειπόμενο ρεύμα λειτουργίας που δεν υπερβαίνει τα 30 mA.
- Αυτή η συσκευή πρέπει να συνδεθεί σε πρίζα με επαφή γείωσης.
- Το καλώδιο τροφοδοσίας πρέπει να εξετάζεται τακτικά για σημάδια ζημιάς και η συσκευή δεν πρέπει να χρησιμοποιείται εάν το καλώδιο έχει υποστεί ζημιά.
- Εάν το καλώδιο τροφοδοσίας έχει υποστεί ζημιά, πρέπει να αντικατασταθεί από τον κατασκευαστή, τον αντιπρόσωπο σέρβις του ή από άτομα με παρόμοια προσόντα, προκειμένου να αποφευχθεί κίνδυνος.
- Αυτή η συσκευή προορίζεται μόνο για οικιακή χρήση και όχι για επαγγελματική ή βιομηχανική χρήση.

**ΠΡΟΣΟΧΗ, καυτές
επιφάνειες.**

- Σεβαστείτε τη μέγιστη στάθμη του νερού που πρέπει να χυθεί στο δίσκο νερού, όπως αναφέρεται στις οδηγίες χρήσης.
- Μην βυθίζετε τη συσκευή σε νερό ή οποιοδήποτε άλλο υγρό.
- Βεβαιωθείτε ότι η τάση που αναγράφεται στην ετικέτα χαρακτηριστικών ταιριάζει με την τάση δικτύου πριν συνδέσετε τη συσκευή στην πρίζα.

- Συνδέστε τη συσκευή σε πρίζα δικτύου με ονομαστική ισχύ τουλάχιστον 16 αμπέρ.
- Το φως της συσκευής πρέπει να εφαρμόζει σωστά στην πρίζα. Μην τροποποιείτε το φως. Μην χρησιμοποιείτε προσαρμογείς βύσματος.
- Μην τραβάτε το καλώδιο τροφοδοσίας. Ποτέ μην χρησιμοποιείτε το καλώδιο τροφοδοσίας για να σηκώσετε, να μεταφέρετε ή να αποσυνδέσετε τη συσκευή από την πρίζα.
- Μην τυλίγετε το καλώδιο τροφοδοσίας γύρω από τη συσκευή.
- Μην αφήνετε το καλώδιο τροφοδοσίας να κρέμεται ελεύθερα ή να έρχεται σε επαφή με τις θερμές επιφάνειες της συσκευής.
- Εάν το περίβλημα της συσκευής σπάσει, αποσυνδέστε αμέσως τη συσκευή από το ηλεκτρικό δίκτυο για να αποφύγετε την πιθανότητα ηλεκτροπληξίας.
- Μην αγγίζετε το βύσμα με βρεγμένα χέρια.
- Η θερμοκρασία των προσβάσιμων επιφανειών μπορεί να είναι υψηλή όταν η συσκευή είναι σε λειτουργία.
- Μην αγγίζετε κανένα θερμαινόμενο μέρος, καθώς αυτό μπορεί να προκαλέσει σοβαρά εγκαύματα.

ΥΠΗΡΕΣΙΑ

- Τυχόν κακή χρήση ή μη τήρηση των οδηγιών χρήσης καθιστά την εγγύηση και την ευθύνη του κατασκευαστή άκυρη.

ΑΝΩΜΑΛΙΕΣ ΚΑΙ ΕΠΙΣΚΕΥΗ

- Αν προκύψουν προβλήματα, μεταφέρετε τη συσκευή σε εξουσιοδοτημένη υπηρεσία τεχνικής υποστήριξης. Μην προσπαθήσετε να αποσυναρμολογήσετε ή να επισκευάσετε χωρίς βοήθεια, καθώς αυτό μπορεί να είναι επικίνδυνο.

ΓΙΑ ΤΙΣ ΕΚΔΟΣΕΙΣ ΤΩΝ ΠΡΟΪΟΝΤΩΝ ΤΗΣ ΕΕ Η/ΚΑΙ ΣΕ ΠΕΡΙΠΤΩΣΗ ΠΟΥ ΖΗΤΗΘΕΙ ΣΤΗ ΧΩΡΑ ΣΑΣ: ΟΙΚΟΛΟΓΙΑ ΚΑΙ ΑΝΑΚΥΚΛΩΣΙΜΟΤΗΤΑ ΤΟΥ ΠΡΟΪΟΝΤΟΣ

- Τα υλικά από τα οποία αποτελείται η συσκευασία αυτής της συσκευής περιλαμβάνονται σε ένα σύστημα συλλογής, ταξινόμησης και ανακύκλωσης. Εάν επιθυμείτε να τα απορρίψετε, χρησιμοποιήστε τους κατάλληλους δημόσιους περιέκτες για κάθε τύπο υλικού.
- Το προϊόν δεν περιέχει συγκεντρώσεις ουσιών που θα μπορούσαν να θεωρηθούν επιβλαβείς για το περιβάλλον.



Αυτό το σύμβολο σημαίνει ότι σε περίπτωση που θέλετε να απορρίψετε το προϊόν μετά τη λήξη της διάρκειας ζωής του, παραδώστε το σε έναν εξουσιοδοτημένο αντιπρόσωπο αποβλήτων

για την επιλεκτική συλλογή αποβλήτων ηλεκτρικού και ηλεκτρονικού εξοπλισμού (ΑΗΗΕ).

- Αυτή η συσκευή συμμορφώνεται με την οδηγία 2014/35/ΕΕ για τη χαμηλή τάση, την οδηγία 2014/30/ΕΕ για την ηλεκτρομαγνητική συμβατότητα, την οδηγία 2011/65/ΕΕ για τους περιορισμούς της χρήσης ορισμένων επικίνδυνων ουσιών σε ηλεκτρικό και ηλεκτρονικό εξοπλισμό και την οδηγία 2009/125/ΕΚ σχετικά με τις απαιτήσεις οικολογικού σχεδιασμού για προϊόντα που σχετίζονται με την ενέργεια.

**БАРБЕКЮ
MAXIM'S**

Уважаемый клиент,

Большое спасибо за выбор в пользу приобретения продукции бренда TAURUS.

Благодаря своей технологии, конструкции и работе, а также тому факту, что она превосходит самые строгие стандарты качества, можно гарантировать полностью удовлетворительное использование и длительный срок службы продукта.

**СОВЕТЫ ПО БЕЗОПАСНОСТИ И
ПРЕДУПРЕЖДЕНИЯ**

- Перед включением прибора внимательно прочитайте данную инструкцию и сохраните ее для дальнейшего использования. Несоблюдение этих инструкций может привести к несчастному случаю.
- Перед использованием очистите все части прибора, которые будут соприкасаться с пищей, как указано в разделе «Очистка».
- Данным прибором могут пользоваться дети в возрасте от 8 лет и старше, а также лица с ограниченными физическими, сенсорными или умственными способностями или с недостаточным опытом и знаниями, если они получили надзор или инструктаж по безопасному использованию прибора и понимают связанные с ним опасности. Дети не должны играть с прибором. Чистка и обслуживание прибора не должны производиться детьми без присмотра.
- **ПРЕДУПРЕЖДЕНИЕ:** Запрещается использовать с этим прибором древесный уголь или аналогичное горючее топливо.
- Питание этого прибора должно осуществляться через устройство остаточного тока (УЗО) с номинальным остаточным рабочим током не более 30 мА.
- Этот прибор должен быть подключен к розетке, имеющей заземляющий контакт.
- Шнур питания следует регулярно осматривать на предмет повреждений, при повреждении шнура прибор использовать нельзя.
- Если шнур питания поврежден, во избежание опасности он должен быть заменен производителем, его сервисным агентом или специалистами с аналогичной квалификацией.
- Этот прибор предназначен только для бытового, но не для профессионального или промышленного использования.



ОСТОРОЖНО, горячие поверхности.

- Соблюдайте максимальный уровень воды, наливаемой в поддон для воды, указанный в инструкции по эксплуатации..
- Не погружайте этот прибор в воду или любую другую жидкость.
- Перед включением прибора в сеть убедитесь, что напряжение, указанное на табличке с техническими характеристиками, соответствует напряжению в сети.
- Подключите прибор к сетевой розетке с номинальным током не менее 16 ампер.

- Вилка прибора должна правильно входить в сетевую розетку. Не изменяйте вилку. Не используйте адаптеры для вилки.
- Не тяните за сетевой шнур. Никогда не используйте сетевой шнур для поднятия, переноски или отключения прибора от сети.
- Не обматывайте сетевой шнур вокруг прибора.
- Не допускайте, чтобы шнур питания свободно свисал или соприкасался с горячими поверхностями прибора.
- Если корпус прибора разбился, немедленно отключите его от сети, чтобы предотвратить возможность поражения электрическим током.
- Не прикасайтесь к вилке мокрыми руками.
- Во время работы прибора температура доступных поверхностей может быть высокой.
- Не прикасайтесь к нагретым частям, это может привести к серьезным ожогам.

2011/65/ЕС об ограничениях использования некоторых опасных веществ в электрическом и электронном оборудовании и Директиве 2009/125 /ЕС о требованиях к экодизайну для продукции, связанной с энергетикой.

УСЛУГА

- Любое неправильное использование или несоблюдение инструкций по эксплуатации лишает гарантию и ответственность производителя аннулированию.

АНОМАЛИИ И РЕМОНТ

- В случае возникновения проблем отнесите устройство в авторизованную службу технической поддержки. Не пытайтесь разобрать или отремонтировать без посторонней помощи, так как это может быть опасно.

ДЛЯ ВЕРСИЙ ПРОДУКТА ДЛЯ ЕС И/ИЛИ В СЛУЧАЕ, ЕСЛИ ЭТО ТРЕБУЕТСЯ В ВАШЕЙ СТРАНЕ: ЭКОЛОГИЯ И ПЕРЕРАБОТКА ПРОДУКТА

- Материалы, из которых состоит упаковка данного прибора, включены в систему сбора, классификации и переработки. Если вы захотите их утилизировать, используйте соответствующие общественные контейнеры для каждого типа материалов.
- Продукт не содержит концентраций веществ, которые можно было бы считать вредными для окружающей среды.



Этот символ означает, что если вы хотите утилизировать изделие после окончания его срока службы, отнесите его уполномоченному агенту по сбору отходов для селективного сбора отходов электрического и электронного оборудования (WEEE).

- Данное устройство соответствует Директиве 2014/35/ЕС по низкому напряжению, Директиве 2014/30/ЕС по электромагнитной совместимости, Директиве

**GRILL
MAXIM'S**

Kære kunde,

Mange tak, fordi du valgte at købe et produkt af mærket TAURUS.

Takket være dens teknologi, design og drift og det faktum, at den overgår de strengeste kvalitetsstandarder, kan man være sikker på en fuldt tilfredsstillende brug og lang produktlevetid.

**SIKKERHEDSANVISNINGER OG
ADVARSLER**

- Læs denne vejledning omhyggeligt, før du tænder for apparatet, og gem den til senere brug. Hvis du ikke følger og overholder disse instruktioner, kan det føre til en ulykke.
- Rengør alle de dele af produktet, der kommer i kontakt med fødevarer, før brug, som angivet i afsnittet om rengøring.
- Dette apparat kan bruges af børn fra 8 år og opefter og personer med nedsatte fysiske, sensoriske eller mentale evner eller manglende erfaring og viden, hvis de er blevet overvåget eller instrueret i at bruge apparatet på en sikker måde og forstår de farer, der er forbundet med det. Børn må ikke lege med apparatet. Rengøring og brugervedligeholdelse må ikke udføres af børn uden opsyn.
- **ADVARSEL:** Trækul eller lignende brændbart brændstof må ikke bruges sammen med dette apparat.
- Dette apparat skal forsynes via en fejlstrømsafbryder (RCD) med en nominel fejlstrøm, der ikke overstiger 30 mA.
- Dette apparat skal tilsluttes en stikkontakt med jordforbindelse.
- Tilslutningsledningen skal regelmæssigt undersøges for tegn på skader, og apparatet må ikke bruges, hvis ledningen er beskadiget.
- Hvis netledningen er beskadiget, skal den udskiftes af producenten, dennes serviceagent eller tilsvarende kvalificerede personer for at undgå fare.
- Dette apparat er kun beregnet til husholdningsbrug, ikke til professionel eller industriel brug.



**FORSIGTIG, varme
overflader.**

- Overhold det maksimale niveau af vand, der skal hældes i vandbakken, som angivet i brugsanvisningen.
- Apparatet må ikke nedsænkes i vand eller andre væsker.
- Sørg for, at den spænding, der er angivet på typeskiltet, svarer til netspændingen, før du tilslutter apparatet.
- Tilslut apparatet til en stikkontakt med en styrke på mindst 16 ampere.
- Apparatets stik skal sidde korrekt i stikkontakten. Du må ikke ændre på stikket. Brug ikke stikadaptere.
- Træk ikke i ledningen. Brug aldrig ledningen til at løfte, bære eller tage stikket ud af stikkontakten.
- Vikl ikke ledningen rundt om apparatet.
- Lad ikke ledningen hænge frit eller komme i kontakt med apparatets varme overflader.
- Hvis apparatets kabinet går i stykker, skal du straks tage stikket ud af stikkontakten for at undgå risikoen for elektrisk stød.
- Rør ikke ved stikket med våde hænder.
- Temperaturen på de tilgængelige overflader kan være høj, når apparatet er i brug.
- Rør ikke ved opvarmede dele, da det kan forårsage alvorlige forbrændinger.

SERVICE

- Enhver form for misbrug eller manglende overholdelse af brugsanvisningen medfører, at garantien og producentens ansvar bortfalder.

UREGELMÆSSIGHEDER OG REPARATION

- Indlever apparatet til en autoriseret teknisk support, hvis der opstår problemer. Forsøg ikke at afmontere eller reparere uden hjælp, da det kan være farligt.

FOR EU-PRODUKTVERSIONER OG/ELLER I TILFÆLDE AF, AT DET KRÆVES I DIT LAND:

PRODUKTETS ØKOLOGI OG GENANVENDELIGHED

- De materialer, som emballagen til dette apparat består af, er omfattet af et indsamlings-, klassificerings- og genanvendelsessystem. Hvis du ønsker at bortskaffe dem, skal du bruge de relevante offentlige containere til hver type materiale.
- Produktet indeholder ikke koncentrationer af stoffer, der kan anses for at være skadelige for miljøet.



Dette symbol betyder, at hvis du ønsker at bortskaffe produktet, når dets levetid er udløbet, skal du aflevere det til en autoriseret affaldsbehandler for selektiv indsamling af affald af elektrisk og elektronisk udstyr (WEEE).

- Dette apparat er i overensstemmelse med direktiv 2014/35/EU om lavspænding, direktiv 2014/30/EU om elektromagnetisk kompatibilitet, direktiv 2011/65/EU om begrænsning af anvendelsen af visse farlige stoffer i elektrisk og elektronisk udstyr og direktiv 2009/125/EF om krav til miljøvenligt design af energirelaterede produkter.

**GRILL
MAXIM'S**

Kjære kunde,

Tusen takk for at du valgte å kjøpe et TAURUS-merkeprodukt.

Takket være dens teknologi, design og drift og det faktum at den overgår de strengeste kvalitetsstandarder, kan en fullt tilfredsstillende bruk og lang produktlevetid sikres.

SIKKERHETSRÅD OG ADVARSLER

- Les denne bruksanvisningen nøye før du slår på apparatet, og ta vare på den for senere bruk. Unnlåtelse av å følge disse instruksjonene kan føre til ulykker.
- Rengjør alle deler av produktet som kommer i kontakt med mat før bruk, som angitt i avsnittet om rengjøring.
- Dette apparatet kan brukes av barn fra 8 år og oppover og av personer med reduserte fysiske, sensoriske eller mentale evner eller manglende erfaring og kunnskap hvis de har fått tilsyn eller instruksjoner om hvordan apparatet brukes på en sikker måte og forstår farene som er involvert. Barn skal ikke leke med apparatet. Rengjøring og brukervedlikehold skal ikke utføres av barn uten tilsyn.
- **ADVARSEL:** Trekull eller lignende brennbart brensel må ikke brukes sammen med dette apparatet.
- Dette apparatet skal forsynes via en jordfeilbryter (RCD) med en nominell reststrøm som ikke overstiger 30 mA.
- Dette apparatet skal kobles til en stikkontakt med jordingskontakt.

- Strømledningen bør undersøkes regelmessig for tegn på skader, og apparatet må ikke brukes hvis ledningen er skadet.
- Hvis ledningen er skadet, må den skiftes ut av produsenten, dennes serviceverksted eller tilsvarende kvalifiserte personer for å unngå fare.
- Dette apparatet er kun beregnet på husholdningsbruk, ikke profesjonell eller industriell bruk.



FORSIKTIG, varme overflater.

- Respekter det maksimale vannivået som skal helles i vannbrettet, slik det er angitt i bruksanvisningen.
- Ikke senk apparatet ned i vann eller annen væske.
- Kontroller at spenningen som er angitt på typeskiltet stemmer overens med nettspenningen før du kobler til apparatet.
- Koble apparatet til en stikkontakt på minst 16 ampere.
- Apparatets støpsele må passe ordentlig inn i stikkontakten. Ikke gjør endringer på støpselet. Ikke bruk støpseladaptore.
- Ikke trekk i ledningen. Bruk aldri strømledningen til å løfte opp, bære eller trekke ut støpselet.
- Ikke vikle strømledningen rundt apparatet.
- La ikke strømledningen henge fritt eller komme i kontakt med apparatets varme overflater.
- Hvis apparatets innkapsling går i stykker, må du umiddelbart koble apparatet fra strømmettet for å unngå fare for elektrisk støt.
- Ikke ta på støpselet med våte hender.
- Temperaturen på de tilgjengelige overflatene kan være høy når apparatet er i bruk.
- Ikke ta på noen av de oppvarmede delene, da dette kan forårsake alvorlige brannskader.

SERVICE

- Enhver misbruk eller manglende overholdelse av bruksanvisningen gjør garantien og produsentens ansvar ugyldig.

ANOMALIER OG REPARASJON

- Ta med apparatet til en autorisert teknisk støttetjeneste hvis det oppstår problemer. Ikke prøv å demontere eller reparere uten hjelp, da dette kan være farlig.

FOR EU-PRODUKTVERSJONER OG/ELLER I DET TILFELLE DET ER FORESPØRT I LANDET DITT: ØKOLOGI OG RESIRKILBARHET AV PRODUKTET

- Materialene som emballasjen til dette apparatet består av, er inkludert i et innsamlings-, klassifiserings- og resirkuleringssystem. Hvis du ønsker å kaste dem, bruk passende offentlige beholdere for hver type materiale.
- Produktet inneholder ikke konsentrasjoner av stoffer som kan anses som skadelige for miljøet.



Dette symbolet betyr at dersom du ønsker å avhende produktet når dets levetid er over, ta det med til et autorisert avfallsselskap for selektiv innsamling av elektrisk og elektronisk utstyr (WEEE).

- Dette apparatet er i samsvar med direktiv 2014/35/EU om lavspenning, direktiv 2014/30/EU om elektromagnetisk kompatibilitet, direktiv 2011/65/EU om restriksjoner på bruk av visse farlige stoffer i elektrisk og elektronisk utstyr og direktiv 2009/125/EC om kravene til økodesign for energirelaterte produkter.

**GRILL
MAXIM'S**

Kära kund,

Tack för att du valde att köpa en produkt av märket TAURUS.

Tack vare dess teknik, design och funktion och det faktum att den överträffar de strängaste kvalitetsstandarderna, kan en fullt tillfredsställande användning och lång livslängd garanteras.

**SÄKERHETSFÖRESKRIFTER OCH
VARNINGAR**

- Läs denna bruksanvisning noggrant innan du startar apparaten och spara den för framtida bruk. Underlåtenhet att följa och iakttä dessa anvisningar kan leda till olyckor.
- Rengör alla delar av produkten som kommer i kontakt med livsmedel före användning, enligt anvisningarna i avsnittet om rengöring.
- Denna apparat kan användas av barn från 8 år och uppåt och personer med nedsatt fysisk, sensorisk eller mental förmåga eller brist på erfarenhet och kunskap om de har fått tillsyn eller instruktioner om hur apparaten ska användas på ett säkert sätt och förstår de risker som finns. Barn får inte leka med apparaten. Rengöring och användarunderhåll får inte utföras av barn utan övervakning.
- **VARNING:** Kol eller liknande brännbara bränslen får inte användas tillsammans med denna apparat.
- Denna apparat bör matas via en jordfelsbrytare (RCD) med en nominell jordfelsström som inte överstiger 30 mA.
- Denna apparat skall anslutas till ett uttag som har en jordkontakt.
- Nätkabeln bör regelbundet kontrolleras för tecken på skador och apparaten får inte användas om kabeln är skadad.
- Om nätkabeln är skadad måste den bytas ut av tillverkaren, dennes serviceverkstad eller liknande kvalificerade personer för att undvika fara.
- Denna apparat är endast avsedd för hushållsbruk, inte för yrkesmässigt eller industriellt bruk.

**FÖRSIKTIGHET, heta ytor.**

- Respektera den maximala vattennivån som ska hållas i vattentråget enligt anvisningarna i bruksanvisningen.
- Sänk inte ned apparaten i vatten eller någon annan vätska.
- Kontrollera att den spänning som anges på märkskylten överensstämmer med nätspänningen innan du ansluter apparaten.
- Anslut apparaten till ett eluttag med minst 16 ampere.
- Apparatsens stickpropp måste vara korrekt ansluten till eluttaget. Ändra inte stickkontakten. Använd inte stickproppsadapterar.
- Dra inte i sladden. Använd aldrig sladden för att lyfta, bära eller koppla ur apparaten.
- Linda inte nätkabeln runt apparaten.
- Tillförselsladden får inte hänga fritt eller komma i kontakt med apparatsens heta ytor.
- Om apparatsens hölje går sönder ska du omedelbart koppla bort apparaten från elnätet för att undvika risken för elektriska stötar.
- Rör inte kontakten med våta händer.
- Temperaturen på de åtkomliga ytorna kan vara hög när apparaten används.
- Rör inte vid någon av de uppvärmda delarna, eftersom det kan orsaka allvarliga brännskador.

SERVICE

- Felaktig användning eller underlåtenhet att följa bruksanvisningen medför att garantin och tillverkarens ansvar upphör att gälla.

AVVIKELSER OCH REPARATION

- Lämna in apparaten till en auktoriserad teknisk service om problem uppstår. Försök inte demontera eller reparera utan hjälp, eftersom det kan vara farligt.

FÖR EU-PRODUKTVERSIONER OCH/ELLER I DE FALL DET KRÄVS I DITT LAND:

PRODUKTENS EKOLOGI OCH ÅTERVINNINGSBARHET

- De material som förpackningen till denna apparat består av ingår i ett system för insamling, klassificering och återvinning. Om du vill göra dig av med dem, använd de offentliga behållare som är lämpliga för varje typ av material.
- Produkten innehåller inte koncentrationer av ämnen som kan anses vara skadliga för miljön.



Denna symbol betyder att om du vill göra dig av med produkten när den har tjänat ut ska du lämna den till en auktoriserad avfallsanläggning för selektiv insamling av avfall som utgörs av eller innehåller elektriska eller elektroniska produkter (WEEE).

- Denna apparat överensstämmer med direktiv 2014/35/EU om lågspänning, direktiv 2014/30/EU om elektromagnetisk kompatibilitet, direktiv 2011/65/EU om begränsningar av användningen av vissa farliga ämnen i elektrisk och elektronisk utrustning och direktiv 2009/125/EG om krav på ekodesign för energirelaterade produkter.

**GRILLI
MAXIM'S**

Hyvä asiakas,

Kiitos, että valitsit TAURUS-tuotemerkin.

Teknologiansa, suunnittelun ja toiminnan sekä tiukimpien laatustandardien ylittämisen ansiosta voidaan taata täysin tyydyttävä käyttö ja pitkä tuotteen käyttöikä.

**TURVALLISUUSOHJEET JA
VAROITUKSET**

- Lue nämä ohjeet huolellisesti ennen laitteen käynnistämistä ja säilytä ne myöhempää käyttöä varten. Näiden ohjeiden noudattamatta jättäminen ja noudattamatta jättäminen voi johtaa onnettomuuteen.
- Puhdista kaikki tuotteen osat, jotka joutuvat kosketuksiin elintarvikkeiden kanssa, ennen käyttöä, kuten kohdassa Puhdistus kerrotaan.
- Tätä laitetta voivat käyttää vähintään 8-vuotiaat lapset ja henkilöt, joilla on heikentyneet fyysiset, sensoriset tai henkiset kyvyt tai joilla ei ole riittävästi kokemusta tai tietoa, jos heitä on valvottu tai opastettu laitteen turvallisessa käytössä ja jos he ymmärtävät siihen liittyvät vaarat. Lapset eivät saa leikkiä laitteella. Lapset eivät saa suorittaa puhdistusta ja huoltoa ilman valvontaa.
- **VAROITUS:** Tämän laitteen kanssa ei saa käyttää puuhiiltä tai muita palavia polttoaineita.
- Tämä laite on syötettävä vikavirtasuojakytkimen (RCD) kautta, jonka nimellinen vikavirta on enintään 30 mA.

- Tämä laite on kytkettävä pistorasiaan, jossa on maadoituskoskettimet.
- Syöttöjohto on tutkittava säännöllisesti vaurioiden varalta, eikä laitetta saa käyttää, jos johto on vaurioitunut.
- Jos syöttöjohto on vaurioitunut, valmistajan, sen huoltoedustajan tai vastaavan pätevyyden omaavan henkilön on vaihdettava se vaaran välttämiseksi.
- Tämä laite on tarkoitettu vain kotitalouskäyttöön, ei ammattimaiseen tai teolliseen käyttöön.

**VAROITUS, kuumat pinnat.**

- Noudata vesialtaaseen kaadettavan veden enimmäismäärää käyttöohjeen mukaisesti.
- Älä upota tätä laitetta veteen tai muuhun nesteeseen.
- Varmista, että arvokilvessä ilmoitettu jännite vastaa verkkojännitettä ennen laitteen kytkemistä.
- Kytke laite pistorasiaan, jonka nimellisarvo on vähintään 16 ampeeria.
- Laitteen pistokkeen on sovittava kunnolla pistorasiaan. Älä muuta pistoketta. Älä käytä pistokesovittimia.
- Älä vedä syöttöjohdosta. Älä koskaan käytä syöttöjohtoa laitteen nostamiseen, kantamiseen tai irrottamiseen.
- Älä kierrä syöttöjohtoa laitteen ympärille.
- Älä anna syöttöjohdon roikkua vapaasti tai joutua kosketuksiin laitteen kuumien pintojen kanssa.
- Jos laitteen kotelo rikkoutuu, irrota laite välittömästi sähköverkosta sähköiskun välttämiseksi.
- Älä koske pistokkeeseen märillä käsillä.
- Käyttökelpoisten pintojen lämpötila voi olla korkea, kun laite on käytössä.
- Älä koske mihinkään kuumennettuun osaan, sillä se voi aiheuttaa vakavia palovammoja.

PALVELU

- Kaikki väärinkäyttö tai käyttöohjeiden noudattamatta jättäminen mitätöi takuun ja valmistajan vastuun.

ANOMALIAT JA KORJAUKSET

- Vie laite valtuutettuun tekniseen tukipalveluun, jos ilmenee ongelmia. Älä yritä purkaa tai korjata ilman apua, koska se voi olla vaarallista.

EU:N TUOTEVERSIOISILLE JA/TAI TAPAUKSESSA, JOS SITÄ PYYDETÄÄN MAASSI:

TUOTTEEN EKOLOGIA JA KIERRÄTTEETTÄVYYS

- Materiaalit, joista tämän laitteen pakkaus koostuu, sisältyvät keräys-, luokitus- ja kierrätysjärjestelmään. Jos haluat hävittää ne, käytä kullekin materiaalityypille sopivia julkisia säiliöitä.
- Tuote ei sisällä ainepitoisuuksia, joita voitaisiin pitää ympäristölle haitallisina.



Tämä symboli tarkoittaa, että jos haluat hävittää tuotteen sen käyttöiän päätyttyä, toimita se valtuutettuun jätehuoltoliikkeeseen sähkö- ja elektroniikkalaiteromun (WEEE) valikoivaan keräykseen.

- Tämä laite on pienjännitedirektiivin 2014/35/EU, sähkömagneettista yhteensopivuutta koskevan direktiivin 2014/30/EU, tiettyjen vaarallisten aineiden sähkö- ja elektroniikkalaitteissa käytön rajoituksista annetun direktiivin 2011/65/EU sekä direktiivin 2009/125 mukainen. /EY energiaan liittyvien tuotteiden ekologisen suunnittelun vaatimuksista.

**BARBEKÜ
MAXIM'S**

Sayın müşterimiz,

TAURUS marka bir ürün satın almayı tercih ettiğiniz için çok teşekkürler.

Teknolojisi, tasarımı ve çalışması ve en katı kalite standartlarını aşması sayesinde, tamamen tatmin edici bir kullanım ve uzun ürün ömrü garanti edilebilir.

**GÜVENLİK TAVSİYELERİ VE
UYARILARI**

- Cihazı çalıştırmadan önce bu talimatları dikkatlice okuyun ve ileride başvurmak üzere saklayın. Bu talimatlara uyulmaması ve bunlara riayet edilmemesi bir kazaya yol açabilir.
- Kullanmadan önce ürünün gıda ile temas edecek tüm parçalarını temizlik bölümünde belirtildiği gibi temizleyin.
- Bu cihaz, güvenliklerinden sorumlu bir kişi tarafından cihazla ilgili gözetim veya talimat verilmediği sürece, fiziksel, duyuşsal veya zihinsel yetenekleri sınırlı veya deneyim ve bilgi eksikliği olan kişiler (çocuklar dahil) tarafından kullanılmak üzere tasarlanmamıştır.
- Çocukların cihazla oynamadıklarından emin olmak için gözetim altında tutulmaları gerekir.
- **UYARI:** Kömür veya benzeri yanıcı yakıtlar bu cihazla birlikte kullanılmamalıdır.
- Bu cihaz, 30 mA'yı aşmayan nominal artık çalışma akımına sahip bir artık akım cihazı (RCD) üzerinden beslenmelidir.

- Bu cihaz, topraklama kontağı olan bir prize bağlanmalıdır.
- Besleme kablosu düzenli olarak hasar belirtilerine karşı kontrol edilmeli ve kablo hasarlıysa cihaz kullanılmamalıdır.
- Besleme kablosu hasar görürse, bir tehlikeyi önlemek için üretici, servis temsilcisi veya benzer şekilde kalifiye kişiler tarafından değiştirilmelidir.
- Bu cihaz sadece ev kullanımı içindir, profesyonel veya endüstriyel kullanım için değildir.

**DİKKAT, Sıcak Yüzeyler.**

- Kullanım talimatında belirtildiği gibi su tepsisine dökülecek maksimum su seviyesine uyun..
- Bu cihazı suya veya başka bir sıvıya daldırmayın.
- Cihazın fişini prize takmadan önce, etiket üzerinde belirtilen voltajın şebeke voltajına uygun olduğundan emin olun.
- Cihazı en az 16 amperlik bir elektrik prizine bağlayın.
- Cihazın fişi elektrik prizine düzgün bir şekilde oturmalıdır. Fiş üzerinde değişiklik yapmayın. Fiş adaptörleri kullanmayın.
- Besleme kablosunu çekmeyin. Besleme kablosunu asla cihazı kaldırmak, taşımak veya fişini çekmek için kullanmayın.
- Besleme kablosunu cihazın etrafına sarmayın.
- Besleme kablosunun serbestçe sarkmasına veya cihazın sıcak yüzeyleriyle temas etmesine izin vermeyin.
- Cihazın muhafazası kırılırsa, elektrik çarpması olasılığını önlemek için cihazın elektrik bağlantısını derhal kesin.
- Fişe ıslak elle dokunmayın.
- Cihaz kullanımdayken erişilebilir yüzeylerin sıcaklığı yüksek olabilir.
- Ciddi yanıklara neden olabileceğinden, ısıtılmış herhangi bir parçaya dokunmayın.

SERVİS

- Herhangi bir yanlış kullanım veya kullanım talimatlarına uyulmaması garantiyi ve üreticinin sorumluluğunu geçersiz kılar.

ANOMALILER VE ONARIM

- Sorun çıkması halinde cihazı yetkili bir teknik destek servisine götürün. Tehlikeli olabileceğinden, yardım almadan sökmeye veya onarmaya çalışmayın.

AB ÜRÜN VERSİYONLARI İÇİN VE/VEYA ÜLKENİZDE TALEP EDİLMESİ DURUMUNDA: ÜRÜNÜN EKOLOJİSİ VE GERİ DÖNÜŞTÜRÜLEBİLİRLİĞİ

- Bu cihazın ambalajının içerdiği malzemeler bir toplama, sınıflandırma ve geri dönüşüm sistemine dahildir. Bunları bertaraf etmek isterseniz, her bir malzeme türü için uygun kamu konteynerlerini kullanın.
- Ürün, çevreye zararlı olarak kabul edilebilecek madde konsantrasyonları içermez.



Bu sembol, ürünü çalışma ömrü sona erdikten sonra imha etmek istemeniz durumunda, atık elektrikli ve elektronik ekipmanın (WEEE) seçici olarak toplanması için yetkili bir atık acentesine götürmeniz gerektiği anlamına gelir.

- Bu cihaz, 2014/35/EU sayılı Alçak Gerilim Direktifi, 2014/30/EU sayılı Elektromanyetik Uyumluluk Direktifi, 2011/65/EU sayılı elektrikli ve elektronik ekipmanlarda belirli tehlikeli maddelerin kullanımının kısıtlanmasına ilişkin Direktif ve 2009/125/EC sayılı enerji ile ilgili ürünler için ekotasarım gerekliliklerine ilişkin Direktif ile uyumludur.

מורשה לאיסוף סלקטיבי של פסולת ציוד חשמלי ואלקטרוני (WEEE).

- מכשיר זה תואם להנחיה EU/2014/35 בנושא מתח נמוך, הוראה EU/2014/30 בנושא תאימות אלקטרומגנטית, הוראה EU/2011/65 בנושא הגבלות על שימוש בחומרים מסוכנים מסוימים בציוד חשמלי ואלקטרוני והוראת EC/ 2009/125 על דרישות העיצוב האקולוגי למוצרים הקשורים לאנרגיה.

- מכשיר זה מיועד לשימוש ביתי בלבד, לא לשימוש תעשייתי מקצועי.

זהירות, משטחים חמים.



לקוח יקר,

תודה רבה על הבחירה לרכוש מוצר של מותג TAURUS.

בזכות הטכנולוגיה, העיצוב והתפעול שלו והעובדה שהוא חורג מתקני האיכות המחמירים ביותר, ניתן להבטיח שימוש מספק וחיי מוצר ארוכים.

עצות ואזהרות בטיחות

- כבד את רמת המים המרבית שיש לשפוך במגש המים כפי שמצוין בהוראות השימוש.
- אין לטבול את המכשיר במים או בכל נוזל אחר.
- ודא שהמתח המצוין על תווית הדירוג תואם למתח החשמל לפני חיבור המכשיר.
- חבר את המכשיר לשקע חשמל בעל עוצמה של 16 אמפר לפחות.
- תקע המכשיר חייב להכנס כראוי לשקע החשמל. אל תשנה את התקע. אל תשתמש במתאמי תקע.
- אל תמשך בכבל החשמל. לעולם אל תשתמש בכבל החשמל כדי להרים, לשאת או לנתק את המכשיר.
- אין לעטוף את כבל החשמל סביב המכשיר.
- אל תאפשר לכבל החשמל לתלות בחופשיות או לבוא במגע עם המשטחים החמים של המכשיר.
- אם מתחם המכשיר נשבר, נתק מיד את המכשיר מהחשמל כדי למנוע אפשרות של התחשמלות.
- אין לגעת בתקע בידיים רטובות.
- הטמפרטורה של המשטחים הנגשיים עשויה להיות גבוהה כאשר המכשיר נמצא בשימוש.
- אל תיגע בחלק מחומם, מכיוון שהדבר עלול לגרום לכוויות חמורות.

שרות

- כל שימוש לרעה או אי מילוי הוראות השימוש מבטלים את הערבות ואת אחריות היצרן.

חריגות ותיקון

- קח את המכשיר לשירות תמיכה טכנית מורשה אם מתעוררות בעיות. אל תנסה לפרק או לתקן ללא סיוע, שכן הדבר עלול להיות מסוכן.

עבור גרסאות מוצר באיחוד האירופי ו/או במקרה שהדבר מתבקש במדינה שלך:

אקולוגיה ומיחזור של המוצר

- החומרים מתם מורכבת האריזה של מכשיר זה כלולים במערכת איסוף, סיווג ומחזור. אם תרצו להיפטר מהם, השתמשו במיכלים הציבוריים המתאימים לכל סוג חומר.
- המוצר אינו מכיל ריכוזים של חומרים העלולים להיחשב כמוזיקים לסביבה.

סמל זה אומר שבמקרה שברצונך להשליך את המוצר לאחר סיום חיי העבודה שלו, קח אותו לסוכן פסולת



• קרא הוראות אלה בעיון לפני הפעלת המכשיר ושמור אותן לעיון עתידי. אי מילוי וציות להוראות אלה עלול להוביל לתאונה.

• נקו את כל חלקי המוצר שיהיו במגע עם מזון לפני השימוש, כפי שמצוין בסעיף הניקוי.

• מכשיר זה אינו מיועד לשימוש על ידי אנשים (כולל ילדים) עם יכולות פיזיות, חושיות או נפשיות מופחתות, או חוסר ניסיון וידע, אלא אם כן הם קיבלו פיקוח או הדרכה בנוגע למכשיר על ידי אדם האחראי לבטיחותם.

• יש לפקח על ילדים כדי להבטיח שהם לא ישחקו עם המכשיר.

• אזהרה: אסור להשתמש בפחם או בדלקים דליקים דומים עם מכשיר זה.

• יש לספק למכשיר זה באמצעות התקן זרם שיורי (RCD) בעל זרם הפעלה שיורי מדורג שאינו עולה על 30 mA.

• מכשיר זה אמור להיות מחובר לשקע בעל מגע הארקה.

• יש לבדוק באופן קבוע את כבל החשמל לאיתור סימני נזק ואין להשתמש במכשיר אם הכבל פגום.

• אם כבל החשמל פגום, יש להחליפו על ידי היצרן, סוכן השירות שלו או אנשים מוסמכים דומים על מנת למנוע סכנה.



تنبيه، الأسطح الساخنة.

- احترام الحد الأقصى لمستوى الماء الذي يجب سكه في صينية الماء كما هو موضح في تعليمات الاستخدام.
 - لا تغمر هذا الجهاز في الماء أو أي سائل آخر.
 - تأكد من أن الجهد المشار إليه على ملصق التصنيف يتوافق مع جهد التيار الكهربائي قبل توصيل الجهاز.
 - قم بتوصيل الجهاز بمقبس التيار الكهربائي بقوة لا تقل عن 16 أمبير.
 - يجب أن يتناسب مقابس الجهاز مع مقبس التيار الكهربائي بشكل صحيح. لا تغير المكونات. لا تستخدم محولات التوصيل.
 - لا تسحب سلك الإمداد. لا تستخدم أبداً سلك التيار الكهربائي لرفع الجهاز أو حمله أو فصله.
 - لا تقم بلف سلك الإمداد حول الجهاز.
 - لا تسمح لسلك الإمداد بالتعلق بحرية أو ملامسة الأسطح الساخنة للجهاز.
 - في حالة انكسار غلاف الجهاز، افصل الجهاز على الفور من التيار الكهربائي لمنع احتمال حدوث صدمة كهربائية.
 - لا تلمس المقابس بأيدي متبلّة.
 - قد تكون درجة حرارة الأسطح التي يمكن الوصول إليها مرتفعة عندما يكون الجهاز قيد الاستخدام.
 - لا تلمس أي جزء ساخن، لأن ذلك قد يسبب حروقاً خطيرة.
- خدمة
- أي سوء استخدام أو عدم اتباع تعليمات الاستخدام يجعل الضمان ومسؤولية الشركة المصنعة لاغية وباطلة.

الشذوذات والإصلاح

- اصطحب الجهاز إلى خدمة دعم فني معتمدة في حالة ظهور مشكلات. لا تحاول التفكيك أو الإصلاح دون مساعدة، لأن ذلك قد يكون خطيراً.

بالنسبة لإصدارات منتجات الاتحاد الأوروبي و/أو في حالة طلبها في بلدك:
البيئة وإمكانية إعادة تدوير المنتج

- المواد التي تتكون منها عبوة هذا الجهاز مدرجة في نظام التجميع والتصنيف وإعادة التدوير. إذا كنت ترغب في التخلص منها، استخدم الحاويات العامة المناسبة لكل نوع من المواد.

• لا يحتوي المنتج على تركيزات من المواد التي يمكن اعتبارها ضارة بالبيئة.

يعني هذا الرمز أنه في حالة رغبتك في التخلص من المنتج بعد انتهاء عمره التشغيلي، فاصطحبه إلى وكيل نفايات معتمد للتجميع الانتقائي لمخلفات المعدات الكهربائية والإلكترونية (WEEE).



- يتوافق هذا الجهاز مع التوجيه EU/35/2014 بشأن الجهد المنخفض، والتوجيه EU/30/2014 بشأن التوافق الكهرومغناطيسي، والتوجيه EU/65/2011 بشأن قيود استخدام بعض المواد الخطرة في المعدات الكهربائية والإلكترونية والتوجيه EC/ 125/2009 بشأن متطلبات التصميم البيئي للمنتجات المتعلقة بالطاقة.

عزيزي العميل،

شكراً جزيلاً لاختيارك شراء منتج العلامة التجارية TAURUS.

بفضل التكنولوجيا والتصميم والتشغيل وحقيقة أنه يتجاوز معايير الجودة الأكثر صرامة، يمكن ضمان الاستخدام المرضي تماماً وعمر المنتج الطويل.

نصائح وتحذيرات السلامة

• اقرأ هذه التعليمات بعناية قبل تشغيل الجهاز واحتفظ بها للرجوع إليها في المستقبل. قد يؤدي عدم اتباع هذه التعليمات ومراعاةها إلى وقوع حادث.

• قم بتنظيف جميع أجزاء المنتج التي ستلامس مع الطعام قبل الاستخدام، كما هو موضح في قسم التنظيف.

• هذا الجهاز غير مخصص للاستخدام من قبل الأشخاص (بما في ذلك الأطفال) ذوي القدرات البدنية أو الحسية أو العقلية المنخفضة، أو الذين يفتقرون إلى الخبرة والمعرفة، ما لم يتم الإشراف عليهم أو تعليمات بشأن الجهاز من قبل شخص مسؤول عن سلامتهم.

• يجب مراقبة الأطفال للتأكد من عدم عبثهم بالجهاز.

• تحذير: لا يجوز استخدام الفحم أو أنواع الوقود المماثلة القابلة للاحتراق مع هذا الجهاز.

• يجب أن يتم توفير هذا الجهاز من خلال جهاز تيار متبقي (RCD) له تيار تشغيل متبقي مقدر لا يتجاوز 30 مللي أمبير.

• يجب توصيل هذا الجهاز بمنفذ مقبس به وصلة تأريض.

• يجب فحص سلك التيار الكهربائي بانتظام بحثاً عن علامات التلف ولا يجوز استخدام الجهاز في حالة تلف السلك.

• في حالة تلف سلك الإمداد، يجب استبداله من قبل الشركة المصنعة أو وكيل الخدمة التابع لها أو أشخاص مؤهلين بشكل مماثل لتجنب المخاطر.

• هذا الجهاز مخصص للاستخدام المنزلي فقط، وليس للاستخدام الصناعي أو المهني.

ESPAÑOL

GARANTÍA Y ASISTENCIA TÉCNICA

- Este producto goza del reconocimiento y protección de la garantía legal de conformidad con la legislación vigente. Para hacer valer sus derechos o intereses debe acudir a cualquiera de nuestros servicios de asistencia técnica oficiales.
- Podrá encontrar el más cercano accediendo al siguiente enlace web: <http://taurus-home.com/>
- También puede solicitar información relacionada poniéndose en contacto con nosotros por el teléfono que aparece al final de este manual.
- Puede descargar este manual de instrucciones y sus actualizaciones en <http://taurus-home.com>

ENGLISH

WARRANTY AND TECHNICAL ASSISTANCE

- This product enjoys the recognition and protection of the legal guarantee in accordance with current legislation. To enforce your rights or interests you must go to any of our official technical assistance services.
- You can find the closest one by accessing the following web link: <http://taurus-home.com/>
- You can also request related information by contacting us.
- You can download this instruction manual and its updates at <http://taurus-home.com/>

FRANÇAIS

GARANTIE ET ASSISTANCE TECHNIQUE

- Ce produit est reconnu et protégé par la garantie établie conformément à la législation en vigueur. Pour faire valoir vos droits ou intérêts, vous devrez vous adresser à l'un de nos services d'assistance technique agréés.
- Pour savoir lequel est le plus proche, vous pouvez accéder au lien suivant : <http://taurus-home.com/>
- Vous pouvez aussi nous contacter pour toute information.
- Vous pouvez télécharger ce manuel d'instructions et ses mises à jour sur <http://taurus-home.com/>

PORTUGUÊS

GARANTIA E ASSISTÊNCIA TÉCNICA

- Este produto goza do reconhecimento e proteção da garantia legal em conformidade com a legislação em vigor. Para fazer valer os seus direitos ou interesses, deve recorrer sempre aos nossos serviços oficiais de assistência técnica.
- Poderá encontrar o mais próximo de si através do seguinte website: <http://taurus-home.com/>

- Também pode solicitar informações relacionadas, pondo-se em contacto conosco.
- Pode fazer o download deste manual de instruções e suas atualizações em <http://taurus-home.com/>

ITALIANO

GARAZIA E ASSISTENZA TECNICA

- Questo prodotto possiede il riconoscimento e la protezione della garanzia legale di conformità con la legislazione vigente. Per far valere i suoi diritti o interessi, dovrà rivolgersi a uno qualsiasi dei nostri servizi ufficiali di assistenza tecnica.
- Può trovare il più vicino cliccando sul seguente link: <http://taurus-home.com/>
- Inoltre, può richiedere informazioni mettendosi in contatto con noi.
- Può scaricare questo manuale di istruzioni e i suoi aggiornamenti da <http://taurus-home.com/>

CATALÀ

GARANTIA I ASSISTÈNCIA TÈCNICA

- Aquest producte gaudeix del reconeixement i protecció de la garantia legal de conformitat amb la legislació vigent. Per fer valer els seus drets o interessos ha d'acudir a qualsevol dels nostres serveis d'assistència tècnica oficials.
- Podrà trobar el més proper accedint al següent enllaç web: <http://taurus-home.com/>
- També pot demanar informació relacionada posant-se en contacte amb nosaltres al telèfon que apareix al final d'aquest manual.
- Podeu descarregar aquest manual d'instruccions i les seves actualitzacions a <http://taurus-home.com>

DEUTSCH

GARANTIE UND TECHNISCHER SERVICE

- Dieses Produkt ist von der gesetzlichen Garantie gemäß der geltenden Gesetzgebung geschützt. Um Ihre Rechte und Interessen geltend zu machen, müssen Sie eines unserer offiziellen Servicezentren aufsuchen.
- Über folgenden Link finden Sie ein Servicezentrum in Ihrer Nähe: <http://taurus-home.com/>
- Sie können auch Informationen anfordern, indem Sie sich mit uns in Verbindung setzen.
- Sie können dieses Benutzerhandbuch und seine Aktualisierungen unter <http://taurus-home.com/>

NEDERLANDS

GARANTIE EN TECHNISCHE ONDERSTEUNING

- Dit product valt onder de legale garantievooraarden zoals bepaald in de actuele wetgeving. Om een beroep te doen op uw rechten of aanspraken kunt u contact opnemen met onze officiële technische service.
- U kunt de dichtstbijzijnde technische service vinden op de website: <http://taurus-home.com/>
- Voor verdere informatie kunt u ook contact met ons opnemen.
- U kunt deze gebruiksaanwijzing en eventuele actualisering en ervan downloaden via <http://taurus-home.com/>

ROMÂNĂ

GARANȚIE ȘI ASISTENȚĂ TEHNICĂ

- Acest produs beneficiază de recunoașterea și protecția garanției legale în conformitate cu legislația în vigoare. Pentru a vă exercita drepturile sau interesele, trebuie să vă adresați unuia dintre serviciile noastre oficiale de asistență tehnică.
- Puteți găsi cel mai apropiat serviciu de asistență tehnică accesând următorul link web: <http://taurus-home.com/>
- De asemenea, puteți solicita informații conexe, contactând-ne (consultați ultima pagină a manualului).
- Puteți descărca acest manual de instrucțiuni și actualizările sale la <http://taurus-home.com/>

POLSKI

GWARANCJA I SERWIS TECHNICZNY

- Ten produkt jest uznawany i chroniony prawną gwarancją zgodnie z obowiązującymi przepisami. W celu wyegzekwowania swoich praw lub interesów, należy udać się do dowolnego z naszych oficjalnych usług pomocy technicznej.
- Najbliższy punkt można znaleźć, korzystając z poniższego linku: <http://taurus-home.com/>
- Można również poprosić o informacje, kontaktując się z nami.
- Można też pobrać niniejszą instrukcję obsługi i jej aktualizacje na <http://taurus-home.com/>

БЪЛГАРСКИ

ГАРАНЦИЯ И ТЕХНИЧЕСКА ПОМОЩ

- Настоящият продукт има законна гаранция, в съответствие с действащото законодателство. За да упражните правата си на потребител следва да се насочите към някой от нашите оторизирани сервиси.

- Най-близкия до Вас сервис можете да откриете на следния линк: <http://taurus-home.com/>

- Също така, можете да потърсите информация, свързвайки се с нас (вижте на последната страница на наръчника).

- Наръчника с указания и неговите осъвременявания можете да свалите на следния <http://taurus-home.com/>

ΕΛΛΗΝΙΚΑ

ΕΓΓΥΗΣΗ ΚΑΙ ΤΕΧΝΙΚΗ ΥΠΟΣΤΗΡΙΞΗ

- Το παρόν προϊόν αναγνωρίζεται και προστατεύεται από τη νόμιμη εγγύηση συμμόρφωσης προς την ισχύουσα νομοθεσία. Για να διεκδικήσετε τα δικαιώματα ή συμφερόντά σας πρέπει να απευθυνθείτε σε οποιοδήποτε από τα επίσημα γραφεία μας τεχνικής υποστήριξης.

- Για να βρείτε το πιο κοντινό σε εσάς, ανατρέξτε στην ιστοσελίδα: <http://taurus-home.com/>

- Μπορείτε επίσης να ζητήσετε πληροφορίες, επικοινωνώντας μαζί μας.

- Μπορείτε να «κατεβάσετε» από το διαδίκτυο το παρόν εγχειρίδιο οδηγιών και τις σχετικές ενημερώσεις του στο <http://taurus-home.com/>

РУССКИЙ

ГАРАНТИЯ И ТЕХНИЧЕСКАЯ ПОДДЕРЖКА

- Данный продукт пользуется признанием и защитой юридической гарантии в соответствии с действующим законодательством. Для отстаивания своих прав или интересов вам следует обратиться в любой из наших официальных сервисных центров.

- Вы можете найти ближайший из них, перейдя по следующей ссылке: <http://taurus-home.com/>.

- Вы также можете запросить соответствующую информацию, связавшись с нами по телефону, указанному в конце данного руководства.

- Данное руководство по эксплуатации и его обновления можно загрузить по адресу <http://taurus-home.com>.

DANSK

GARANTI OG TEKNISK HJELP

- Dette produkt er anerkendt og beskyttet af lovmæssig garanti i overensstemmelse med gældende lovgivning. Hvis du vil gøre dine rettigheder eller interesser gældende, skal du kontakte et af vores officielle servicecentre.

- Du kan finde den nærmeste ved at gå ind på følgende link: <http://taurus-home.com/>

- Du kan også anmode om relevante oplysninger ved at kontakte os på telefonnummeret i slutningen af denne vejledning.

- Du kan downloade denne brugsanvisning og dens opdateringer på <http://taurus-home.com>.

NORSK

GARANTI OG TEKNISK HJELP

- Dette produktet nyter godt av anerkjennelsen og beskyttelsen av den juridiske garantien i samsvar med gjeldende lovgivning. For å håndheve dine rettigheter eller interesser må du gå til noen av våre offisielle tekniske assistentstjenester.
- Du kan finne den nærmeste ved å gå til følgende nettside: <http://taurus-home.com/>
- Du kan også be om relatert informasjon ved å kontakte oss på telefonnummeret som er oppført på slutten av denne håndboken.
- Du kan laste ned denne bruksanvisningen og dens oppdateringer på <http://taurus-home.com>

SVENSKA

GARANTI OCH TEKNISK SUPPORT

- Denna produkt erkänns och skyddas av en lagstadgad garanti i enlighet med tillämplig lag. För att hävda dina rättigheter eller intressen bör du kontakta ett av våra officiella servicecenter.
- Du kan hitta den närmaste genom att gå in på följande länk: <http://taurus-home.com/>
- Du kan också begära information om detta genom att kontakta oss på telefonnumret i slutet av den här handboken.
- Du kan ladda ner denna bruksanvisning och dess uppdateringar på <http://taurus-home.com>.

SUOMALAINEN

TAKUU JA TEKNINEN APU

- Tämä tuote nauttii voimassa olevan lainsäädännön mukaisen lakisääteisen takuun tunnustusta ja suojaa. Jos haluat puolustaa oikeuksiasi tai etujasi, ota yhteyttä johonkin virallisista palvelukeskuksistamme.
- Löydät lähimmän sellaisen seuraavasta linkistä: <http://taurus-home.com/>.
- Voit myös pyytää lisätietoja ottamalla meihin yhteyttä tämän käyttöoppaan lopussa olevasta puhelinnumerosta.
- Voit ladata tämän käyttöohjeen ja sen päivitykset osoitteesta <http://taurus-home.com>.

TÜRK

GARANTİ VE TEKNİK YARDIM

- Bu ürün, yürürlükteki mevzuata uygun olarak yasal garantinin tanınması ve korunmasından yararlanır. Haklarınızı veya menfaatlerinizi savunmak için resmi teknik yardım hizmetlerimizden herhangi biriyle iletişime geçmelisiniz.
- Aşağıdaki web bağlantısına erişerek size en yakın olanı bulabilirsiniz: <http://taurus-home.com/>
- Ayrıca bu kılavuzun sonunda yer alan telefon numarasından bize ulaşarak ilgili bilgileri talep edebilirsiniz.
- Bu kullanım kılavuzunu ve güncellemelerini <http://taurus-home.com> adresinden indirebilirsiniz.

עברית

אחריות וסיוע טכני

- מוצר זה נהנה מהכרה והגנה של הערבות המשפטית בהתאם לחקיקה הנוכחית. כדי לאכוף את הזכויות או האינטרסים שלך, עליך לפנות לכל אחד משירותי הסיוע הטכני הרשמיים שלנו.
- אתה יכול למצוא את הקרוב ביותר על ידי גישה לקישור האינטרנט הבא: <http://taurus-home.com/>
- אתה יכול גם לבקש מידע קשור על ידי יצירת קשר עם מספר הטלפון המופיע בסוף מדריך זה.
- אתה יכול להוריד מדריך הוראות זה ואת העדכונים שלו בכתובת <http://taurus-home.com>

عرب

الضمان والمساعدة الفنية

- يحظى هذا المنتج بالاعتراف والحماية من الضمان القانوني وفقاً للتشريعات النافذة. لطلب حقوقك أو مصالحك يجب عليك مراجعة أي مركز من مراكزنا لخدمات المساعدة التقنية الرسمية.
- يمكنك العثور على الأقرب عن طريق الدخول إلى رابط الموقع التالي: <http://taurus-home.com> (حسب العلامة التجارية)
- كما يمكنك طلب المعلومات ذات الصلة عن طريق الاتصال بنا عبر الهاتف.
- ويمكنك تحميل دليل التعليمات هذا وتحديثاته على الموقع <http://taurus-home.com>

COUNTRY	ADDRESS	PHONE
Algeria	Zone d'Activite, N° 62, Constantine	213770777756
Argentina	Av. del Libertador 1298,(B1638BEY), Vicente López (Pcia. Buenos Aires)	541153685223
Belgium	Mariëndonkstraat 5, 5154 EG, Elshout	31620401500
Bulgaria	265,Okolovrasten Pat, Mladost 4, 1766, Sofia	35929211120 / 35929211193
Congo (Republic of)	98 Blvd General Charles de Gaulle, Pointe Noire	242066776656
Cyprus	20, Bethlehem Str. / P.O.Box 20430, 2033, Strovolos	35722711300
Czech Republic	Milady Horakove 357/4, 568 02, Svitavy	420 461 540 130
Equatorial Guinea	SN Av Patricio Lumumba y C/ Jesus B, Bata	00240 333 082958 00240 333 082453
Equatorial Guinea	Calle de las Naciones Unidas, PO box 762, Malabo	240333082958 240333082453
España	Avda Barcelona, S/N, 25790 Oliana (Lleida) atencioncliente@taurus.es	945 551 242
France	Za les bas musats 18, 89100, Malay-le-Grand	03 86 83 90 90
Ghana	Ederick Place, Accra-Ghana	302682448 / 302682404
Gibraltar	11 Horse Barrack Lane, 54000, Gibraltar	00350 200 75397 00350 200 41023
Greece	Sapfous 7-9, 10553, Athens	+30 21 0373 7000
Hong Kong	Unit H,13/F., World Tech Centre, Hong kong	(852) 2448 0116 / 9197 3519
Hungary	Késmárk utca 11-13, 1158, Budapest	+36 1 370 4519
India	C-175, Sector-63, Noida, Gautam Budh Nagar - 201301, Delhi	(+91) 120 4016200
Ivory Coast	01 Rue Des Carrossiers-Zone 3, B.P 3747, Abidjan 01 (RCI)	225 27 21223232
Luxembourg	Mariëndonkstraat 5, 5154 EG, Elshout	31620401500
Marruecos	Big distribution society 4 Rue 13 Lot. Smara Oulfa, Casablanca	(+212) 522 89 40 21
Mauritania	134 Avenue Gamal Abdener llot D, Nouakchott	2225254469 / 2225251258
Mexico	Rosas Moreno N° 4-203 Colonia de San Rafael C.P. 06470 – Delegación Cuauhtémoc, Ciudad de México	(+52) 55 55468162
Montenegro	Rastovac bb, 81400, Niksic	+382 40 217 055
Netherlands	Mariëndonkstraat 5, 5154 EG, Elshout	31620401500
Nigeria	8, Isaac; John Str,G.R.A Ikeja Lagos	23408023360099
Paraguay	Denis Roa 155 c/ Guido Spano, Asunción	21665100
Peru	Av. Javier Prado Este N°560, Piso 24, Oficina 2401, San Isidro, Lima	(511) 421 6047
Portugal	Avenida Rainha D. Amélia, nº12-B, 1600-677, Lisboa	+351 210966324
Romania	Dudesti Pantelimon 23, 410554, Bucharest	031.805.49.58
Serbia	Rastovac bb, 81400, Niksic	+382 40 217 055
Slovakia	Milady Horakove 357/4, 568 02, Svitavy	420 461 540 130
Southafrica	Unit 25 & 26, San Croy Office Park, Die Agora Road, Croydon, Kempton Park, 1619, Johannesburg	(+27) 011 392 5652
Tunisia	2, Rue de Turquie, Tunis	21671333066
Ukraine	Block 6, Ap Housing Estate Topol-2, B, 49000, Dnepropetrovsk	380563704161 380563704161
Uruguay	Luis Alberto de Herrera 3468, 11600, Montevideo	598 2209 28 00
Vietnam	Lot 7 Ind. Zone for, Ha Noi	84437658111 / 84437658110





taurus

www.taurus-home.com



Points de collecte sur www.quefairedemesdechets.fr