

taurus

ALPATEC 

MALBORK CONNECT 600/900/1200/1500/2000

Emisor térmico

Thermal transmitter Heater

Emetteur thermique

Wärmestrahler

Radiatore emettitore termico

Emissor térmico

Emissor tèrmic

Straalverwarming

Grzejnik

Θερμοπομπός

Электрообогреватель

Radiator cu transmițere termică

Електрически конвектор

مشعاع حراري

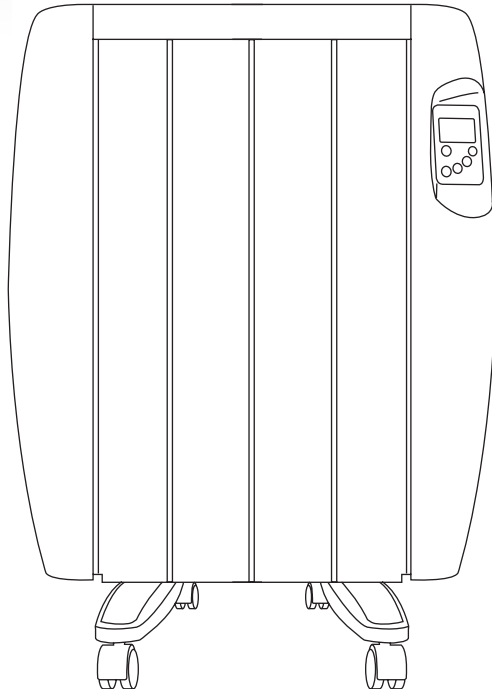

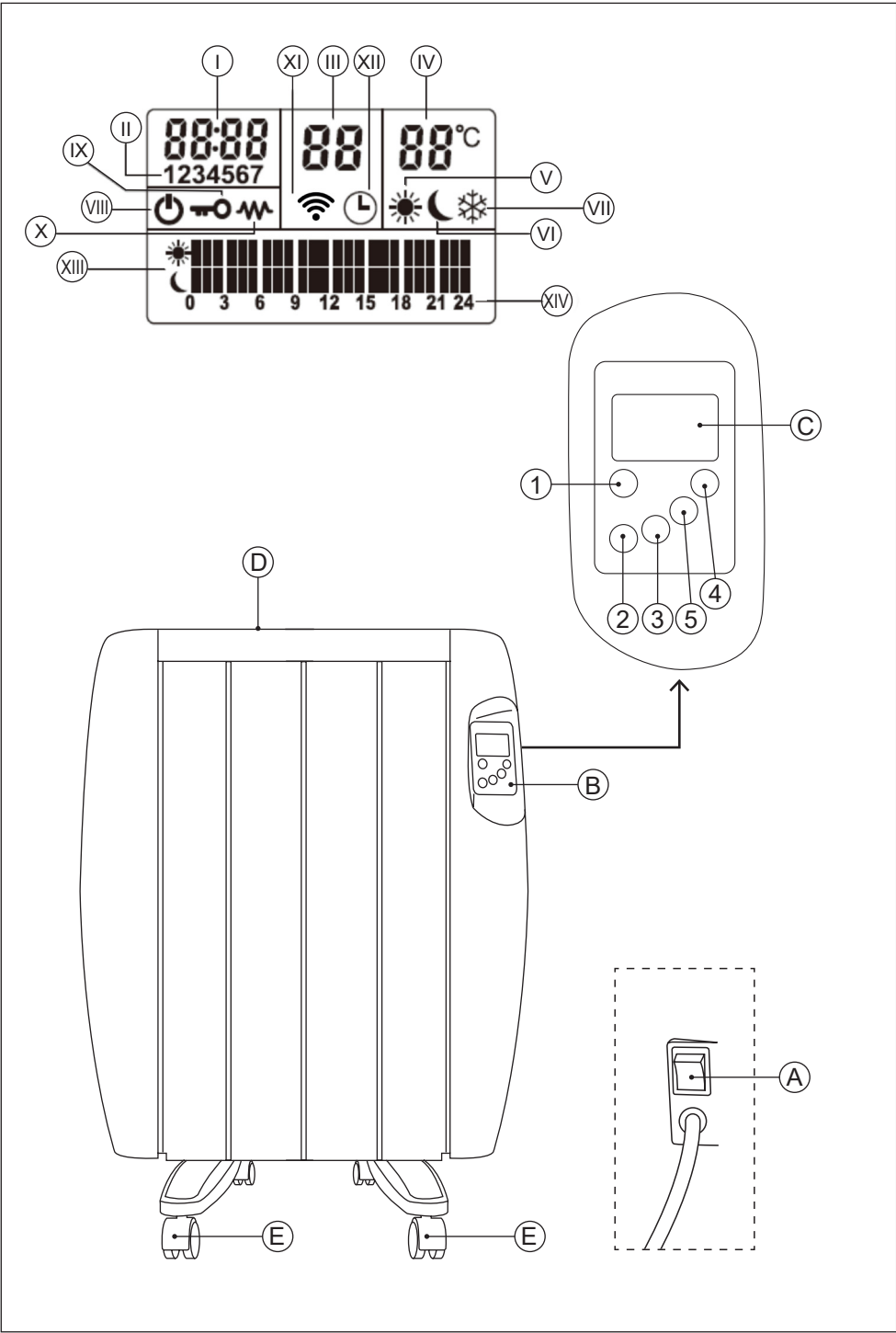

Fig. 2

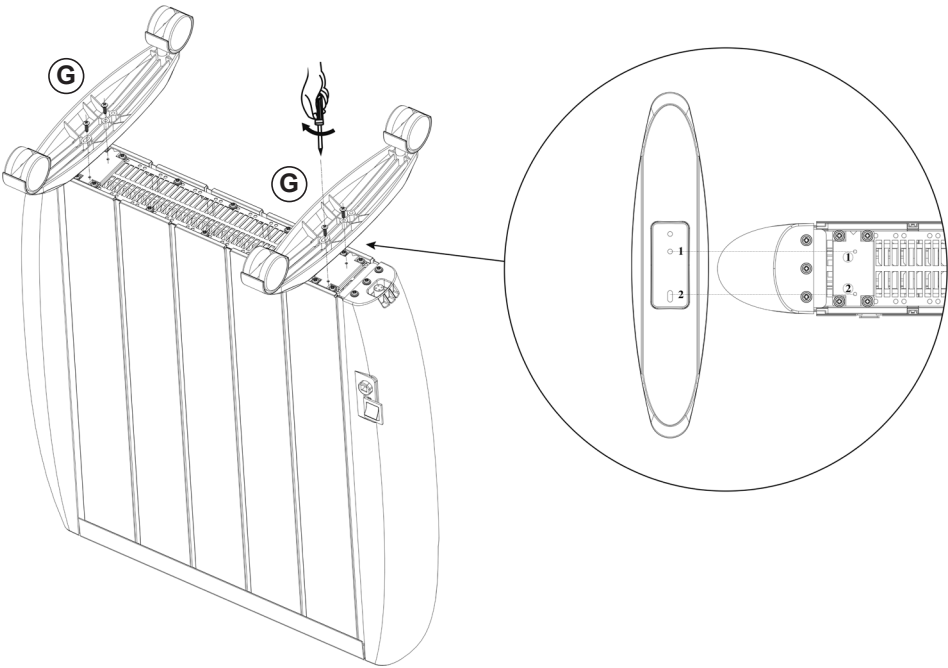
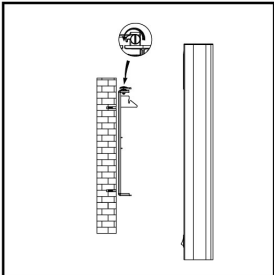
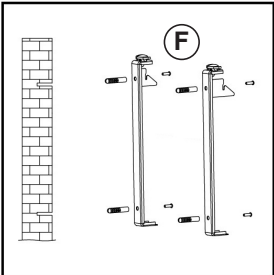
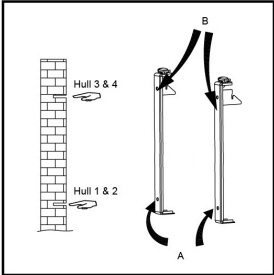

Fig. 1



Español

EMISOR TÉRMICO MALBORK CONNECT 600/900/1200/1500/2000

DESCRIPCIÓN

- A Interruptor de encendido
- B Panel de control
- C Pantalla LCD
- D Salida del calor
- E Ruedas
- F Soporte mural
- G Tornillos

PANEL DE CONTROL

- 1 Botón On/Off
- 2 Botón de programación / Confirmar / Wifi
- 3 Selector de modos / Reloj
- 4 Botón +
- 5 Botón -

PANTALLA LCD

- I Reloj
- II Día
- III Programa / Modo
- IV Temperatura objetivo
- V Modo confort
- VI Modo económico
- VII Anticongelante
- VIII Modo reposo
- IX Bloqueo del teclado
- X Programa seleccionado
- XI WiFi
- XII Temporizador
- XIII Modo
- XIV Franja horaria

- Caso de que su modelo de aparato no disponga de los accesorios descritos anteriormente, éstos también pueden adquirirse por separado en los Servicios de Asistencia Técnica.

UTILIZACIÓN Y CUIDADOS:

- Antes de cada uso, extender completamente el cable de alimentación del aparato.
- No usar el aparato si su dispositivo de puesta en marcha/paro no funciona.
- No utilizar el aparato inclinado, ni darle la vuelta.

- No dar la vuelta al aparato mientras está en uso o conectado a la red.
- Si se usa el aparato en un cuarto de baño o similar, desenchufar el aparato de la red cuando no se use, aunque sea por poco tiempo, ya que la proximidad del agua presenta un riesgo, incluso en el caso de que el aparato esté desconectado.
- Desenchufar el aparato de la red cuando no se use y antes de realizar cualquier operación de limpieza.
- Guardar este aparato fuera del alcance de los niños y/o personas con capacidades físicas, sensoriales o mentales reducidas o falta de experiencia y conocimiento.
- No guardar el aparato en posición vertical.
- No guardar el aparato si todavía está caliente.
- Mantener y guardar el aparato en un lugar seco, sin polvo y alejado de la luz del sol.
- Usar siempre el aparato bajo vigilancia.
- No dejar nunca el aparato conectado y sin vigilancia. Además, ahorrará energía y prolongará la vida del aparato.
- No usar el aparato para secar prendas textiles de ningún tipo.

INSTALACIÓN

- Asegurarse de retirar todo material de embalaje del interior del aparato.
- No retirar las patas o ruedas del aparato.
- Asegurarse de que el aparato está bien nivelado respecto al suelo.
- Instalar el aparato lejos de material combustible, tales como materiales textiles, cartón, papel...
- Instalar el aparato a una distancia mínima de 50 cm de materiales combustibles, tales como cortinas, muebles...
- Evitar que tanto la entrada como la salida de aire queden total o parcialmente tapadas por muebles, cortinajes, ropas, etc., existiría riesgo de incendio.
- En caso que el montaje mural se realice en el cuarto de baño, situarlo de manera que la base toma de corriente, cable alimentación, los interruptores u otros controles no puedan ser alcanzados por una persona que esté en una bañera, ducha o lavabo.
- El aparato necesita ventilación adecuada para funcionar correctamente. Dejar un espacio de

30cm de distancia entre las paredes u otros obstáculos y 10cm encima del suelo.

- No cubrir ni obstruir ninguna de las aberturas del aparato.
- La clavija debe ser fácilmente accesible para poder desconectarla en caso de emergencia.
- Para una mayor eficiencia el aparato debe situarse en una ubicación donde la temperatura ambiente se encuentre entre 12 y 32°C.
- Para una mayor eficiencia y en la medida de lo posible instalar el aparato en una pared fría (que linda con el exterior) y debajo de una ventana. Pero nunca interfiriendo u obstruyendo una zona de ventilación.
- El aparato debe funcionar con su soporte mural acoplado o con sus ruedas acopladas.
- El aparato dispone de un soporte mural (F), el cual debe fijarse en la pared.
- Asegurar que el aparato esté fijado en su posición de trabajo con tornillos y de forma segura. Para evitar daños al aparato se recomienda utilizar exclusivamente los orificios ya previstos por el fabricante.

MONTAJE DEL SOPORTE MURAL:

- El aparato dispone de un soporte mural (F) sobre el que se puede apoyar el producto.
- Fije el soporte mural de la forma que considere mas adecuada mediante tacos, tornillos, adhesivos...
- Teniendo en cuenta las distancias de separación del aparato señaladas anteriormente, posicionar el soporte mural en la posición deseada y marcar en la pared los puntos a taladrar (Fig. 1)
- Taladrar en las marcas e introducir los tacos.
- Colocar el soporte haciendo coincidir sus agujeros con los de los tacos y atornillar.
- Asegurarse que el soporte esté anclado de forma que sea capaz de aguantar al menos el doble del peso del aparato.
- Encajar el aparato en su soporte mural.

MONTAJE DE LAS RUEDAS:

- Para montar las ruedas, colocar el aparato boca abajo.
- Fijar las ruedas al cuerpo del aparato mediante los tornillos (G) suministrados con el aparato (Fig. 2).
- Volver a dar la vuelta al aparato y comprobar el

el buen funcionamiento de las ruedas.

MODO DE EMPLEO

NOTAS PREVIAS AL USO:

- Asegúrese de que ha retirado todo el material de embalaje del producto.
- Algunas partes del aparato han sido ligeramente engrasadas, en consecuencia, al poner en marcha el aparato por primera vez puede desprender un ligero humo. Al cabo de poco tiempo este humo cesará.
- Para eliminar el olor que desprende el aparato al utilizarlo por primera vez, se recomienda tenerlo en marcha a máxima potencia durante 2 horas en una habitación bien ventilada.
- Preparar el aparato acorde a la función que desee realizar.

CONEXIÓN WIFI Y DESCARGA DE LA APP:

- Para poder usar el radiador Malbork Connect des de cualquier lugar hay que descargar la App de Taurus Connect.

CONFIGURACIÓN:

- Descargue la App Taurus Connect en App Store o Google Play.
- Regístrese con tu correo electrónico y contraseña.
- Confirme el registro con el código de verificación que va a recibir en su cuenta de correo electrónico.
- Cree su hogar, ponga un nombre a su hogar, establezca la ubicación geográfica y seleccione la habitación en que va a situar el dispositivo inteligente.
- Agregue Malbork Connect siguiendo los pasos descritos en LA GUÍA RÁPIDA.

IMPORTANTE

- Sólo admite redes Wi-Fi de 2.4GHz
- En caso de que la conexión falle, compruebe estas posibles causas:
- Que Malbork Connect esté fuera del alcance del router.
- Que la contraseña Wi-Fi sea incorrecta
- Que la red Wi-Fi no sea de 2.4GHz.

USO:

- Extender completamente el cable antes de

enchufar.

- Enchufar el aparato a la red eléctrica.
- Poner el aparato en marcha, accionando el interruptor de encendido (A).
- Poner el aparato en marcha, accionando el botón on/off (1).
- Para el primer uso, la pantalla se mostrará de la siguiente manera:

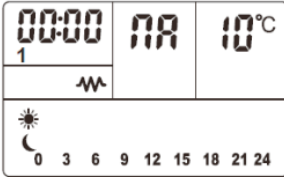

CONFIGURACIÓN DE FECHA Y HORA

- Si el aparato está conectado a la App, el reloj se configurará automáticamente.
- Para la configuración manual, la hora empezará parpadeando. Usa los botones “+” y “-” para configurar el tiempo apropiado (0-23h). Luego presiona el botón de confirmar (2) para configurar los minutos (0-59min). Vuelve a presionar el botón de confirmar (2) para configurar la fecha de 1 a 7. Presiona el botón de confirmar (2) una vez más para finalizar la configuración.

1	Lunes
2	Martes
3	Miércoles
4	Jueves
5	Viernes
6	Sábado
7	Domingo

- Para modificar el reloj después de haber sido configurado por primera vez, mantén pulsado el botón del reloj (3), y sigue las mismas instrucciones explicadas con anterioridad.

FUNCIONES

- Presiona el botón de modos (3) para seleccionar el modo o programa:

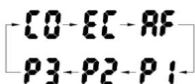

- Modo confort: **CO** ☀
- Modo ECO: **EC** 🌙
- Modo antihielo: **RF** ❄
- Presiona los botones “+” y “-” para seleccionar la temperatura deseada.
- Modo confort: La temperatura se puede configurar entre 5°C y 35°C.
- Modo ECO: La temperatura se puede configurar entre 1°C y 31°C.
- Modo antihielo: Funciona a una configuración estándar de 7°C, sin la posibilidad de ser ajustada.

PROGRAMACIÓN

- P1 – PROGRAMA PRECONFIGURADO 1:
Este programa opera durante el mismo horario y modos preconfigurados de lunes a domingo:

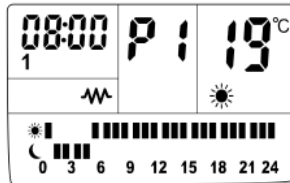

- P2 – PROGRAMA PRECONFIGURADO 2:
Este programa opera durante el mismo horario y modo preconfigurados de lunes a viernes, y el mismo horario y modo preconfigurados de sábados a domingos.

- Lunes - Viernes

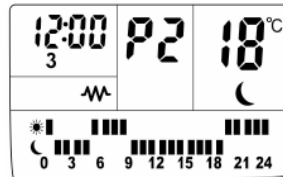



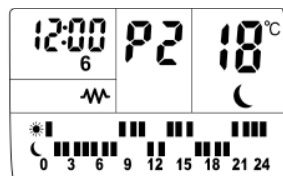





- Sábado a domingo



- P3 – PROGRAMA PRECONFIGURADO 3: Este programa te permite configurar el horario y modo individualmente para cada día de la semana.





PROGRAMAR – P3

- Una vez puesto el P3, presiona el botón de programación (2) hasta que  y la barra de la primera hora y modo  empiecen a parpadear.
- Presiona el botón de modos (3) para escoger el modo deseado:
 - La barra superior significa   Modo confort
 - La barra inferior significa   Modo ECO;
 - Sin barra significa   Modo anticongelante;
- Cuando el modo está seleccionado, presiona el botón “+” para pasar a la siguiente hora, o el botón “-” si necesita retroceder una hora.
- Repite el proceso por cada una de las 24h de cada uno de los 7 días. Cuando haya acabado la programación del domingo, presiona el botón de programación (2), para completar la programación del P3.

TEMPORIZADOR

- Mantén pulsado el botón del reloj (3) hasta que la pantalla muestre “00h” y el piloto luminoso del temporizador se encienda.
- Presiona los botones “+” o “-” para seleccionar un tiempo entre 0-24h.

FUNCIÓN VENTANA ABIERTA:

- Una vez el radiador esté en funcionamiento, presiona el botón de programación (2) y el botón de modos (3) al mismo tiempo. La pantalla mostrará , presiona “+” o “-” para activar  o desactivar  la función de ventana abierta.
- Cuando la función de ventana abierta está activada, detecta cambios bruscos en la temperatura. Si la temperatura cae 2 grados en 2 minutos, el radiador dejará de operar y el icono  empezará a parpadear.

PANTALLA RETRO-ILUMINADA:

- El aparato dispone de una pantalla LCD para hacer su uso más cómodo.

BLOQUEO PANEL DE CONTROL:

- Después de un minuto sin presionar ningún botón, el panel de control quedará bloqueado.

- El icono  se mostrará en la pantalla.
- Presiona los botones “+” y “-” para desbloquearlo.

UNA VEZ FINALIZADO EL USO DEL APARATO:

- Parar el aparato, accionando el interruptor marcha/paro.
- Dejar enfriar el aparato.
- Desenchufar el aparato de la red eléctrica.
- Limpiar el aparato.

PROTECTOR TÉRMICO DE SEGURIDAD:

- El aparato dispone de un dispositivo térmico de seguridad que protege el aparato de cualquier sobrecalentamiento.
- Cuando el aparato se conecta y desconecta alternativamente, no siendo ello debido a la acción del termostato de ambiente, verificar que no haya ningún obstáculo que impida o dificulte la entrada o salida normal del aire.
- Si el aparato se desconecta por sí mismo y no vuelve a conectarse, proceder a desenchufarlo de la red, esperar unos 15 minutos antes de volver a conectarlo, Si sigue sin funcionar, acudir a uno de los servicios de asistencia técnica autorizados.

LIMPIEZA

- Desenchufar el aparato de la red y dejarlo enfriar antes de iniciar cualquier operación de limpieza.
- Limpiar el aparato con un paño húmedo impregnado con unas gotas de detergente y secarlo después.
- No utilizar disolventes, ni productos con un factor pH ácido o básico como la lejía, ni productos abrasivos, para la limpieza del aparato.
- No deje entrar agua u otro líquido por las aberturas de ventilación para evitar daños en las partes operativas interiores del aparato.
- No sumergir el aparato en agua u otro líquido, ni ponerlo bajo el grifo.
- Si el aparato no se mantiene en buen estado de limpieza, su superficie puede degradarse y afectar de forma inexorable la duración de la vida del aparato y conducir a una situación peligrosa.

English

THERMAL TRANSMITTER HEATER MALBORK CONNECT 600/900/1200/1500/2000

DESCRIPTION

- A Power switch
- B Control panel
- C LCD screen
- D Heat outlet
- E Wheels
- F Wall bracket
- G Screws

CONTROL PANEL

- 1 On/Off button
- 2 Program set / Confirm / WiFi reset
- 3 Mode selector / Clock
- 4 Increase button
- 5 Decrease button

LCD SCREEN

- I Clock
- II Day
- III Program / Mode
- IV Target temperature
- V Comfort
- VI Economic
- VII Anti-frost
- VIII Stand by
- IX Child lock
- X Heating status
- XI WiFi
- XII Timer
- XIII Weekly program mode
- XIV Weekly program time

- If the model of your appliance does not have the accessories described above, they can also be bought separately from the Technical Assistance Service.

USE AND CARE:

- Fully extend the appliance's power cable before each use.
- Do not use the appliance if the on/off switch does not work.

- Do not use the appliance if it is tipped up and do not turn it over.
- Do not turn the appliance over while it is in use or connected to the mains.
- If you use the appliance in a bathroom or similar place, unplug the appliance from the mains when it is not in use, even if it is only for a short while, as proximity to water involves a risk, even if the appliance is disconnected.
- Disconnect the appliance from the mains when not in use and before undertaking any cleaning task.
- Store this appliance out of reach of children and/or persons with physical, sensory or reduced mental or lack of experience and knowledge.
- Do not store the appliance in a vertical position.
- Do not store the appliance if it is still hot.
- Keep the appliance in a dry, dust-free place, out of direct sunlight.
- Never leave the appliance unattended while in use.
- Never leave the appliance connected and unattended if is not in use. This saves energy and prolongs the life of the appliance.
- Do not use the appliance to dry textiles of any kind.

INSTALLATION

- Be sure to remove all packaging material from inside the appliance.
- Do not remove the support feet or wheels from the appliance.
- Ensure that the appliance is level with respect to the floor.
- Install the appliance away from flammable material such as textiles, cardboard or paper, etc.
- Install the appliance a minimum distance of 50cm away from combustible materials, such as curtains, furniture ...
- Ensure that neither the air access nor exit become either totally or partially covered by drapery, clothing, etc., as this increases the risk of fire.
- In the event that the appliance is mounted on a bathroom wall, position it in such a way that the socket, power supply cable, switches or other controls are not within the reach a person in the bath, shower or at the wash-hand basin.

- The appliance requires suitable ventilation in order to work properly. Leave a space of 30cm between walls or other obstacles and 10cm from the floor.
- Do not cover or obstruct any of the openings of the appliance.
- The plug must be easily accessible so it can be disconnected in an emergency.
- To achieve the highest efficiency from the appliance it should be situated in a place where the atmospheric temperature is between 12 and 32°C.
- To achieve the highest efficiency from the appliance and so as to be able to install the appliance on a cold wall (an exterior wall) and below a window. But never obstructing or covering a ventilation area.
- The appliance should work well with its wall support attached or with its wheels attached.
- The appliance has a wall bracket (F) which must be fixed to the wall.
- Ensure that the appliance is properly and safely fixed in his working position with screws. To avoid damaging the appliance, on recommend to use only the holes specifically made by the manufacturer.

ASSEMBLING THE WALL BRACKET:

- The appliance has a wall bracket (F) on which it can be supported.
- Taking into account the separation distances mentioned above, place the wall support in the required position and mark the drilling points on the wall (Fig.1).
- Drill into the wall where you marked and insert the rawlplugs.
- Place the support by matching the holes with the rawlplugs and screw them in firmly.
- Make sure that the bracket is firmly fixed; it should be able to support twice the weight of the appliance.
- Fit the appliance into the wall support.

FITTING THE BASE WHEELS:

- To assemble the base wheels, place the appliance face down.
- Position the wheels' support on the base of the body using the screws provided (G)(Fig.2)
- Stand the appliance up again so as to check that the wheels work properly.

INSTRUCTIONS FOR USE

BEFORE USE:

- Make sure that all products' packaging has been removed.
- Some parts of the appliance have been lightly greased. Consequently, the first time the appliance is used a light smoke may be detected. After a short time, this smoke will disappear.
- To eliminate the smell given off by the appliance when used for the first time, it is recommended to have it on at full power for 2 hours in a well-ventilated room.
- Prepare the appliance according to the function you wish to use.

WIFI CONNECTION & DOWNLOADING THE APP:

- To be able to use the thermal transmitter Malbork Connect from anywhere, the Taurus Connect App has to be downloaded.

SET UP:

- Download the Taurus Connect App from the App Store or Google Play.
- Sign up using your email address and password.
- Confirm the registration using the verification code that will be sent to your email account.
- Create your home, name it, establish the geographical location and select the room where you are going to place this smart appliance.
- Add Malbork Connect by following the steps described in THE QUICK GUIDE.

IMPORTANT

- The device only supports 2.4GHz Wi-Fi network.
- If the connection fails again, check the following possible causes
- Malbork Connect is too far away from the router.
- The Wi-Fi password is incorrect.
- The Wi-Fi network is not 2.4GHz

USE:

- Extend the cable completely before plugging it in.
- Connect the appliance to the mains.
- Power the appliance on, by using the power switch (A).

- Turn the appliance on, by using the on/off button (1)
- For a first-time use, the screen will show as follows:

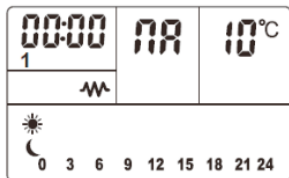

CLOCK SETTING:

- If the appliance is connected to the App, the clock will be set automatically.
- In manual setting, the hour will blink at first. Use the "+" and "-" buttons to set the right time (0-23h). Then press the confirm button (2) to set up the minutes (0-59min). Press the confirmation button (2) and set the date from 1-7. Press the confirmation button once more to finish the settings.

1	Monday
2	Tuesday
3	Wednesday
4	Thursday
5	Friday
6	Saturday
7	Sunday

- To modify the clock after it has been set for the first time, long press the clock button (3), and follow the same process explained above.

FUNCTIONS

- Press the mode button (3) to choose the mode or the program:

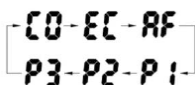

- Comfort mode: CO ☀
- ECO mode: EC 🌙
- Anti-Frost mode: AF ❄
- Press the "+" and "-" buttons to select the desired temperature
- Comfort mode: Temperature can be set from 5°C to 35°C.
- ECO mode: Temperature can be set from 1°C to 31°C
- Anti-Frost mode: It works on a standard setting of 7°C without the possibility of being changed.

PROGRAMMING

- P1 – PRESET PROGRAM 1: This program operates the same preset time and heat mode shown below from Monday to Sunday:

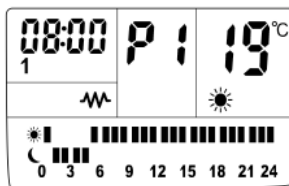

- P2 – PRESET PROGRAM 2: This program operates the same preset time and heat mode from Monday to Friday and the same preset time and heat mode from Saturday to Sunday:

- Monday - Friday

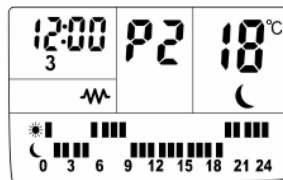

- Saturday – Sunday

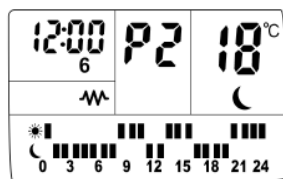

- P3 – PRESET PROGRAM 3: This program lets you set the time and mode for each individual day.

P3 - PROGRAMING:

- When in mode P3, press the program setting button (2) until **P3** and the first hour bar and modes **☀** start to flash.
- Press the mode button (3) to chose the desired mode:
 - **☀** Top bar means **☀** Comfort mode;
 - **☾** Bottom bar means **☾** ECO mode;
 - **❄** No bar means **❄** Anti-Frost mode
- Once the mode is selected press the "+" button to move to the next hour, or "-" if you want to move back to the previous hour.
- Repeat this process for the 24h for each of the 7 days. After you finish Sunday, press the the program button (2), to complete the P3 programming.

TIMER:

- Long press the clock button (3) until the display shows "00h" and the timer pilot light appears.
- Press the "+" or "-" to set the timer from 0-24h.

OPEN WINDOW FUNCTION

- When the radiator is working press the program button (2) and mode button (3) at the same time. The screen will display **E3**, press "+" or "-" to turn on **ON**, or off **OFF** the open window function.
- When the open window function is on, it will detect sudden changes in the room's temperature. If the room temperature decreases 2 degrees within 2 minutes, the heater will stop working and the **E3** icon will start blinking.

BACKLIT SCREEN

- The appliance has a backlit LCD screen to make it easier to use.

SAFETY LOCK:

- After a minute without pressing any buttons, the use of the control panel will be blocked.
- The **🔒** icon will show on the screen.
- To unlock it, press the "+" and "-" .

ONCE YOU HAVE FINISHED USING THE APPLIANCE:

- Power the appliance off, using the on/off switch.

- Let the appliance cool.
- Unplug the appliance from the mains.
- Clean the appliance.

SAFETY THERMAL PROTECTOR:

- The appliance has a safety device, which protects the appliance from overheating.
- When the appliance switches itself on and off repeatedly, for reasons other than the thermostat control, check to ensure that there are no obstacles that impede correct air entry or expulsion.
- If the appliance turns itself off and does not switch itself on again, disconnect it from the mains supply, and wait for approximately 15 minutes before reconnecting. If the machine does not start again seek authorised technical assistance.

CLEANING

- Disconnect the appliance from the mains and allow it to cool before undertaking any cleaning task.
- Clean the equipment with a damp cloth with a few drops of washing-up liquid and then dry.
- Do not use solvents, or products with an acid or base pH such as bleach, or abrasive products, for cleaning the appliance.
- Do not let water or any other liquid get into the air vents to avoid damage to the inner parts of the appliance.
- Never submerge the appliance in water or any other liquid or place it under running water.
- If the appliance is not in good condition of cleanliness, its surface may degrade and inexorably affect the duration of the appliance's useful life and could become unsafe to use.

Français

RADIATEUR À INERTIE MALBORK CONNECT 600/900/1200/1500/2000

DESCRIPTION

- A Interrupteur de mise en marche
- B Panneau de commande
- C Écran LED
- D Sortie de chaleur
- E Roues
- F Support mural
- G Vis

PANNEAU DE COMMANDE

- 1 Bouton On/Off
- 2 Bouton de programmation / Confirmer / Wifi
- 3 Sélecteur de mode / Horloge
- 4 Bouton +
- 5 Bouton -

ÉCRAN LCD

- I Horloge
- II Jour
- III Programme / Mode
- IV Température ciblée
- V Représentation mode confort
- VI Représentation mode économique
- VII Antigel
- VIII Mode veille
- IX Blocage du clavier
- X Programme sélectionné
- XI WiFi
- XII Minuterie
- XIII Mode
- XIV Plage horaire

- Si votre modèle ne dispose pas des accessoires précédemment décrits, ceux-ci peuvent être achetés séparément auprès des services d'assistance technique.

UTILISATION ET ENTRETIEN :

- Avant chaque utilisation, dérouler complètement le câble électrique de l'appareil.
- Ne pas utiliser l'appareil si son dispositif de mise en marche/arrêt ne fonctionne pas.

- Ne pas utiliser l'appareil en position inclinée, ni le retourner.
- Ne pas retourner l'appareil quand il est en cours d'utilisation ou branché au secteur.
- Si vous utilisez l'appareil dans une salle de bain ou endroit similaire, débranchez l'appareil du secteur une fois que vous aurez terminé, même si ce n'est qu'un moment, car la proximité de l'eau implique un risque, même si l'appareil est éteint.
- Débrancher l'appareil du secteur quand il n'est pas utilisé et avant de procéder à toute opération de nettoyage.
- Conserver cet appareil hors de portée des enfants ou des personnes avec capacités physiques, sensorielles ou mentales réduites ou présentant un manque d'expérience et de connaissances
- Ne pas ranger l'appareil en position verticale.
- Ne pas ranger l'appareil s'il est encore chaud.
- Garder et ranger l'appareil en lieu sec, à l'abri de la poussière et loin des rayons solaires.
- Toujours utiliser l'appareil sous surveillance.
- Ne jamais laisser l'appareil branché sans surveillance. Vous réduirez par la même occasion la consommation d'énergie et prolongerez la durée de vie de l'appareil.
- Ne pas utiliser l'appareil pour sécher des vêtements.

INSTALLATION

- S'assurer d'avoir retiré tout le matériel d'emballage du produit.
- Ne pas retirer les pieds ou les roulettes de l'appareil.
- Veiller à bien niveler l'appareil par rapport au sol.
- Veiller à tenir l'appareil éloigné de tout matériel combustible, tels que carton, papier, matières textiles...
- Installer l'appareil à 50 cm minimum de tout matériel combustible, tels que rideaux, meubles...
- Afin d'éviter tout risque d'incendie, ne pas boucher totalement ou partiellement l'entrée et la sortie d'air de l'appareil, par des meubles, rideaux, vêtements, etc.
- Dans le cas où l'appareil serait fixé au mur d'une salle de bain, assurez-vous de placer la prise de courant, le câble d'alimentation, les

interrupteurs ou autres commandes hors de portée d'une personne qui se trouverait dans le bain, la douche ou près d'un lavabo.

- L'appareil requiert une ventilation adéquate pour fonctionner correctement. Laisser un espace de 30cm avec les murs ou autres obstacles et 10cm au-dessus du sol.
- Ne pas couvrir ni obstruer aucune ouverture de l'appareil.
- La fiche doit être d'accès facile afin de pouvoir la débrancher en cas d'urgence.
- Pour une meilleure efficacité de l'appareil, il est conseillé de le placer dans un endroit où la température ambiante se trouve entre 12° et 32°C.
- Pour une meilleure efficacité et dans la mesure du possible, installer l'appareil sur un mur froid (qui sépare de l'extérieur) et sous une fenêtre. Mais jamais à endroit qui pourrait gêner ou obstruer une zone de ventilation.
- L'appareil doit fonctionner avec le support mural ajusté ou avec ses roues accouplées.
- Le dispositif dispose d'une base de chargement (F) à fixer au mur.
- Vérifier que l'appareil est correctement fixé/vissé dans sa position de travail et de façon sûre. Pour éviter tout dommage à l'appareil, nous recommandons d'utiliser exclusivement les trous prévus par le fabricant.

MONTAGE DU SUPPORT MURAL:

- L'appareil dispose d'un support mural (F) sur lequel peut être appuyé le produit.
- Fixer le support mural à votre préférence : avec des chevilles, des vis, des adhésifs...
- En prenant en compte les distances de séparation de l'appareil signalées antérieurement, placer le support mural dans la position désirée et marquer sur le mur les points à percer (Fig. 1)
- Percer sur les marques et introduire les chevilles.
- Placer le support en faisant coïncider les trous avec les chevilles et visser.
- S'assurer que le support est bien fixé et qu'il est capable de soutenir au moins le double du poids de l'appareil.
- Emboîter l'appareil dans son support mural.

MONTAGE DES ROUES :

- Pour fixer les roues, retourner l'appareil.

- Fixer les roues sur le corps de l'appareil avec les vis (G) fournies avec l'appareil (Fig. 2).
- Retourner à nouveau l'appareil et vérifier que les roues fonctionnent correctement.

MODE D'EMPLOI

REMARQUES AVANT UTILISATION :

- S'assurer d'avoir retiré tout le matériel d'emballage du produit.
- Certaines parties de l'appareil ayant été légèrement graissées, il est possible que l'appareil dégage un peu de fumée lors de la première utilisation. La fumée disparaîtra rapidement.
- Pour éliminer l'odeur de neuf au premier fonctionnement, on recommande de le faire marcher à la puissance maximale pendant 2 heures dans une pièce bien ventilée.
- Préparer l'appareil conformément à la fonction désirée.

CONNEXION WIFI ET TÉLÉCHARGEMENT D'APPLICATION:

- Pour pouvoir utiliser le radiateur Malbork Connect où que vous soyez, vous devez télécharger l'application Taurus.

CONFIGURATION :

- Téléchargez l'application Taurus Connect sur App Store ou Google Play.
- Inscrivez-vous en utilisant votre e-mail et un mot de passe.
- Confirmez l'inscription en insérant le code de vérification que vous recevrez dans votre boîte e-mail.
- Créez votre habitation, nommez-la, déterminez l'emplacement géographique et sélectionnez la pièce dans laquelle vous souhaitez placer le dispositif intelligent.
- Ajoutez Malbork Connect en suivant la procédure figurant dans LE GUIDE RAPIDE.

IMPORTANT

- Le dispositif supporte uniquement un réseau Wi-Fi de 2,4 GHz.
- Si la connexion échoue, vérifier que :
 - le Malbork Connect se trouve à portée du routeur.
 - le mot de passe Wi-Fi soit incorrect.
 - le réseau Wi-Fi soit de 2,4 GHz

UTILISATION :

- Dérouler complètement le câble avant de le brancher.
- Brancher l'appareil au réseau électrique.
- Mettre l'appareil en marche en actionnant l'interrupteur d'allumage.(A).
- Mettre l'appareil en marche en actionnant le bouton on/off (1) .
- Lors de la première utilisation, l'écran s'affichera de la manière suivante :

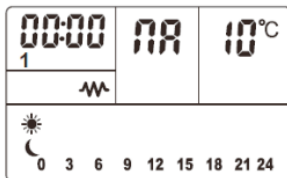

REGLAGE DE LA DATE ET DE L'HEURE

- Si l'appareil est connecté à l'App, l'horloge se configurera automatiquement.
- Pour la configuration manuelle, l'heure commencera à clignoter. Utiliser les boutons « + » et « - » pour régler l'heure (0-23h). Appuyer ensuite sur le bouton de confirmation (2), puis régler les minutes (0-59). Appuyer de nouveau sur le bouton de confirmation (2) pour configurer la date de 1 à 7. Appuyer sur le bouton de confirmation (2) une fois de plus pour terminer la configuration.

1	Lundi
2	Mardi
3	Mercredi
4	Jeudi
5	Vendredi
6	Samedi
7	Dimanche

Pour modifier l'horloge après la première configuration, tenir enfoncé le bouton de l'horloge (3), et suivre les instructions précédentes.

FONCTIONS

- Appuyer sur le bouton de modes (3) pour sélectionner le mode ou le programme :

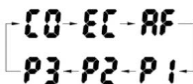

- Mode confort : CO ☀
- Mode ECO : EC 🌙
- Mode antigel: RF ❄
- Appuyez sur les boutons « + » et « - » pour régler la température souhaitée
- Mode confort : La température peut être programmée entre 5 °C et 35 °C.
- Mode ECO : La température peut être programmée entre 1 °C et 31 °C.
- Mode antigel : Fonctionnement à une configuration standard de 7°C, sans possibilité d'être ajuster.

PROGRAMMATION

- P1 – PROGRAMME PRÉ-CONFIGURÉ 1 : Ce programme fonctionne durant les mêmes horaires et aux mêmes modes pré-configurés du lundi au dimanche :

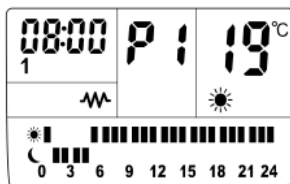

- P2 – PROGRAMME PRÉ-CONFIGURÉ 2 : Ce programme fonctionne durant les mêmes horaires et aux mêmes modes pré-configurés du lundi au vendredi, et mêmes horaires et modes pré-configurés de samedi à dimanche.

- Lundi - Vendredi

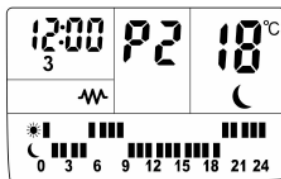

- Samedi - Dimanche

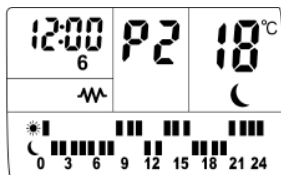

- P3 – PROGRAMME PRÉ-CONFIGURÉ 3 : Ce programme vous permet de configurer les horaires et modes individuellement pour chaque jour de la semaine.

PROGRAMMER – P3

- Une fois sur P3, appuyer sur le bouton de programmation (2) jusqu'à ce que **P3** et la barre de la première heure et mode **☀** commencent à clignoter.
- Appuyer sur le bouton de modes (3) pour sélectionner le mode :
 - La barre supérieure signifie **☀** Mode confort
 - La barre inférieure signifie **☾** Mode ECO
 - Sans barre signifie **❄** Mode antigel
- Lorsque le mode est sélectionné, appuyer sur le bouton « + » pour passer à l'heure suivante, ou sur le bouton « - » pour réduire d'une heure.
- Répéter l'opération pour chacune des 24h de chacun des 7 jours. Une fois la programmation du dimanche terminée, appuyer sur le bouton de programmation (2), pour compléter la programmation du P3.

MINUTERIE

- Tenir enfoncé le bouton de l'horloge (3) jusqu'à ce que l'écran affiche « 00h » et que le voyant de la minuterie s'affiche.
- Utiliser les boutons « + » ou « - » pour sélectionner une durée entre 0 et 24 heures.

FONCTION FENÊTRE OUVERTE :

- Lorsque le radiateur est en fonctionnement, appuyer sur le bouton de programmation (2) et sur le bouton des modes (3) en même temps. L'écran affichera **☀**, appuyer sur « + » ou « - » pour activer **☀**, ou désactiver **☀** la fonction de fenêtre ouverte.
- Lorsque la fonction de fenêtre ouverte est activée, elle détecte automatiquement les changements brusques de température. Si la température chute de 2 degrés en 2 minutes, le radiateur cessera de fonctionner et l'icône **☀** commencera à clignoter.

ÉCRAN RÉTROÉCLAIRÉ :

- L'appareil dispose d'un écran LCD pour une utilisation plus agréable.

BLOCAGE DU PANNEAU DE COMMANDE :

- Après une minute sans toucher aucun bouton, le panneau de commande se bloquera.

- L'icône **🔒** s'affichera sur l'écran.

- Appuyer sur les boutons « + » et « - » pour le débloquer.

APRÈS UTILISATION DE L'APPAREIL :

- Arrêter l'appareil en appuyant sur l'interrupteur de marche/arrêt.
- Laisser refroidir l'appareil.
- Débrancher l'appareil de la prise secteur.
- Nettoyer l'appareil.

SÉCURITÉ THERMIQUE :

- L'appareil dispose d'un dispositif thermique de sûreté qui protège l'appareil de toute surchauffe.
- Lorsque l'appareil s'allume et s'éteint alternativement et que ce n'est pas dû à l'action du thermostat ambiant, vérifier qu'aucun obstacle n'empêche ou ne gêne l'entrée ou la sortie normale de l'air.
- Si l'appareil se déconnecte tout seul et que vous ne parvenez pas à le reconnecter, débranchez-le et attendez environ 15 minutes avant de le rebrancher. S'il ne fonctionne toujours pas, faites appel à l'un des services d'assistance technique agréés.

NETTOYAGE

- Débrancher l'appareil du secteur et attendre son refroidissement complet avant de le nettoyer.
- Nettoyer l'appareil avec un chiffon humide imprégné de quelques gouttes de détergent et le laisser sécher.
- Ne pas utiliser de solvants ni de produits au pH acide ou basique tels qu'eau de Javel, ni de produits abrasifs pour nettoyer l'appareil.
- Ne pas laisser pénétrer d'eau ni aucun autre liquide dans les orifices d'aération afin d'éviter d'endommager les parties internes de l'appareil.
- Ne pas immerger l'appareil dans l'eau ou tout autre liquide, ni le passer sous un robinet.
- Si l'appareil n'est pas maintenu dans un bon état de propreté, sa surface peut se dégrader et affecter de façon inexorable la durée de vie de l'appareil et le rendre dangereux.

Deutsch

WÄRMESTRAHLER MALBORK CONNECT 600/900/1200/1500/2000

BEZEICHNUNG

- A Ein-/Ausschalter
- B Bedienungspaneel
- C LCD-Display
- D Wärmeaustritt
- E Räder
- F Wandhalterung
- G Schrauben

BEDIENERTAFEL

- 1 On/Off Schalter
- 2 Programmieraste / Bestätigen / WiFi
- 3 Modiwahlschalter / Uhr
- 4 Schalter+
- 5 Schalter-

LCD-DISPLAY

- I Uhr
- II Tag
- III Programm / Modus
- IV Gewünschte Temperatur
- V Komfort-Modus
- VI Spar-Modus
- VII Frostschutz-Modus
- VIII Ruhemodus
- IX Blockieren des Keyboards
- X Ausgewähltes Programm
- XI WiFi
- XII Timer
- XIII Modus
- XIV Zeitspanne

Wenn Sie meinen, dass das Gerät nicht mit dem oben angeführten Zubehör ausgestattet ist, können Sie die Teile auch einzeln beim Technischen Dienst erwerben.

BENUTZUNG UND PFLEGE:

- Vor jedem Gebrauch des Geräts das Stromkabel vollständig abwickeln.
- Benützen Sie das Gerät nicht, wenn der An-/Ausschalter nicht funktioniert.

- Verwenden Sie das Gerät nicht im gekippten oder umgedrehten Zustand.
- Solange das Gerät in Betrieb oder ans Netz geschlossen ist, darf es nicht umgedreht werden.
- Wird das Gerät in einem Badezimmer oder ähnlichem Raum benutzt, ziehen Sie den Stecker aus der Dose, wenn Sie es nicht verwenden, selbst wenn es nur kurze Zeit ist; die Nähe von Wasser stellt immer eine Gefahr dar, auch wenn das Gerät abgeschaltet ist.
- Ziehen Sie den Stecker heraus und lassen Sie das Gerät abkühlen, bevor Sie mit der Reinigung beginnen.
- Das Gerät außerhalb der Reichweite von Kindern und/oder Personen mit eingeschränkten körperlichen, sensorischen oder geistigen Fähigkeiten bzw. Personen ohne ausreichende Erfahrung und Kenntnisse aufbewahren.
- Das Gerät nicht in senkrechter Lage verstauen.
- Das Gerät nicht wegräumen, wenn es noch heiß ist.
- Das Gerät an einem trockenen, staubfreien und vor Sonnenlicht geschützten Ort aufbewahren.
- Das Gerät darf nicht unbeaufsichtigt gelassen werden, während es ans Netz geschlossen ist.
- Das Gerät nie am Stromnetz angeschlossen und ohne Aufsicht lassen. Sie sparen dadurch Energie und verlängern die Gebrauchsdauer des Gerätes.
- Das Gerät nicht zum Trocknen von Textilien jeglicher Art verwenden.

INSTALLATION

- Vergewissern Sie sich, dass Sie das gesamte Verpackungsmaterial des Produkts entfernt haben.
- Die Füße oder Rollen des Geräts nicht entfernen.
- Überprüfen Sie, ob das Gerät gut ausnivelliert am Boden steht
- Stellen Sie bitte das Gerät in ausreichender Entfernung von brennbaren Stoffen wie zum Beispiel Textilien, Pappe, Papier und so weiter auf.
- Das Gerät mindestens in 50 cm Entfernung von brennbaren Materialien wie Vorhängen, Möbeln usw. aufstellen.
- Der Lufteintritt und –austritt darf während des Betriebes weder teilweise noch ganz durch

Möbel, Vorhänge, Kleidung usw. behindert werden. Es besteht Brandgefahr.

- Sollte die Wandmontage im Badezimmer erfolgen, bringen Sie das Gerät so an, dass Steckdose, Netzkabel, die Schalter oder andere Steuerelemente für Personen unerreichbar sind, die sich in der Badewanne, der Dusche oder am Waschbecken befinden.
- Das Gerät benötigt eine geeignete Lüftung zum Betrieb. Lassen Sie einen Abstand von 30 cm zwischen den Wänden und anderen Hindernissen sowie 10 cm über dem Boden.
- Die Öffnungen des Geräts dürfen weder abgedeckt noch verstopft werden.
- Der Stecker muss leicht erreichbar sein, um ihn im Notfall aus der Steckdose ziehen zu können.
- Für eine maximale Leistungsfähigkeit ist das Gerät in einer Umgebung aufzustellen, in der die Raumtemperatur zwischen 12 und 32° C liegt.
- Für optimale Leistung installieren Sie das Gerät an einer kühlen Wand (Außenwand) und möglichst unter einem Fenster. Ventilationsbereiche dürfen in keinem Fall verdeckt oder verstopft werden.
- Das Gerät darf nur betrieben werden, wenn die Wandhalterung bzw. die Räder montiert sind.
- Das Gerät ist mit einer Wandhalterung (F) ausgestattet, die an der Wand befestigt werden muss.
- Stellen Sie sicher, dass das Gerät korrekt und sicher in seiner Betriebsposition mit Schrauben befestigt ist. Um Schäden am Gerät zu vermeiden, sollten Sie ausschließlich die vom Hersteller bereits angebrachten Löcher verwenden.

MONTAGE DER WANDHALTERUNG:

- Das Gerät verfügt über eine Wandhalterung (F) , an der das Produkt befestigt werden kann.
- Befestigen Sie die Wandhalterung in der geeignetsten Form mit Dübeln, Schrauben, Klebemitteln, etc.
- Positionieren Sie die Wandhalterung unter Berücksichtigung der oben angegebenen Abstände zum Gerät an der gewünschten Stelle und markieren Sie die zu bohrenden Punkte an der Wand (Abb. 1)
- Bohren Sie die entsprechenden Löcher und führen Sie die Dübel ein.
- Befestigen Sie die Halterung in den mit Dübeln versehenen Löchern und schrauben Sie sie fest.

- Überprüfen Sie, ob die Halterung gut befestigt ist und mindestens das doppelte Gewicht des Geräts tragen kann.
- Setzen Sie das Gerät in die Wandhalterung.

EINSETZEN DER ROLLEN:

- Stellen Sie das Gerät umgekehrt auf, um die Rollen anzubringen.
- Befestigen Sie die Räder mit den mitgelieferten Schrauben (G) am Gehäuse des Geräts (Fig. 2).
- Drehen Sie das Gerät um und prüfen Sie, ob die Räder richtig funktionieren.

BENUTZUNGSHINWEISE

VOR DER BENUTZUNG:

- Vergewissern Sie sich, dass Sie das gesamte Verpackungsmaterial des Produkts entfernt haben.
- Manche Teile des Bügeleisens wurden leicht eingefettet, weshalb das Gerät bei der Erstanwendung ein bisschen dampfen kann. Nach kurzer Zeit wird dies aufhören.
- Um der auftretenden Geruchsentwicklung bei der ersten Inbetriebnahme entgegenzuwirken, wird empfohlen, das Gerät 2 Stunden lang auf höchster Stufe in einem gut belüfteten Raum in Betrieb zu lassen.
- Das Gerät für die von Ihnen bestimmte Funktion vorbereiten:

WIFI-VERBINDUNG UND APP-DOWNLOAD:

- Um den Malbork Connect Heizkörper von überall aus nutzen zu können, müssen Sie die Taurus Connect App herunterladen.

KONFIGURATION:

- Laden Sie die Taurus Connect App aus dem App Store oder von Google Play herunter.
- Registrieren Sie sich mit Ihrer E-Mail und Ihrem Passwort.
- Bestätigen Sie die Registrierung mit dem Verifizierungscode, den Sie in Ihrem E-Mail-Konto erhalten.
- Erstellen Sie Ihren Kaminofen, benennen Sie Ihren Kaminofen, legen Sie den Standort fest und wählen Sie den Raum aus, in dem das Smart-Gerät platziert werden soll.
- Fügen Sie Malbork Connect hinzu, indem Sie die in DER SCHNELLANLEITUNG beschriebenen Schritte ausführen.

WICHTIG

- Unterstützt nur 2,4-GHz-Wi-Fi-Netzwerke
- Wenn die Verbindung fehlschlägt, prüfen Sie diese möglichen Ursachen:
- Malbork Connect befindet sich außerhalb der Reichweite des Routers.
- Falsches Wi-Fi-Passwort
- Das Wi-Fi-Netzwerk darf nicht 2,4GHz sein.

BENUTZUNG:

- Vor Anschluss das Kabel völlig ausrollen.
- Schließen Sie das Gerät an das Stromnetz an.
- Schalten Sie das Gerät durch Drücken des Netzschalters (A) ein.
- Schalten Sie das Gerät durch Drücken der Ein-/Ausschalttaste (1) ein.
- Bei der ersten Verwendung wird der Bildschirm wie folgt angezeigt:

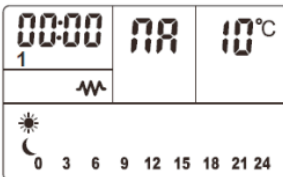

KONFIGURIEREN VON DATUM UND UHRZEIT:

- Wenn das Gerät mit der App verbunden ist, wird die Uhr automatisch eingestellt.
- Bei manueller Einstellung beginnt die Uhrzeit zu blinken. Stellen Sie mit den Tasten "+" und "-" die entsprechende Zeit (0-23h) ein. Drücken Sie dann die Bestätigungstaste (2), um die Minuten (0-59 min) einzustellen. Drücken Sie die Bestätigungstaste (2) erneut, um das Datum von 1 bis 7 einzustellen. Drücken Sie ein weiteres Mal die Bestätigungstaste (2), um die Einstellung abzuschließen.

1	Montag
2	Dienstag
3	Mittwoch
4	Donnerstag
5	Freitag
6	Samstag
7	Sonntag

Um die Uhr zu ändern, nachdem sie zum ersten Mal eingestellt wurde, halten Sie die Uhrentaste (3) gedrückt und befolgen Sie die gleichen Anweisungen wie oben.

FUNKTIONEN

- Drücken Sie die Modus-Taste (3), um den Modus oder das Programm auszuwählen:

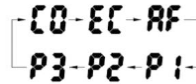

- Komfortmodus: CO ☀
- Modus ECO: EC 🌙
- Frostschutz-Modus: AF ❄
- Drücken Sie die Tasten "+" und "-", um die gewünschte Temperatur zu wählen.
- Komfortmodus: Die Temperatur kann zwischen 5°C und 35°C eingestellt werden.
- Modus ECO: Die Temperatur kann zwischen 1°C und 31°C eingestellt werden.
- Frostschutz-Modus: Er arbeitet mit einer Standardeinstellung von 7 °C, ohne die Möglichkeit der Einstellung.

PROGRAMMIERUNG

- P1 – VORKONFIGURIERTES PROGRAMM 1: Dieses Programm arbeitet während der gleichen voreingestellten Stunden und Modi von Montag bis Sonntag:

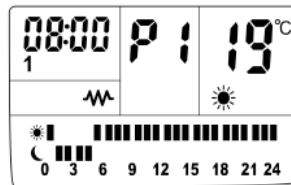

- P2 – VORKONFIGURIERTES PROGRAMM 2: Dieses Programm arbeitet während der gleichen voreingestellten Stunden und des gleichen Modus von Montag bis Freitag und der gleichen voreingestellten Stunden und des gleichen Modus von Samstag bis Sonntag.

- Montag - Freitag

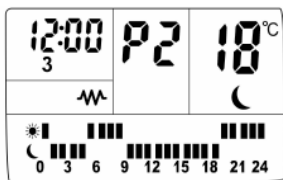

- Samstag bis Sonntag

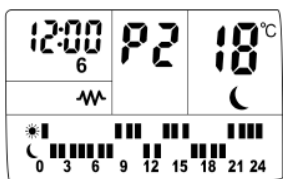

- P3 – VORKONFIGURIERTES PROGRAMM 3: Mit diesem Programm können Sie den Programmplan und den Modus für jeden Tag der Woche individuell einstellen.

PROGRAMMIEREN – P3

- Wenn P3 eingestellt ist, drücken Sie die Programmier Taste (2), bis **P3** und der Balken der ersten Stunde und Modus **☀** zu blinken beginnt.
- Drücken Sie die Modus-Taste (3), um den gewünschten Modus zu wählen:
- **☀** Der obere Balken bedeutet **☀☀☀** Komfort-Modus.
- **☾** Der untere Balken bedeutet **☾☾☾** ECO-Modus;
- **❄** Kein Balken bedeutet **❄❄❄** Frostschutz-Modus;
- Wenn der Modus ausgewählt ist, drücken Sie die "+"-Taste, um zur nächsten Stunde zu gehen, oder die "-"-Taste, wenn Sie eine Stunde zurückgehen müssen.
- Wiederholen Sie den Vorgang für jede der 24 Stunden eines jeden der 7 Tage. Wenn Sie die Sonntagsprogrammierung abgeschlossen haben, drücken Sie die Programmier Taste (2), um die P3-Programmierung abzuschließen.

TIMER

- Halten Sie die Uhrentaste (3) gedrückt, bis das Display "00h" anzeigt und das Timer-Licht aufleuchtet.
- Drücken Sie die Tasten "+" oder "-", um eine Zeit zwischen 0-24 h zu wählen.

FUNKTION „OFFENES FENSTER“:

- Wenn der Heizkörper in Betrieb ist, drücken Sie die Programmier Taste (2) und die Modus-Taste (3) gleichzeitig. Der Bildschirm zeigt **E3**, drücken Sie "+" oder "-" um **ON** zu aktivieren, oder deaktivieren Sie **OFF** die Funktion „Offenes Fenster“.
- Wenn die Funktion "Offenes Fenster" aktiviert ist, erkennt sie plötzliche Temperaturschwankungen. Wenn die Temperatur innerhalb von 2 Minuten um 2 Grad sinkt, wird der Betrieb des Heizkörpers eingestellt und das Symbol **E3** beginnt zu blinken.

HINTERGRUNDBELEUCHTETES DISPLAY:

- Das Gerät verfügt über ein LCD-Display, um die Bedienung zu erleichtern.

SPERRE PANELSTEUERUNG:

- Nach einer Minute ohne Betätigung einer Taste wird die Panelsteuerung gesperrt.
- Das Symbol **🔒** wird auf dem Bildschirm angezeigt.
- Drücken Sie die Tasten "+" und "-", um sie zu entsperren.

NACH DER BENUTZUNG DES GERÄTS:

- Stellen Sie das Gerät mit dem An-/Ausschalter ab.
- Lassen Sie das Gerät abkühlen
- Den Stecker aus der Netzdose ziehen.
- Reinigen Sie das Gerät.

WÄRMESCHUTZSCHALTER:

- Das Gerät ist mit einem Wärmeschutzschalter ausgestattet, wodurch es gegen Überhitzung geschützt ist.
- Bei abwechselndem Ein- und Ausschalten des Gerätes, das nicht durch den Raumthermostat ausgelöst wird, ist zu überprüfen, ob der normale Ein- oder Austritt der Luft durch ein Objekt verhindert oder erschwert wird.
- Schaltet sich das Gerät von selbst aus und nicht wieder ein, unterbrechen Sie die Stromzufuhr, warten Sie 15 Minuten und schalten es wieder ein.

REINIGUNG

- Ziehen Sie den Stecker heraus und lassen Sie das Gerät abkühlen, bevor Sie mit der Reinigung beginnen.

- Reinigen Sie das Gerät mit einem feuchten Tuch, auf das Sie einige Tropfen Reinigungsmittel geben und trocknen Sie es danach ab.
- Verwenden Sie zur Reinigung des Geräts weder Löse- oder Scheuermittel, noch Produkte mit einem sauren oder basischen pH-Wert wie z.B. Lauge.
- Lassen Sie kein Wasser oder andere Flüssigkeiten in die Belüftungsöffnungen eindringen, um Schäden an den inneren Funktionsteilen des Gerätes zu vermeiden.
- Das Gerät nicht in Wasser oder andere Flüssigkeiten tauchen und nicht unter den Wasserhahn halten.
- Wenn das Gerät nicht in einen sauberen Zustand gehalten wird, kann sich der Zustand seiner Oberfläche verschlechtern, seine Lebenszeit negativ beeinflusst und gefährliche Situationen verursacht werden.

Italiano

RADIATORE TERMICO MALBORK CONNECT 600/900/1200/1500/2000

DESCRIZIONE

- A Interruttore di accensione
- B Pannello di controllo
- C Display LCD
- D Uscita di calore
- E Rotelle
- F Supporto a parete
- G Viti

PANELLO DI CONTROLLO

- 1 Pulsante On/Off
- 2 Pulsante programmazione / Conferma / Wi-Fi
- 3 Selettore di modalità / Orologio
- 4 Pulsante +
- 5 Pulsante -

DISPLAY LCD

- I Orologio
- II Giorno
- III Programma / Modalità
- IV Temperatura obiettivo
- V Modalità comfort
- VI Modalità economica
- VII Anticongelante
- VIII Modalità riposo
- IX Blocco della tastiera
- X Programma selezionato
- XI Wi-Fi
- XII Temporizzatore
- XIII Modalità
- XIV Fascia oraria

- Se il modello del Suo apparecchio non fosse dotato degli accessori anteriormente elencati, può acquistarli separatamente presso i punti di assistenza tecnica autorizzati.

PRECAUZIONI D'USO:

- Prima di ogni utilizzo, svolgere completamente il cavo dell'apparecchio.
- Non utilizzare l'apparecchio se il suo dispositivo di accensione/spengimento non funziona.
- Non utilizzare l'apparecchio inclinato, né capovolgerlo.

- Non capovolgere l'apparecchio se è in funzione o collegato alla presa.
- Quando l'apparecchio è usato in bagno o in altri ambienti umidi, scollegarlo dall'alimentazione in caso di inutilizzo, anche se per poco tempo: la vicinanza dell'acqua può rappresentare un pericolo anche quando l'apparecchio è spento.
- Scollegare la spina dalla presa di corrente quando l'apparecchio non è in uso e prima di eseguire qualsiasi operazione di pulizia.
- Conservare questo apparecchio fuori dalla portata dei bambini e/o persone con problemi fisici, mentali o di sensibilità o con mancanza di esperienza e conoscenza
- Non riporre l'apparecchio in posizione verticale.
- Non riporre l'apparecchio quando ancora caldo.
- Conservare e riporre l'apparecchio in luogo asciutto, lontano dalla polvere e dalla luce del sole.
- Usare sempre l'apparecchio sotto supervisione.
- Non lasciare mai l'apparecchio collegato alla rete elettrica e senza controllo. Si otterrà un risparmio energetico e si prolungherà la vita dell'apparecchio stesso.
- Non utilizzare l'apparecchio per asciugare indumenti di alcun tipo.

INSTALLAZIONE

- Accertarsi di aver tolto tutto il materiale d'imballaggio dall'apparecchio.
- Non togliere i piedini dell'apparecchio.
- Assicurarsi che l'apparecchio sia livellato.
- Collocare l'apparecchio lontano da materiali infiammabili come tessuti, cartone, carta...
- Collocare l'apparecchio ad una distanza minima di 50 cm da materiali infiammabili come tende, mobili, ecc.
- Evitare che l'entrata e l'uscita d'aria siano totalmente o parzialmente coperte da mobili, tende, vestiti, ecc., per il pericolo di incendio.
- Se il montaggio a muro di dovesse realizzare nel bagno, posizionarlo in modo che la base, la presa di corrente, il cavo di alimentazione, gli interruttori o altri comandi non possano essere raggiunti da una persona che si trovi in una vasca da bagno, nella doccia o vicino al lavabo.

- Per funzionare correttamente, l'apparecchio necessita un'adeguata ventilazione. Lasciare uno spazio di 30cm di distanza fra le pareti o altri ostacoli e 10cm rispetto al pavimento.
- Non coprire né ostruire le aperture dell'apparecchio.
- La spina deve essere facilmente accessibile, per poterla scollegare in caso di emergenza.
- Per una maggiore efficienza, l'apparecchio deve essere mantenuto in un luogo con una temperatura fra 12 e 32°C.
- Per ottenere una maggior efficienza, se è possibile, installare l'apparecchio su una parete fredda (che confini con l'esterno) e sotto una finestra, senza però ostacolare od ostruire una zona di ventilazione.
- L'apparecchio deve essere utilizzato con il supporto a parete o la base/i piedi montati.
- L'apparecchio ha in dotazione una base di carica (F), che deve essere fissata alla parete.
- Assicurarsi che l'apparecchio sia ben fissato con viti nella sua posizione di lavoro e con una certa sicurezza. Per evitare danni all'apparecchio si consiglia di utilizzare esclusivamente i fori predisposti dal fabbricante.

MONTAGGIO DEL SUPPORTO A PARETE:

- L'apparecchio dispone di un supporto murale(F) sul quale può essere appoggiato.
- Fissare il supporto a muro nel modo che si ritenga più adeguato, mediante tasselli, viti, adesivi...
- Rispettando le distanze sopra indicate, sistemare il supporto nella posizione desiderata e segnare sulla parete i punti da trapanare (Fig. 1)
- Trapanare ed introdurre i tasselli.
- Collocare il supporto facendo combaciare i suoi fori con quelli dei tasselli ed avvitare .
- Verificare che il supporto sia fissato in modo tale da poter sorreggere almeno il doppio del peso dell'apparecchio.
- Inserire l'apparecchio nel supporto.

MONTAGGIO DELLE RUOTE:

- Per montare le ruote, capovolgere l'apparecchio.
- Fissare le ruote al corpo dell'apparecchio con le viti (G) fornite con l'apparecchio stesso (Fig. 2).
- Capovolgere nuovamente l'apparecchio e con-

trollare il corretto funzionamento delle ruote.

MODALITÀ D'USO

PRIMA DELL'USO:

- Assicurarsi di aver rimosso dal prodotto tutto il materiale di imballaggio.
- Alcune parti dell'apparecchio sono state leggermente lubrificate, pertanto potrebbe uscire del fumo quando si avvia l'apparecchio per la prima volta. Dopo un certo tempo il fumo cessa di uscire.
- Per eliminare l'odore che emana l'apparecchio quando viene utilizzato per la prima volta, si consiglia di tenerlo in funzionamento alla massima potenza per 2 ore in una stanza ben ventilata.
- Preparare l'apparecchio secondo la funzione che si desidera realizzare.

CONNESSIONE WI-FI E DOWNLOAD DELLA APP

- Per poter utilizzare il radiatore Malborok Connect da qualsiasi luogo, è necessario scaricare la App di Taurus Connect.

CONFIGURAZIONE:

- Scaricare la App Taurus Connect da App Store o Google Play.
- Registrarsi con la propria e-mail e una password.
- Confermare la registrazione mediante un codice di verifica, inviato all'indirizzo di posta elettronica fornito.
- Creare la propria casa, darle un nome, stabilire l'ubicazione geografica e selezionare la stanza in cui sarà attivo il dispositivo intelligente.
- Aggiungere Malborok Connect seguendo i passi spiegati nella GUIDA RAPIDA.

IMPORTANTE

- Supporta solamente reti Wi-Fi da 2,4 GHz.
- Se la connessione dovesse interrompersi, verificare quanto segue:
- Che Malborok Connect si trovi entro la portata del router.
- Che la password Wi-Fi sia corretta
- Che la rete Wi-Fi sia di 2,4 GHz.

USO:

- Svolgere completamente il cavo prima di inseri-

re la spina.

- Collegare l'apparecchio alla rete elettrica.
- Avviare l'apparecchio azionando l'interruttore di accensione (A).
- Avviare l'apparecchio azionando l'interruttore on/off (1).
- Al primo utilizzo il display appare come segue:

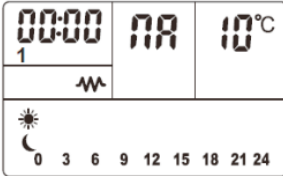

CONFIGURAZIONE DELLA DATA E DELL'ORA

- Se l'apparecchio è collegato alla App, l'orologio si configurerà automaticamente.
- Per la configurazione manuale, le ore iniziano a lampeggiare. Utilizzare i pulsanti "+" e "-" per configurare l'ora esatta (0-23 ore). Poi premere il pulsante di conferma (2) per configurare i minuti (0-59 min). Premere nuovamente il pulsante di conferma (2) per configurare la data da 1 a 7. Premere il pulsante di conferma (2) ancora una volta per terminare la configurazione.

1	Lunedì
2	Martedì
3	Mercoledì
4	Giovedì
5	Venerdì
6	Sabato
7	Domenica

- Per modificare l'orologio dopo averlo configurato la prima volta, tenere premuto il pulsante dell'orologio (3) e seguire le stesse istruzioni spiegate in precedenza.

FUNZIONI

- Premere il pulsante della modalità (3) per selezionare la modalità o il programma:

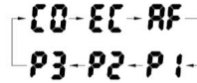

- Modalità comfort: CO ☀
- Modalità ECO: EC 🌙
- Modalità antigelo: AF ❄
- Premere i pulsanti "+" e "-" per selezionare la temperatura desiderata.
- Modalità comfort: La temperatura può essere programmata tra 5 °C e 35 °C.
- Modalità ECO: La temperatura può essere programmata tra 1 °C e 31 °C.
- Modalità antigelo: Funziona con una configurazione standard di 7 °C, senza possibilità di regolazione.

PROGRAMMAZIONE

- P1 - PROGRAMMA PREDEFINITO 1: Questo programma funziona con lo stesso orario e le stesse modalità preconfigurati da lunedì a domenica:

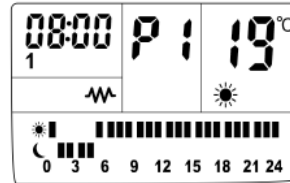

- P2 - PROGRAMMA PREDEFINITO 2: Questo programma funziona con lo stesso orario e le stesse modalità preconfigurati da lunedì a venerdì, e con lo stesso orario e le stesse modalità preconfigurati da sabato a domenica.

- Lunedì - Venerdì

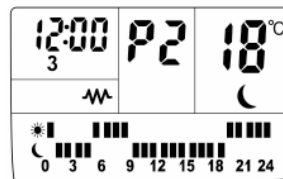



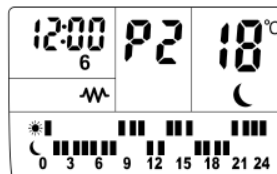





- Sabato - Domenica



- P3 - PROGRAMMA PREDEFINITO 3: Questo programma consente di configurare l'orario e la modalità per ogni singolo giorno della settimana.





PROGRAMMAZIONE - P3

- Dopo aver impostato il P3, premere il pulsante della programmazione (2) finché  e la barra della prima ora e della prima modalità  iniziano a lampeggiare.
- Premere il pulsante della modalità (3) per selezionare la modalità desiderata:
 -  La barra superiore indica la  Modalità comfort.
 -  La barra inferiore indica la  Modalità ECO;
 -  L'assenza di barra indica la  Modalità antigelo;
- Dopo aver selezionato la modalità, premere il pulsante "+" per passare all'ora successiva, oppure il pulsante "-" per retrocedere di un'ora.
- Ripetere il procedimento per ognuna delle 24 ore e ognuno dei 7 giorni. Dopo aver terminato la programmazione della domenica, premere il pulsante della programmazione (2) per completare l'impostazione del P3.

TEMPORIZZATORE

- Tenere premuto il pulsante dell'orologio (3) finché sul display appare "00h" e si accende la spia luminosa del temporizzatore.
- Premere i pulsanti "+" o "-" per selezionare un'ora compresa tra 0 e 24.

FUNZIONE FINESTRA APERTA:

- Dopo aver avviato il radiatore, premere il pulsante della programmazione (2) e il pulsante della modalità (3) contemporaneamente. Sul display appare , premere "+" o "-" per attivare  o disattivare  la funzione finestra aperta.
- Quando la funzione finestra aperta è attiva, rileva i cambi bruschi di temperatura. Se la temperatura scende di 2 gradi in 2 minuti, il radiatore smette di funzionare e l'icona  inizia a lampeggiare.

DISPLAY RETROILLUMINATO:

- L'apparecchio possiede un display LCD per rendere più comodo l'utilizzo.

BLOCCO PANNELLO DI CONTROLLO:

- Trascorso un minuto senza aver premuto alcun pulsante, il pannello di controllo rimane

bloccato.

- Sul display appare l'icona .
- Premere i pulsanti "+" e "-" per sbloccarlo.

UNA VOLTA CONCLUSO L'UTILIZZO DELL'APPARECCHIO:

- Spegnerne l'apparecchio premendo l'interruttore accensione/spegnimento.
- Lasciare raffreddare l'apparecchio.
- Scollegare l'apparecchio dalla rete.
- Pulire l'apparecchio.

PROTETTORE TERMICO DI SICUREZZA:

- L'apparecchio possiede un dispositivo termico di sicurezza che lo protegge da qualsiasi surriscaldamento.
- Se l'apparecchio si accende e spegne in modo alternato, senza che questo sia dovuto all'azione del termostato, verificare che non ci sia alcun ostacolo che impedisca o renda difficile la normale entrata o uscita dell'aria.
- Se l'apparecchio si sconnette da solo e non si riconnette, scollegarlo dalla presa e attendere circa 15 minuti prima di connetterlo di nuovo. Se ancora non funziona, rivolgersi ad un centro d'assistenza tecnica autorizzato.

PULIZIA

- Scollegare la spina dalla rete elettrica e aspettare che l'apparecchio si raffreddi, prima di eseguirne la pulizia.
- Pulire il gruppo elettrico con un panno umido, quindi asciugarlo.
- Per la pulizia non impiegare solventi o prodotti a pH acido o basico, come la candeggina, né prodotti abrasivi.
- Non lasciar entrare acqua o altri liquidi nelle fenditure del sistema di ventilazione, per non danneggiare le parti operative dell'apparecchio.
- Non immergere l'apparecchio in acqua o altri liquidi, né lavarlo con acqua corrente.
- La mancata pulizia periodica dell'apparecchio può provocare il deterioramento delle superfici, compromettendone la durata operativa e la sicurezza.

Português

EMISSOR TÉRMICO MALBORK CONNECT 600/900/1200/1500/2000

DESCRIÇÃO

- A Botão de ligar
- B Painel de controlo
- C Ecrã LCD
- D Saída de calor
- E Rodas
- F Suporte de parede
- G Parafusos

PAINEL DE CONTROLO

- 1 Botão Ligar/desligar
- 2 Botão de programação / Confirmar / Wifi
- 3 Seletor de modo / Relógio
- 4 Botão +
- 5 Botão -

VISOR LCD

- I Relógio
- II Dia
- III Programa / Modo
- IV Temperatura alvo
- V Modo conforto
- VI Modo económico
- VII Modo anticongelação
- VIII Modo de espera
- IX Bloqueio do teclado
- X Programa selecionado
- XI WiFi
- XII Temporizador
- XIII Modo
- XIV Faixa horária

- Caso o modelo do seu aparelho não disponha dos acessórios descritos anteriormente, pode adquiri-los separadamente nos Serviços de Assistência Técnica.

UTILIZAÇÃO E CUIDADOS:

- Antes de cada utilização, desenrole completamente o cabo de alimentação do aparelho.
- Não utilize o aparelho se o dispositivo de ligar/desligar não funcionar.
- Não utilize o aparelho inclinado ou invertido.

- Não vire o aparelho ao contrário enquanto estiver a ser utilizado ou ligado à corrente elétrica.
- Se utilizar o aparelho numa casa de banho ou similar, desligue aparelho da corrente elétrica quando não estiver a ser utilizado, ainda que seja por pouco tempo, pois a proximidade da água representa um risco, mesmo com o aparelho desligado.
- Desligue o aparelho da corrente quando não estiver a ser utilizado e antes de iniciar qualquer operação de limpeza.
- Este aparelho não está destinado a pessoas (incluindo crianças) que apresentem capacidades físicas, sensoriais ou mentais reduzidas, ou que tenham falta de experiência e conhecimento
- Não guarde o aparelho na vertical.
- Não guarde o aparelho se ainda estiver quente.
- Mantenha e guarde o aparelho num local seco, sem pó e afastado da luz solar.
- Nunca deixe o aparelho sem vigilância.
- Nunca deixe o aparelho ligado e sem vigilância. Além disso, poupará energia e prolongará a vida do aparelho.
- Não utilize o aparelho para secar peças de vestuário.

INSTALAÇÃO

- Retire todo o material de embalagem do interior do aparelho.
- Não remova os pés do aparelho.
- Certifique-se de que o aparelho está bem nivelado em relação ao solo.
- Não coloque o aparelho próximo de materiais combustíveis como materiais têxteis, cartão, papel, etc.
- Coloque o aparelho a uma distância mínima de 50 cm de qualquer material combustível, como cortinas, móveis, etc.
- Evite que a entrada e a saída de ar fiquem total ou parcialmente tapadas por móveis, cortinas, roupas, etc., devido ao risco de incêndio.
- No caso da montagem na parede se realizar na casa de banho, coloque-o de maneira que que tomada da corrente elétrica, o cabo de alimentação, os botões e outros dispositivos de controlo fiquem fora do alcance de quem estiver a tomar banho ou no lavatório.
- O aparelho necessita de ventilação adequada para funcionar corretamente. Deixe um espaço

de 30cm de distância entre as paredes, ou outros obstáculos, e de 10cm acima do solo.

- Nunca cubra nem obstrua nenhuma das aberturas do aparelho.
- A ficha deve ser ligada a uma tomada de fácil acesso para se poder desligá-la em caso de emergência.
- Para uma maior eficiência, o aparelho deve ser colocado num local onde a temperatura ambiente se encontre entre os 12 e 32°C.
- Para uma maior eficiência e, na medida do possível, instale o aparelho numa parede fria (limite com o exterior) e por baixo de uma janela. Mas nunca interferindo ou obstruindo uma zona de ventilação.
- O aparelho deve funcionar com o seu suporte de parede ou com as rodas encaixadas.
- O aparelho dispõe de um suporte de parede (F), o qual deve ser fixado à parede.
- Verifique se o aparelho está bem fixado com os parafusos na sua posição de funcionamento e de forma segura. De forma a evitar danos no aparelho, recomenda-se utilizar apenas os orifícios previstos pelo fabricante.

MONTAGEM DO SUPORTE DE PAREDE

- O aparelho possui um suporte de parede (F) no qual se pode apoiar o produto.
- Fixe o suporte de parede da maneira que considerar mais adequada através de placas, parafusos e cola, etc-
- Tendo em conta as distâncias de separação do aparelho indicadas anteriormente, posicione o suporte de parede na posição desejada e marque na parede os pontos a perfurar (Fig. 1)
- Faça os furos nas marcas e introduza as buchas.
- Coloque o suporte fazendo coincidir os seus orifícios com os das buchas e aparafusar .
- Assegure-se de que o suporte é capaz de aguentar, pelo menos, o dobro do peso do aparelho.
- Encaixe o aparelho no suporte de parede.

MONTAGEM DAS RODAS:

- Para montar as rodas, coloque o aparelho com a abertura para baixo.
- Fixe as rodas ao corpo do aparelho com os parafusos (G) fornecidos juntamente com o aparelho (Fig. 2).
- Torne a virar o aparelho e verifique se as rodas funcionam bem.

MODO DE UTILIZAÇÃO

NOTAS PARA ANTES DA UTILIZAÇÃO:

- Certifique-se de que retirou todo o material de embalagem do produto.
- Aquando da primeira utilização, o aparelho poderá libertar fumos devido ao facto de algumas partes do aparelho terem sido levemente lubrificadas. Ao fim de pouco tempo, o fumo desaparecerá.
- Para eliminar o cheiro que o aparelho liberta aquando da primeira utilização, é recomendável colocá-lo em funcionamento na potência máxima durante 2 horas numa divisão bem ventilada.
- Prepare o aparelho consoante a função pretendida.

LIGAÇÃO WI-FI E DOWNLOAD DA APP:

- Para poder usar o aquecedor Malbork Connect em qualquer lugar, tem primeiro que fazer o download da App Taurus Connect.

CONFIGURAÇÃO:

- Descarregue a App Taurus Connect na App Store ou no Google Play.
- Registe-se com o seu endereço de e-mail e uma palavra-passe.
- Confirme o registo com um código de verificação que irá receber na sua conta de e-mail.
- Crie o seu lar, dê um nome ao seu lar, estabeleça a localização geográfica e selecione a divisão onde irá colocar o dispositivo inteligente.
- Adicione o Malbork Connect seguindo os passos descritos no GUIA RÁPIDO.

IMPORTANTE

- Apenas suporta a rede Wi-Fi de 2,4G.
- Caso a ligação falhe, verifique as possíveis causas:
- Se o Malbork Connect está fora do alcance do router.
- Se a palavra-passe do Wi-Fi está incorrecta
- Se a rede Wi-Fi é de 2.4GHz

UTILIZAÇÃO:

- Desenrole completamente o cabo antes de o ligar à tomada elétrica.
- Ligue o aparelho à corrente elétrica.

- Coloque o aparelho em funcionamento, acionando o botão de ligar (A).
- Coloque o aparelho em funcionamento, acionando o botão on/off (1).
- Na primeira utilização, o ecrã irá apresentar o seguinte:

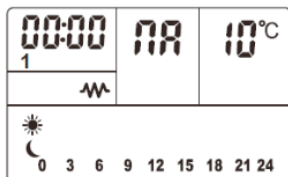

CONFIGURAÇÃO DA DATA E HORA

- Se o aparelho estiver conectado à App, o relógio é automaticamente configurado.
- Para a configuração manual, a hora começa a piscar. Utilize os botões "+" e "-" para configurar o tempo correto (0-23h). Em seguida, prima o botão de confirmar (2) para configurar os minutos (0-59min). Volte a premir o botão de confirmar (2) para configurar a data de 1 a 7. Prima o botão de confirmar (2) mais uma vez para finalizar a configuração.

1	Segunda-feira
2	Terça-feira
3	Quarta-feira
4	Quinta-feira
5	sexta-feira
6	Sábado
7	Domingo

- Para modificar o relógio após ter sido configurado pela primeira vez, mantenha premido o botão do relógio(3), e siga as mesmas instruções explicadas anteriormente.

FUNÇÕES

- Prima o botão de modo (3) para selecionar o modo ou o programa.

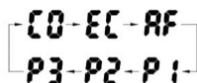

- Modo de conforto: CO ☀
- Modo ECO: EC 🌙

- Modo anticongelação: RF ❄
- Prima os botões "+" e "-" para ajustar a temperatura desejada.
- Modo de conforto: A temperatura pode ser programada entre 5 °C e 35 °C.
- Modo ECO: A temperatura pode ser programada entre 1 °C e 31 °C.
- Modo anticongelação: Funciona com uma configuração standard de 7°C, sem possibilidade de ajuste.

PROGRAMAÇÃO

- P1 – PROGRAMA PREDEFINIDO 1: Este programa opera durante o mesmo horário e modos predefinidos de segunda a domingo:

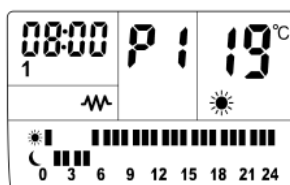

- P2 – PROGRAMA PREDEFINIDO 2: Este programa opera durante o mesmo horário e modos predefinidos de segunda a sexta, e o mesmo horário e modos predefinidos de sábado a domingo.

- Segunda-feira - sexta-feira

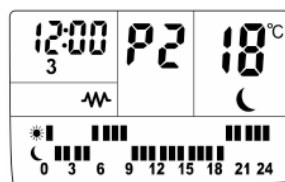

- Sábado - domingo

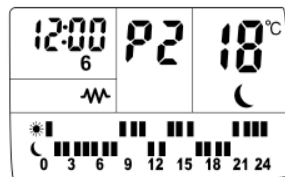

- P3 – PROGRAMA PREDEFINIDO 3: Este programa permite configurar o horário e o modo individualmente para cada dia da semana.

PROGRAMAR – P3

- Uma vez selecionado P3, prima o botão de programação (2) até que **P3** e a barra de primeira hora e o modo **CI** comecem a piscar.
- Prima o botão de modo (3) para selecionar o modo desejado.
- A barra superior significa **CO** ☀️ Modo de Conforto
- A barra inferior significa **EE** 🌙 Modo ECO;
- Sem barra significa **RF** ❄️ Modo anticongelação;
- Quando o modo estiver selecionado, prima o botão “+” para passar para a hora seguinte hora, ou o botão “-” se necessitar de retroceder uma hora.
- Repita o processo para cada uma das 24h de cada um dos 7 dias da semana. Quando tiver terminado a programação para domingo, prima o botão de programação (2), para completar a programação P3.

TEMPORIZADOR

- Mantenha premido o botão do relógio (3) até que a pantalla muestre “00h” y el piloto luminoso del temporizador se encienda.
- Prima os botões “+” ou “-” para seleccionar um tempo entre 0-24h.

FUNÇÃO DE JANELA ABERTA:

- Com o radiador em funcionamento, prima o botão de programação (2) e o botão de modo (3) ao mesmo tempo. O ecrã irá mostrar **E3**, prima “+” ou “-” para ativar **OF**, ou desativar **OF** a função de janela aberta.
- Quando a função de janela aberta está ativada, deteta mudanças bruscas na temperatura. Se a temperatura cair 2 graus em 2 minutos, o radiador deixará de funcionar e o ícone **E3** começa a piscar.

ECRÃ RETROILUMINADO:

- O aparelho vem equipado com um ecrã LCD para uma utilização mais cómoda.

BLOQUEIO DO PAINEL DE CONTROLO:

- Após um minuto sem premir nenhum botão, o painel de controlo fica bloqueado.
- O ícone **🔒** aparece no ecrã.
- Prima os botões “+” e “-” para o desbloquear.

UMA VEZ CONCLUÍDA A UTILIZAÇÃO DO APARELHO:

- Pare o aparelho, acionando o botão de ligar/desligar.
- Deixar o aparelho arrefecer.
- Desligue o aparelho da corrente elétrica.
- Limpe o aparelho.

PROTECTOR TÉRMICO DE SEGURANÇA:

- O aparelho dispõe de um dispositivo térmico de segurança que o protege de qualquer sobreaquecimento.
- Se o aparelho se ligar e desligar alternadamente, não se devendo isto à ação do termóstato de ambiente, verifique se não existe nenhum obstáculo que esteja a impedir ou dificultar a entrada ou saída normal do ar.
- Se o aparelho se desligar sozinho e não se voltar a ligar, desligue-o da corrente e aguarde 15 minutos antes de o ligar novamente. Se continuar sem funcionar, dirija-se a um dos Serviços de Assistência Técnica autorizados.

LIMPEZA

- Desligue o aparelho da corrente elétrica e deixe-o arrefecer antes de iniciar qualquer operação de limpeza.
- Limpe o aparelho com um pano húmido com algumas gotas de detergente e seque-o de seguida.
- Não utilize solventes, produtos com um fator pH ácido ou básico como lixívia, nem produtos abrasivos para a limpeza do aparelho.
- Não deixe entrar água ou outro líquido pelas aberturas de ventilação para evitar danos nas peças interiores do aparelho.
- Nunca mergulhe o aparelho dentro de água ou em qualquer outro líquido, nem o coloque debaixo da torneira.
- Se o aparelho não for mantido limpo, a sua superfície pode degradar-se e afetar de forma irreversível a duração da vida do aparelho e conduzir a uma situação de perigo.

Català

EMISSOR TÈRMIC MALBORK CONNECT 600/900/1200/1500/2000

DESCRIPCIÓ

- A Interruptor d'engageda
- B Tauler de control
- C Pantalla LCD
- D Sortida de la calor
- E Rodes
- F Suport mural
- G Cargols

TAULER DE CONTROL

- 1 Botó On/Off
- 2 Botó de programació / Confirmar / Wifi
- 3 Selector de modes / Rellotge
- 4 Botó +
- 5 Botó -

PANTALLA LCD

- I Rellotge
- II Dia
- III Programa / Mode
- IV Temperatura objectiu
- V Mode confort
- VI Mode econòmic
- VII Anticongelant
- VIII Mode repòs
- IX Bloqueig del teclat
- X Programa seleccionat
- XI WiFi
- XII Temporitzador
- XIII Mode
- XIV Franja horària

- En el cas que el model del vostre aparell no disposi dels accessoris descrits anteriorment, aquests també poden adquirir-se per separat als Serveis d'Assistència Tècnica.

UTILITZACIÓ I CURA:

- Abans de cada ús, esteneu completament el cable d'alimentació de l'aparell.
- No feu servir l'aparell si el dispositiu d'engageda/aturada no funciona.
- No feu servir l'aparell inclinat ni el capgireu.

- No capgireu l'aparell mentre estigui en ús o connectat a la xarxa.
- Si feu servir l'aparell en un bany o similar, desendolceu l'aparell de la xarxa quan no el feu servir, encara que sigui per poc temps, ja que la proximitat de l'aigua suposa un risc, fins i tot encara que l'aparell estigui desconnectat.
- Desconnecteu l'aparell de la xarxa si no el feu servir i abans de qualsevol operació de neteja.
- Manteniu l'aparell fora de l'abast dels nens i/o persones amb capacitats físiques, sensorials o mentals reduïdes o falta d'experiència i coneixement.
- No deseu l'aparell en posició vertical.
- No deseu l'aparell si encara està calent.
- Manteniu i deseu l'aparell en un lloc sec, sense pols i allunyat de la llum del sol.
- Feu servir sempre l'aparell sota vigilància.
- No deixeu mai l'aparell connectat i sense vigilància. A més, estalviareu energia i perllongareu la vida de l'aparell.
- No feu servir l'aparell per assecar peces tèxtils de cap tipus.

INSTAL·LACIÓ

- Assegureu-vos de treure tot el material d'emballatge de l'interior de l'aparell.
- No traieu les potes o les potes de l'aparell.
- Assegureu-vos que l'aparell està ben anivellat respecte de terra
- Instal·leu l'aparell lluny de material combustible, com ara materials tèxtils, cartró, paper...
- Instal·leu l'aparell a una distància mínima de 50 cm de materials combustibles, com ara cortines, mobles...
- Eviteu que tant l'entrada com la sortida d'aire quedin tapades totalment o parcialment per mobles, cortinatges, roba, etc., ja que hi hauria risc d'incendi.
- En cas que el muntatge mural es faci a la cambra de bany, situeu-lo de manera que la base de presa de corrent, el cable d'alimentació, els interruptors o altres controls no estiguin a l'abast de la persona quan estigui a la banyera, la dutxa o el lavabo.
- El producte requereix una ventilació adequada per a funcionar correctament. Deixeu un espai de 30 cm de distància entre les parets o altres obstacles i 10 cm sobre de terra.

- No cobriu ni obstruïu cap de les obertures de l'aparell.
- La clavilla ha de ser accessible fàcilment per poder desconnectar-la en cas d'emergència.
- Perquè l'aparell sigui més eficient, situeu-lo en una ubicació on la temperatura ambient estigui entre 12 i 32 °C.
- Perquè sigui més eficient, en la mesura del possible instal·leu l'aparell en una paret freda (que limiti amb l'exterior) i a sota d'una finestra. No ha d'interferir ni obstruir mai una zona de ventilació.
- L'aparell ha de funcionar amb el suport mural acoblat o amb les rodes acoblades.
- L'aparell té un suport mural (F) que s'ha de fixar a la paret.
- Assegureu-vos que l'aparell estigui fixat en la seva posició de treball amb cargols i de manera segura. Per evitar danys a l'aparell es recomana fer servir exclusivament els orificis ja previstos pel fabricant.

MUNTATGE DEL SUPORT MURAL:

- L'aparell té un suport mural (F) (F) el qual es pot recolzar el producte.
- Fixeu el suport mural de la manera que considereu més adequada mitjançant tacs, cargols, adhesius...
- Tenint en compte les distàncies de separació de l'aparell assenyalades anteriorment, col·loqueu el suport mural sobre la posició desitjada i marqueu a la paret els punts que vulgueu trepar (fig. 1)
- Trepeu a les marques i introduïu-hi els tacs.
- Poseu el suport fent coincidir els forats amb els dels tacs i cargoleu.
- Assegureu-vos que el suport estigui ancorat de manera que pugui aguantar, com a mínim, el doble del pes de l'aparell.
- Encaixeu l'aparell en el suport mural.

MUNTATGE DE LES RODES:

- Per muntar les rodes, col·loqueu l'aparell de cap per avall.
- Fixeu les rodes al cos de l'aparell mitjançant els cargols (G) que venen amb ell (Fig. 2).
- Torneu a capgirar l'aparell i comproveu que les rodes funcionen correctament.

INSTRUCCIONS D'ÚS

NOTES PRÈVIES A L'ÚS:

- Assegureu-vos que heu retirat tot el material d'emalatge del producte.
- Algunes parts de l'aparell han estat greixades lleugerament. És que això que quan engegueu l'aparell per primera vegada potser desprengui un fum lleuger. Aquest fum cessarà al cap de poc temps.
- Per eliminar l'olor que desprèn l'aparell quan el feu servir per primera vegada, us recomanem que el tingueu en marxa a potència màxima durant 2 hores en una habitació ben ventilada.
- Prepareu l'aparell segons la funció que vulgueu feu servir:

CONNEXIÓ WIFI I DESCÀRREGA DE L'APP:

- Per poder fer servir el radiador Malbork Connect des de qualsevol lloc heu de descarregar l'App Taurus Connect.

CONFIGURACIÓ:

- Descarregueu l'App Taurus Connect des de l'App Store o Google Play.
- Registreu-vos-hi amb el vostre correu electrònic i contrasenya.
- Confirmeu el registre amb el codi de verificació que rebreu al vostre compte de correu electrònic.
- Creeu la vostra llar, poseu-li un nom, establiu-ne la ubicació geogràfica i seleccioneu l'habitació on voleu situar el dispositiu intel·ligent.
- Afegiu Malbork Connect seguint els passos descrits a LA GUIA RÀPIDA.

IMPORTANT:

- Només admet xarxes wifi de 2,4 GHz
- En cas que la connexió falli, comproveu aquestes possibles causes:
- Que Malbork Connect estigui dins l'abast de l'encaminador.
- Que la contrasenya wifi sigui correcta.
- Que la xarxa wifi no sigui de 2,4 GHz.

ÚS:

- Esteneu completament el cable abans d'endollar l'aparell.
- Connecteu l'aparell a la xarxa elèctrica.

- Poseu l'aparell en marxa, accionant l'interruptor d'engegada (A).
- Engegueu l'aparell accionant el botó on/off (1).
- Per al primer ús, la pantalla apareixerà de la manera següent:

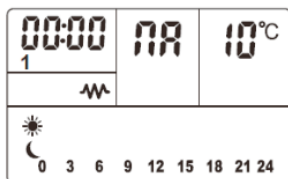

CONFIGURACIÓ DE DATA I HORA

- Si l'aparell està connectat a l'App, el rellotge es configurarà automàticament.
- Per a la configuració manual, l'hora començarà parpellejant. Feu servir els botons "+" i "-" per configurar el temps apropiat (0-23 h). Després premeu el botó de confirmar (2) per configurar els minuts (0-59 min). Torneu a prémer el botó de confirmar (2) per configurar la data d'1 a 7. Premeu el botó de confirmar (2) un cop més per finalitzar la configuració.

1	Dilluns
2	Dimarts
3	Dimecres
4	Dijous
5	Divendres
6	Dissabte
7	Diumenge

- Per modificar el rellotge després d'haver estat configurat per primera vegada, manteniu premt el botó del rellotge (3) i seguïu les mateixes instruccions explicades amb anterioritat.

FUNCIONS

- Premeu el botó de modes (3) per seleccionar el mode o programa:

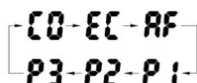

- Mode confort: **CO** ☀
- Mode ECO: **EE** 🌙
- Mode antigè: **AF** ❄

- Premeu els botons "+" i "-" temperatura per seleccionar la temperatura desitjada.
- Mode confort: La temperatura es pot programar entre 5 °C i 35 °C.
- Mode ECO: La temperatura es pot programar entre 1 °C i 31 °C.
- Mode antigè: Funciona a una configuració estàndard de 7 °C, sense possibilitat d'ajustar-la.

PROGRAMACIÓ

- P1 - PROGRAMA PRECONFIGURAT 1: Aquest programa opera durant el mateix horari i mode preconfigurat de dilluns a diumenge:

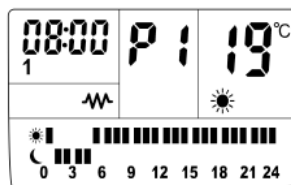

- P2 - PROGRAMA PRECONFIGURAT 2: Aquest programa opera durant el mateix horari i mode preconfigurat de dilluns a divendres, i el mateix horari i mode preconfigurat de dissabtes a diumenges.

Dilluns - Divendres

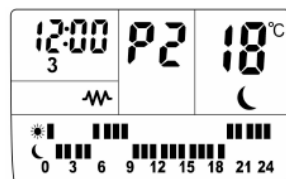

Dissabte a diumenge

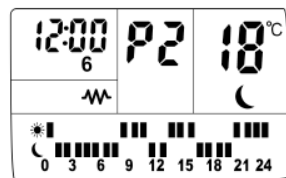









- P3 - PROGRAMA PRECONFIGURAT 3: Aquest programa et permet configurar l'horari i el mode individualment per a cada dia de la setmana.

PROGRAMAR - P3

- Un cop posat el P3, premeu el botó de programació (2) fins que **P3** i la barra de la primera





hora i mode  comencin a parpellejar.

- Premeu el botó de modes (3) per seleccionar el mode desitjat:
-  La barra superior significa   Mode confort
-  La barra inferior significa   Mode ECO;
-  Sense barra significa   Mode anticongelant;
- Quan el mode estigui seleccionat, premeu el botó "+" per passar a l'hora següent o el botó "-" si necessiteu retrocedir una hora.
- Repetiu el procés per cadascuna de les 24 h de cada un dels 7 dies. Quan hàgiu acabat la programació de diumenge, premeu el botó de programació (2), per completar la programació del P3.

TEMPORITZADOR

- Manteniu premut el botó del rellotge (3) fins que a la pantalla aparegui "00 h" i el pilot lluminós del temporitzador s'encengui.
- Premeu els botons "+" (XI) o "-" (VI) per seleccionar l'hora correcta (0-24 h).

FUNCIO FINESTRA OBERTA:

- Un cop el radiador estigui en funcionament, premeu el botó de programació (2) i el botó de modes (3) al mateix temps. A la pantalla apareixerà , premeu "+" o "-" per activar , o desactivar  la funció de finestra oberta.
- Quan la funció de finestra oberta està activada, detecta canvis bruscos en la temperatura. Si la temperatura cau 2 graus en 2 minuts, el radiador deixarà d'operar i la icona  començarà a parpellejar.

PANTALLA RETROIL·LUMINADA:

- L'aparell té una pantalla LCD per facilitar-ne l'ús.

BLOQUEIG TAULER DE CONTROL:

- Després d'un minut sense prémer cap botó, el tauler de control quedarà bloquejat.
- La icona  apareixerà a la pantalla.
- Premeu els botons "+" i "-" per desbloquejar-lo.

UN COP FINALITZAT L'ÚS DE L'APARELL:

- Atureu l'aparell, accionant l'interruptor d'engada/parada.
- Deixeu refredar l'aparell.

- Desendolleu l'aparell de la xarxa elèctrica.
- Netegeu l'aparell.

PROTECTOR TÈRMIC DE SEGURETAT:

- L'aparell disposa d'un dispositiu tèrmic de seguretat que protegeix l'aparell de qualsevol sobreescalfament.
- Quan l'aparell es connecta i es desconnecta alternativament, i no és a causa de l'acció del termòstat d'ambient, verifiqueu que no hi hagi cap obstacle que impedeixi o dificulti l'entrada o la sortida normal de l'aire.
- Si l'aparell es desconnecta per si mateix i no torna a connectar-se, procedir a desconnectar de la xarxa, esperar uns 15 minuts abans de tornar a connectar-lo. Si encara no funciona, acudir a un dels serveis d'assistència tècnica autoritzats.

NETEJA

- Desendolleu l'aparell de la xarxa i deixeu-lo refredar abans de dur a terme qualsevol operació de neteja.
- Netegeu l'aparell amb un drap humit impregnant amb unes gotes de detergent i després eixugueu-lo.
- No feu servir dissolvents ni productes amb un factor pH àcid o bàsic com el lleixiu ni productes abrasius per netejar l'aparell.
- No deixeu entrar aigua ni cap altre líquid a través de les obertures de ventilació per evitar danys a les parts operatives interiors de l'aparell.
- No submergeiu l'aparell en aigua ni en cap altre líquid, ni el poseu sota l'aixeta.
- Si l'aparell no es manté en bon estat de neteja, la superfície pot degradar-se i afectar de manera inexorable la durada de la vida de l'aparell i provocar una situació perillosa.

Nederlands

STRAALVERWARMING MALBORK CONNECT 600/900/1200/1500/2000

BESCHRIJVING

- A Hoofdschakelaar
- B Bedieningspaneel
- C LCD scherm
- D Warmte-uitvoer
- E Wielen
- F Muursteen
- G Schroeven

BEDIENINGSPANEEL

- 1 On/Off Knop
- 2 Programmeerknop / Bevestigen / Wifi
- 3 Functieknop / Klok
- 4 Knop +
- 5 Knop -

LCD SCHERMPJE

- I Klok
- II Dag
- III Programma / Functie
- IV Doeltemperatuur
- V Comfortstand
- VI Zuinige stand
- VII Antivries
- VIII Stand-by stand
- IX Blokkering van het toetsenbord
- X Geselecteerd programma
- XI WiFi
- XII Timer
- XIII Functie
- XIV Tijdsperiode

- Mocht het model van uw apparaat niet beschikken over de hiervoor beschreven hulpstukken, dan kunt u deze ook apart verkrijgen bij de Technische Service.

GEBRUIK EN ONDERHOUD:

- Rol voor gebruik de voedingskabel van het apparaat volledig af.
- Gebruik het apparaat niet als de aan/uit knop niet werkt.
- Gebruik het apparaat niet wanneer het scheef staat en keer het niet om.

- Keer het apparaat niet om terwijl het in gebruik is of aangesloten is op het lichtnet.
- Trek in een badkamer of een vergelijkbare ruimte de stekker uit het stopcontact als u het apparaat niet gebruikt, ook al is het maar voor korte tijd, aangezien de aanwezigheid van water een risico vormt, zelfs wanneer het apparaat uitgeschakeld is.
- Haal de stekker uit het stopcontact wanneer het apparaat niet in gebruik is en voordat u het reinigt.
- Houd dit apparaat buiten bereik van kinderen en/of personen met lichamelijke, zintuiglijke of geestelijke beperkingen, of met een gebrek aan ervaring en kennis.
- Berg dit apparaat niet verticaal op.
- Berg het apparaat niet op als het nog warm is.
- Bewaar het apparaat op een droge plaats zonder stof of direct zonlicht.
- Laat het apparaat nooit onbewaakt aan staan.
- Laat het apparaat nooit zonder toezicht aan staan. U bespaart hierdoor energie en verlengt tevens de levensduur van het apparaat.
- Gebruik het apparaat niet om kledingstukken te drogen.

INSTALLATIE

- Controleer dat al het verpakkingsmateriaal uit het inwendige van het apparaat verwijderd is.
- Verwijder de voeten of wielen van het apparaat niet.
- Controleer dat het apparaat goed genivelleerd is met de vloer.
- Plaats het apparaat ver van brandbare materialen zoals textiel, karton en papier.
- Plaats het apparaat op minstens 50 cm afstand van brandbare materialen zoals gordijnen, meubels...
- Verzeker u ervan dat de luchtinlaat en –uitlaat niet geheel of gedeeltelijk belemmerd wordt door meubels, gordijnen, kleren, enz., want hierdoor kan brandgevaar ontstaan.
- Wanneer het apparaat aan de muur van een badkamer bevestigd wordt, moet het zodanig geplaatst worden dat het stopcontact, de voedingskabel, de knoppen of andere bedieningsorganen buiten bereik zijn van een persoon in het bad, de douche, of bij de wastafel.
- Voor een correcte werking heeft het apparaat afdoende ventilatie nodig. Bewaar een afstand

van 30 cm tot muren of andere obstakels en 10 cm tot de vloer.

- Bedek of blokkeer de openingen van het apparaat niet.
- De stekker moet gemakkelijk bereikbaar zijn om in geval van nood de stekker snel uit het stopcontact te kunnen trekken.
- Het apparaat is het efficiëntst wanneer het in een ruimte met een omgevingstemperatuur tussen 12 en 32°C gebruikt wordt.
- Voor een optimale efficiëntie moet men het apparaat installeren op een koude muur (een buitenwand) en onder een raam. De voor ventilatie bestemde ruimte moet altijd vrij gehouden en niet geblokkeerd worden.
- Zet het apparaat pas aan als het goed bevestigd is aan de muursteen of de wielen.
- Het apparaat beschikt over een muursteen (F), die aan de muur bevestigd moet worden.
- Controleer dat het apparaat stevig en veilig bevestigd is met schroeven. Het wordt aanbevolen alleen de gaten die hiervoor door de fabrikant zijn aangebracht te gebruiken, om schade aan het apparaat te voorkomen.

MONTAGE VAN DE MUURSTEUN:

- Het apparaat beschikt over een muursteen (F) waaraan het apparaat bevestigd kan worden.
- Bevestig de muursteen naar eigen inzicht met behulp van pluggen, schroeven, lijm, enz.
- Plaats de muursteen op de gewenste positie en markeer de boorgaten, rekening houdend met de eerder genoemde afstanden tot voorwerpen in de omgeving (Fig. 1)
- Boor de gemarkeerde gaten en steek de pluggen erin.
- Bevestig de steun door zijn gaten te laten samenvallen met de pluggen en de schroeven aan te draaien.
- Controleer dat de steun stevig vastzit en tenminste tweemaal het gewicht van het apparaat kan dragen.
- Plaats het apparaat in de muursteen.

MONTAGE VAN DE WIELEN:

- Plaats het apparaat ondersteboven om de wielen te monteren.
- Bevestig de wielen op het lichaam van het apparaat met behulp van de schroeven (G) die bij het apparaat geleverd zijn (Fig. 2).
- Zet het apparaat weer rechtop en controleer dat de wielen goed werken.

GEBRUIKSAANWIJZING

OPMERKINGEN VOORAFGAAND AAN HET GEBRUIK:

- Controleer dat al het verpakkingsmateriaal van het product verwijderd is.
- Enkele delen van het apparaat zijn licht gesmeerd, waardoor het apparaat bij het eerste gebruik enigszins kan roken. Na korte tijd stopt dit vanzelf.
- Zet het apparaat bij het eerste gebruik ongeveer 2 uur op de hoogste stand, het liefst in een goed geventileerde ruimte, om de fabrieksgeur te verwijderen.
- Breng het apparaat in gereedheid in overeenstemming met de functie die u wilt uitvoeren.

WIFI VERBINDING EN APP DOWNLOADEN:

- Om de kachel Malbork Connect vanaf een willekeurige plaats te kunnen bedienen moet u de App Taurus Connect downloaden.

INSTELLING:

- Download Taurus Connect van App Store of Google Play.
- Log in met uw email adres en wachtwoord.
- Voer de verificatiecode die naar uw email gestuurd wordt in.
- Creëer een woning, geef een naam aan uw woning, voer de geografische locatie in en selecteer de kamer waar het intelligente apparaat geïnstalleerd zal worden.
- Voeg Malbork Connect toe door de in de KORTE GIDS beschreven procedure te doorlopen.

BELANGRIJK

- Werkt alleen met Wi-Fi netwerken van 2,4 GHz
- Wanneer de verbinding niet werkt, controleer de volgende mogelijke fouten:
- De Malbork Connect staat buiten het bereik van de router.
- Het Wi-Fi wachtwoord is incorrect
- Het Wi-Fi netwerk is niet 2,4 GHz.

GEBRUIK:

- Rol de kabel helemaal af alvorens de stekker in het stopcontact te steken.
- Steek de stekker in het stopcontact.
- Zet het apparaat aan met de aan-knop (A).

- Zet het apparaat aan door op de on/off knop (1) te drukken.
- De eerste keer dat men het apparaat gebruikt toont het scherm het volgende:

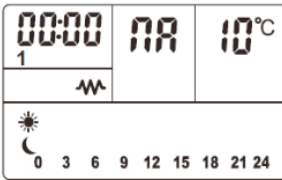

INSTELLING VAN DE DATUM EN DE TIJD

- Wanneer het apparaat met de App verbonden is, wordt de klok automatisch ingesteld.
- Wanneer handmatige instelling nodig is, gaat de tijdweergave knipperen. Gebruik de knoppen "+" en "-" om het uur in te stellen (0-23 u). Druk op bevestigen (2) om de minuten in te stellen (0-59 min). Druk nogmaals op bevestigen (2) om de weekday in te stellen tussen 1 en 7. Druk nogmaals op bevestigen (2) om de instelling te voltooien.

1	Maandag
2	Dinsdag
3	Woensdag
4	Donderdag
5	Vrijdag
6	Zaterdag
7	Zondag

- Om de klok opnieuw in te stellen, houd de knop voor tijdsinstelling (3) ingedrukt en doorloop vervolgens de hierboven beschreven instelprocedure.

FUNCTIES

- Druk op de functieknop (3) om de functie of het programma te selecteren:

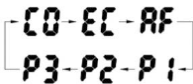

- Comfortstand: CO ☀
- ECO stand: EC 🌙
- Antivries stand: AF ❄

- Druk op de knoppen "+" en "-" om de gewenste temperatuur in te stellen.
- Comfortstand: De temperatuur kan worden ingesteld tussen 5°C en 35°C.
- ECO stand: De temperatuur kan worden ingesteld tussen 1°C en 31°C.
- Antivries stand: In deze stand is de temperatuur ingesteld op 7°C en kan niet gewijzigd worden.

PROGRAMMEREN

- P1 – STANDAARD PROGRAMMA 1: Met dit programma werkt het apparaat gedurende dezelfde tijd en in dezelfde stand van maandag t/m zondag:

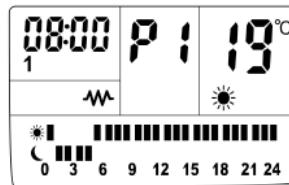

- P2 – STANDAARD PROGRAMMA 2: Met dit programma werkt het apparaat gedurende dezelfde tijd en in dezelfde stand van maandag t/m vrijdag, en gedurende dezelfde tijd en in dezelfde stand op zaterdag en zondag.

- Maandag - Vrijdag

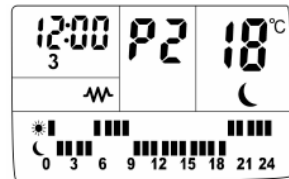

- Zaterdag en zondag

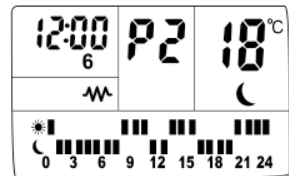





- P3 – STANDAARD PROGRAMMA 3: Met dit programma kan men de tijd en stand voor elke weekday afzonderlijk instellen.

PROGRAMMEREN – P3

- Druk na activering van P3 op de programm-eerknop (2) totdat P3 en de balk van het eers-





te uur en stand  beginnen te knippen.

- Druk op de functieknop (3) om de gewenste stand te kiezen:
-  De bovenste balk betekent  Comfort-stand
-  De onderste balk betekent  ECO stand;
-  Geen balk betekent  Antivries stand;
- Druk na selectie van de stand op de knop “+” om het uur te verhogen, of op “-” om het uur te verlagen.
- Herhaal deze procedure voor elk van de 24 u van elke 7 dagen. Wanneer de programmering van de zondag voltooid is, druk op de programmeerknop (2) om de programmering van P3 te voltooien.

TIMER

- Houd de timerknop (3) ingedrukt totdat het scherm “00h” toont en het controlelampje van de timer aangaat.
- Druk op de knoppen “+” of “-” om een tijd tussen 0-24 u. in te stellen.

FUNCTIE RAAM OPEN:

- Druk terwijl de kachel aan staat gelijktijdig op de programmeerknop (2) en de functieknop (3). Het scherm toont , druk op “+” of “-” om de functie raam open te activeren  of deactiveren .
- Wanneer de functie raam open geactiveerd is, worden snelle temperatuurvariaties gedetecteerd. Wanneer de temperatuur 2 graden daalt binnen 2 minuten, stopt de kachel te werken en begint het pictogram  te knippen.

SCHERM MET ACHTERGRONDVERLICHTING:

- Het apparaat beschikt over een LCD scherm voor meer gebruiksgemak.

BLOKKERING VAN HET BEDIENINGSPANEEL:

- Wanneer men gedurende een minuut op geen enkele knop heeft gedrukt, wordt het bedieningspaneel geblokkeerd.
- Het scherm toont het pictogram .
- Druk op de knoppen “+” en “-” om de blokkering op te heffen.

NA GEBRUIK VAN HET APPARAAT:

- Stop het apparaat door op de aan/uit knop te drukken.
- Laat het apparaat afkoelen.
- Trek de stekker uit het stopcontact.
- Reinig het apparaat.

THERMISCHE BEVEILIGING:

- Dit apparaat beschikt over een thermische beveiliging die het apparaat tegen oververhitting beveiligd.
- Wanneer het apparaat afwisselend aan- en uitschakelt zonder dat dit het gevolg is van de thermostaat, controleer of de luchtinlaat of –uitlaat wordt geblokkeerd of belemmerd door een voorwerp.
- Wanneer het apparaat vanzelf uitgaat en niet opnieuw aangaat, trek de stekker uit het stopcontact en wacht 15 minuten alvorens de stekker weer in het stopcontact te steken. Indien het apparaat dan nog steeds niet werkt, neem contact op met een erkende technische dienst.

REINIGING

- Trek de stekker uit het stopcontact en laat het apparaat afkoelen alvorens het te reinigen.
- Maak het apparaat schoon met een vochtige doek met een paar druppels afwasmiddel en droog het daarna goed af.
- Gebruik geen oplosmiddelen of producten met een zure of basische pH zoals bleekwater, noch schuurmiddelen, om het apparaat schoon te maken.
- Zorg ervoor dat er geen water of andere vloeistof binnendringt via de ventilatie-openingen, om schade aan de functionele delen in het inwendige van het apparaat te voorkomen.
- Dompel het apparaat niet onder in water of een andere vloeistof en houd het niet onder de kraan.
- Indien het apparaat niet goed schoongehouden wordt, kan het oppervlak beschadigd en de levensduur van het apparaat verkort worden, en kan er een gevaarlijke situatie ontstaan.

Polski

GRZEJNIK MALBORK CONNECT 600/900/1200/1500/2000

OPIS

- A Włącznik
- B Panel sterowania
- C Ekran LCD
- D Wylot ciepła
- E Kółka
- F Zamocowanie ściennie
- G Śruby

PANEL STEROWANIA

- 1 Przycisk On/Off
- 2 Przycisk programowania / Zatwierdzania / Wi-Fi
- 3 Przełącznik wyboru trybu / Zegar
- 4 Przycisk +
- 5 Przycisk -

EKRAN LCD

- I Zegar
- II Dzień
- III Program / Tryb
- IV Temperatura docelowa
- V Tryb komfort
- VI Tryb ekonomiczny
- VII Przeciwzamarzanie
- VIII Tryb uśpienia
- IX Blokada klawiatury
- X Wybrany program
- XI Wi-Fi
- XII Czasomierz
- XIII Tryb
- XIV Przedział czasowy

- W przypadku, jeśli model Państwa urządzenia nie posiada opisanych powyżej akcesoriów, te można również nabyć osobno w Serwisie Technicznym.

UŻYWANIE I KONSERWACJA:

- Przed każdym użyciem, rozwinąć całkowicie przewód zasilania urządzenia.
- Nie używać urządzenia, jeśli nie działa przycisk ON/OFF.

- Nie należy używać urządzenia, gdy jest przechylone ani do góry dnem.
- Nie obracać urządzenia, kiedy jest ono w użyciu lub kiedy jest podłączone do sieci.
- Jeśli urządzenie jest używane w łazience lub podobnym miejscu, wyłączać urządzenie z prądu, kiedy nie jest ono używane, nawet jeśli ma to miejsce na krótki okres czasu, ponieważ bliskość wody stanowi zagrożenie, nawet jeśli urządzenie jest wyłączone.
- Wyłączać urządzenie z prądu, jeśli nie jest ono używane i przed przystąpieniem do jakiegokolwiek czyszczenia.
- Przechowywać urządzenie w miejsce niedostępnym dla dzieci i/lub osób o ograniczonych zdolnościach fizycznych, dotykowych lub mentalnych oraz nie posiadających doświadczenia lub znajomości tego typu urządzeń.
- Nie przechowywać w pozycji pionowej.
- Nie chować jeśli jest jeszcze gorące.
- Przechowywać urządzenie w suchym miejscu, gdzie nie ma kurzu, i z dala od światła słonecznego.
- Nie pozostawiać włączonego urządzenia bez nadzoru.
- Nie pozostawiać nigdy urządzenia podłączonego i bez nadzoru. W ten sposób można zaoszczędzić energię i przedłużyć okres użytkowania urządzenia.
- Nie stosować urządzenia do suszenia żadnego rodzaju tkanin.

INSTALACJA

- Upewnić się, że został wyjęty cały materiał opakowania z wnętrza urządzenia.
- Nie należy usuwać nożek lub kółek z urządzenia.
- Upewnić się, czy urządzenie jest dobrze wyrównane w stosunku do podłogi.
- Umieścić urządzenie z daleka od materiałów łatwopalnych, takich jak tkaniny, karton, papier...
- Ustawić urządzenie w odległości większej niż 50 cm od materiałów łatwopalnych, jak zasłony, meble...
- Należy upewnić się, że zarówno wlot i wylot powietrza nie są zakryte obcymi materiałami jak odzież, zasłony itd. gdy może to grozić pożarem.

- W przypadku kiedy montaż ścienny odbywa się w łazience, umieścić je w taki sposób, aby podstawa kontaktu, kabel zasilający, wyłączniki lub inne przyciski nie znajdowały się w zasięgu osoby, która znajdowałaby się w wannie, pod prysznicem lub umywalką.
- Urządzenie potrzebuje odpowiedniej wentylacji do prawidłowego działania. Pozostawić przestrzeń 30cm odległości pomiędzy ścianami lub innymi przeszkodami i 10cm nad podłogą.
- Nie zakrywać ani nie blokować żadnego z otworów urządzenia.
- Wtyczka powinna być łatwo dostępna, aby można ją było wyłączyć w sytuacji niebezpieczeństwa.
- Aby zwiększyć efektywność urządzenia, zaleca się ustawić je w miejscu, gdzie temperatura znajduje się między 12°C a 32°C
- W celu uzyskania lepszej wydajności, i w miarę możliwości, zainstalować urządzenie na ścianie zimnej (która wychodzi na zewnątrz) i pod oknem. Nigdy zaś nie instalować tak, by blokowało strefę wentylacyjną.
- Urządzenie powinno działać z założonym zamocowaniem ściennym lub z zamocowaną podstawą/stopami.
- Urządzenie jest wyposażone w uchwyt do mocowania na ścianie (F), którą należy zamocować na ścianie.
- Upewnić się, że urządzenie będzie zamocowane w odpowiedniej pozycji do pracy, ze wszystkimi śrubami i w sposób trwały. W celu uniknięcia uszkodzenia urządzenia zaleca się wykorzystać wyłączenie otwory, jakie zostały przygotowane przez producenta.

MONTAŻ ZAMOCOWANIA ŚCIENNEGO

- Urządzenie posiada zamocowanie ściennie (F) na którym produkt można oprzeć.
- Zamocować uchwyt ścienny przy pomocy kołków, śrub, kleju, ..., w sposób najbardziej odpowiedni.
- Biorąc pod uwagę zachowanie wskazanych powyżej odległości od urządzenia, ustawić zamocowanie ściennie w odpowiedniej pozycji i zaznaczyć na ścianie punkty wiercenia (Fig. 1)
- Wywiercić w ścianie otwory w zaznaczonych miejscach i włożyć wkładki.
- Ustawić zamocowanie przykładając jego otwory do wkładek i przykręcić śruby.

- Upewnić się, czy zamocowanie jest zakotwiczone tak, by mogło utrzymać przynajmniej podwójny ciężar niż ciężar urządzenia.
- Ustawić urządzenie na zamocowaniu ściennym.

MONTAŻ KÓŁ:

- Aby zamontować koła należy postawić urządzenie do góry nogami.
- Zamocować stopy podstawy do korpusu urządzenia za pomocą śrub (G) dostarczonych wraz z urządzeniem (Fig. 2).
- Postawić urządzenie w normalnej pozycji i sprawdzić poprawne działanie kół.

SPOSÓB UŻYCIA

UWAGI PRZED UŻYCIEM:

- Upewnić się, że z opakowania zostały wyjęte wszystkie elementy urządzenia.
- Niektóre części żelazka zostały delikatnie natłuszczone i dlatego w czasie pierwszego włączenia może wydobywać się z niego para. Po krótkim czasie para powinna zniknąć.
- Aby pozbyć się zapachu, jaki wydostaje się z urządzenia przy jego pierwszym użyciu, zaleca się włączyć urządzenie na maksymalną moc przez 2 godziny w dobrze wentylowanym pomieszczeniu.
- Przygotowanie urządzenie do pracy w zależności od czynności, którą będzie wykonywać.

POŁĄCZENIE WI-FI I POBIERANIE APLIKACJI:

- Aby korzystać z urządzenia Malbork Connect z dowolnego miejsca, należy pobrać aplikację Taurus Connect.

KONFIGURACJA:

- Pobrać aplikację Taurus Connect App z App Store lub Google Play
- Zarejestrować się, podając swój adres e-mail i hasło.
- Potwierdzić rejestrację za pomocą kodu weryfikacyjnego, który otrzymamy na nasze konto e-mail.
- Utworzyć swój dom, nadać mu nazwę, ustawić położenie geograficzne i wybrać pomieszczenie, w którym chcemy umieścić inteligentne urządzenie.

- Dodać Malbork Connect, wykonując czynności opisane w skróconej instrukcji obsługi.

WAŻNE

- Obsługuje tylko sieci Wi-Fi 2,4 GHz
- Jeśli połączenie nie powiedzie się, należy sprawdzić następujące możliwe przyczyny:
- Czy Malbork Connect znajduje się w zasięgu routera.
- Czy hasło do sieci Wi-Fi jest prawidłowe
- Czy sieć Wi-Fi jest 2,4GHz.

UŻYCIE:

- Całkowicie rozwinąć kabel przed podłączeniem urządzenia.
- Podłączyć urządzenie do prądu.
- Włączyć urządzenie za pomocą przycisku (A).
- Włączyć urządzenie za pomocą przycisku On/Off (1).
- W przypadku pierwszego użycia ekran zostanie wyświetlony w następujący sposób:

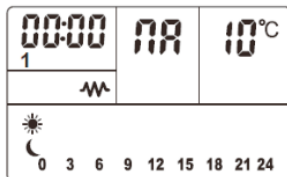

USTAWIENIE/SKONFIGUROWANIE DATY I GODZINY

- Jeśli urządzenie jest podłączone do aplikacji, zegarek zostanie ustawiony automatycznie.
- W przypadku konfiguracji ręcznej czas zacznie migać. Za pomocą przycisków "+" i "-" ustawić odpowiedni czas (0-23h). Następnie nacisnąć przycisk potwierdzenia (2), aby ustawić minuty (0-59 min). Ponownie nacisnąć przycisk potwierdzenia (2), aby ustawić datę od 1 do 7. Ponownie nacisnąć przycisk potwierdzenia (2), aby zakończyć konfigurację.

1	Poniedziałek
2	Wtorek
3	Środa
4	Czwartek
5	Piątek
6	Sobota
7	Niedziela

- Aby zmienić zegar po pierwszym ustawieniu, nacisnąć i przytrzymać przycisk zegara (3) i postępować zgodnie z instrukcjami opisanymi powyżej.

FUNKCJE

- Nacisnąć przycisk trybów (3), aby wybrać pożądany tryb lub program.

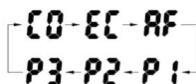

- Tryb komfort: CO ☀
- Tryb ECO: EC 🌙
- Tryb przeciw zamarzaniu: AF ❄
- Nacisnąć przyciski "+" i "-", aby wybrać żadaną temperaturę.
- Tryb komfort: Temperaturę można ustawić pomiędzy 5 °C a 35 °C
- Tryb ECO: Temperaturę można ustawić pomiędzy 1 °C a 31 °C
- Tryb przeciw zamarzaniu: Działa w standardowej temperaturze 7°C, bez możliwości regulacji.

PROGRAMOWANIE

- P1 – WSTĘPNIE SKONFIGUROWANY PROGRAM 1: Ten program działa w tych samych wstępnie skonfigurowanych godzinach i trybach od poniedziałek do niedziela:

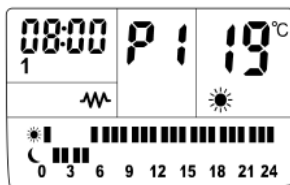

- P2 – WSTĘPNIE SKONFIGUROWANY PROGRAM 2: Ten program działa w tych samych wstępnie skonfigurowanych godzinach i trybach od piątku do piątku oraz w tych samych wstępnie skonfigurowanych godzinach i trybach od soboty do niedzieli.

- Poniedziałek - Piątek

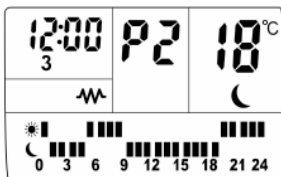

- Sobota - Niedziela

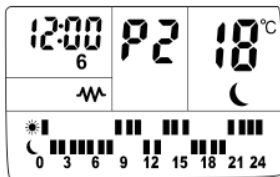

- P3 – WSTĘPNIE SKONFIGUROWANY PROGRAM 3: Ten program umożliwia indywidualne ustawienie harmonogramu i trybu dla każdego dnia tygodnia.

ZAPROGRAMOWAĆ – P3

- Po ustawieniu P3 nacisnąć przycisk programowania (2), aż P3 zacznie migać pasek pierwszej godziny i trybu ☀️.
- Nacisnąć przycisk trybów (3), aby wybrać pożądaną tryb lub program.
- Górny pasek oznacza ☀️ Tryb komfort
- Dolny pasek oznacza ☀️ Tryb ECO;
- Bez paska oznacza AF ❄️ Tryb zapobiegający zamarzaniu;
- Po wybraniu trybu nacisnąć przycisk "+", aby przejść do następnej godziny, lub przycisk "-", jeśli trzeba cofnąć się o jedną godzinę.
- Powtórzyć ten proces dla każdej z 24 godzin każdego z 7 dni. Po zakończeniu programowania dla niedzieli nacisnąć przycisk programowania (2), aby zakończyć programowanie P3.

CZASOMIERZ

- Nacisnąć i przytrzymać przycisk zegara (3), aż na wyświetlaczu pojawi się "00h" i zaświeci się kontrolka zegara.
- Nacisnąć przycisk "+", lub "-", aby wybrać czas pomiędzy 0-24 godz. .

FUNKCJA OTWARTE OKNO:

- Po uruchomieniu urządzenia nacisnąć jednocześnie przycisk programu (2) i przycisk trybu (3). Na wyświetlaczu pojawi się E3, nacisnąć "+" lub "-", aby włączyć OF, lub wyłączyć OF funkcję otwartego okna.
- Gdy funkcja otwartego okna jest włączona, wykrywa ona nagłe zmiany temperatury. Jeśli temperatura spadnie o 2 stopnie w ciągu 2 minut, urządzenie przestanie działać, a ikona E3 zacznie migać.

PODŚWIETLANY EKRAK:

- Urządzenie jest wyposażone w wyświetlacz LCD zapewniający wygodę użytkownika.

BLOKOWANIE PANELU STEROWANIA:

- Po upływie jednej minuty bez naciskania jakichkolwiek przycisków panel sterowania zostanie zablokowany.
- Na ekranie zostanie wyświetlona ikona 🔒.
- Nacisnąć przyciski "+" i "-", aby go odblokować.

PO ZAKOŃCZENIU KORZYSTANIA Z URZĄDZENIA:

- Wyłączyć urządzenie za pomocą przełącznika ON/OFF.
- Pozostawić urządzenie do ostygnięcia
- Wyłączyć z sieci elektrycznej.
- Wyczyścić urządzenie.

OCHRONA PRZED PRZEGRZANIEM:

- Urządzenie posiada termiczny system bezpieczeństwa, który chroni je przed przegrzaniem.
- Gdy urządzenie włącza się i wyłącza na przemienne, a nie jest to z powodu działania termostatu pokojowego, należy sprawdzić, czy nie ma przeszkód, które uniemożliwiają lub utrudniają normalne wejście lub wyjście powietrza.
- Jeśli urządzenie się samo wyłącza i nie włącza się ponownie, należy je odłączyć od prądu, odczekać około 15 minut przed ponownym podłączeniem go. Jeśli nadal nie działa, skontaktować się z jednym z autoryzowanych serwisów technicznych.

CZYSZCZENIE

- Odłączyć urządzenie z sieci i pozostawić aż do ochłodzenia przed przystąpieniem do jakiegokolwiek czyszczenia.
- Czyścić urządzenie wilgotną szmatką zmoczoną kilkoma kroplami płynu i następnie osuszyć.
- Nie używać do czyszczenia urządzenia rozpuszczalników, ani produktów z czynnikiem pH takich jak chlor, ani innych środków żrących.
- Nie dopuścić do przedostania się wody ni innej cieczy do otworów wentylacyjnych, aby uniknąć uszkodzeń części mechanicznych znajdujących się we wnętrzu urządzenia.

- Nie zanurzać urządzenia w wodzie ni innej cieczy, nie wkładać pod kran.
- Jeśli urządzenie nie jest utrzymywane w stanie czystości, jego powierzchnia może się zniszczyć i skrócić żywotność urządzenia i doprowadzić do niebezpiecznych sytuacji.

Ελληνικά

ΘΕΡΜΟΠΟΜΠΟΣ MALBORK CONNECT 600/900/1200/1500/2000

ΠΕΡΙΓΡΑΦΗ

- A Διακόπτης έναρξης λειτουργίας
- B Πίνακας ελέγχου
- C Οθόνη LCD
- D Έξοδος θερμότητας
- E Ρόδες
- F Επιτοίχιο στήριγμα
- G Βίδες

ΠΙΝΑΚΑΣ ΕΛΕΓΧΟΥ

- 1 Διακόπτης On/Off
- 2 Κουμπί προγραμματισμού / Επιβεβαίωση / Wifi
- 3 Επιλογέας λειτουργίας / Ρολόι
- 4 Διακόπτης +
- 5 Διακόπτης -

ΟΘΟΝΗ LCD

- I Ρολόι
- II Ημέρα
- III Πρόγραμμα / Τρόπος λειτουργίας
- IV Θερμοκρασία στόχος
- V Τρόπος λειτουργίας Άνεση
- VI Τρόπος λειτουργίας Εξοικονόμηση
- VII Αντιψυκτικό
- VIII Κατάσταση αναμονής
- IX Μπλοκάρισμα πλήκτρου
- X Επιλεγμένο πρόγραμμα
- XI WiFi
- XII Χρονοδιακόπτης
- XIII Τρόπος λειτουργίας
- XIV Χρόνος λειτουργίας

- Σε περίπτωση που το μοντέλο της συσκευής σας δεν διαθέτει τα εξαρτήματα που περιγράφονται παραπάνω, αυτά τα εξαρτήματα μπορείτε να τα αποκτήσετε μεμονωμένα από τις υπηρεσίες τεχνικής συνδρομής.

ΧΡΗΣΗ ΚΑΙ ΣΥΝΤΗΡΗΣΗ:

- Πριν από κάθε χρήση, ξετυλίξτε τελείως το καλώδιο τροφοδοσίας της συσκευής.

- Μη χρησιμοποιείται τη συσκευή αν δεν λειτουργεί ο διακόπτης έναρξης/παύσης λειτουργίας.
- Μη χρησιμοποιείται τη συσκευή κελκλιμένη ούτε να την αναποδογυρίζετε.
- Μην αναποδογυρίζετε τη συσκευή ενώ χρησιμοποιείται ή είναι συνδεδεμένη στο ρεύμα.
- Αν χρησιμοποιείτε τη συσκευή στο μπάνιο ή σε παρόμοιο δωμάτιο, βγάλτε τη συσκευή από τη πρίζα όταν δεν τη χρησιμοποιείτε, ακόμα κι αν είναι για σύντομο χρονικό διάστημα, μιας και η εγγύτητα στο νερό αποτελεί κίνδυνο, ακόμα και σε περίπτωση που η συσκευή είναι εκτός πρίζας.
- Αποσυνδέετε τη συσκευή από το ρεύμα, όταν δεν τη χρησιμοποιείτε καθώς και πριν πραγματοποιήσετε οποιαδήποτε διαδικασία καθαρισμού.
- Διατηρήστε την παρούσα συσκευή μακριά από τα παιδιά ή/και τα άτομα με μειωμένες σωματικές, αισθητηριακές ή διανοητικές ικανότητες ή άτομα με ελλείψεις εμπειρίες ή γνώσεις.
- Μην τοποθετείτε τη συσκευή σε κάθετη θέση.
- Μη φυλάσσετε ούτε να μεταφέρετε τη συσκευή όσο είναι ακόμα ζεστή.
- Διατηρείτε και φυλάξτε τη συσκευή σε στεγνό μέρος, χωρίς σκόνη και απομακρυσμένο από το φως του ήλιου.
- Χρησιμοποιείτε πάντα τη συσκευή υπό επιτήρηση.
- Μην αφήνετε ποτέ συνδεδεμένη τη συσκευή και χωρίς επιτήρηση. Έτσι θα εξοικονομήσετε επίσης ενέργεια και θα επιμηκύνετε τη ζωή της συσκευής.
- Μη χρησιμοποιείτε τη συσκευή για να στεγνώσετε υφάσματα κανενός είδους.

ΕΓΚΑΤΑΣΤΑΣΗ

- Βεβαιωθείτε ότι απομακρύνετε κάθε υλικό συσκευασίας από τη συσκευή.
- Μην αφαιρέσετε τα πόδια ή τους τροχούς από τη συσκευή.
- Βεβαιωθείτε ότι η συσκευή δεν έχει κλίση σε σχέση με το πάτωμα.
- Τοποθετήστε τη συσκευή μακριά από οποιοδήποτε εύφλεκτο υλικό, όπως είναι υφάσματα, χαρτόνια, χαρτιά...

- Τοποθετήστε τη συσκευή σε ελάχιστη απόσταση 50 cm, από εύφλεκτα υλικά, όπως κουρτίνες, έπιπλα...
- Αποφύγετε η είσοδος αλλά και η έξοδος του αέρα να βρίσκονται πλήρως ή μερικώς σκεπασμένες από έπιπλα, κουρτίνες, ρούχα, κ.λπ., υπάρχει κίνδυνος πυρκαγιάς.
- Σε περίπτωση που η συσκευή συναρμολογηθεί στον τοίχο του μπάνιου, τοποθετήστε τη έτσι ώστε η βάση της πρίζας, το τροφοδοτικό καλώδιο, οι διακόπτες ή άλλα όργανα ελέγχου να μην είναι προσιτά από άτομο που βρίσκονται στην μπανιέρα, το ντους ή τον νιπτήρα.
- Η συσκευή χρειάζεται τον κατάλληλο εξοπλισμό για να λειτουργεί σωστά. Αφήστε απόσταση 30 cm από τους τοίχους και άλλα εμπόδια και 10 cm από το πάτωμα.
- Μην καλύπτετε ούτε να παρεμποδίζετε κανένα από τα ανοίγματα της συσκευής.
- Το βύσμα πρέπει να είναι εύκολα προσβάσιμο ώστε να μπορείτε να την αποσυνδέσετε σε περίπτωση έκτακτης ανάγκης.
- Για μεγαλύτερη αποτελεσματικότητα, η συσκευή πρέπει να τοποθετείται σε μέρος όπου η θερμοκρασία δωματίου είναι από 12 έως 32°C.
- Για μεγαλύτερη αποτελεσματικότητα και στο μέτρο του δυνατού εγκαταστήστε τη συσκευή σε κρύο τοίχο (που συνορεύει με τον εξωτερικό χώρο) και κάτω από παράθυρο. Όμως, χωρίς να παρεμβάλλεται σε ή να εμποδίζει ζώνη εξαερισμού.
- Η συσκευή πρέπει να λειτουργεί με συναρμολογημένο ένα επιτοίχιο στήριγμα και με συναρμολογημένες τις ρόδες της.
- Η συσκευή διαθέτει μια βάση φορτιστή (F), η οποία πρέπει να στηρίζεται στον τοίχο.
- Βεβαιωθείτε ότι η συσκευή είναι στερεωμένη στη θέση λειτουργίας της με βίδες και με ασφαλή τρόπο. Για να αποφύγετε βλάβες στη συσκευή, συνιστάται η αποκλειστική χρήση των οπών που έχει προβλέψει ο κατασκευαστής.

ΣΥΝΑΡΜΟΛΟΓΗΣΗ ΤΟΥ ΕΠΙΤΟΙΧΙΟΥ ΣΤΗΡΙΓΜΑΤΟΣ:

- Η συσκευή διαθέτει πόδια βάσης (F) επάνω στα οποία μπορεί να στηρίζεται το προϊόν.
- Στερεώστε το επιτοίχιο στήριγμα με τον τρόπο που θεωρείτε πιο ενδεδειγμένο, με ενθέματα, βίδες, αυτοκόλλητα...

- Λαμβάνοντας υπόψη τις αποστάσεις διαχωρισμού της συσκευής που αναφέρονται παραπάνω, τοποθετήστε το επιτοίχιο στήριγμα στην επιθυμητή θέση και σημειώστε επάνω στον τοίχο τα σημεία προς διάτρηση (Fig. 1)

- Τρυπήστε στα σημάδια και βάλτε τα ενθέματα.

- Τοποθετήστε το στήριγμα, φροντίζοντας να συμπέσουν οι τρύπες και τα ενθέματα, και βιδώστε.

- Βεβαιωθείτε ότι το στήριγμα έχει αγκιστρωθεί κατά τρόπο που να μπορεί να αντέξει τουλάχιστον το διπλάσιο βάρος από το βάρος της συσκευής.

- Βάλτε τη συσκευή μέσα στο επιτοίχιο στήριγμά της.

ΣΥΝΑΡΜΟΛΟΓΗΣΗ ΤΩΝ ΤΡΟΧΩΝ:

- Για να συναρμολογήσετε τους τροχούς, γυρίστε ανάποδα τη συσκευή.

- Στερεώστε τις ρόδες στο σώμα της συσκευής με τις βίδες (G) που παρέχονται με τη συσκευή (Fig. 2).

- Γυρίστε τη συσκευή και πάλι στην όρθια θέση και επαληθεύστε την καλή λειτουργία των τροχών.

ΤΡΟΠΟΣ ΛΕΙΤΟΥΡΓΙΑΣ

ΠΑΡΑΤΗΡΗΣΕΙΣ ΠΡΙΝ ΤΗ ΧΡΗΣΗ:

- Βεβαιωθείτε ότι έχετε αφαιρέσει όλα τα υλικά συσκευασίας του προϊόντος.
- Ορισμένα εξαρτήματα της συσκευής έχουν λιπανθεί ελαφρώς και ως εκ τούτου, όταν η συσκευή μπει σε λειτουργία για πρώτη φορά, ίσως αναδυθεί λίγος καπνός. Σύντομα, αυτός ο καπνός θα πάψει να αναδύεται.
- Για να αποφύγετε τη μυρωδιά που θα εκπέμψει η συσκευή την πρώτη φορά, συνιστάται να τη θέσετε σε λειτουργία στη μέγιστη θερμοκρασία για 2 ώρες, σε δωμάτιο που αερίζεται καλά.
- Προετοιμάστε τη συσκευή ανάλογα με τη λειτουργία που θέλετε να πραγματοποιήσετε.

ΣΥΝΔΕΘΕΙΤΕ ΜΕ ΤΟ WIFI ΚΑΙ ΚΑΤΕΒΑΣΤΕ ΤΗΝ ΕΦΑΡΜΟΓΗ:

- Για να μπορείτε να χρησιμοποιήσετε το καλοριφέρ Mailbor Connect από οπουδήποτε, πρέπει να κατεβάσετε την εφαρμογή Connect της Taurus.

ΔΙΑΜΟΡΦΩΣΗ:

- Κατεβάστε την εφαρμογή Taurus Connect από

to App Store ή το Google Play.

- Εγγραφείτε με την ηλεκτρονική διεύθυνσή σας και τον κωδικό σας.
- Επιβεβαιώστε την εγγραφή σας με τον κωδικό επαλήθευσης που θα λάβετε στην ηλεκτρονική διεύθυνσή σας.
- Δημιουργήστε το σπίτι σας, βάλτε το όνομά σας, καθορίστε τη γεωγραφική θέση και επιλέξτε το δωμάτιο όπου θα τοποθετήσετε τη smart συσκευή.
- Προσθέστε το Malbork Connect ακολουθώντας τα βήματα που περιγράφονται στον ΣΥΝΤΟΜΟ ΟΔΗΓΟ.

ΣΗΜΑΝΤΙΚΟ

- Αποδέχεται μόνο δίκτυα Wi-Fi των 2.4GHz
- Σε περίπτωση που αποτύχει η σύνδεση, ελέγξτε τις παρακάτω πιθανές αιτίες:
- Μήπως το Malbork Connect βρίσκεται εκτός της εμβέλειας του ρούτερ.
- Μήπως ο κωδικός για το Wi-Fi δεν είναι σωστός
- Μήπως το δίκτυο Wi-Fi δεν είναι 2.4GHz.

ΧΡΗΣΗ:

- Ξετυλίξτε τελείως το καλώδιο πριν συνδέσετε τη συσκευή στο ρεύμα.
- Συνδέστε τη συσκευή στο ηλεκτρικό δίκτυο.
- Θέστε τη συσκευή σε λειτουργία, χρησιμοποιώντας τον διακόπτη έναρξης λειτουργίας (A)
- Θέστε τη συσκευή σε λειτουργία, χρησιμοποιώντας το κουμπί on/off (1).
- Για την πρώτη χρήση, η οθόνη θα εμφανιστεί με τον ακόλουθο τρόπο:

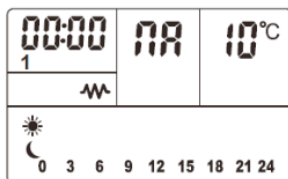

ΡΥΘΜΙΣΗ ΤΗΣ ΗΜΕΡΟΜΗΝΙΑΣ ΚΑΙ ΤΗΣ ΩΡΑΣ

- Αν η συσκευή είναι συνδεδεμένη με την εφαρμογή, το ρολόι θα ρυθμιστεί αυτόματα.
- Για χειροκίνητη ρύθμιση, θα αρχίσει να αναβοσβήνει η ώρα. Χρησιμοποιήστε τα

κουμπιά «+» και «-» για να ρυθμίσετε τη σωστή ώρα (0-23h). Μετά πατήστε το κουμπί επιβεβαίωσης (2) για να ρυθμίσετε τα λεπτά (0-59min). Πατήστε και πάλι το κουμπί επιβεβαίωσης (2) για τη ρύθμιση της ημερομηνίας από 1 έως 7. Πατήστε το κουμπί επιβεβαίωσης (2) για μία ακόμη φορά, για να ολοκληρώσετε τη ρύθμιση.

1	Δευτέρα
2	Τρίτη
3	Τετάρτη
4	Πέμπτη
5	Παρασκευή
6	Σάββατο
7	Κυριακή

- Για να αλλάξετε το ρολόι μετά την πρώτη ρύθμισή του, κρατήστε πατημένο το κουμπί του ρολογιού (3), και ακολουθήστε τις ίδιες οδηγίες, όπως παρουσιάστηκαν παραπάνω.

ΛΕΙΤΟΥΡΓΙΕΣ

- Πατήστε το κουμπί των τρόπων λειτουργίας (3) για να επιλέξετε τη λειτουργία ή το πρόγραμμα:

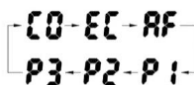

- Τρόπος λειτουργίας Άνεση: **CO** ☀️
- Τρόπος λειτουργίας ECO: **ECO** 🌙
- **RF** ❄️ λειτουργία κατά του πάγου:
- Πιέστε τα κουμπιά «+» και «-» για να επιλέξετε την επιθυμητή θερμοκρασία.
- Τρόπος λειτουργίας Άνεση: Η θερμοκρασία μπορεί να ρυθμιστεί από 5°C έως 35°C.
- Τρόπος λειτουργίας ECO: Η θερμοκρασία μπορεί να ρυθμιστεί από 1°C έως 31°C.
- Τρόπος λειτουργίας κατά του πάγου: Λειτουργεί στη προεπιλεγμένη ρύθμιση των 7°C, χωρίς δυνατότητα προσαρμογής.

ΠΡΟΓΡΑΜΜΑΤΙΣΜΟΣ

- P1 – ΠΡΟΚΑΘΟΡΙΣΜΕΝΟ ΠΡΟΓΡΑΜΜΑ
1: Αυτό το πρόγραμμα λειτουργεί κατά τη διάρκεια του ίδιου προκαθορισμένου ωραρίου και με τις ίδιες προκαθορισμένες λειτουργίες από τη Δευτέρα έως την Κυριακή:

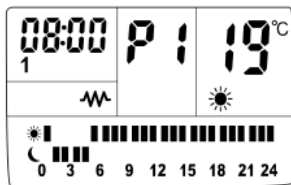

- P2 – ΠΡΟΚΑΘΟΡΙΣΜΕΝΟ ΠΡΟΓΡΑΜΜΑ
2: Αυτό το πρόγραμμα λειτουργεί κατά τη διάρκεια του ίδιου προκαθορισμένου ωραρίου και με τις ίδιες προκαθορισμένες λειτουργίες από τη Δευτέρα έως την Παρασκευή, και με το ίδιο προκαθορισμένο ωράριο και λειτουργίες από το Σάββατο έως την Κυριακή.

- Δευτέρα - Παρασκευή

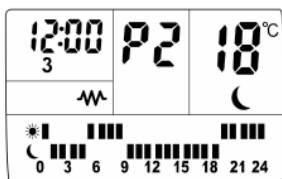

- Σάββατο έως Κυριακή

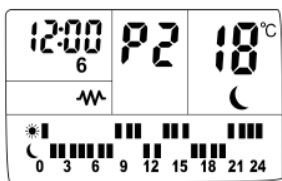

- P3 – ΠΡΟΚΑΘΟΡΙΣΜΕΝΟ ΠΡΟΓΡΑΜΜΑ
3: Αυτό το πρόγραμμα σας επιτρέπει να ρυθμίσετε το ωράριο και τον τρόπο λειτουργίας ξεχωριστά για κάθε ημέρα της εβδομάδας.

ΠΡΟΓΡΑΜΜΑΤΙΣΜΟΣ – P3

- Αφού βάλετε το P3, πατήστε το κουμπί προγραμματισμού (2) μέχρι να P3 και η ράβδος της πρώτης ώρας ή της πρώτης λειτουργίας *I να αρχίσουν να αναβοσβήνουν.

- Πατήστε το κουμπί των τρόπων λειτουργίας (3) για να επιλέξετε την επιθυμητή λειτουργία:

- Η ανώτερη ράβδος σημαίνει E0, ☀️ Λειτουργία άνεσης

- Η ανώτερη ράβδος σημαίνει E2, 🌙 Λειτουργία ECO

- Χωρίς μπάρα σημαίνει RF, ❄️ Λειτουργία κατά του πάγου

- Όταν έχει επιλεγεί ο τρόπος λειτουργίας, πατήστε το κουμπί «+» για να πάτε στην επόμενη ώρα ή το κουμπί «-» αν θέλετε να πάτε μία ώρα πίσω.

- Επαναλάβετε τη διαδικασία για κάθε μία από τις 24h κάθε μίας από τις 7 ημέρες. Όταν έχει ολοκληρωθεί ο προγραμματισμός της Κυριακής, πατήστε το κουμπί προγραμματισμού (2), για να ολοκληρώσετε τον προγραμματισμό του P3.

ΧΡΟΝΟΔΙΑΚΟΠΤΗΣ

- Κρατήστε πατημένο το κουμπί του ρολογιού (3) μέχρι η οθόνη να δείξει «00h» και η φωτεινή ένδειξη του χρονοδιακόπτη να σβήσει.

- Πατήστε τα κουμπιά «+» ή «-» για να επιλέξετε τον χρόνο μεταξύ 0-24h.

ΛΕΙΤΟΥΡΓΙΑ ΑΝΟΙΚΤΟ ΠΑΡΑΘΥΡΟ:

- Από τη στιγμή που το καλοριφέρ λειτουργεί, πατήστε το κουμπί προγραμματισμού (2) και το κουμπί τρόπων λειτουργίας (3) ταυτόχρονα. Η οθόνη θα δείξει E3, πατήστε «+» ή «-» για να ενεργοποιήσετε 0h ή να απενεργοποιήσετε 0F τη λειτουργία «ανοικτό παράθυρο».

- Όταν η λειτουργία «ανοικτό παράθυρο» είναι ενεργοποιημένη, εντοπίζει απότομες αλλαγές θερμοκρασίας. Αν η θερμοκρασία πέσει 2 βαθμούς μέσα σε 2 λεπτά, το καλοριφέρ σταματά να λειτουργεί και το εικονίδιο E3 αρχίζει να αναβοσβήνει.

ΟΘΟΝΗ ΥΓΡΩΝ ΚΡΥΣΤΑΛΛΩΝ

- Η συσκευή διαθέτει μια οθόνη LCD για να κάνει πιο εύκολη τη χρήση της.

ΚΛΕΙΔΩΜΑ ΠΙΝΑΚΑ ΕΛΕΓΧΟΥ

- Μετά από ένα λεπτό χωρίς να πατήσετε κανένα κουμπί, ο πίνακας ελέγχου κλειδώνεται.

- Το εικονίδιο 🔒 θα εμφανιστεί στην οθόνη.

- Πατήστε τα κουμπιά «+» και «-» για να τον ξεκλειδώσετε.

ΑΦΟΥ ΟΛΟΚΛΗΡΩΘΕΙ Η ΧΡΗΣΗ ΤΗΣ ΣΥΣΚΕΥΗΣ:

- Σταματήστε τη λειτουργία της συσκευής, χρησιμοποιώντας το κουμπί έναρξη/παύση.

- Αφήστε τη συσκευή να κρυώσει.

- Αποσυνδέστε τη συσκευή από το ρεύμα.

- Καθαρίστε τη συσκευή.

ΘΕΡΜΙΚΗ ΠΡΟΣΤΑΣΙΑ ΑΣΦΑΛΕΙΑΣ:

- Η συσκευή διαθέτει θερμική διάταξη ασφαλείας που προστατεύει τη συσκευή από τυχόν υπερθέρμανση.
- Όταν η συσκευή συνδέεται και αποσυνδέεται διαδοχικά, χωρίς αυτό να οφείλεται σε ενέργεια του θερμοστάτη της ατμοσφαιρικής θερμότητας, ελέγξτε ότι δεν υπάρχει κανένα εμπόδιο που να παρεμποδίζει ή να δυσκολεύει τη φυσιολογική είσοδο ή έξοδο του αέρα.
- Αν η συσκευή αποσυνδέεται μόνη της και δεν ξανασυνδέεται, βγάλτε τη από την πρίζα, περιμένετε περίπου 15 λεπτά, και ξαναβάλετέ τη στην πρίζα. Αν πάλι δεν λειτουργεί, απευθυνθείτε σε εξουσιοδοτημένο κατάστημα τεχνικής εξυπηρέτησης πελατών.

ΚΑΘΑΡΙΟΤΗΤΑ

- Αποσυνδέετε τη συσκευή από το ρεύμα και αφήστε τη να κρυώσει πριν πραγματοποιήσετε οποιαδήποτε διαδικασία καθαρισμού.
- Καθαρίστε τη συσκευή με ένα υγρό πανί, βρεγμένο με μερικές σταγόνες απορρυπαντικού και μετά στεγνώστε τη.
- Μη χρησιμοποιείται διαλυτικά ούτε προϊόντα με όξινο ή αλκαλικό παράγοντα pH, όπως η χλωρίνη, ούτε λειαντικά προϊόντα για τον καθαρισμό της συσκευής.
- Μην αφήσετε να εισχωρήσει νερό ή άλλο υγρό από τα ανοίγματα εξαερισμού για να αποφύγετε ζημιές στα λειτουργικά τμήματα στο εσωτερικό της συσκευής.
- Μην εμβαπτίζετε ποτέ τη συσκευή σε νερό ή άλλο υγρό, ούτε να τη βάζετε κάτω από τη βρύση.
- Αν η συσκευή δεν βρίσκεται σε καλή κατάσταση καθαριότητας, η επιφάνειά της μπορεί να χαλάσει και αυτό να επηρεάσει αναπόφευκτα τη διάρκεια ζωής της συσκευής και να οδηγήσει σε κατάσταση επικινδυνότητας.

Русский

ЭЛЕКТРООБОГРЕВАТЕЛЬ MALBORK CONNECT 600/900/1200/1500/2000

ОПИСАНИЕ

- A Кнопка вкл/выкл
- B Панель управления
- C Жидкокристаллический дисплей
- D Отверстие для выхода тепла
- E Колеса
- F Настенный кронштейн
- G Винты

ПАНЕЛЬ УПРАВЛЕНИЯ

- 1 Кнопка On/Off
- 2 Установка программы / Подтвердить / Сброс настроек WiFi
- 3 Переключатель режима / Часы
- 4 Кнопка увеличения
- 5 Кнопка уменьшения

ЖИДКОКРИСТАЛЛИЧЕСКИЙ ДИСПЛЕЙ

- I Часы
- II День
- III Программа / Режим
- IV Заданная температура
- V Комфорт
- VI Экономичный
- VII Антизаморозка
- VIII Режим ожидания
- IX Защита от детей
- X Состояние нагрева
- XI Wi-Fi
- XII Таймер
- XIII Режим еженедельной программы
- XIII Время еженедельной программы

- Если в комплекте с вашей моделью не поставляются нужные вам насадки, их можно приобрести отдельно, связавшись со службой технической поддержки.

ИСПОЛЬЗОВАНИЕ И УХОД

- Перед каждым использованием полностью разворачивайте сетевую кабель.
- Не допускается эксплуатировать электроприбор с неисправным выключателем питания.

- Не допускается использовать прибор в наклонном положении;
- Не переворачивайте прибор, если он используется или подключен к сети.
- В ванной или подобном месте вынимайте вилку с розетки после использования, даже если это ненадолго, поскольку близость воды представляет опасность даже при выключенном питании;
- Отсоедините электроприбор от сети после использования или для его чистки.
- Храните этот прибор вне досягаемости от детей и/или лиц с ограниченными физическими, сенсорными или умственными возможностями, или же тех, кто не знаком с правилами его использования.
- Не храните прибор в вертикальном положении.
- Не ставьте электроприбор на хранение, пока он горячий.
- Храните прибор в сухом, защищенном от пыли и солнечных лучей месте.
- Во время использования никогда не оставляйте прибор без присмотра.
- Не оставляйте включенный электроприбор без присмотра. Это сохранит электроэнергию и продлит срок его службы.
- Не используйте прибор для сушки тканей.

УСТАНОВКА

- Убедитесь в том, что вы вынули все упаковочные материалы из прибора.
- Не снимайте опорные ножки или колеса с прибора.
- Следите за тем, чтобы прибор стоял ровно относительно пола.
- Не устанавливайте прибор вблизи легко воспламеняющихся предметов (ткань, картон, бумага и пр...)
- Прибор должен быть установлен на расстоянии минимум 50 см от горячих предметов, таких как шторы, мебель и пр.
- Убедитесь, что доступ к воздуху и выход воздуха не прикрыты ни полностью ни частично шторами, одеждой, и т.п., так как увеличивается риск возникновения пожара.
- В случае, если прибор установлен на стене ванной комнаты, установите его таким

образом, чтобы розетка, кабель питания, выключатели и другие кнопки управления не находились в пределах досягаемости, когда вы принимаете ванную, душ или пользуетесь раковиной.

- Для правильной работы прибора необходима соответствующая вентиляция помещения. Оставьте расстояние около 30 см между стенами и другими поверхностями и 10 см от пола.
- Не накрывайте и не заграждайте отверстия прибора.
- Штепсельная вилка должна быть легко доступна, чтобы в случае необходимости ее можно было бы отсоединить.
- Чтобы достичь максимальной производительности прибора, он должен быть установлен в таком месте, где температура воздуха составляет от 12 до 32°C.
- Чтобы достичь максимальной производительности прибора, вы можете установить прибор на холодной стене (наружной стене) и под окном. Никогда не накрывайте и не заграждайте область вентиляции.
- Прибор должен работать надлежащим образом, будучи прикрепленным к настенному кронштейну или к опорным колесикам.
- Прибор оснащен зарядной станцией (F) , которая должна быть закреплена на стене.
- Убедитесь, что прибор надежно и должным образом закреплен в своем рабочем положении при помощи винтов. Во избежание повреждения прибора, рекомендуется использовать отверстия, специально сделанные для этого производителем.

СБОРКА НАСТЕННОГО КРОНШТЕЙНА:

- Прибор имеет настенный кронштейн (F) , на котором он может быть закреплён.
- Принимая во внимание расстояние между прибором и стеной, поместите настенное крепление в нужное положение и наметьте точки сверления на стене (Fig.1).
- Просверлите намеченные отверстия в стене и вставьте дюбеля .
- Установите кронштейн, сопоставляя прорези с дюбелями, и плотно завинтите .
- Убедитесь, что кронштейн закреплён плотно; он должен выдерживать двойной вес прибора.

- Установите прибор на настенный кронштейн.

УСТАНОВКА ОПОРНЫХ КОЛЕСИКОВ:

- Для того, чтобы установить опорные колесики, положите прибор передней частью вниз.
- Установите опору для колесиков на основание корпуса прибора с помощью прилагаемых в комплекте винтов (G) (Fig.2).
- Поставьте прибор в исходное положение и убедитесь в том, что он перемещается должным образом.

ИНСТРУКЦИЯ ПО ЭКСПЛУАТАЦИИ

ПЕРЕД ИСПОЛЬЗОВАНИЕМ:

- Убедитесь в том, что вы полностью распаковали прибор.
- Некоторые части прибора могут быть слегка смазаны. Вследствие этого, во время первого применения прибора может появиться небольшой дым. После некоторого времени, дым прекратится.
- При первом включении прибор выделяет запах. Рекомендуется включить его на полную мощность на 2 часа в хорошо проветриваемой комнате.
- Подготовьте электроприбор к работе.

ПОДКЛЮЧЕНИЕ WIFI И СКАЧИВАНИЕ ПРИЛОЖЕНИЯ:

- Для того, чтобы иметь возможность использовать электрообогреватель Malborg Connect из любого места вашего дома, нужно скачать мобильное приложение Taurus Connect.

НАСТРОЙКА:

- Скачайте приложение Taurus Connect из App Store или Google Play.
- Зарегистрируйтесь, указав ваш адрес электронной почты и пароль.
- Подтвердите регистрацию, используя проверочный код, который будет отправлен на указанный адрес электронной почты.
- Создайте профиль с вашим домом, назовите его, укажите географическое положение и выберите комнату, в которой вы собираетесь разместить данное смарт-устройство.

- Добавьте Malbork Connect, выполнив действия, которые описаны в БЫСТРОМ РУКОВОДСТВЕ.

ЭТО ВАЖНО

- Устройство поддерживает только сеть Wi-Fi 2,4 ГГц.
- Если устройству не удается установить соединение, проверьте следующие возможные причины.
- Malbork Connect находится слишком далеко от роутера.
- Неправильный пароль для Wi-Fi.
- Сеть Wi-Fi не 2,4 ГГц

ИСПОЛЬЗОВАНИЕ:

- Полностью разверните кабель перед подключением к сети.
- Подключите прибор к электросети.
- Включите прибор, используя переключатель мощности (A).
- Включите прибор, используя кнопку on/off (1).
- При первом использовании прибора экран будет выглядеть следующим образом:

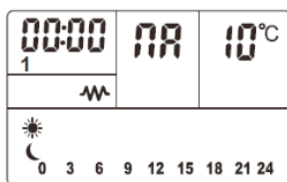

НАСТРОЙКА ЧАСОВ:

- Если устройство подключено к мобильному приложению, часы будут настроены автоматически.
- При настройке в ручном режиме часы сначала будут мигать. Используйте кнопки "+" и "-" для установки правильного времени (0–23 часа). Затем нажмите кнопку подтверждения (2) для установки минут (0–59 мин). Нажмите кнопку подтверждения (2) и задайте день от 1 до 7. Нажмите кнопку подтверждения еще раз для завершения настройки.

1	Понедельник
2	Вторник
3	Среда
4	Четверг
5	Пятница
6	Суббота
7	Воскресенье

- Для изменения настройки часов после их первой настройки нажмите и удерживайте кнопку часов (3) и выполните вышеописанный процесс.

ФУНКЦИИ

- Нажмите кнопку режима (3) для выбора режима или программы:

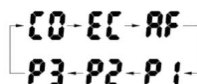

- Комфортный режим **CO** ☀️
- ЭКО-режим **EC** 🌙
- Режим защиты от замерзания **AF** ❄️
- Нажмите кнопки "+" и "-" для выбора желаемой температуры.
- Комфортный режим Можно выбрать температуру от 5 °C до 35 °C.
- ЭКО-режим Можно выбрать температуру от 1 °C до 31 °C.
- Режим защиты от замерзания Прибор работает при стандартной настройке в 7°C без возможности изменения.

ПРОГРАММЫ

- P1 - ПРЕДУСТАНОВЛЕННАЯ ПРОГРАММА 1: Данная программа работает при одинаковых, заранее настроенных времени и режиме нагрева, которые показаны ниже, с понедельника по воскресенье:

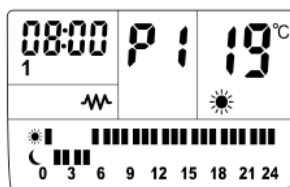

- P2 - ПРЕДУСТАНОВЛЕННАЯ ПРОГРАММА 2: Эта программа работает при одинаковых, заранее настроенных времени и режиме нагрева с понедельника по пятницу и при одинаковых, заранее настроенных времени и режиме нагрева с субботы по воскресенье:

- Понедельник - Пятница

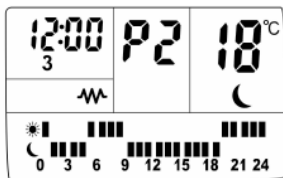

- Суббота - Воскресенье

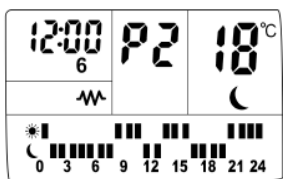

- P3 - ПРЕДУСТАНОВЛЕННАЯ ПРОГРАММА 3: Эта программа позволяет задать время и режим нагрева для каждого отдельного дня.

P3 - ПРОГРАММИРОВАНИЕ:

- В режиме P3 нажимайте кнопку настройки программ (2) до тех пор, пока P3 первые цифры для часов и режимы не начнут мигать.
- Нажмите кнопку режима (3) для выбора желаемого режима:
 - Верхняя полоса означает CO, ☀ Комфортный режим;
 - Нижняя полоса означает EE, ☾ ЭКО-режим;
 - Отсутствие полоски означает AF, ❄ Режим защиты от замерзания
- После того, как вы выбрали режим, нажмите кнопку "+" для перехода к следующему часу или "-", если вы хотите вернуться к предыдущему часу.
- Повторите этот процесс для 24 часов для каждого из 7 дней. После того, как вы завершите настройку для воскресенья, нажмите кнопку настройки программ (2) для завершения программирования P3.

ТАЙМЕР:

- Нажмите и удерживайте кнопку часов (3), пока на дисплее не отобразится "00h" и не загорится индикатор таймера.
- Нажмите "+" или "-" для установки таймера от 0 до 24 часов.

ДАТЧИК ОТКРЫТОГО ОКНА

- Когда обогреватель находится в работе, нажмите кнопку настройки программ (2) и кнопку режима (3) одновременно.. На экране отобразится EE, нажмите "+" или "-" для включения ON или выключения OFF функции датчика открытого окна.
- Когда функция открытого окна включена, датчик будет улавливать резкие перепады температуры в помещении. Если температура в помещении снизится на 2 градуса в течение 2 минут, обогреватель прекратит работу, и значок EE начнет мигать.

ЭКРАН С ПОДСВЕТКОЙ

- Прибор оснащен жидкокристаллическим дисплеем с подсветкой для наиболее удобного использования.

БЛОКИРОВКА ДЛЯ БЕЗОПАСНОСТИ:

- По прошествии минуты, если никакая кнопка не была нажата, использование панели управления будет заблокировано.
- Значок 🔒 отобразится на экране.
- Для разблокировки нажмите "+" и "-" .

ПО ОКОНЧАНИИ ИСПОЛЬЗОВАНИЯ ПРИБОРА:

- Выключите прибор, используя переключатель on/off.
- Дайте прибору остыть.
- Отключите прибор от сети.
- Очистите прибор.

ТЕПЛОВАЯ ЗАЩИТА И БЕЗОПАСНОСТЬ:

- Прибор оснащен защитным устройством, которое защищает его от перегрева.
- Когда прибор постоянно включается и выключается самостоятельно, без использования пульта дистанционного управления термостатом, убедитесь, что нет никаких препятствий, которые мешают правильному входу и выходу воздуха.

- Если прибор самостоятельно выключается и не включается снова, отключите его от электросети и подождите около 15 минут перед его повторным подключением. Если прибор не включается, обратитесь за квалифицированной технической поддержкой.

ОЧИСТКА

- До того, как выполнять очистку прибора, отсоедините его от сети и дайте ему остыть.
- Очистите прибор, используя влажную ткань и несколько капель чистящей жидкости, и вытрите его насухо.
- Не допускается использовать растворители или продукты на основе кислоты или с высоким уровнем pH, например, отбеливатель, а также абразивные чистящие вещества.
- Не допускайте попадания внутрь через отверстия для прохождения воздуха воды или иной жидкости, чтобы не повредить внутренние части.
- Не помещайте электроприбор в воду или иную жидкость, а также под струю воды.
- Если прибор не поддерживается в чистом состоянии, то его поверхность может повредиться, это также, безусловно, сокращает срок службы прибора и даже может привести к тому, что его использование станет небезопасным.

Română

RADIATOR CU TRANSMITERE TERMICĂ MALBORK CONNECT 600/900/1200/1500/2000

DESCRIERE

- A Întrerupător de rețea
- B Panou de comandă
- C Ecran LCD
- D Orificiu de ieșire a căldurii
- E Roți
- F Suport pentru perete
- G Șuruburi

PANOU DE COMANDĂ

- 1 Buton On/Off
- 2 Setare program/Confirmare/Resetare WiFi
- 3 Selector mod/ceas
- 4 Buton pentru creșterea temperaturii
- 5 Buton pentru scăderea temperaturii

ECRAN LCD

- I Ora
- II Zi
- III Program/mod
- IV Temperatura țintă
- V Confort
- VI Economic
- VII Anti-îngheț
- VIII Așteptare
- IX Blocare pentru copii
- X Nivel încălzire
- XI WiFi
- XII Temporizator
- XIII Mod program săptămânal
- XIV Timp program săptămânal

- Dacă modelul aparatului dvs. nu are accesoriile descrise mai sus, acestea pot fi achiziționate și separat de la serviciul de asistență tehnică.

UTILIZARE ȘI ÎNGRIJIRE:

- Desfășurați complet cablul de alimentare al aparatului înainte de fiecare utilizare.
- Nu utilizați aparatul dacă comutatorul pornit/oprit nu funcționează.

- Nu utilizați aparatul dacă este înclinat și nu îl răsturnați.
- Nu răsturnați aparatul în timpul utilizării sau dacă este conectat la rețeaua de alimentare.
- Dacă utilizați aparatul în baie sau într-un loc asemănător, deconectați-l de la rețeaua de alimentare atunci când nu este utilizat, chiar dacă o faceți pentru scurt timp, deoarece apropierea de apă este riscantă, chiar dacă aparatul este deconectat.
- Deconectați aparatul de la rețeaua de alimentare atunci când nu îl utilizați și înainte de a-l curăța.
- Depozitați aparatul într-un loc care să nu fie la îndemâna copiilor și/sau a persoanelor cu capacități fizice, senzoriale sau mentale reduse, ori care nu au experiența sau cunoștințele necesare.
- Nu depozitați aparatul în poziție verticală.
- Nu depozitați aparatul dacă este încă fierbinte.
- Păstrați aparatul într-un loc uscat, lipsit de praf și care nu se află în lumina directă a soarelui.
- Nu lăsați niciodată aparatul nesupravegheat în timp ce este folosit.
- Nu lăsați niciodată aparatul conectat și nesupravegheat dacă nu este utilizat. Astfel se economisește energie și se prelungește durata de viață a aparatului.
- Nu utilizați aparatul pentru a usca articole textile de nici un tip.

INSTALARE

- Asigurați-vă că înlăturați tot materialul ambalajului din interiorul aparatului.
- Nu înlăturați picioarele sau roțile suportului din aparat.
- Asigurați-vă că aparatul este plan față de podea.
- Instalați aparatul departe de materiale inflamabile precum textile, carton sau hârtie etc.
- Instalați aparatul la o distanță minimă de 50 cm față de materiale combustibile precum perdele, mobilă ...
- Asigurați-vă că atât calea de acces a aerului cât și cea de ieșire nu sunt acoperite parțial sau în totalitate cu draperii sau materiale etc., întrucât acestea sporesc riscul de incendiu.
- În cazul în care aparatul este montat pe perețele băii, așezați-l astfel încât priza, cablul de alimentare, comutatoarele sau alte butoane să

nu între în contact cu o persoană care se află la baie, duș sau chiuvetă.

- Acest aparat necesită o ventilație adecvată pentru a funcționa în mod corespunzător. Lăsați un spațiu de 30 cm între pereți sau alte obstacole și 10 cm de la podea.
- Nu acoperiți sau obturați orificiile aparatului.
- Ștecherul trebuie să fie ușor accesibil astfel încât acesta să poată fi deconectat în caz de urgență.
- Pentru a obține o eficiență maximă a aparatului, acesta trebuie amplasat într-un spațiu în care temperatura atmosferică este între 12 și 32 °C.
- Pentru a obține o eficiență maximă a aparatului și astfel pentru a instala aparatul pe un perete rece (un perete exterior) și sub o fereastră. Însă fără să obstrucționați sau să acoperiți zona de ventilație.
- Aparatul trebuie să funcționeze bine cu suportul de perete atașat sau cu roțile atașate.
- Aparatul are un suport pentru perete (F) care trebuie montat pe perete.
- Asigurați-vă că aparatul este fixat în mod sigur și corespunzător în poziția de lucru cu șuruburi. Pentru a evita defectarea aparatului, se recomandă să utilizați numai orificiile făcute în mod specific de către producător.

MONTAREA SUPTULUI PENTRU PERETE:

- Aparatul are un suport pentru perete (F) pe care poate fi montat.
- Luând în considerare distanțele de separare menționate mai sus, așezați suportul pentru perete în poziția necesară și marcați punctele de găurire în perete (Fig.1).
- Găuriți peretele în locurile marcajelor și inserați diblurile.
- Așezați suportul potrivit orificiile cu diblurile și strângeți bine șuruburile.
- Asigurați-vă că suportul este bine fixat, acesta trebuie să poată suporta dublul greutatei aparatului.
- Fixați aparatul în suportul pentru perete.

MONTAREA ROȚILOR DE BAZĂ:

- Pentru a asambla roțile de bază, așezați aparatul cu fața în jos.
- Poziționați suportul roților la baza corpului cu ajutorul șuruburilor prevăzute (G)(Fig.2).

- Rotiți din nou aparatul și verificați buna funcționare a roților

INSTRUCȚIUNI DE UTILIZARE

ÎNAINTE DE UTILIZARE:

- Asigurați-vă că ați înlăturat toate ambalajele produsului.
- Unele piese ale aparatului au fost lubrificate ușor. În consecință, la prima utilizare a produsului este posibil să observați fum. După o perioadă scurtă de timp, fumul va dispărea.
- Pentru a elimina mirosul emis de aparat la prima utilizare, este recomandat să îl mențineți la putere maximă timp de 2 ore, într-o cameră bine aerisită.
- Pregătiți aparatul conform funcției pe care doriți să o folosiți.

CONEXIUNE WIFI ȘI DESCĂRCAREA APLICAȚIEI:

- Pentru a putea utiliza radiatorul termic Malbork Connect de orunde, trebuie să descărcați aplicația Taurus Connect.

SETARE:

- descărcați aplicația Taurus Connect din magazinul de aplicații sau din Google Play.
- Conectați-vă utilizând adresa dvs. de e-mail și parola.
- Confirmați înregistrarea prin codul de verificare care va fi trimis pe adresa dvs. de e-mail.
- Creați-vă spațiu de locuit, denumiți-l, stabiliți locația geografică și selectați încăperea unde veți așeza acest aparat inteligent.
- Adăugați Malbork Connect urmând pașii descriși în GHIDUL RAPID.

IMPORTANT

- Dispozitivul susține doar 2,4 GHz de rețea WiFi.
- În cazul eșuării din nou a conexiunii, verificați următoarele cauze posibile
- Malbork Connect se află la distanță prea mare de router.
- Parola WiFi este incorectă.
- Rețeaua WiFi nu este de 2,4 GHz

UTILIZARE:

- Desfășurați complet cablul înainte de a-l intro-

duce în priză.

- Conectați aparatul la rețeaua de alimentare.
- Porniți aparatul cu ajutorul întrerupătorului de rețea (A).
- Puneți aparatul în funcțiune, acționând butonul on/off (1)
- La prima utilizare, ecranul se va afișa după cum urmează:

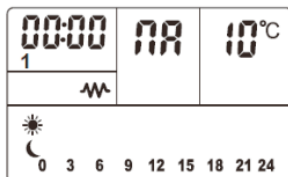

SETARE CEAS:

- Dacă aparatul este conectat la aplicație, ceasul va fi setat automat.
- În setarea manuală, ora va clipi prima dată. Utilizați butoanele „+” și „-” pentru a seta ora corectă (0-23 h). Apoi apăsați butonul de confirmare (2) pentru a seta minutele (0-59 min). Apăsați butonul de confirmare (2) și setați data între 1-7. Apăsați încă o dată butonul de confirmare pentru a finaliza setările.

1	Luni
2	Martți
3	Miercuri
4	Joi
5	Vineri
6	Sâmbătă
7	Duminică

- Pentru a modifica ceasul după ce a fost setat prima dată, apăsați lung butonul pentru setarea ceasului (3) și urmați același proces explicat mai sus.

FUNCȚII

- Apăsați butonul selector (3) pentru a alege modul sau programul:

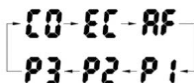

- Modul confort: CO ☀

- Modul ECO: EC ☾
- Modul Anti-îngheț: AF ❄
- Apăsați butoanele „+” și „-” pentru a selecta temperatura dorită
- Modul confort: Temperatura poate fi setată de la 5 °C la 35 °C.
- Modul ECO: Temperatura poate fi setată de la 1 °C la 31 °C.
- Modul Anti-îngheț: Acesta funcționează pe o setare standard de 7 °C, fără posibilitatea de a fi schimbat.

PROGRAMARE

- P1 - PROGRAM PRESTABILIT 1: Acest program funcționează cu aceeași oră prestabilită și același mod de încălzire indicat mai jos de luni până duminică:

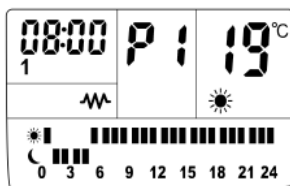

- P2 - PROGRAM PRESTABILIT 2: Acest program funcționează cu aceeași oră prestabilită și același mod de încălzire de luni până vineri și de sâmbătă până duminică:

- Luni - Vineri

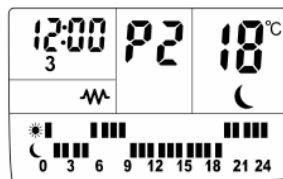

- Sâmbătă - Duminică

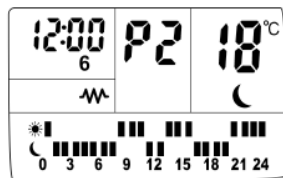



- P3 - PROGRAM PRESTABILIT 3: Acest program vă permite să setați ora și modul pentru fiecare zi în parte.

P3 - PROGRAMARE:

- Când vă aflați în modul P3, apăsați butonul de setare a programului (2) până când **P3** prima liniuță ce indică ora și modul **P3** încep să clipească.

- Apăsați butonul de setare a modului (3) pentru a-l alege pe cel dorit:

- Liniuța de sus înseamnă **CO**  modul Confort;

- Liniuța de jos înseamnă **EE**  modul ECO;

- Lipsa unei liniuțe înseamnă **AF**  că este vorba de modul Anti-îngheț

- Odată selectat modul, apăsați butonul „+” pentru a trece la următoarea oră sau „-” dacă doriți să vă întoarceți la ora anterioară.

- Repetați acest proces timp de 24 de ore pentru fiecare dintre cele 7 zile. După ce ați ajuns la ziua de duminică, apăsați butonul de setarea a programului (2), pentru a finaliza programarea P3.

TEMPORIZATOR:

- Apăsați lung butonul de setare a ceasului (3) până când afișajul arată „00 h” și apare lumina pilot a temporizatorului.

- Apăsați „+” sau „-” pentru a seta temporizatorul între 0-24 h.

FUNCȚIE FEREASTRĂ DESCHISĂ

- Dacă radiatorul este în funcțiune, apăsați în același timp butonul de setare a programului (2) și a modului (3). Când pe ecran se va afișa **E3**, apăsați „+” sau „-” pentru a activa **ON** sau dezactiva **OFF** funcția de fereastră deschisă.

- Atunci când funcția de fereastră deschisă este activată, aceasta va detecta schimbările bruște ale temperaturii din cameră. Dacă temperatura camerei scade cu 2 grade în decurs de 2 minute, radiatorul va înceta să funcționeze, iar **E3** pictograma va începe să clipească.

ECRAN LUMINAT

- Aparatul are un ecran LCD luminat pentru a fi mai ușor de utilizat.

BLOCARE DE SIGURANȚĂ:

- După un minut fără a apăsa niciun buton, utilizarea panoului de comandă va fi blocată.

-  Pictograma se va afișa pe ecran.

- Pentru a-l debloca, apăsați tastele „+” și „-”.

DUPĂ CE AȚI TERMINAT DE UTILIZAT APARATUL:

- Opriti aparatul cu ajutorul comutatorului pornit/oprit.

- Lăsați aparatul să se răcească.

- Scoateți aparatul din rețeaua de alimentare.

- Curățați aparatul.

PROTECTOR TERMIC DE SIGURANȚĂ:

- Aparatul are un dispozitiv de siguranță care previne supraîncălzirea sa.

- Atunci când aparatul se pornește și se oprește singur în mod repetat, din alte motive decât prin controlul termostatului, verificați pentru a vă asigura că nu există obstacole care să împiedice o intrare și evacuare corectă a aerului.

- Dacă aparatul se oprește singur și nu pornește din nou, deconectați-l de la rețeaua de alimentare și așteptați aproximativ 15 minute înainte de a-l reconecta. Dacă mașina nu pornește din nou, solicitați asistență tehnică autorizată.

CURĂȚARE

- Deconectați aparatul de la rețeaua de alimentare electrică și lăsați-l să se răcească înainte de efectuarea oricărei operații de curățare.

- Curățați aparatul cu o cârpă umedă și câteva picături de detergent lichid, apoi ștergeți-l.

- Nu utilizați solvenți sau produse cu pH acid sau bazic, precum înălbitori sau produse abrazive, pentru curățarea aparatului.

- Nu permiteți ca apa sau orice alt lichid să pătrundă în gurile de aerisire pentru a evita deteriorarea pieselor interne ale aparatului.

- Nu scufundați niciodată aparatul în apă sau în orice alt lichid și nu lăsați apa să curgă pe acesta.

- Dacă aparatul nu este bine curățat, suprafața acestuia se poate deteriora, afectând în mod inevitabil durata de funcționare, devenind nesigur pentru utilizare.

Български

ЕЛЕКТРИЧЕСКИ ТЕРМОКОНВЕКТОР MALBORK CONNECT 600/900/1200/1500/2000

ОПИСАНИЕ

- A Прекъсвач за включване
- B Контролно табло
- C Екран LCD
- D Изход за топлината
- E Колела
- F Стенна поставка
- G Винтове

КОНТРОЛНО ТАБЛО

- 1 Бутон On/Off
- 2 Бутон за настройка/ Потвърждаване/ Wi Fi
- 3 Селектор на режим/часовник
- 4 Бутон +
- 5 Бутон -

ЕКРАН LCD

- I Часовник
- II Ден
- III Настройка/ Режим
- IV Целева температура
- V Режим "комфорт"
- VI Режим "икономичен"
- VII Режим "размразяване"
- VIII Режим „покой“
- IX Блокиране на клавиатурата
- X Избрана програма
- XI Wi Fi
- XII Таймер
- XIII Режим
- XIV Часови диапазон

- В случай, че уредът, с който разполагате е модел, некомплектован с гореописаните приставки, тях можете да придобиете отделно в сервизите за техническо обслужване.

УПОТРЕБА И ПОДДРЪЖКА:

- Преди употреба развийте напълно захранващия кабел на уреда.
- Не използвайте уреда при повреден блок за "вкл./изкл".

- Не използвайте уреда, когато е наклонен или обърнат.
- Не обръщайте уреда, докато работи или е включен в електрическата мрежа.
- Ако използвате уреда в баня или подобни помещения, изключвайте го от ел. контакт, когато не го използвате, дори да е за кратко време. Близостта до вода е носи риск, дори при изключен уред.
- Изключете уреда, когато не го използвате, или когато се готвите да го почистите.
- Съхранявайте уреда далеч от досега на деца и/или хора с намалени физически, сензорни или умствени възможности, или такива без опит и познания за боравене с него.
- Не съхранявайте уреда във вертикална позиция.
- Не съхранявайте уреда, ако все още е топъл.
- Съхранявайте и поставяйте уреда на сухо място, без прах и отдалечен от слънчевата светлина.
- Уредът следва винаги да се използва под надзор.
- В никакъв случай не оставяйте без наблюдение уреда, докато е включен. По този начин ще спестите енергия и ще удължите живота на ел.уреда.
- Не използвайте уреда за сушене на дрехи.

МОНТАЖ

- Уверете се, че сте извадили всички опаковки от вътрешността на уреда.
- Не отстранявайте колелата или краката на уреда.
- Внимавайте уредът да е добре нивелиран спрямо пода.
- Поставете уреда далеч от запалими материали като текстилни тъкани, картон, хартия и др.
- Поставете уреда на минимум 50 см от запалителни материали, като пердета, мебели...
- Избягвайте решетката на въздуха да бъде изцяло или частично покрита от мебели, пердета, дрехи или др., тъй като има риск от пожар.
- В случай, че уредът е поставен на стена в баня, поставете го така, че контактът,

захранващият кабел, прекъсвачите и други контролери да не са достъпни на лицето, намиращо се във ваната, под душа или пред мивката.

- Уредът се нуждае от подходящо проветряване, за да работи добре. Моля, оставете отстояние от 30 см между стените или други препятствия, и отстояние от 10 см над пода.
- Не покривайте и не запушвайте отворите на уреда.
- Щепселът следва да е леснодостъпен, за да може при извънредно положение да бъде изваден.
- За да бъде уреда по-ефикасен, той трябва да се намира на място където стайната температура да бъде между 12 и 32 °C.
- С цел постигане на по-добра ефективност, доколкото е възможно, монтирайте уреда върху студена (външна) стена и под прозорец, като уредът в никакъв случай не бива да пречи или запушва предназначено за проветряване пространство..
- Уредът следва да работи със стенната си подпора или с поставени колелца.
- Уредът разполага със захранващ блок (F), който следва да се закрепва на стената.
- Уверете се, че уредът е устойчиво закрепен на мястото си с винтове на мястото си. За да избегнете повреди на уреда, Ви препоръчваме да използвате единствено вече предвидените от производителя отвори.

МОНТИРАНЕ НА СТЕННАТА ПОСТАВКА

- Уредът разполага с поставка за стена (F) , върху която може да се закрепва
- Закрепете поставката за стена по начин, който смятате за най-подходящ: с дюбели, винтове, лепенки и т.н.
- Имайки пред вид посочените по-горе разстояния на отдалеченост, положете опората на желаната височина и отбележете на стената местата, където трябва да пробие дупки (Fig. 1)
- Пробийте дупките и сложете дюбелите.
- Положете поставката като внимавате дупките ѝ да съвпадат с дупките на дюбелите, след което завинтете.
- Уверете се, че опората е достатъчно здраво захваната, че да може да издържи поне два пъти теглото на уреда.

- Наместете добре уреда в поставката за стена.

МОНТАЖ НА КОЛЕЛЦАТА:

- За да поставите колелцата, обърнете уреда на обратно.
- Закрепете колелцата към корпуса на уреда посредством винтове (G) , доставени с уреда (Fig. 2).
- Обърнете отново уреда и проверете, дали колелцата работят изправно.

НАЧИН НА УПОТРЕБА

ЗАБЕЛЕЖКИ ПРЕДИ УПОТРЕБА:

- Уверете се, че изцяло сте отстранили опаковката на уреда.
- Някои части на уреда са леко смазани, поради което, при включване за първи път е възможно уредът да започне слабо да дими. Скоро след това, димът ще изчезне.
- За да премахнете миризмата, отделяща се при първата употреба на уреда, препоръчва се да го поддържате включен на максимална мощност в продължение 2 часа, в добре проветрено помещение.
- Подгответе уреда в зависимост от функцията която желаете да използвате.

ВРЪЗКА WIFI И СВАЛЯНЕ НА ПРИЛОЖЕНИЕТО:

- За да можете да използвате радиатора, „Malbork Connect“ навсякъде, следва да свалите приложението от „Taurus“.

НАСТРОЙКА:

- Свалете приложението на „Taurus Connect“ в „App Store“ или „Google Play“.
- Регистрирайте се с електронната си поща и паролата.
- Потвърдете регистрацията си с потвърждаващия код, който ще получите на своя имейл.
- Създайте дом, дайте име на своя дом, установете географско положение и изберете стаята, в която ще поставите интелигентното устройство.
- Добавете „Malbork Connect“, следвайки стъпките, описани в КРАТКИЯ СПРАВОЧНИК.

ВАЖНО!

- Приема единствено мрежи Wi-Fi от 2,4GHz
- В случай, че връзката се разпадне, проверете дали това не се дължи на следните причини:
- Дали „Malbork Connect“ не се намира извън обсега на действие на рутера.
- Дали сте въвели правилна парола за „Wi-Fi“.
- Дали мрежата Wi-Fi не е от 2,4GHz.

УПОТРЕБА:

- Преди употреба, развийте напълно захранващия кабел на уреда.
- Включете уреда в електрическата мрежа.
- Включете уреда, задействайки прекъсвача за включване/изключване (A).
- Задействайте уреда чрез бутон on/off (1).
- При първо използване на уреда, екранът ще изглежда така:

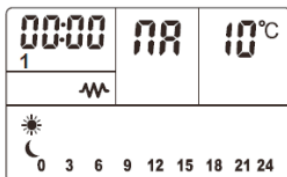

НАСТРОЙКА НА ДАТАТА И ЧАСА

- Когато уредът е включен към приложението, часовникът ще се настрои самостоятелно.
- За ръчна настройка на часовника, часът ще започне да примигва. Използвайте бутоните „+“ и „-“, за да настроите правилно времето (0-23 h). След това натиснете бутона за потвърждаване (2), за да настроите минутите(0-59 min). Отново натиснете бутона за потвърждаване (2), за да настроите деня на седмицата - между 1 и 7. Натиснете отново бутона за потвърждаване (2), за да завършите настройването.

1	Понеделник
2	Вторник
3	Сряда
4	Четвъртък
5	Петък
6	Събота
7	Неделя

- За промяна на часа след първоначалното настройване на часовника, дръжте натиснат бутона на часовника (3) и следвайте изложените по-горе указания. .

ФУНКЦИИ

- Натиснете бутона за режим (3), за да изберете желаните режим или програма. .

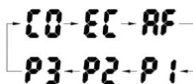

- Режим „Комфорт“: CO ☀
- РЕЖИМ „ЕКО“: EC 🌙
- Режим „Противозаледряване“: AF ❄
- Натискайте бутони „+“ и „-“, за да зададете желаната температура.
- Режим „Комфорт“: Температурата може да бъде настроена между 5°C и 35°C.
- РЕЖИМ „ЕКО“: Температурата може да бъде настроена между 1°C и 31°C.
- Режим „противозаледряване“ Работи при стандартна настройка от 7° C - без възможност за настройка.

НАСТРОЙКА НА ПРОГРАМИТЕ

- P1 – ПРЕДВАРИТЕЛНО ЗАДАДЕНА ПРОГРАМА 1: Тази програма действа през едни и същи предварително зададени времеви интервал и режим - от понеделник до неделя:

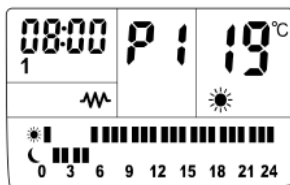

- P2 – ПРЕДВАРИТЕЛНО ЗАДАДЕНА ПРОГРАМА 2: Тази програма действа през едни и същи предварително зададени времеви интервал и режим от понеделник до петък и през едни и същи предварително зададени времеви интервал в събота и неделя:

- Понеделник - Петък

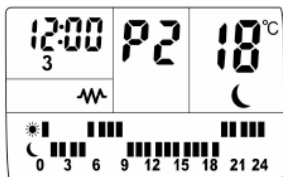

- Събота и неделя

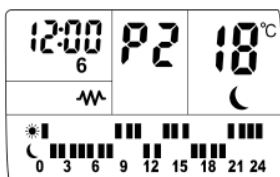

- P3 – ПРЕДВАРИТЕЛНО ЗАДАДЕНА ПРОГРАМА 3: Тази програма позволява настройката на часа и режима отделно за всеки ден от седмицата.

НАСТРОЙКА НА ПРОГРАМА P3:

- След задаване на P3, натиснете бутона за програмиране (2), докато P3 и ивицата за първия час и режима *| започнат да примигват.

- Натиснете бутона за режим (3), за да изберете желания режим.

- Горната ивица съответства на **CO** режим „Комфорт“.

- Долната ивица означава **EE** режим „ЕКО“;

- Отсъствието на ивица означава **AF** режим „Противозаледяване“;

- При избран режим, натиснете бутона „+“, за да преминете към следващия час или бутон „-“ за преминаване към предишния час.

- Повторете процеса за всеки 24 часа на всеки от седемте дни на седмицата. След приключване на настройката за неделя, натиснете бутона за настройка (2), за да завършите настройката на програмата P3.

ТАЙМЕР

- Дръжте натисната бутона за часовника (3), докато на екрана се изпише „00h“ и се включи светлинният индикатор на терморизатора.

- Натискайте бутоните „+“ или „-“, за да изберете час между 0и 24h.

ФУНКЦИЯ “ОТВОРЕН ПРОЗОРЕЦ”:

- След влизането на радиатора в работен режим, натиснете едновременно бутона за програмиране (2) и бутона за режими (3). На екрана ще се изпише **E3**. Натиснете „+“ или „-“, за да задействате **ON** или изключите **OFF** режима „Отворен прозорец“.

- Когато режимът „Отворен прозорец“ е задействан, той открива резки промени в температурата. Ако температурата се понижи с 2 градуса за две минути, радиаторът спира работа и изображението **E3** започва да примигва.

ЕКРАН СЪС ЗАДНО ОСВЕТЛЕНИЕ:

- За по-удобна употреба, уредът разполага с екран LCD.

БЛОКАЖ НА КОНТРОЛНОТО ТАБЛО:

- При изтичане на една минута, без да е бил натиснат никой от бутоните, контролното табло се самоблокира.

- На екрана се появява изображението .

- Натиснете бутони „+“ и „-“, за да го деблокирате.

СЛЕД ПРИКЛЮЧВАНЕ НА РАБОТАТА С УРЕДА:

- Изключете уреда от бутона за включване/изключване.

- Оставете уреда да се охлади

- Изключете уреда от захранващата мрежа.

- Почистете уреда.

ТЕРМОЗАЩИТА ПРИ ПРЕГРЯВАНЕ:

- Уредът е снабден със защитен механизъм, предпазващ го от всякакъв вид прегряване.

- Когато уредът се включва и изключва последователно, и причината не е в термостата за околната среда, моля уверете се, че няма пречки, затрудняващи нормалното постъпване и излизане на въздуха.

- Ако уредът се изключи автоматично и не се включи повторно, извадете щепсела от ел. контакт, изчакайте около 15 минути и го включете отново. Ако и тогава не работи, обърнете се към оторизиран сервиз за техническо обслужване.

ПОЧИСТВАНЕ

- Преди почистване изключете уреда от захранващата мрежа и го оставете да изстине.
- Почистете уреда с влажна кърпа, напоена с няколко капки миеш препарат, след което го подсушете.
- За почистването на уреда не използвайте разтворители и препарати с киселинен или основен рН фактор, като белина и абразивни продукти.
- Не допускайте проникването на вода през вентилационните отвори; в противен случай може да предизвикате повреда на работните части във вътрешността на уреда.
- Не потапяйте уреда във вода или друга течност, и не го поставяйте под течаща вода.
- Уредът следва да се поддържа чист. В противен случай повърхността му може да се повреди, и това да съкрати безвъзвратно експлоатационния му живот, а също и да стане причина за възникване на опасно положение.

عندما يشتغل الجهاز ويفصل بالتناوب، ولا يكون هذا نتيجة عمل منظم الحرارة في الغرفة، تحقق من عدم وجود عائق يمنع أو يعيق الدخول أو الخروج العادي للهواء. إذا يفصل الجهاز من تلقاء نفسه ولا يعود للتشغيل، باشر بفصل قابسه من التيار الكهربائي، وانتظر حوالي ٥١ دقيقة قبل إعادة توصيله من جديد، وإذا استمر بدون تشغيل، اذهب إلى إحدى مراكز خدمات الصيانة التقنية المعتمدة.

التنظيف

أفضل قابس الجهاز من التيار الكهربائي واتركه يبرد قبل البدء بأي عملية تنظيف.
نظف الجهاز بقطعة قماش مبللة ومشرّبة ببضع قطرات من المنظف ومن ثم جفّفه.
لا تستخدم مواد مذيبة ولا منتجات بعنصر رقم هيدروجيني حمضي أو أساسي مثل المبيضات ولا منتجات كاشطة لتنظيف الجهاز.
لا تترك ماء أو سائل آخر يدخل من خلال فتحات التهوية لمنع الأضرار في الأجزاء التشغيلية الداخلية للجهاز.
لا تغطس الجهاز في الماء أو سائل آخر، ولا تضعه تحت الصنبور.
إذا لم يتم حفظ الجهاز في حالة جيدة من النظافة، فإن سطحه قد يتلف ويؤثر لا محالة على مدة عمر الجهاز ويؤدي إلى وضع خطير.

٢٢ - برنامج الإعداد المسبق ٢: يعمل هذا البرنامج خلال نفس الوقت والوضع الذي تم إعداده مسبقاً من الاثنين إلى الجمعة، ونفس الوقت والوضع الذين تم إعدادهما مسبقاً من السبت إلى الأحد.

الاثنين - الجمعة

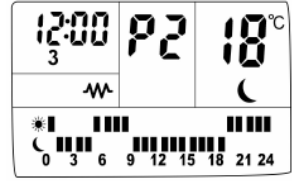

السبت إلى الأحد

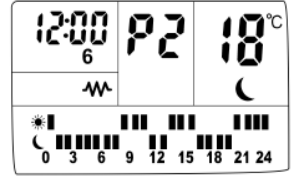

٢٣ - برنامج الإعداد المسبق ٣: يسمح لك هذا البرنامج بإعداد الساعات والوضع بشكل فردي لكل يوم من أيام الأسبوع.

برمجة - ٣٢

بمجرد تشغيل ٣٢، اضغط على زر البرمجة (٢) **P3** يبدأ شريط الساعة الأولى والوضع **☀** في الوميض.

اضغط على زر الأوضاع (٣) لاختيار الوضع المطلوب:

يشير الشريط العلوي إلى **☀** وضع الراحة

يشير الشريط السفلي إلى **☾** وضع OCE:

بدون شريط يشير إلى **☀** الوضع المضاد للتجمد:

عند تحديد الوضع، اضغط على الزر "+" للانتقال إلى الساعة التالية، أو الزر "-" إذا كنت بحاجة إلى التراجع ساعة واحدة.

كرر العملية لكل ساعة من ٤٢ ساعة من كل يوم من الأيام السبعة. عند الانتهاء من البرمجة ليوم الأحد، اضغط على زر البرمجة (٢)، لإكمال برمجة ٣٢.

المؤقت

اضغط مع الاستمرار على زر الساعة (٣) حتى تظهر الشاشة "h00" ويضيء المؤشر الضوئي للمؤقت.

اضغط على الأزرار "+" أو "-" لتحديد الوقت بين ٤٢٠-٤٢٠ ساعة.

وظيفة النافذة المفتوحة:

بعد تشغيل المشعاع، اضغط على زر البرمجة (٢) وزر الأوضاع (٣) في نفس الوقت. ستظهر الشاشة **E3**، اضغط على "+" أو "-" لتفعيل **00**، أو إلغاء تفعيل **0F** وظيفة النافذة المفتوحة.

عند تفعيل وظيفة النافذة المفتوحة، فإنها تكتشف التغيرات المفاجئة في درجة الحرارة. إذا انخفضت درجة الحرارة بمقدار درجتين خلال دقيقتين، فسيوقف المشعاع عن العمل وستبدأ الأيقونة **E3** في الوميض.

شاشة الإضاءة الخلفية

الجهاز مزود بشاشة DCL لجعل استخدامه أكثر راحة.

قفل لوحة التحكم:

بعد دقيقة واحدة دون الضغط على أي زر، سيتم قفل لوحة التحكم.

سيتم عرض الأيقونة **0** على الشاشة.

اضغط على الأزرار "+" و "-" لفتح القفل.

بعد الانتهاء من استعمال الجهاز:

أوقف الجهاز عن طريق مفتاح التشغيل/الإيقاف.

اترك الجهاز يبرد.

افصل قابس الجهاز من مصدر التيار الكهربائي.

نظف الجهاز.

واقي حراري للسلامة:

تم تجهيز الجهاز بجهاز حراري للسلامة يحمي الجهاز من أي زيادة في التسخين.

شبكة iF-iW ليست يتردد ٤,٢ جيجا هرتز.

الاستعمال:

انشر السلك بالكامل قبل توصيل القابس.

أوصل قابس الجهاز بالتيار الكهربائي.

شغل الجهاز وذلك بتحريك مفتاح التشغيل (A).

شغل الجهاز، عن طريق تحريك زر on/off (١).

للاستخدام الأول، ستظهر الشاشة على النحو التالي:

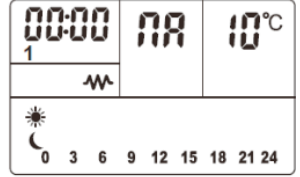

إعدادات التاريخ والوقت:

إذا كان الجهاز متصلاً بالتطبيق، فسيتم ضبط الساعة تلقائياً.

للإعداد اليدوي، ستبدأ الساعة في الوميض. استخدم الأزرار "+" و "-" لتعيين الوقت المناسب (٣٢٠٠ ساعة). ثم اضغط على زر التأكيـد (٢) لضبط الدقائق (٩٥٠٠ دقيقة). اضغط على زر التأكيـد (٢) مرة أخرى لضبط التاريخ من ١ إلى ٧. اضغط على زر التأكيـد (٢) مرة أخرى لإنهاء الإعدادات.

1	الاثنين
2	الثلاثاء
3	الأربعاء
4	الخميس
5	الجمعة
6	السبت
7	الأحد

لتعديل الساعة بعد ضبطها لأول مرة، اضغط مع الاستمرار على زر الساعة (٣)، واتبع نفس التعليمات الموضحة أعلاه.

الوظائف

اضغط على زر الأوضاع (٣) لتحديد الوضع أو البرنامج:

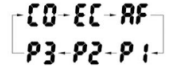

وضع الراحة: CO ☀️

وضع ECO: EE 🌙

الوضع المضاد للتجمد: AF ❄️

اضغط على الأزرار "+" و "-" لتحديد درجة الحرارة المطلوبة.

وضع الراحة: يمكن إعداد درجة الحرارة بين ٥ درجة مئوية و ٥٣ درجة مئوية.

وضع ECO: يمكن إعداد درجة الحرارة بين ١ درجة مئوية و ١٣ درجة مئوية.

الوضع المضاد للتجمد: يعمل عند إعدادات قياسية من ٧ درجات مئوية، دون إمكانية تعديله.

البرمجة

١P - برنامج الإعداد المسبق ١: يعمل هذا البرنامج خلال نفس الساعات والأوضاع التي تم إعدادها مسبقاً من الاثنين إلى الأحد:

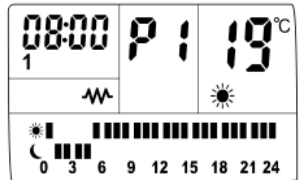

استعمل دائماً الجهاز تحت المراقبة.
لا ترك الجهاز أبداً موصولاً وبدون مراقبة. بالإضافة إلى ذلك ستقوم بتوفير الطاقة وإطالة عمر الجهاز.
لا تستعمل الجهاز لتجفيف قطع المنسوجات من أي نوع.

التركيب

تأكد من إزالة جميع مواد التغليف من داخل الجهاز.

لا تقم بإزالة سيقان أو عجلات الجهاز.

تأكد من أن يكون الجهاز على مستوى جيد بالنسبة للأرض.

ضع الجهاز بعيداً عن المواد القابلة للاحتراق، مثل المواد النسيجية والكارتون والورق...

ضع الجهاز على مسافة لا تقل عن ٥٠ سم من أي مواد قابلة للاشتعال مثل الستائر والأثاث...

تجنب أن يبقى مدخل ومخرج الهواء مغطى كلياً أو جزئياً بالأثاث والستائر والملابس وما إلى ذلك، ما قد يؤدي إلى إندلاع حريق.

إذا يتم إجراء التركيب في الجدار في حجرة الحمام، قم بوضعه بحيث أن مقبس قاعدة مأخذ التيار وسلوك الكهرباء والمفاتيح أو غيرها من أجهزة التحكم لا يمكن أن يصلها شخص يكون في حوض الاستحمام أو الدوش أو المغسلة.

يحتاج الجهاز تهوية مناسبة ليعمل بالشكل الصحيح. اترك فراغ ٠٣ سم من المسافة بين الجدران أو غيرها من العوائق و ٠١ سم فوق الأرض.
لا تغطي أو تسد أي فتحة من فتحات الجهاز.

ينبغي أن يكون القابض سهل الوصول إليه للتمكن من فصله في حال الطوارئ.

للحصول على قدر أكبر من الكفاءة يجب وضع الجهاز في موقع حيث تكون درجة حرارة الغرفة ما بين ٢١ و ٢٣ درجة مئوية.

للحصول على أكبر قدر من الكفاءة وإلى أقصى حد ممكن ثبت الجهاز في جدار بارد (يجاور الجزء الخارجي) وتحت نافذة. ولكن لا يتداخل أو يسد أبداً منطقة للتهوية.

يجب أن يعمل الجهاز بدعامته المركبة في الجدار أو بعجلاته المركبة.

يحتوي الجهاز على قاعدة شحن (F)، والتي يجب تثبيتها على الجدار.

تأكد من أن الجهاز مثبت في مكان تشغيله البراغي وبشكل آمن. لتجنب الأضرار بالجهاز ينصح باستخدام فقط الثقوب المقدمة من قبل الشركة المصنعة.

تثبيت دعامة الجدار:

يحتوي الجهاز على سيقان قاعدة (F) يمكن إسناد المنتج عليها.

ثبت دعامة الجدار بالشكل الذي تراه مناسباً أكثر عن طريق مراسي التثبيت والبراغي والمواد اللاصقة...

خذ بالاعتبار المسافات التي تفصل الجهاز المذكورة سابقاً، وضع دعامة الجدار في الموضع المطلوب وأشر على الحائط النقاط التي يجب ثقبها (Fig. ١).

انقب في العلامات وأدخل مراسي التثبيت.

ضع الدعامة مع مطابقة الثقوب بمراسي التثبيت وشد البراغي .

تحقق أن تكون الدعامة مرساة بحيث يمكن أن تدعم على الأقل ضعف وزن الجهاز.

ثبت الجهاز في دعامته بالجدار.

تثبيت العجلات:

لتثبيت العجلات، ضع الجهاز رأساً على عقب.

ثبت العجلات في هيكل الجهاز بواسطة البراغي (G) المرفقة مع الجهاز (Fig. ٢).

اقلب الجهاز من جديد وتحقق من حسن سير العجلات.

طريقة الاستخدام

ملاحظات أولية للاستعمال:

تأكد من إزالة جميع مواد التعبئة والتغليف من المنتج.

لقد تم تزييت بعض أجزاء الجهاز قليلاً، لذلك عند تشغيل الجهاز لأول مرة قد ينبعث دخان خفيف، بعد وقت قصير سيتوقف هذا الدخان.

للقيام على الرائحة المنبعثة من الجهاز عند استخدامه لأول مرة، يستحسن تشغيله على أقصى قوة لمدة ساعتين في غرفة جيدة التهوية.

قم بإعداد الجهاز وفقاً للوظيفة المطلوب القيام بها.

اتصال WIFI وتنزيل التطبيق:

لتتمكن من استخدام المشعاع Malbork Connect من أي مكان عليك تنزيل تطبيق تاوروس كونيكت Taurus Connect.

الإعدادات:

قم بتنزيل تطبيق Taurus Connect من آب ستور أو جوجل بلاي.

سجل باستخدام بريدك الإلكتروني وكلمة المرور.

قم بتأكيد التسجيل باستخدام رمز التحقق الذي ستلقاه في حساب بريدك الإلكتروني.

قم بإنشاء منزلك، وسم بتسمية منزلك، وسم بتعيين الموقع الجغرافي وحدد الغرفة التي تريد وضع الجهاز الذي فيها.

أضف Malbork Connect باتباع الخطوات الموضحة في الدليل السريع.

هام

يدعم فقط شبكات Wi-Fi بتردد ٤.٢ جيجا هرتز

في حالة فشل الاتصال، تحقق من هذه الأسباب المحتملة:

يقع Malbork Connect خارج نطاق جهاز الراوتر.

كلمة مرور شبكة الواي فاي Wi-Fi غير صحيحة

العربية

المشعاع الحراري

MALBORK CONNECT

600/900/1200/1500/2000

الوصف

- A مفتاح التشغيل
- B لوحة تحكم
- C شاشة LCD
- D مخرج الحرارة
- E العجلات
- F دعامة الجدار
- G براغي

لوحة التحكم

١ زر on/off

٢ زر برمجة / تأكيد / واي فاي

٣ مفتاح تحديد الأوضاع / الساعة

٤ زر +

٥ زر -

شاشة DCL

I الساعة

II اليوم

III برمجة / الوضع

VI درجة حرارة الهدف

V وضع الراحة

IV وضع اقتصادي

IIV مضاد للتجمد

IIIV وضع السكون

XI قفل لوحة المفاتيح

X تم تحديد البرنامج

IX واي فاي

IIIX المؤقت

IIIX الوضع

VIX المنطقة الزمنية

في حال لم يكن لدى طراز جهازك الملحقات المذكورة أعلاه، يمكن أيضاً شراؤها بشكل منفصل في مركز خدمات الصيانة التقنية.

الاستخدام والعناية:

قبل كل استعمال، انشر بالكامل سلك التيار الكهربائي للجهاز.

لا تستعمل الجهاز إذا كانت أداة التشغيل/الإيقاف لا تعمل.

لا تستخدم الجهاز مائلاً، ولا تقلبه.

لا تقلب الجهاز أثناء ما يكون قيد الاستعمال أو موصولاً بالتيار الكهربائي.

إذا يستعمل الجهاز في الحمام أو ما شابه ذلك، قم بفصل قابس الجهاز من التيار الكهربائي عند عدم الاستعمال، حتى لو لفترة قصيرة، لأن القرب من الماء يمثل خطراً حتى في حال كان الجهاز مفصلاً.

افصل قابس الجهاز من التيار الكهربائي عند عدم استعماله وقبل القيام بأي عملية تنظيف.

احفظ هذا الجهاز بعيداً عن متناول الأطفال و/أو الأشخاص من ذوي القدرات البدنية أو الحسية أو العقلية المنخفضة أو نقص الخبرة والمعرفة.

لا تحفظ الجهاز في وضع رأسي.

لا تخزن الجهاز إذا كان لا يزال ساخناً.

احفظ واخزن الجهاز في مكان جاف، خالي من الغبار وبعيداً عن أشعة الشمس.

Español

GARANTÍA Y ASISTENCIA TÉCNICA

Este producto goza del reconocimiento y protección de la garantía legal de conformidad con la legislación vigente. Para hacer valer sus derechos o intereses debe acudir a cualquiera de nuestros servicios de asistencia técnica oficiales.

Podrá encontrar el más cercano accediendo al siguiente enlace web: <http://taurus-home.com/>

También puede solicitar información relacionada poniéndose en contacto con nosotros por el teléfono que aparece al final de este manual.

Puede descargar este manual de instrucciones y sus actualizaciones en <http://taurus-home.com>

English

WARRANTY AND TECHNICAL ASSISTANCE

This product enjoys the recognition and protection of the legal guarantee in accordance with current legislation. To enforce your rights or interests you must go to any of our official technical assistance services.

You can find the closest one by accessing the following web link: <http://taurus-home.com/>

You can also request related information by contacting us.

You can download this instruction manual and its updates at <http://taurus-home.com/>

Français

GARANTIE ET ASSISTANCE TECHNIQUE

Ce produit est reconnu et protégé par la garantie établie conformément à la législation en vigueur. Pour faire valoir vos droits ou intérêts, vous devrez vous adresser à l'un de nos services d'assistance technique agréés.

Pour savoir lequel est le plus proche, vous pouvez accéder au lien suivant : <http://taurus-home.com/>

Vous pouvez aussi nous contacter pour toute information.

Vous pouvez télécharger ce manuel d'instructions et ses mises à jour sur <http://taurus-home.com/>

Deutsch

GARANTIE UND TECHNISCHER SERVICE

Dieses Produkt ist von der gesetzlichen Garantie gemäss der geltenden Gesetzgebung geschützt.

Um Ihre Rechte und Interessen geltend zu machen, müssen Sie eines unserer offiziellen Servicezentren aufsuchen.

Über folgenden Link finden Sie ein Servicezentrum in Ihrer Nähe: <http://taurus-home.com/>

Sie können auch Informationen anfordern, indem Sie sich mit uns in Verbindung setzen.

Sie können dieses Benutzerhandbuch und seine Aktualisierungen unter <http://taurus-home.com/>

Italiano

GARAZIA E ASSISTENZA TECNICA

Questo prodotto possiede il riconoscimento e la protezione della garanzia legale di conformità con la legislazione vigente. Per far valere i suoi diritti o interessi, dovrà rivolgersi a uno qualsiasi dei nostri servizi ufficiali di assistenza tecnica.

Può trovare il più vicino cliccando sul seguente link: <http://taurus-home.com/>

Inoltre, può richiedere informazioni mettendosi in contatto con noi.

Può scaricare questo manuale di istruzioni e i suoi aggiornamenti da <http://taurus-home.com/>

Português

GARANTIA E ASSISTÊNCIA TÉCNICA

Este produto goza do reconhecimento e proteção da garantia legal em conformidade com a legislação em vigor. Para fazer valer os seus direitos ou interesses, deve recorrer sempre aos nossos serviços oficiais de assistência técnica.

Poderá encontrar o mais próximo de si através do seguinte website: <http://taurus-home.com/>

Também pode solicitar informações relacionadas, pondo-se em contacto conosco.

Pode fazer o download deste manual de instruções e suas atualizações em <http://taurus-home.com/>

Català

GARANTIA I ASSISTÈNCIA TÈCNICA

Aquest producte gaudeix del reconeixement i protecció de la garantia legal de conformitat amb la legislació vigent. Per fer valer els seus drets o interessos ha d'acudir a qualsevol dels nostres serveis d'assistència tècnica oficials.

Podrà trobar el més proper accedint al següent enllaç web: <http://taurus-home.com/>

També pot demanar informació relacionada posant-se en contacte amb nosaltres al telèfon que apareix al final d'aquest manual.

Poden descarregar aquest manual d'instruccions i les seves actualitzacions a <http://taurus-home.com>

Nederlands

GARANTIE EN TECHNISCHE ONDERSTEUNING

Dit product valt onder de legale garantievoorwaarden zoals bepaald in de actuele wetgeving. Om een beroep te doen op uw rechten of aanspraken kunt u contact opnemen met onze officiële technische service.

U kunt de dichtstbijzijnde technische service vinden op de website: <http://taurus-home.com/>

Voor verdere informatie kunt u ook contact met ons opnemen.

U kunt deze gebruiksaanwijzing en eventuele actualiseringen ervan downloaden via <http://taurus-home.com/>

Polski

GWARANCJA I SERWIS TECHNICZNY

Ten produkt jest uznawany i chroniony prawną gwarancją zgodnie z obowiązującymi przepisami. W celu wyegzekwowania swoich praw lub interesów, należy udać się do dowolnego z naszych oficjalnych usług pomocy technicznej.

Najbliższy punkt można znaleźć, korzystając z poniższego linku: <http://taurus-home.com/>

Można również poprosić o informacje, kontaktując się z nami.

Można też pobrać niniejszą instrukcję obsługi i jej aktualizacje na <http://taurus-home.com/>

Ελληνικά

ΕΓΓΥΗΣΗ ΚΑΙ ΤΕΧΝΙΚΗ ΥΠΟΣΤΗΡΙΞΗ

Το παρόν προϊόν αναγνωρίζεται και προστατεύεται από τη νόμιμη εγγύηση συμμόρφωσης προς την ισχύουσα νομοθεσία. Για να διεκδικήσετε τα δικαιώματά ή συμφέροντά σας πρέπει να απευθυνθείτε σε οποιοδήποτε από τα επίσημα γραφεία μας τεχνικής υποστήριξης.

Για να βρείτε το πιο κοντινό σε εσάς, ανατρέξτε στην ιστοσελίδα: <http://taurus-home.com/>

Μπορείτε επίσης να ζητήσετε πληροφορίες, επικοινωνώντας μαζί μας.

Μπορείτε να «κατεβάσετε» από το διαδίκτυο το παρόν εγχειρίδιο οδηγιών και τις σχετικές ενημερώσεις του στο <http://taurus-home.com/>

Русский

ГАРАНТИЯ И ТЕХНИЧЕСКАЯ ПОДДЕРЖКА

Этот продукт защищен юридической гарантией в соответствии с действующим законодательством. Чтобы обеспечить соблюдение ваших прав или интересов, вы должны обратиться в любую из наших официальных служб по технической поддержке клиентов.

Вы можете найти ближайшие из центров, пройдя по следующей веб-ссылке: <http://taurus-home.com/>

Вы также можете запросить соответствующую информацию, связавшись с нами (см. последнюю страницу руководства).

Вы можете скачать это руководство и обновления к нему по адресу <http://taurus-home.com/>

Română

GARANȚIE ȘI ASISTENȚĂ TEHNICĂ

Acest produs beneficiază de recunoașterea și protecția garanției legale în conformitate cu legislația în vigoare. Pentru a vă exercita drepturile sau interesele, trebuie să vă adresați unuiu dintre serviciile noastre oficiale de asistență tehnică.

Puteți găsi cel mai apropiat serviciu de asistență tehnică accesând următorul link web: <http://taurus-home.com/>

De asemenea, puteți solicita informații conexe, contactând-ne (consultați ultima pagină a manualului).

Puteți descărca acest manual de instrucțiuni și actualizările sale la <http://taurus-home.com/>

Български ГАРАНЦИЯ И ТЕХНИЧЕСКА ПОМОЩ

العربية

Настоящият продукт има законна гаранция, в съответствие с действащото законодателство. За да упражните правата си на потребител следва да се насочите към някой от нашите оторизирани сервиси.

Най-близкия до Вас сервиз можете да откриете на следния линк: <http://taurus-home.com/>

Също така, можете да потърсите информация, свързвайки се с нас (вижте на последната страница на наръчника).

Наръчника с указания и неговите осъвременявания можете да свалите на следния <http://taurus-home.com/>

<http://taurus-home.com>

<http://taurus-home.com>

COUNTRY	ADDRESS	PHONE
Algeria	Zone d'Activite, N° 62, Constantine	213770777756
Argentina	Av. del Libertador 1298,(B1638BEY), Vicente López (Pcia. Buenos Aires)	541153685223
Belgium	Mariëndonkstraat 5, 5154 EG, Elshout	31620401500
Bulgaria	265,Okolovrasten Pat, Mladost 4, 1766, Sofia	35929211120 / 35929211193
Congo (Republic of)	98 Blvd General Charles de Gaulle, Pointe Noire	242066776656
Cyprus	20, Bethlehem Str. / P.O.Box 20430, 2033, Strovolos	35722711300
Czech Republic	Milady Horakove 357/4, 568 02, Svitavy	420 461 540 130
Equatorial Guinea	SN Av Patricio Lumumba y C/ Jesus B, Bata	00240 333 082958 / 00240 333 082453
Equatorial Guinea	Calle de las Naciones Unidas, PO box 762, Malabo	240333082958 / 240333082453
España	Avda Barcelona, S/N, 25790 Oliana (Lleida) atencioncliente@taurus.es	902 118 050
France	Za les bas musats 18, 89100, Malay-le-Grand	03 86 83 90 90
Ghana	Ederick Place, Accra-Ghana	302682448 / 302682404
Gibraltar	11 Horse Barrack Lane, 54000, Gibraltar	00350 200 75397 / 00350 200 41023
Greece	Sapfous 7-9, 10553, Athens	+30 21 0373 7000
Hong Kong	Unit H,13/F., World Tech Centre, Hong kong	(852) 2448 0116 / 9197 3519

Hungary	Késmárk utca 11-13, 1158, Budapest	+36 1 370 4519
India	C-175, Sector-63, Noida, Gautam Budh Nagar - 201301, Delhi	(+91) 120 4016200
Ivory Coast	01 Rue Des Carrossiers-Zone 3, B.P 3747, Abidjan 01 (RCI)	22521251820 / 225 21 353494
Luxembourg	Mariëndonkstraat 5, 5154 EG, Elshout	31620401500
Marruecos	Big distribution society 4 Rue 13 Lot. Smara Oulfa, Casablanca	(+212) 522 89 40 21
Mauritania	134 Avenue Gamal Abdener Ilot D, Nouakchott	2225254469 / 2225251258
Mexico	Rosas Moreno N° 4-203 Colonia de San Rafael C.P. 06470 – Delegación Cuauhtémoc, Ciudad de México	(+52) 55 55468162
Montenegro	Rastovac bb, 81400, Niksic	+382 40 217 055
Netherlands	Mariëndonkstraat 5, 5154 EG, Elshout	31620401500
Nigeria	8, Isaac; John Str,G.R.A Ikeja Lagos	23408023360099
Paraguay	Denis Roa 155 c/ Guido Spano, Asunción	21665100
Peru	Calle los Negocios 428, Surquillo, Lima	(511) 421 6047
Portugal	Avenida Rainha D. Amélia, nº12-B, 1600-677, Lisboa	+351 210966324
Romania	Dudesti Pantelimon 23, 410554, Bucharest	031.805.49.58
Serbia	Rastovac bb, 81400, Niksic	+382 40 217 055
Slovakia	Milady Horakove 357/4, 568 02, Svitavy	420 461 540 130
Southafrica	Unit 25 & 26, San Croy Office Park, Die Agora Road, Croydon, Kempton Park, 1619, Johannesburg	(+27) 011 392 5652
Tunisia	2, Rue de Turquie, Tunis	21671333066
Ukraine	Block 6, Ap Housing Estate Topol-2, B, 49000, Dnepropetrovsk	380563704161 / 380563704161
Uruguay	Luis Alberto de Herrera 3468, 11600, Montevideo	598 2209 28 00
Vietnam	Lot 7 Ind. Zone for, Ha Noi	84437658111 / 84437658110

taurus

Avda. Barcelona, s/n
25790 Oliana
Spain

26/10/2021