

## GRECO 16 WALL

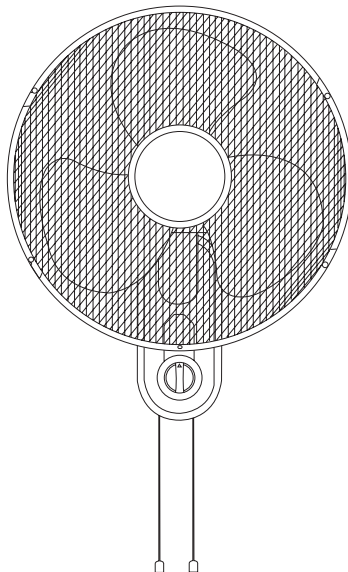

- ES.** Instrucciones de uso
- EN.** Instructions for use
- FR.** Mode d'emploi
- PT.** Instruções de uso
- IT.** Istruzioni per l'uso
- CA.** Instruccions d'ús
- DE.** Gebrauchsanleitun
- NL.** Gebruiksaanwijzing
- RO.** Instrucțiuni de utilizare
- PL.** Instrukcja obsługi
- BG.** Инструкция за употреба
- EL.** Οδηγίες χρήσης
- RU.** Инструкция по применению
- DA.** Brugsanvisning
- NO.** Instruksjoner for bruk
- SV.** Användningsinstruktioner
- FI.** Käyttöohjeet
- TR.** Kullanım için talimatlar
- HE.** הוראות לשימוש
- AR.** تعليمات الاستخدام

**taurus**

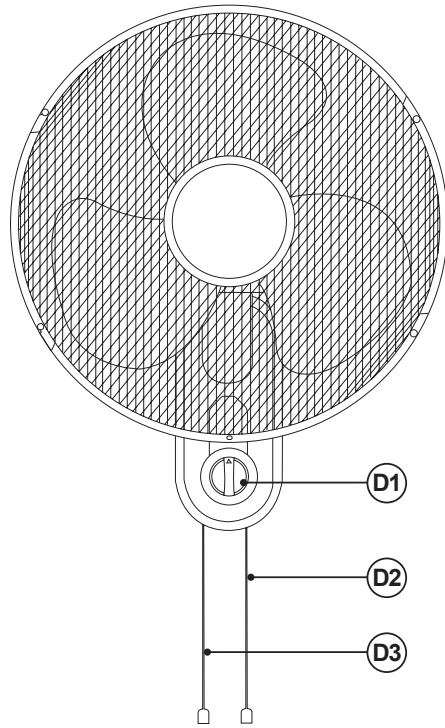

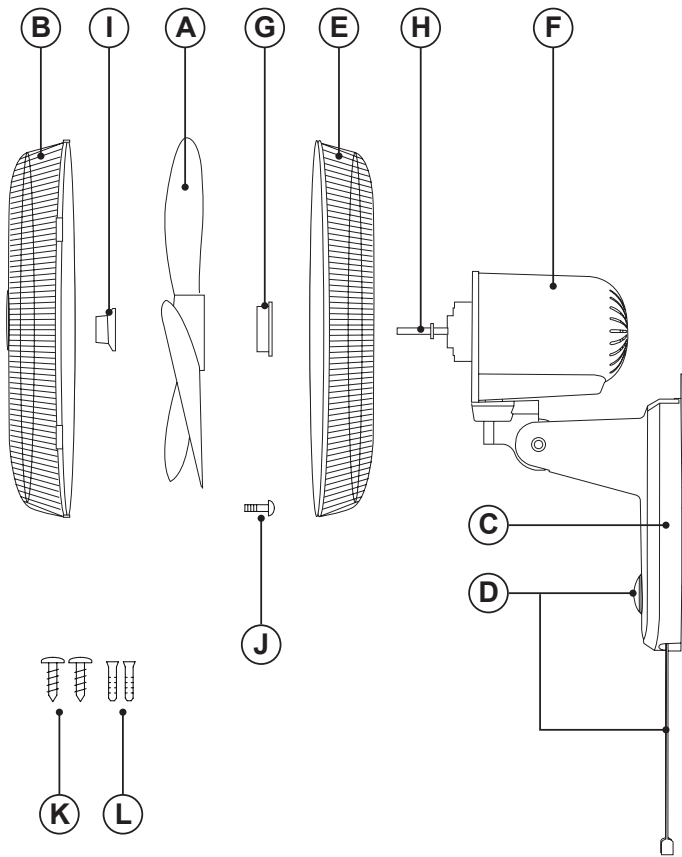
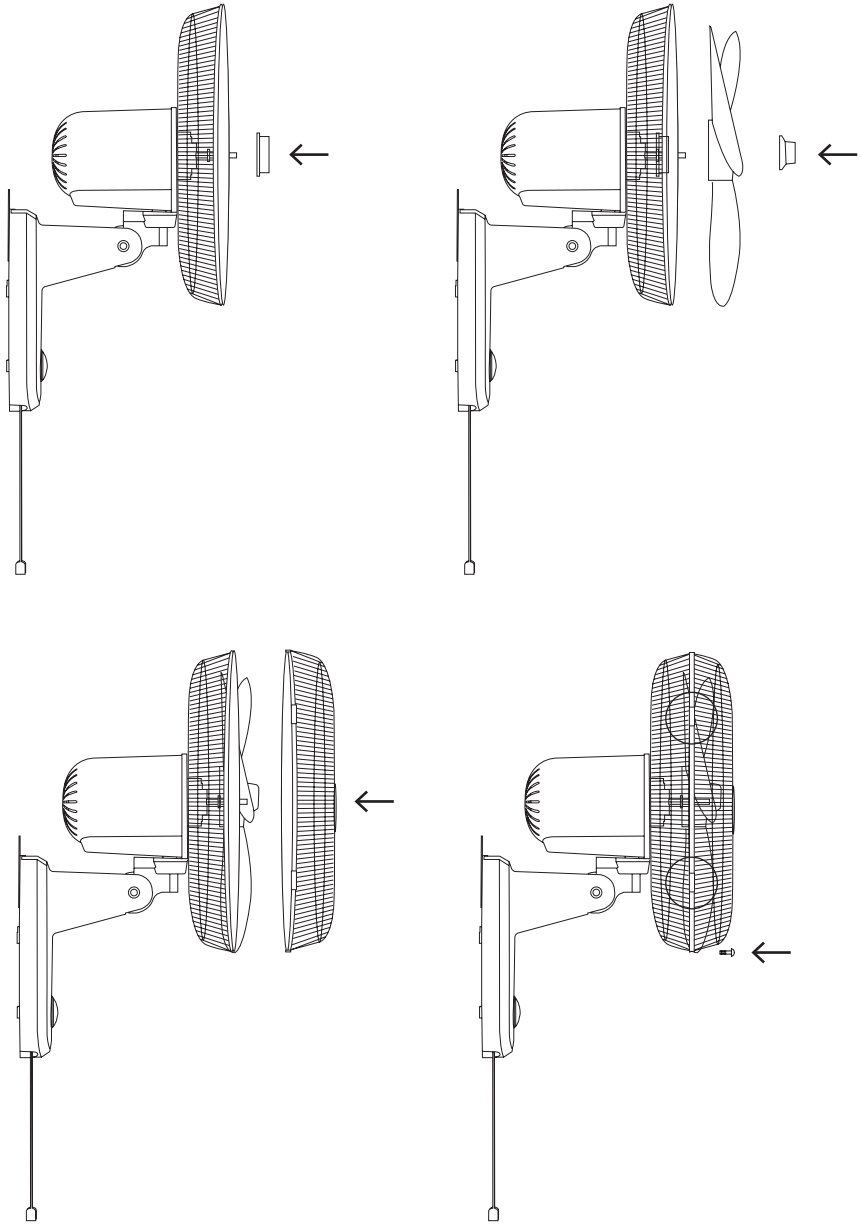

Fig. 1





## VENTILADOR GRECO 16 WALL

### DESCRIPCIÓN

- A Hélice
- B Rejilla frontal
- C Cuerpo principal
- D Panel de control
  - D1 - Mando selector de velocidad
  - D2 - Cordón selector de velocidad
  - D3 - Cordón selector de oscilación
- E Rejilla trasera
- F Cuerpo del motor
- G Tuerca rejilla trasera
- H Eje del motor
- I Tuerca de la hélice
- J Tornillo de seguridad
- K Tornillos de fijación
- L Tacos de pared

### USO Y MANTENIMIENTO

- Extienda completamente el cable de alimentación del aparato antes de cada uso.
- No utilice el aparato si sus accesorios no están correctamente instalados.
- No utilice el aparato si los accesorios que lleva están defectuosos. Sustitúyalos inmediatamente.
- No utilice el aparato si los botones de selección de velocidad no funcionan.
- No mueva el aparato mientras esté en uso.
- No utilice el aparato si está inclinado hacia arriba ni le dé la vuelta.
- Desconecte el aparato de la red eléctrica cuando no lo utilice y antes de realizar cualquier tarea de limpieza.
- Guarde este aparato fuera del alcance de los niños y/o personas con discapacidad física, sensorial o mental reducida o con falta de experiencia y conocimientos.
- Mantenga el aparato en un lugar seco, sin polvo y alejado de la luz solar directa.
- Asegúrese de que el polvo, la suciedad u otros objetos extraños no obstruyan la rejilla del ventilador del aparato.
- Mantenga el aparato en buen estado. Compruebe que las piezas móviles no estén desalineadas o atascadas y asegúrese de que no haya piezas rotas o anomalías que puedan impedir el correcto funcionamiento del aparato.
- No deje nunca el aparato conectado y desatendido si no está en uso. Así ahorrará energía y prolongará la vida útil del aparato.

- No utilice el aparato para secar animales domésticos.
- No utilice el aparato para secar tejidos de ningún tipo.

### INSTALACIÓN

- Asegúrese de retirar todo el material de embalaje del interior del aparato.
- Asegúrese de que el ventilador está desconectado de la red eléctrica antes de iniciar cualquier operación de instalación o montaje.
- Asegúrese de que el aparato esté nivelado con respecto al suelo.
- No cubra ni obstruya ninguna de las aberturas del aparato.
- No cubra ni obstruya los laterales del aparato, deje un espacio mínimo de 20 cm alrededor del aparato.
- El enchufe debe ser fácilmente accesible para poder desconectarlo en caso de emergencia.

### INSTALACIÓN DEL VENTILADOR

- El aparato dispone de un soporte mural en el que se apoya.
- Elija la ubicación del ventilador.
- Fije el soporte mural como crea oportuno, utilizando el material suministrado en la caja.
- Teniendo en cuenta las distancias de separación mencionadas anteriormente, coloque el soporte mural en la posición deseada y marque los puntos de perforación en la pared.
- Taladre en la pared donde está marcado e inserte los tacos.
- Utilice los tornillos y tacos suministrados para realizar la instalación.

### MONTAJE DE LA REJILLA Y LA HÉLICE (FIG.1)

- Coloque la rejilla trasera (E) en el alojamiento del motor (F), haciendo coincidir sus puntos de ajuste.
- Apriete la tuerca de la rejilla trasera (G) que fija la rejilla y asegúrese de un ajuste correcto.
- Monte la hélice (A) en el eje del motor (H).
- Apriete la tuerca de la hélice (I) que fija la hélice y asegúrese de un ajuste correcto.
- Coloque la rejilla delantera (B) delante de la rejilla trasera (E), haciendo coincidir la posición del tornillo de seguridad. Fije la rejilla delantera utilizando los ganchos y apriete el tornillo de seguridad con un destornillador.
- Compruebe la rotación correcta de la hélice.

# INSTRUCCIONES DE USO

## ANTES DEL USO

- Asegúrese de que se ha retirado todo el embalaje del producto.
- Lea atentamente el folleto "Consejos de seguridad y advertencias" antes del primer uso.
- Prepare el aparato según la función que desee utilizar:

## USO

- Extienda completamente el cable de alimentación antes de enchufarlo.
- Conecte el aparato a la red eléctrica.
- Guíe el aparato para dirigir el flujo de aire en la dirección deseada.
- Encienda el aparato y seleccione la velocidad deseada tirando del cordón selector de velocidad.

## FUNCIÓN VENTILADOR

- Seleccione la velocidad de ventilación deseada tirando del cordón selector de velocidad o utilizando el mando selector de velocidad.

## FUNCIÓN DE OSCILACIÓN

- Para activar esta función, tire del cordón selector de oscilación (D3).
- Para desactivar esta función, tire de nuevo del cordón selector de oscilación (D3).

## CUANDO HAYA TERMINADO DE UTILIZAR EL APARATO

- Pare el aparato, seleccionando la posición 0 en el mando selector de velocidad tirando del cordón selector de velocidad o del mando selector de velocidad.

## LIMPIEZA

- Desconecte el aparato de la red eléctrica y deje que se enfríe antes de emprender cualquier tarea de limpieza.
- Limpie el equipo con un paño húmedo con unas gotas de detergente líquido y séquelo.
- No utilice disolventes ni productos con pH ácido o básico, como lejía, ni productos abrasivos para limpiar el aparato.
- No deje que entre agua ni ningún otro líquido en los orificios de ventilación para evitar daños en las piezas internas del aparato.
- No sumerja nunca el aparato en agua ni en ningún otro líquido, ni lo coloque bajo el grifo.
- Si el aparato no está en buenas condiciones de limpieza, su superficie puede degradarse y afectar

inexorablemente a la duración de la vida útil del aparato, pudiendo llegar a ser inseguro su uso.

**FAN  
GRECO 16 WALL****DESCRIPTION**

- A Propeller
- B Front grill
- C Main body
- D Control Panel
  - D1 – Speed Selector Control
  - D2 – Speed Selector Cord
  - D3 – Oscillation selector cord
- E Rear Grill
- F Motor Housing
- G Rear grill nut
- H Motor shaft
- I Propeller nut
- J Security screw
- K Mounting screws
- L Wall plugs

**USE AND CARE**

- Fully extend the appliance's supply cord before each use.
- Do not use the appliance if its accessories are not properly fitted.
- Do not use the appliance if the accessories attached to it are defective. Replace them immediately.
- Do not use the appliance if the speed selection buttons do not work.
- Do not move the appliance while in use.
- Do not use the appliance if it is tipped up and do not turn it over.
- Disconnect the appliance from the mains when not in use and before undertaking any cleaning task.
- Store this appliance out of reach of children and/or persons with physical, sensory or reduced mental or lack of experience and knowledge.
- Keep the appliance in a dry, dust-free place, out of direct sunlight.
- Make sure that dust, dirt or other foreign objects do not block the fan grill on the appliance.
- Keep the appliance in good condition. Check that the moving parts are not misaligned or jammed and make sure there are no broken parts or anomalies that may prevent the appliance from operating correctly.
- Never leave the appliance connected and unattended if is not in use. This saves energy and prolongs the life of the appliance.

- Do not use the appliance to dry pets or animals.
- Do not use the appliance to dry textiles of any kind.

**INSTALLATION**

- Be sure to remove all packaging material from inside the appliance.
- Ensure that the fan is switched off from the supply mains before start any installation or assembly operation.
- Ensure that the appliance is level with respect to the floor.
- Do not cover or obstruct any of the openings of the appliance.
- Do not cover or obstruct the sides of the appliance, leave a minimum space of 20cm around the appliance.
- The plug must be easily accessible so it can be disconnected in an emergency.

**FAN INSTALLATION**

- The appliance has a wall bracket on which it can be supported.
- Choose the location of the Fan.
- Fix the wall bracket as you think appropriate, using the provided in the box.
- Taking into account the separation distances mentioned above, place the wall support in the required position and mark the drilling points on the wall.
- Drill into the wall where marked and insert the plugs.
- Use the supplied screws and plugs to realize the installation.

**ASSEMBLING THE GRILL AND THE PROPELLER  
(FIG.1)**

- Fit the rear grill (E) on the motor housing (F), matching their fitting points.
- Tight the rear grill nut (G) that attaches the grill and make sure of a correct setting.
- Fit the propeller (A) on the motor shaft (H).
- Tight the propeller nut (I) that attaches the propeller and make sure of a correct setting.
- Fit the front grill (B) front the rear grill (E), matching the security screw position. Fix the front grill by using the hooks and tight the security screw by using a screwdriver.
- Check the correct rotation of the propeller.



# INSTRUCTIONS FOR USE

## BEFORE USE

- Make sure that all product's packaging has been removed.
- Please read carefully the "Safety advice and warnings" booklet before first use
- Prepare the appliance according to the function you wish to use:

## USE

- Extend the supply cord completely before plugging it in.
- Connect the appliance to the mains.
- Guide the appliance to direct the flow of air in the desired direction.
- Turn on the appliance and select the desired speed by pulling the Speed selector cord.

## FAN FUNCTION

- Select the desired ventilation speed by pulling the Speed selector cord or using the speed selector control.

## OSCILLATION FUNCTION

- To activate this function, pull the Oscillation selector cord (D3).
- To deactivate this function, pull the Oscillation selector cord (D3) again.

## ONCE YOU HAVE FINISHED USING THE APPLIANCE

- Stop the appliance, selecting position 0 on the speed selector control by pulling the Speed selector cord or the speed selector control.

## CLEANING

- Disconnect the appliance from the mains and allow it to cool before undertaking any cleaning task.
- Clean the equipment with a damp cloth with a few drops of washing-up liquid and then dry.
- Do not use solvents, or products with an acid or base pH such as bleach, or abrasive products, for cleaning the appliance.
- Do not let water or any other liquid get into the air vents to avoid damage to the inner parts of the appliance.
- Never immerse the appliance in water or any other liquid or place it under running water.
- If the appliance is not in good condition of cleanliness, its surface may degrade and inexorably affect the duration of the appliance's useful life and could become unsafe to use.

## VENTILATEUR GRECO 16 WALL

### DESCRIPTION

- A Hélice
- B Grille avant
- C Corps principal
- D Panneau de commande
  - D1 - Commande de sélection de la vitesse
  - D2 - Cordon de sélection de la vitesse
  - D3 - Cordon de sélection de l'oscillation
- E Grille arrière
- F Corps du moteur
- G Écrou de la grille arrière
- H Arbre du moteur
- I Ecrou d'hélice
- J Vis de sécurité
- K Vis de montage
- L Prises murales

### UTILISATION ET ENTRETIEN

- Déployez complètement le cordon d'alimentation de l'appareil avant chaque utilisation.
- N'utilisez pas l'appareil si ses accessoires ne sont pas correctement installés.
- N'utilisez pas l'appareil si les accessoires qui y sont fixés sont défectueux. Remplacez-les immédiatement.
- N'utilisez pas l'appareil si les boutons de sélection de la vitesse ne fonctionnent pas.
- Ne pas déplacer l'appareil en cours d'utilisation.
- N'utilisez pas l'appareil s'il est basculé et ne le retournez pas.
- Débranchez l'appareil lorsqu'il n'est pas utilisé et avant d'entreprendre toute opération de nettoyage.
- Conservez cet appareil hors de portée des enfants et/ou des personnes souffrant de déficiences physiques, sensorielles ou mentales ou d'un manque d'expérience et de connaissances.
- Conservez l'appareil dans un endroit sec, à l'abri de la poussière et de la lumière directe du soleil.
- Veillez à ce que la poussière, la saleté ou d'autres objets étrangers n'obstruent pas la grille du ventilateur de l'appareil.
- Maintenez l'appareil en bon état. Vérifiez que les pièces mobiles ne sont pas mal alignées ou bloquées et qu'il n'y a pas de pièces cassées ou d'anomalies qui pourraient empêcher l'appareil de fonctionner correctement.

- Ne laissez jamais l'appareil branché sans surveillance s'il n'est pas utilisé. Cela permet d'économiser de l'énergie et de prolonger la durée de vie de l'appareil.
- Ne pas utiliser l'appareil pour sécher des animaux domestiques.
- Ne pas utiliser l'appareil pour sécher des textiles de quelque nature que ce soit.

### INSTALLATION

- Veillez à retirer tous les matériaux d'emballage à l'intérieur de l'appareil.
- Veillez à ce que le ventilateur soit déconnecté du réseau d'alimentation avant de commencer toute opération d'installation ou de montage.
- Assurez-vous que l'appareil est de niveau par rapport au sol.
- Ne pas couvrir ou obstruer les ouvertures de l'appareil.
- Ne pas couvrir ou obstruer les côtés de l'appareil, laisser un espace minimum de 20 cm autour de l'appareil.
- La prise doit être facilement accessible afin de pouvoir être débranchée en cas d'urgence.

#### INSTALLATION DU VENTILATEUR

- L'appareil est doté d'un support mural sur lequel il peut être appuyé.
- Choisissez l'emplacement du ventilateur.
- Fixez le support mural comme vous l'entendez, à l'aide des vis fournies dans la boîte.
- En tenant compte des distances de séparation mentionnées ci-dessus, placez le support mural dans la position requise et marquez les points de perçage sur le mur.
- Percez le mur à l'endroit indiqué et insérez les prises.
- Utilisez les vis et les prises fournies pour réaliser l'installation.

#### MONTAGE DE LA GRILLE ET DE L'HÉLICE (FIG.1)

- Monter la grille arrière (E) sur le carter du moteur (F) en faisant coïncider leurs points de fixation.
- Serrer l'écrou de la grille arrière (G) qui fixe la grille et s'assurer que le réglage est correct.
- Monter l'hélice (A) sur l'arbre du moteur (H).
- Serrer l'écrou d'hélice (I) qui fixe l'hélice et s'assurer que le réglage est correct.
- Placer la grille avant (B) devant la grille arrière (E), en faisant correspondre la position de la vis de sécurité. Fixez la grille avant à l'aide des crochets et serrez la vis de sécurité à l'aide d'un tournevis.
- Vérifier la bonne rotation de l'hélice.

## MODE D'EMPLOI

### AVANT L'UTILISATION

- Assurez-vous que tous les emballages des produits ont été retirés.
- Veuillez lire attentivement le livret "Conseils de sécurité et avertissements" avant la première utilisation.
- Préparez l'appareil selon la fonction que vous souhaitez utiliser :

### UTILISATION

- Rallongez complètement le cordon d'alimentation avant de le brancher.
- Branchez l'appareil sur le réseau électrique.
- Guidez l'appareil pour orienter le flux d'air dans la direction souhaitée.
- Allumez l'appareil et sélectionnez la vitesse souhaitée en tirant sur le cordon de sélection de la vitesse.

### FONCTION VENTILATEUR

- Sélectionnez la vitesse de ventilation souhaitée en tirant sur le cordon de sélection de la vitesse ou en utilisant la commande de sélection de la vitesse.

### FONCTION D'OSCILLATION

- Pour activer cette fonction, tirez sur le cordon de sélection de l'oscillation (D3).
- Pour désactiver cette fonction, tirez à nouveau sur le cordon de sélection de l'oscillation (D3).

### UNE FOIS L'UTILISATION DE L'APPAREIL TERMINÉE

- Arrêter l'appareil, sélectionner la position 0 sur le sélecteur de vitesse en tirant sur le cordon du sélecteur de vitesse ou sur le sélecteur de vitesse.

## NETTOYAGE

- Débranchez l'appareil et laissez-le refroidir avant d'entreprendre toute opération de nettoyage.
- Nettoyez l'appareil avec un chiffon humide additionné de quelques gouttes de liquide vaisselle, puis séchez-le.
- Ne pas utiliser de solvants, de produits au pH acide ou basique tels que l'eau de Javel, ou de produits abrasifs pour nettoyer l'appareil.
- Ne laissez pas l'eau ou tout autre liquide pénétrer dans les orifices d'aération afin d'éviter d'endommager les parties internes de l'appareil.
- Ne jamais immerger l'appareil dans l'eau ou tout autre liquide, ni le placer sous l'eau courante.
- Si l'appareil n'est pas en bon état de propreté, sa surface peut se dégrader et affecter inexorablement la

durée de vie de l'appareil et son utilisation peut devenir dangereuse.

**VENTILADOR  
GRECO 16 WALL****DESCRIÇÃO**

- A Hélice
- B Grelha frontal
- C Corpo principal
- D Painel de controlo
  - D1 - Controlo do seletor de velocidade
  - D2 - Cabo do seletor de velocidade
  - D3 - Cabo do seletor de oscilação
- E Grelha traseira
- F Corpo do motor
- G Porca da grelha traseira
- H Eixo do motor
- I Porca da hélice
- J Parafuso de segurança
- K Parafusos de fixação
- L Fichas de parede

**UTILIZAÇÃO E CUIDADOS**

- Estender completamente o cabo de alimentação do aparelho antes de cada utilização.
- Não utilizar o aparelho se os seus acessórios não estiverem corretamente montados.
- Não utilize o aparelho se os acessórios que o acompanham estiverem defeituosos. Substituí-los imediatamente.
- Não utilizar o aparelho se os botões de seleção de velocidade não funcionarem.
- Não deslocar o aparelho durante a sua utilização.
- Não utilizar o aparelho se este estiver inclinado e não o virar.
- Desligar o aparelho da rede eléctrica quando não estiver a ser utilizado e antes de efetuar qualquer trabalho de limpeza.
- Guardar este aparelho fora do alcance de crianças e/ou de pessoas com deficiências físicas, sensoriais ou mentais reduzidas ou com falta de experiência e de conhecimentos.
- Conservar o aparelho num local seco, sem pó e ao abrigo da luz solar direta.
- Certifique-se de que o pó, a sujidade ou outros objectos estranhos não bloqueiam a grelha do ventilador do aparelho.
- Manter o aparelho em bom estado. Verificar se os elementos móveis não estão desalinhados ou encravados e certificar-se de que não existem peças

partidas ou anomalias que possam impedir o bom funcionamento do aparelho.

- Nunca deixe o aparelho ligado e sem vigilância quando não estiver a ser utilizado. Isto permite poupar energia e prolongar a vida útil do aparelho.
- Não utilizar o aparelho para secar animais domésticos ou animais de estimação.
- Não utilizar o aparelho para secar têxteis de qualquer tipo.

**INSTALAÇÃO**

- Não se esqueça de retirar todo o material de embalagem do interior do aparelho.
- Certifique-se de que o ventilador está desligado da rede eléctrica antes de iniciar qualquer operação de instalação ou montagem.
- Assegurar-se de que o aparelho está nivelado em relação ao chão.
- Não cobrir ou obstruir as aberturas do aparelho.
- Não cobrir ou obstruir os lados do aparelho, deixar um espaço mínimo de 20 cm à volta do aparelho.
- A ficha deve ser facilmente acessível para poder ser desligada em caso de emergência.

**INSTALAÇÃO DO VENTILADOR**

- O aparelho possui um suporte de parede no qual pode ser apoiado.
- Selecionar a localização do ventilador.
- Fixe o suporte de parede da forma que achar mais adequada, utilizando os parafusos fornecidos na caixa.
- Tendo em conta as distâncias de separação acima mencionadas, colocar o suporte de parede na posição pretendida e marcar os pontos de perfuração na parede.
- Perfurar a parede onde está marcado e inserir as fichas.
- Utilize os parafusos e fichas fornecidos para efetuar a instalação.

**MONTAGEM DO GRELHADOR E DA HÉLICE (FIG.1)**

- Colocar a grelha traseira (E) na caixa do motor (F), fazendo coincidir os seus pontos de encaixe.
- Aperte a porca do grelhador traseiro (G) que fixa o grelhador e certifique-se de que a regulação está correcta.
- Colocar a hélice (A) no veio do motor (H).
- Aperte a porca da hélice (I) que fixa a hélice e certifique-se de que a regulação está correcta.
- Colocar a grelha frontal (B) à frente da grelha traseira (E), fazendo coincidir a posição do parafuso de segurança.

Fixar a grelha frontal com os ganchos e apertar o parafuso de segurança com uma chave de fendas.

- Verificar a rotação correcta da hélice.

## **INSTRUÇÕES DE UTILIZAÇÃO**

### **ANTES DA UTILIZAÇÃO**

- Certificar-se de que todas as embalagens do produto foram retiradas.
- Ler atentamente o folheto "Conselhos de segurança e avisos" antes da primeira utilização
- Preparar o aparelho de acordo com a função que se pretende utilizar:

### **UTILIZAÇÃO**

- Estenda completamente o cabo de alimentação antes de o ligar à corrente.
- Ligar o aparelho à rede eléctrica.
- Orientar o aparelho para orientar o fluxo de ar na direção desejada.
- Ligar o aparelho e seleccionar a velocidade desejada puxando o cabo seletor de velocidade.

### **FUNÇÃO DO VENTILADOR**

- Seleccione a velocidade de ventilação pretendida puxando o cabo do seletor de velocidade ou utilizando o controlo do seletor de velocidade.

### **FUNÇÃO DE OSCILAÇÃO**

- Para ativar esta função, puxe o cabo seletor de oscilação (D3).
- Para desativar esta função, puxe novamente o cabo seletor de oscilação (D3).

### **QUANDO TERMINAR DE UTILIZAR O APARELHO**

- Parar o aparelho, seleccionando a posição 0 no seletor de velocidade, puxando o cabo do seletor de velocidade ou o controlo do seletor de velocidade.

## **LIMPEZA**

- Desligue o aparelho da rede eléctrica e deixe-o arrefecer antes de efetuar qualquer trabalho de limpeza.
- Limpar o equipamento com um pano húmido com algumas gotas de detergente para a loiça e secar.
- Não utilizar solventes ou produtos com um pH ácido ou básico, como lixívia, ou produtos abrasivos, para limpar o aparelho.
- Não deixar entrar água ou qualquer outro líquido nas aberturas de ventilação para evitar danificar as partes internas do aparelho.

- Nunca mergulhe o aparelho em água ou em qualquer outro líquido, nem o coloque sob água corrente.

- Se o aparelho não estiver em boas condições de limpeza, a sua superfície pode degradar-se e afetar inexoravelmente a duração da vida útil do aparelho, podendo tornar-se inseguro para utilização.

## VENTILATORE GRECO 16 WALL

### DESCRIZIONE

- A Elica
- B Griglia anteriore
- C Corpo principale
- D Pannello di controllo
  - D1 - Comando del selettore di velocità
  - D2 - Cavo del selettore di velocità
  - D3 - Cavo del selettore di oscillazione
- E Griglia posteriore
- F Corpo del motore
- G Dado della griglia posteriore
- H Albero motore
- I Dado dell'elica
- J Vite di sicurezza
- K Viti di montaggio
- L Tappi a muro

### USO E CURA

- Prima di ogni utilizzo, estendere completamente il cavo di alimentazione dell'apparecchio.
- Non utilizzare l'apparecchio se gli accessori non sono montati correttamente.
- Non utilizzare l'apparecchio se gli accessori ad esso collegati sono difettosi. Sostituirli immediatamente.
- Non utilizzare l'apparecchio se i pulsanti di selezione della velocità non funzionano.
- Non spostare l'apparecchio durante l'uso.
- Non utilizzare l'apparecchio se è rovesciato e non capovolgerlo.
- Scollegare l'apparecchio dalla rete elettrica quando non viene utilizzato e prima di effettuare qualsiasi operazione di pulizia.
- Conservare questo apparecchio fuori dalla portata dei bambini e/o di persone con problemi fisici, sensoriali o mentali ridotti o con mancanza di esperienza e conoscenza.
- Conservare l'apparecchio in un luogo asciutto e privo di polvere, al riparo dalla luce solare diretta.
- Assicurarsi che polvere, sporizia o altri oggetti estranei non ostruiscano la griglia della ventola dell'apparecchio.
- Mantenere l'apparecchio in buone condizioni. Verificare che le parti mobili non siano disallineate o inceppate e che non vi siano parti rotte o anomalie che possano impedire il corretto funzionamento dell'apparecchio.
- Non lasciare mai l'apparecchio collegato e incustodito se non è in uso. In questo modo si risparmia energia e si prolunga la vita dell'apparecchio.
- Non utilizzare l'apparecchio per asciugare animali domestici o domestici.
- Non utilizzare l'apparecchio per asciugare tessuti di qualsiasi tipo.

### INSTALLAZIONE

- Assicurarsi di rimuovere tutto il materiale di imballaggio dall'interno dell'apparecchio.
- Assicurarsi che il ventilatore sia scollegato dalla rete di alimentazione prima di iniziare qualsiasi operazione di installazione o montaggio.
- Assicurarsi che l'apparecchio sia in piano rispetto al pavimento.
- Non coprire o ostruire le aperture dell'apparecchio.
- Non coprire o ostruire i lati dell'apparecchio, lasciare uno spazio minimo di 20 cm intorno all'apparecchio.
- La spina deve essere facilmente accessibile per poter essere scollegata in caso di emergenza.

#### INSTALLAZIONE DEL VENTILATORE

- L'apparecchio è dotato di un supporto a parete su cui può essere appoggiato.
- Scegliere la posizione del ventilatore.
- Fissare il supporto a parete nel modo che si ritiene più opportuno, utilizzando le viti fornite nella confezione.
- Tenendo conto delle distanze di separazione sopra menzionate, posizionare il supporto a parete nella posizione richiesta e segnare i punti di foratura sulla parete.
- Forare la parete nel punto indicato e inserire i tappi.
- Per realizzare l'installazione, utilizzare le viti e i tappi in dotazione.

#### MONTAGGIO DELLA GRIGLIA E DELL'ELICA (FIG.1)

- Montare la griglia posteriore (E) sull'alloggiamento del motore (F), facendo coincidere i punti di montaggio.
- Serrare il dado della griglia posteriore (G) che fissa la griglia e assicurarsi che la regolazione sia corretta.
- Montare l'elica (A) sull'albero del motore (H).
- Serrare il dado dell'elica (I) che fissa l'elica e assicurarsi che la regolazione sia corretta.
- Inserire la griglia anteriore (B) davanti alla griglia posteriore (E), facendo coincidere la posizione delle viti di sicurezza. Fissare la griglia anteriore utilizzando i ganci e stringere la vite di sicurezza con un cacciavite.
- Verificare la corretta rotazione dell'elica.

## ISTRUZIONI PER L'USO

### PRIMA DELL'USO

- Assicurarsi che tutti gli imballaggi del prodotto siano stati rimossi.
- Leggere attentamente l'opuscolo "Avvertenze e consigli di sicurezza" prima del primo utilizzo.
- Preparare l'apparecchio in base alla funzione che si desidera utilizzare:

### UTILIZZO

- Estendere completamente il cavo di alimentazione prima di collegarlo.
- Collegare l'apparecchio alla rete elettrica.
- Guidare l'apparecchio per dirigere il flusso d'aria nella direzione desiderata.
- Accendere l'apparecchio e selezionare la velocità desiderata tirando il cavo di selezione della velocità.

### FUNZIONE VENTILATORE

- Selezionare la velocità di ventilazione desiderata tirando il cavo del selettore di velocità o utilizzando il comando del selettore di velocità.

### FUNZIONE DI OSCILLAZIONE

- Per attivare questa funzione, tirare il cavo di selezione dell'oscillazione (D3).
- Per disattivare questa funzione, tirare nuovamente il cavo di selezione dell'oscillazione (D3).

### AL TERMINE DELL'UTILIZZO DELL'APPARECCHIO

- Arrestare l'apparecchio, selezionando la posizione 0 sul selettore di velocità tirando il cavo del selettore di velocità o il selettore di velocità.

## PULIZIA

- Scollegare l'apparecchio dalla rete elettrica e lasciarlo raffreddare prima di effettuare qualsiasi operazione di pulizia.
- Pulire l'apparecchiatura con un panno umido e qualche goccia di detersivo, quindi asciugare.
- Per la pulizia dell'apparecchio non utilizzare solventi, prodotti con un pH acido o basico come la candeggina o prodotti abrasivi.
- Per evitare di danneggiare le parti interne dell'apparecchio, non far entrare acqua o altri liquidi nelle bocchette di aerazione.
- Non immergere mai l'apparecchio in acqua o in altri liquidi, né metterlo sotto l'acqua corrente.

- Se l'apparecchio non è in buone condizioni di pulizia, la sua superficie può degradarsi e compromettere inesorabilmente la durata della vita utile dell'apparecchio, che potrebbe diventare insicuro da usare.

**VENTILADOR  
GRECO 16 WALL****DESCRIPCIÓ**

- A Hèlix
- B Reixa frontal
- C Cos principal
- D Tauler de control
  - D1 – Control selector de velocitat
  - D2 – Cordill selector de velocitat
  - D3 – Cordill selector d'oscil·lació
- E Reixa posterior
- F Cos del motor
- G Rosca de reixa posterior
- H Eix del motor
- I Femella de l'hèlix
- J Cargol de seguretat
- K Cargols de muntatge
- L Tacs de muntatge

**ÚS I MANTENIMENT**

- Estireu completament el cable d'alimentació de l'aparell abans de cada ús.
- No utilitzeu l'aparell si els seus accessoris no estan ben col·locats.
- No utilitzeu l'aparell si els accessoris que hi ha connectats són defectuosos. Substituïu-los immediatament.
- No utilitzeu l'aparell si els botons de selecció de velocitat no funcionen.
- No moure l'aparell mentre estigui en ús.
- No utilitzeu l'aparell si està bolcat i no el gireu.
- Desconnecteu l'aparell de la xarxa elèctrica quan no s'utilitzi i abans de realitzar qualsevol tasca de neteja.
- Guardeu aquest aparell fora de l'abast dels nens i/o persones amb problemes físics, sensorials o mentals reduïts o amb manca d'experiència i coneixements.
- Guardeu l'aparell en un lloc sec, sense pols, fora de la llum solar directa.
- Assegureu-vos que la pols, la brutícia o altres objectes estranys no bloquegen la reixa del ventilador de l'aparell.
- Mantenir l'aparell en bon estat. Comproveu que les parts mòbils no estiguin desalineades o encallades i comproveu que no hi hagi peces trencades o anomalies que puguin impedir que l'aparell funcioni correctament.
- No deixeu mai l'aparell connectat i sense vigilància si no s'utilitza. Això estalvia energia i allarga la vida útil de l'aparell.

- No utilitzeu l'aparell per assecar mascotes o animals.
- No utilitzeu l'aparell per assecar teixits de cap tipus.

**INSTAL·LACIÓ**

- Assegureu-vos de treure tot el material d'embalatge de l'interior de l'aparell.
- Assegureu-vos que el ventilador estigui apagat de la xarxa elèctrica abans d'iniciar qualsevol operació d'instal·lació o muntatge.
- Assegureu-vos que l'aparell estigui a nivell respecte al terra.
- No tapeu ni obstruïu cap de les obertures de l'aparell.
- No tapeu ni obstruïu els laterals de l'aparell, deixeu un espai mínim de 20 cm al voltant de l'aparell.
- L'endoll ha de ser fàcilment accessible perquè es pugui desconnectar en cas d'emergència.

**INSTAL·LACIÓ DEL VENTILADOR**

- L'aparell té un suport de paret sobre el qual es pot recolzar.
- Trieu la ubicació del ventilador.
- Fixeu el suport de paret com cregueu adequat, utilitzant el que es proporciona a la caixa.
- Tenint en compte les distàncies de separació esmentades anteriorment, col·loqueu el suport de paret a la posició requerida i marqueu els punts de perforació a la paret.
- Perforar a la paret on està marcat i inserir els tacs.
- Utilitzeu els cargols i tacs subministrats per realitzar la instal·lació.

**MUNTATGE DE LA GRILLA I DE L'HÈLIX (FIG.1)**

- Col·loqueu la reixa posterior (E) a la carcassa del motor (F), fent coincidir els seus punts d'encaix.
- Premeu la femella posterior de la reixa (G) que connecta la reixa i assegureu-vos que la configuració és correcta.
- Col·loqueu l'hèlix (A) a l'eix del motor (H).
- Premeu la femella de l'hèlix (I) que uneix l'hèlix i assegureu-vos que la configuració és correcta.
- Col·loqueu la reixeta davantera (B) davant la reixeta posterior (E), fent coincidir la posició del cargol de seguretat. Fixeu la reixa frontal utilitzant els ganxos i premeu el cargol de seguretat amb un tornavís.
- Comproveu el correcte gir de l'hèlix.



# INSTRUCCIONS D'ÚS

## ABANS DEL SEU ÚS

- Assegureu-vos que tots els embalatges del producte s'han retirat.
- Si us plau, llegiu atentament el fullet "Consells i advertències de seguretat" abans del primer ús
- Prepareu l'aparell segons la funció que voleu utilitzar:

## ÚS

- Estireu completament el cable d'alimentació abans de connectar-lo.
- Connecteu l'aparell a la xarxa.
- Guieu l'aparell per dirigir el flux d'aire en la direcció desitjada.
- Enceneu l'aparell i seleccioneu la velocitat desitjada estirant el cordill selector de velocitat.

## FUNCÍO DE VENTILADOR

- Seleccioneu la velocitat de ventilació desitjada estirant el cordill del selector de velocitat o utilitzant el control del selector de velocitat.

## FUNCÍO D'OSCIL·LACÍO

- Per activar aquesta funció, estireu el cordill selector d'oscil·lació (D3).
- Per desactivar aquesta funció, torneu a estirar el cordill selector d'oscil·lació (D3).

## UN COP HÀGIU ACABAT D'UTILITZAR L'APARELL

- Atureu l'aparell, seleccionant la posició 0 al control del selector de velocitat estirant el cordill del selector de velocitat o el control del selector de velocitat.

## NETEJA

- Desconnecteu l'aparell de la xarxa i deixeu-lo refredar abans de realitzar qualsevol tasca de neteja.
- Netegeu l'equip amb un drap humit amb unes gotes de detergent per rentar i després assequeu-lo.
- No utilitzeu dissolvents, ni productes amb un pH àcid o base, com ara lleixiu, ni productes abrasius, per netejar l'aparell.
- No deixeu que l'aigua o cap altre líquid entri a les sortides d'aire per evitar danys a les parts interiors de l'aparell.
- No submergeu mai l'aparell en aigua o cap altre líquid ni el poseu sota l'aigua corrent.
- Si l'aparell no es troba en bones condicions de neteja, la seva superfície es pot degradar i afectar inexorablement la durada de la vida útil de l'aparell i es pot tornar insegur d'utilitzar.

## VENTILATOR GRECO 16 WALL

### BESCHREIBUNG

- A Propeller
- B Frontgitter
- C Hauptteil
- D Bedienfeld
  - D1 - Drehzahlwahlschalter
  - D2 - Drehzahlwahlschalteknabel
  - D3 - Oszillationswahlschalteknabel
- E Hinterer Grill
- F Motorgehäuse
- G Mutter für hinteres Gitter
- H Motorwelle
- I Propellerknutter
- J Sicherheitsschraube
- K Befestigungsschrauben
- L Wanddübel

### VERWENDUNG UND PFLEGE

- Ziehen Sie das Netzkabel des Geräts vor jedem Gebrauch vollständig heraus.
- Verwenden Sie das Gerät nicht, wenn das Zubehör nicht ordnungsgemäß angebracht ist.
- Benutzen Sie das Gerät nicht, wenn das daran befestigte Zubehör defekt ist. Ersetzen Sie es sofort.
- Verwenden Sie das Gerät nicht, wenn die Tasten für die Geschwindigkeitseinstellung nicht funktionieren.
- Bewegen Sie das Gerät nicht, während es in Betrieb ist.
- Benutzen Sie das Gerät nicht, wenn es umgekippt ist, und drehen Sie es nicht um.
- Trennen Sie das Gerät vom Stromnetz, wenn es nicht benutzt wird und bevor Sie es reinigen.
- Bewahren Sie dieses Gerät außerhalb der Reichweite von Kindern und/oder Personen mit körperlichen, sensorischen oder geistigen Einschränkungen oder mangelnder Erfahrung und Kenntnis auf.
- Bewahren Sie das Gerät an einem trockenen, staubfreien Ort auf, der vor direkter Sonneneinstrahlung geschützt ist.
- Achten Sie darauf, dass das Gebläsegitter des Geräts nicht durch Staub, Schmutz oder andere Fremdkörper blockiert wird.
- Halten Sie das Gerät in gutem Zustand. Vergewissern Sie sich, dass die beweglichen Teile nicht falsch ausgerichtet oder verklemmt sind und dass keine gebrochenen Teile oder Anomalien vorhanden sind, die

den ordnungsgemäßen Betrieb des Geräts verhindern könnten.

- Lassen Sie das Gerät niemals angeschlossen und unbeaufsichtigt, wenn es nicht in Gebrauch ist. Das spart Energie und verlängert die Lebensdauer des Geräts.
- Verwenden Sie das Gerät nicht zum Trocknen von Haustieren oder anderen Tieren.
- Verwenden Sie das Gerät nicht zum Trocknen von Textilien jeglicher Art.

### EINRICHTUNG

- Vergewissern Sie sich, dass das gesamte Verpackungsmaterial aus dem Inneren des Geräts entfernt wurde.
- Vergewissern Sie sich, dass der Ventilator vom Stromnetz getrennt ist, bevor Sie mit der Installation oder Montage beginnen.
- Vergewissern Sie sich, dass das Gerät in Bezug auf den Boden eben steht.
- Die Öffnungen des Geräts dürfen nicht abgedeckt oder blockiert werden.
- Decken Sie die Seiten des Geräts nicht ab und lassen Sie einen Mindestabstand von 20 cm um das Gerät herum frei.
- Der Stecker muss leicht zugänglich sein, damit er im Notfall abgezogen werden kann.

### LÜFTERINSTALLATION

- Das Gerät verfügt über eine Wandhalterung, an der es befestigt werden kann.
- Wählen Sie den Standort des Ventilators.
- Befestigen Sie die Wandhalterung mit Hilfe des mitgelieferten Befestigungsmaterials so, wie Sie es für richtig halten.
- Platzieren Sie die Wandhalterung unter Berücksichtigung der oben genannten Abstände an der gewünschten Stelle und markieren Sie die Bohrpunkte an der Wand.
- Bohren Sie an den markierten Stellen in die Wand und setzen Sie die Dübel ein.
- Verwenden Sie die mitgelieferten Schrauben und Dübel, um die Installation durchzuführen.

### ZUSAMMENBAU DES GITTERS UND DES PROPELLERS (FIG.1)

- Bringen Sie das hintere Gitter (E) an Motorgehäuse (F) an und achten Sie darauf, dass die Befestigungspunkte übereinstimmen.
- Ziehen Sie die Mutter des hinteren Gitters (G) an, mit der das Gitter befestigt ist, und achten Sie auf die richtige Einstellung.

- Stecken Sie den Propeller (A) auf die Motorwelle (H).
- Ziehen Sie die Propellermutter (I), mit der der Propeller befestigt ist, fest und achten Sie auf die richtige Einstellung.
- Bringen Sie das vordere Gitter (B) vor dem hinteren Gitter (E) an und achten Sie dabei auf die Position der Sicherungsschrauben. Befestigen Sie das Frontgitter mit den Haken und ziehen Sie die Sicherungsschraube mit einem Schraubenzieher fest.
- Prüfen Sie, ob sich der Propeller richtig dreht.

## **ANWEISUNGEN FÜR DEN GEBRAUCH**

### **VOR DEM GEBRAUCH**

- Vergewissern Sie sich, dass alle Verpackungen des Produkts entfernt worden sind.
- Bitte lesen Sie vor dem ersten Gebrauch die Broschüre "Sicherheits- und Warnhinweise" sorgfältig durch.
- Bereiten Sie das Gerät entsprechend der Funktion vor, die Sie verwenden möchten:

### **VERWENDEN SIE**

- Ziehen Sie das Netzkabel vollständig heraus, bevor Sie es einstecken.
- Schließen Sie das Gerät an das Stromnetz an.
- Führen Sie das Gerät so, dass der Luftstrom in die gewünschte Richtung gelenkt wird.
- Schalten Sie das Gerät ein und wählen Sie die gewünschte Geschwindigkeit durch Ziehen des Geschwindigkeitsreglers.

### **VENTILATOR-FUNKTION**

- Wählen Sie die gewünschte Ventilationsgeschwindigkeit, indem Sie an der Geschwindigkeitswahlschnur ziehen oder den Geschwindigkeitsregler betätigen.

### **OSZILLATIONSFUNKTION**

- Um diese Funktion zu aktivieren, ziehen Sie den Oszillationswahlschalter (D3).
- Um diese Funktion zu deaktivieren, ziehen Sie erneut am Oszillationswahlschalter (D3).

### **WENN SIE DAS GERÄT NICHT MEHR BENUTZEN**

- Schalten Sie das Gerät aus und wählen Sie die Position 0 am Geschwindigkeitsregler, indem Sie an der Schnur des Geschwindigkeitsreglers oder am Geschwindigkeitsregler ziehen.

## **REINIGUNG**

- Trennen Sie das Gerät vom Stromnetz und lassen Sie es abkühlen, bevor Sie mit der Reinigung beginnen.
- Reinigen Sie das Gerät mit einem feuchten Tuch und ein paar Tropfen Spülmittel und trocknen Sie es anschließend ab.
- Verwenden Sie zur Reinigung des Geräts keine Lösungsmittel oder Produkte mit einem sauren oder basischen pH-Wert wie Bleichmittel oder Scheuermittel.
- Lassen Sie kein Wasser oder andere Flüssigkeiten in die Lüftungsschlitze eindringen, um Schäden an den Innenteilen des Geräts zu vermeiden.
- Tauchen Sie das Gerät niemals in Wasser oder eine andere Flüssigkeit ein und halten Sie es nicht unter fließendes Wasser.
- Wenn sich das Gerät nicht in einem sauberen Zustand befindet, kann sich seine Oberfläche abnutzen, was sich unweigerlich auf die Nutzungsdauer des Geräts auswirkt und seine Verwendung unsicher machen kann.

**VENTILATOR  
GRECO 16 WALL****BESCHRIJVING**

- A Schroef
- B Grill vooraan
- C Hoofdgedeelte
- D Bedieningspaneel
  - D1 - Snelheidskeuzeschakelaar
  - D2 - Snelheidskeuzekabel
  - D3 - Oscillatiekeuzekabel
- E Achtergrill
- F Motorbehuizing
- G Achterste grillmoer
- H Motoras
- I Schroefmoer
- J Veiligheidsschroef
- K Bevestigingsschroeven
- L Montagepluggen

**GEBRUIK EN VERZORGING**

- Trek het netsnoer van het apparaat volledig uit voor elk gebruik.
- Gebruik het apparaat niet als de accessoires niet goed gemonteerd zijn.
- Gebruik het apparaat niet als de eraan bevestigde accessoires defect zijn. Vervang ze onmiddellijk.
- Gebruik het apparaat niet als de snelheidskeuzetoetsen niet werken.
- Verplaats het apparaat niet als het in gebruik is.
- Gebruik het apparaat niet als het gekanteld is en draai het niet om.
- Haal de stekker van het apparaat uit het stopcontact als het niet in gebruik is en voordat u reinigingswerkzaamheden uitvoert.
- Bewaar dit apparaat buiten het bereik van kinderen en/of personen met fysieke, zintuiglijke of mentale beperkingen of gebrek aan ervaring en kennis.
- Bewaar het apparaat op een droge, stofvrije plaats, buiten direct zonlicht.
- Zorg ervoor dat stof, vuil of andere vreemde voorwerpen het ventilatorrooster van het apparaat niet blokkeren.
- Houd het apparaat in goede staat. Controleer of de bewegende onderdelen niet verkeerd zijn uitgelijnd of vastzitten en zorg ervoor dat er geen kapotte onderdelen of afwijkingen zijn waardoor het apparaat niet correct kan werken.

- Laat het apparaat nooit aangesloten en onbeheerd achter als het niet in gebruik is. Dit bespaart energie en verlengt de levensduur van het apparaat.
- Gebruik het apparaat niet om huisdieren of dieren te drogen.
- Gebruik het apparaat niet om textiel van welke soort dan ook te drogen.

**INSTALLATIE**

- Verwijder al het verpakkingsmateriaal van de binnenkant van het apparaat.
- Zorg ervoor dat de ventilator is losgekoppeld van het lichtnet voordat u begint met de installatie of montage.
- Zorg ervoor dat het apparaat waterpas staat ten opzichte van de vloer.
- Bedek of blokkeer de openingen van het apparaat niet.
- Bedek of blokkeer de zijkanalen van het apparaat niet, laat een ruimte van minimaal 20 cm rondom het apparaat vrij.
- De stekker moet gemakkelijk bereikbaar zijn, zodat deze in geval van nood kan worden losgekoppeld.

**VENTILATORINSTALLATIE**

- Het apparaat heeft een muurbeugel waarop het kan worden ondersteund.
- Kies de locatie van de ventilator.
- Bevestig de muurbeugel op de juiste manier met behulp van de meegeleverde schroeven.
- Plaats de muursteun in de gewenste positie en markeer de boorpunten op de muur, rekening houdend met de bovengenoemde afstanden.
- Boor in de muur waar aangegeven en steek de pluggen erin.
- Gebruik de meegeleverde schroeven en pluggen om de installatie te realiseren.

**HET ROOSTER EN DE PROPELLER MONTEREN  
(FIG.1)**

- Plaats de achterste grill (E) op de motorbehuizing (F) en zorg dat de montagepunten overeenkomen.
- Draai de achterste grillmoer (G) waarmee de grill vastzit vast en zorg voor een juiste instelling.
- Plaats de propeller (A) op de motoras (H).
- Draai de propellermoer (I) waarmee de propeller vastzit vast en zorg voor een juiste instelling.
- Plaats de voorste grill (B) voor de achterste grill (E), in overeenstemming met de positie van de veiligheidsschroef. Zet het voorrooster vast met de haken en draai de borgschroef vast met een schroevendraaier.
- Controleer of de propeller goed draait.

# GEBRUIKSAANWIJZING

## VOOR GEBRUIK

- Zorg ervoor dat alle productverpakkingen verwijderd zijn.
- Lees voor het eerste gebruik aandachtig het boekje "Veiligheidsaanbevelingen en waarschuwingen".
- Bereid het apparaat voor volgens de functie die u wilt gebruiken:

## GEBRUIK

- Trek het netsnoer helemaal uit voordat je het in het stopcontact steekt.
- Sluit het apparaat aan op het lichtnet.
- Leid het apparaat om de luchtstroom in de gewenste richting te sturen.
- Zet het apparaat aan en selecteer de gewenste snelheid door aan het snoer voor de snelheidskeuze te trekken.

## VENTILATORFUNCTIE

- Selecteer de gewenste ventilatiesnelheid door aan het snelheidsselectiekoord te trekken of door de snelheidsselectieknop te gebruiken.

## OSCILLATIEFUNCTIE

- Trek aan het oscillatieselectiekoord (D3) om deze functie te activeren.
- Om deze functie uit te schakelen, trekt u nogmaals aan het Oscillation keuzekoord (D3).

## ALS U KLAAR BENT MET HET GEBRUIK VAN HET APPARAAT

- Stop het apparaat en selecteer stand 0 op de snelheidskeuzeknop door aan het snelheidskeuzekoord of de snelheidskeuzeknop te trekken.

## SCHOONMAKEN

- Haal de stekker uit het stopcontact en laat het apparaat afkoelen voordat u het schoonmaakt.
- Reinig het apparaat met een vochtige doek met een paar druppels afwasmiddel en droog het daarna af.
- Gebruik geen oplosmiddelen of producten met een zure of basische pH-waarde, zoals bleekmiddel, of schuurmiddelen om het apparaat schoon te maken.
- Laat geen water of andere vloeistoffen in de ventilatieopeningen komen om schade aan de binnenkant van het apparaat te voorkomen.
- Dompel het apparaat nooit onder in water of een andere vloeistof en plaats het nooit onder stromend water.
- Als het apparaat niet goed schoon is, kan het oppervlak achteruitgaan, wat de levensduur van het apparaat

onherroepelijk beïnvloedt en het gebruik ervan onveilig kan maken.

## VENTILATOR GRECO 16 WALL

### DESCRIERE

- A Elice
- B Grilă frontală
- C Corpul principal
- D Panoul de comandă
  - D1 - Control de selectare a vitezei
  - D2 - Cablu de selectare a vitezei
  - D3 - Cablu de selectare a oscilației
- E Grila din spate
- F Carcasa motorului
- G Piuliță grilă spate
- H Arborele motorului
- I Piuliță elice
- J Șurub de securitate
- K Șuruburi de montaj
- L Dopuri de montare

### UTILIZARE ȘI ÎNGRIJIRE

- Întindeți complet cablul de alimentare al aparatului înainte de fiecare utilizare.
- Nu utilizați aparatul dacă accesoriile sale nu sunt montate corespunzător.
- Nu utilizați aparatul dacă accesoriile atașate la acesta sunt defecte. Înlocuiți-le imediat.
- Nu utilizați aparatul dacă butoanele de selectare a vitezei nu funcționează.
- Nu mutați aparatul în timpul utilizării.
- Nu folosiți aparatul dacă este înclinat în sus și nu îl întoarceți.
- Deconectați aparatul de la rețeaua electrică atunci când nu este utilizat și înainte de a întreprinde orice operațiune de curățare.
- Depozitați acest aparat în afara razei de acțiune a copiilor și/sau a persoanelor cu deficiențe fizice, senzoriale sau mentale reduse sau lipsite de experiență și cunoștințe.
- Păstrați aparatul într-un loc uscat, fără praf, ferit de lumina directă a soarelui.
- Asigurați-vă că praful, murdăria sau alte obiecte străine nu blochează grila ventilatorului de pe aparat.
- Păstrați aparatul în stare bună. Verificați ca piesele mobile să nu fie nealiniate sau blocate și asigurați-vă că nu există piese rupte sau anomalii care ar putea împiedica funcționarea corectă a aparatului.

- Nu lăsați niciodată aparatul conectat și nesupravegheat dacă nu este utilizat. Acest lucru economisește energie și prelungește durata de viață a aparatului.
- Nu utilizați aparatul pentru a usca animale de companie sau animale.
- Nu utilizați aparatul pentru a usca textile de orice fel.

### INSTALARE

- Asigurați-vă că ați îndepărtat toate materialele de ambalare din interiorul aparatului.
- Asigurați-vă că ventilatorul este deconectat de la rețeaua de alimentare înainte de a începe orice operațiune de instalare sau asamblare.
- Asigurați-vă că aparatul este la același nivel cu podeaua.
- Nu acoperiți și nu obstructionați niciuna dintre deschiderile aparatului.
- Nu acoperiți sau obstructionați părțile laterale ale aparatului, lăsați un spațiu minim de 20 cm în jurul aparatului.
- Ștecherul trebuie să fie ușor accesibil pentru a putea fi deconectat în caz de urgență.

#### INSTALAREA VENTILATORULUI

- Aparatul are un suport de perete pe care poate fi sprijinit.
- Alegeți locația ventilatorului.
- Fixați suportul de perete așa cum credeți că este potrivit, folosind șuruburile furnizate în cutie.
- Ținând cont de distanțele de separare menționate mai sus, așezați suportul de perete în poziția necesară și marcați punctele de găurire pe perete.
- Găuriți peretele în locul marcat și introduceți fișele.
- Utilizați șuruburile și dopurile furnizate pentru a realiza instalarea.

#### ASAMBLAREA GRILAJULUI ȘI A ELICEI (FIG.1)

- Montați grila din spate (E) pe carcasa motorului (F), potrivindu-le punctele de montare.
- Strângeți piulița grătarului din spate (G) care fixează grătarul și asigurați-vă că este corect reglat.
- Montați elicea (A) pe arborele motorului (H).
- Strângeți piulița elicei (I) care fixează elicea și asigurați-vă că este corect reglată.
- Montați grila frontală (B) în fața grilei din spate (E), potrivindu-se cu poziția șuruburilor de siguranță. Fixați grila frontală cu ajutorul cârligelor și strângeți șurubul de siguranță cu ajutorul unei șurubelnițe.
- Verificați rotația corectă a elicei.

# INSTRUCȚIUNI DE UTILIZARE

## ÎNAINTE DE UTILIZARE

- Asigurați-vă că toate ambalajele produsului au fost îndepărtate.
- Vă rugăm să citiți cu atenție broșura "Sfaturi de siguranță și avertismente" înainte de prima utilizare
- Pregătiți aparatul în funcție de funcția pe care doriți să o utilizați:

## UTILIZAȚI

- Întindeți complet cablul de alimentare înainte de a-l conecta.
- Conectați aparatul la rețeaua electrică.
- Ghidați aparatul pentru a direcționa fluxul de aer în direcția dorită.
- Porniți aparatul și selectați viteza dorită trăgând de cablul de selectare a vitezei.

## FUNCȚIA DE VENTILATOR

- Selectați viteza de ventilație dorită trăgând de cablul de selectare a vitezei sau utilizând controlul selectorului de viteză.

## FUNCȚIA DE OSCILAȚIE

- Pentru a activa această funcție, trageți de cablul selectorului Oscillation (D3).
- Pentru a dezactiva această funcție, trageți din nou de cablul selectorului Oscillation (D3).

## DUPĂ CE AȚI TERMINAT DE UTILIZAT APARATUL

- Opriți aparatul, selectând poziția 0 pe selectorul de viteză prin tragerea cablului de selectare a vitezei sau a selectorului de viteză.

## CURĂȚARE

- Deconectați aparatul de la rețea și lăsați-l să se răcească înainte de a întreprinde orice operațiune de curățare.
- Curățați echipamentul cu o cârpă umedă cu câteva picături de detergent și apoi uscați-l.
- Nu utilizați solvenți sau produse cu un pH acid sau bazic, cum ar fi înălbitorul, sau produse abrazive pentru curățarea aparatului.
- Nu lăsați apa sau orice alt lichid să pătrundă în orificiile de aerisire pentru a evita deteriorarea părților interioare ale aparatului.
- Nu scufundați niciodată aparatul în apă sau în orice alt lichid și nu îl puneți sub jet de apă.
- Dacă aparatul nu este în stare bună de curățenie, suprafața acestuia se poate degrada și poate afecta

inexorabil durata de viață utilă a aparatului și ar putea deveni nesigur pentru utilizare.

## WENTYLATOR GRECO 16 WALL

### OPIS

- A Śmigło
- B Przedni grill
- C Główny korpus
- D Panel sterowania
  - D1 - przełącznik wyboru prędkości
  - D2 - przewód przełącznika prędkości
  - D3 - przewód przełącznika oscylacji
- E Tylny grill
- F Obudowa silnika
- G Nakrętka tylnego grilla
- H Wał silnika
- I Nakrętka śmigła
- J Śruba zabezpieczająca
- K Śruby montażowe
- L Wtyki montażowe

### UŻYTKOWANIE I PIELĘGNACJA

- Przed każdym użyciem należy całkowicie wyciągnąć przewód zasilający urządzenia.
- Nie używaj urządzenia, jeśli jego akcesoria nie są prawidłowo zamontowane.
- Nie używaj urządzenia, jeśli dołączone do niego akcesoria są uszkodzone. Należy je natychmiast wymienić.
- Nie używaj urządzenia, jeśli przyciski wyboru prędkości nie działają.
- Nie należy przenosić urządzenia podczas jego użytkowania.
- Nie używaj urządzenia, jeśli jest przechylone i nie przewracaj go.
- Nieużywane urządzenie należy odłączyć od sieci elektrycznej przed przystąpieniem do czyszczenia.
- Urządzenie należy przechowywać w miejscu niedostępnym dla dzieci i/lub osób o ograniczonej sprawności fizycznej, sensorycznej, umysłowej lub nieposiadających doświadczenia i wiedzy.
- Urządzenie należy przechowywać w suchym, wolnym od kurzu miejscu, z dala od bezpośredniego światła słonecznego.
- Upewnij się, że kurz, brud lub inne ciała obce nie blokują kratki wentylatora urządzenia.
- Utrzymuj urządzenie w dobrym stanie. Sprawdź, czy ruchome części nie są źle ustawione lub zablokowane i upewnij się, że nie ma uszkodzonych części lub

nieprawidłowości, które mogą uniemożliwić prawidłowe działanie urządzenia.

- Nigdy nie pozostawiaj urządzenia podłączonego do zasilania bez nadzoru, jeśli nie jest używane. Oszczędza to energię i wydłuża żywotność urządzenia.
- Nie używaj urządzenia do suszenia zwierząt.
- Nie używaj urządzenia do suszenia jakichkolwiek tekstyliów.

### INSTALACJA

- Należy usunąć wszystkie materiały opakowaniowe z wnętrza urządzenia.
- Przed rozpoczęciem jakichkolwiek czynności instalacyjnych lub montażowych należy upewnić się, że wentylator jest odłączony od sieci zasilającej.
- Upewnij się, że urządzenie jest wypoziomowane względem podłogi.
- Nie zakrywaj ani nie zasłaniaj żadnych otworów urządzenia.
- Nie przykrywaj ani nie zasłaniaj boków urządzenia, pozostaw co najmniej 20 cm wolnej przestrzeni wokół urządzenia.
- Wtyczka musi być łatwo dostępna, aby można ją było odłączyć w sytuacji awaryjnej.

### INSTALACJA WENTYLATORA

- Urządzenie jest wyposażone we wspornik ścienny, na którym można je oprzeć.
- Wybierz lokalizację wentylatora.
- Zamocuj wspornik ścienny w sposób, który uznasz za odpowiedni, korzystając z dołączonych do zestawu elementów.
- Biorąc pod uwagę wspomniane powyżej odległości, umieść wspornik ścienny w wymaganej pozycji i zaznacz punkty wiercenia na ścianie.
- Wywierć otwory w ścianie w zaznaczonych miejscach i włóż wtyczki.
- Do instalacji należy użyć dostarczonych śrub i kołków.

### MONTAŻ GRILLA I ŚMIGŁA (FIG. 1)

- Zamontuj tylny grill (E) na obudowie silnika (F), dopasowując ich punkty mocowania.
- Dokręć nakrętkę tylnego grilla (G) mocującą grill i upewnij się, że ustawienie jest prawidłowe.
- Zamontuj śmigło (A) na wale silnika (H).
- Dokręć nakrętkę śmigła (I) mocującą śmigło i upewnij się, że ustawienie jest prawidłowe.
- Zamontuj przednią kratkę (B) z przodu tylnej kratki (E), dopasowując położenie śrub zabezpieczających.



Przymocuj przednią kratkę za pomocą haczyków i dokręć śrubę zabezpieczającą za pomocą śrubokręta.

- Sprawdź, czy śmigło obraca się prawidłowo.

## **INSTRUKCJE UŻYTKOWANIA**

### **PRZED UŻYCIEM**

- Upewnij się, że wszystkie opakowania produktu zostały usunięte.
- Przed pierwszym użyciem należy uważnie przeczytać broszurę "Wskazówki bezpieczeństwa i ostrzeżenia".
- Przygotuj urządzenie zgodnie z funkcją, której chcesz używać:

### **UŻYCIE**

- Przed podłączeniem należy całkowicie wyciągnąć przewód zasilający.
- Podłącz urządzenie do sieci elektrycznej.
- Poprowadź urządzenie, aby skierować strumień powietrza w pożądanym kierunku.
- Włącz urządzenie i wybierz żądaną prędkość, pociągając za linkę wyboru prędkości.

### **FUNKCJA WENTYLATORA**

- Wybierz żądaną prędkość wentylacji, pociągając za linkę wyboru prędkości lub używając pokrętła wyboru prędkości.

### **FUNKCJA OSCYLACJI**

- Aby aktywować tę funkcję, pociągnij za linkę przełącznika oscylacji (D3).
- Aby wyłączyć tę funkcję, należy ponownie pociągnąć za linkę przełącznika oscylacji (D3).

### **PO ZAKOŃCZENIU KORZYSTANIA Z URZĄDZENIA**

- Zatrzymaj urządzenie, wybierając pozycję 0 na pokrętło wyboru prędkości, pociągając za linkę pokrętła wyboru prędkości lub pokrętło wyboru prędkości.

## **CZYSZCZENIE**

- Przed przystąpieniem do czyszczenia należy odłączyć urządzenie od zasilania i odczekać, aż ostygnie.
- Wyczyść urządzenie wilgotną szmatką z kilkoma kroplami płynu do mycia naczyń, a następnie wysusz.
- Do czyszczenia urządzenia nie należy używać rozpuszczalników, produktów o kwaśnym lub zasadowym pH, takich jak wybielacze lub produkty ściernie.
- Nie pozwól, aby woda lub jakikolwiek inny płyn dostał się do otworów wentylacyjnych, aby uniknąć uszkodzenia wewnętrznych części urządzenia.

- Nigdy nie zanurzaj urządzenia w wodzie lub innym płynie ani nie umieszczaj go pod bieżącą wodą.

- Jeśli urządzenie nie jest w dobrym stanie czystości, jego powierzchnia może ulec degradacji, co nieuchronnie wpłynie na czas użytkowania urządzenia i może stać się niebezpieczne w użyciu.

## ВЕНТИЛАТОР GRECO 16 WALL

### ОПИСАНИЕ

- A Витло
- B Предна решетка
- C Основно тяло
- D Контролен панел
  - D1 - Контрол за избор на скоростта
  - D2 - Кабел за избор на скоростта
  - D3 - Кабел за избор на осцилации
- E Задна решетка
- F Корпус на двигателя
- G Гайка на задната решетка
- H Вал на двигателя
- I Гайка на витлото
- J Защитен винт
- K Монтажни винтове
- L Монтажни щепсели

### УПОТРЕБА И ГРИЖИ

- Преди всяка употреба издърпайте напълно захиранващия кабел на уреда.
- Не използвайте уреда, ако принадлежностите му не са правилно монтирани.
- Не използвайте уреда, ако прикрепените към него аксесоари са дефектни. Заменете ги незабавно.
- Не използвайте уреда, ако бутоните за избор на скорост не работят.
- Не премествайте уреда, докато се използва.
- Не използвайте уреда, ако е наклонен, и не го обръщайте.
- Изключете уреда от електрическата мрежа, когато не го използвате и преди да започнете почистване.
- Съхранявайте този уред на място, недостъпно за деца и/или лица с физически, сензорни или умствени увреждания или с липса на опит и познания.
- Съхранявайте уреда на сухо, безпечно място, без пряка слънчева светлина.
- Уверете се, че прах, мръсотия или други чужди предмети не блокират решетката на вентилатора на уреда.
- Поддържайте уреда в добро състояние. Проверете дали движещите се части не са неправилно подредени или заклещени и се уверете, че няма счупени части или аномалии, които могат да попречат на правилната работа на уреда.

- Никога не оставяйте уреда свързан и без надзор, ако не се използва. Това спестява енергия и удължава живота на уреда.
- Не използвайте уреда за сушене на домашни любимци или животни.
- Не използвайте уреда за сушене на каквото и да е вид текстил.

### ИНСТАЛАЦИЯ

- Не забравяйте да отстраните всички опаковъчни материали от вътрешността на уреда.
- Уверете се, че вентилаторът е изключен от електрическата мрежа, преди да започнете каквато и да е операция по инсталиране или сглобяване.
- Уверете се, че уредът е хоризонтален спрямо пода.
- Не покривайте и не запушвайте нито един от отворите на уреда.
- Не покривайте и не заграждайте страните на уреда, оставете минимално пространство от 20 см около уреда.
- Щепселът трябва да е лесно достъпен, за да може да се изключи при спешен случай.

### МОНТАЖ НА ВЕНТИЛАТОРА

- Уредът е снабден със стенна конзола, на която може да бъде поставен.
- Изберете местоположението на вентилатора.
- Закрепете стенната конзола, както смятате за подходящо, с помощта на предоставените в кутията елементи.
- Като вземете предвид горепосочените разстояния, поставете стенната опора в необходимата позиция и маркирайте точките на пробиване върху стената.
- Пробийте в стената на обозначеното място и поставете дюбелите.
- Използвайте доставените винтове и дюбели, за да извършите монтажа.

### СГЛОБЯВАНЕ НА РЕШЕТКАТА И ВИТЛОТО (FIG.1)

- Монтирайте задната решетка (E) върху корпуса на двигателя (F), като съвпадате с точките на монтиране.
- Затегнете гайката на задната решетка (G), която закрепва решетката, и се уверете в правилната настройка.
- Поставете витлото (A) на вала на двигателя (H).
- Затегнете гайката на витлото (I), с която се закрепва витлото, и се уверете, че настройката е правилна.
- Монтирайте предната решетка (B) пред задната решетка (E), като съобразите позицията на

предпазния винт. Закрепете предната решетка с помощта на кукичките и затегнете предпазния винт с помощта на отвертка.

- Проверете дали витлото се върти правилно.

## **ИНСТРУКЦИИ ЗА УПОТРЕБА**

### **ПРЕДИ УПОТРЕБА**

- Уверете се, че всички опаковки на продукта са отстранени.
- Моля, прочетете внимателно брошурата "Съвети и предупреждения за безопасност" преди първата употреба
- Подгответе уреда в зависимост от функцията, която искате да използвате:

### **ИЗПОЛЗВАЙТЕ**

- Изтеглете напълно захранващия кабел, преди да го включите.
- Свържете уреда към електрическата мрежа.
- Направлявайте уреда, за да насочите въздушния поток в желаната посока.
- Включете уреда и изберете желаната скорост, като издърпате кабела за избор на скорост.

### **ФУНКЦИЯ НА ВЕНТИЛАТОРА**

- Изберете желаната скорост на вентилация, като издърпате въжето за избор на скорост или използвате регулатора за избор на скорост.

### **ФУНКЦИЯ НА ТРЕПТЕНЕ**

- За да активирате тази функция, издърпайте кабела за избор на осцилация (D3).
- За да деактивирате тази функция, издърпайте отново кабела за избор на осцилация (D3).

### **СЛЕД КАТО ПРИКЛЮЧИТЕ С ИЗПОЛЗВАНЕТО НА УРЕДА**

- Спрете уреда, като изберете позиция 0 на регулатора за избор на скорост чрез издърпване на кабела за избор на скорост или на регулатора за избор на скорост.

## **ПОЧИСТВАНЕ**

- Изключете уреда от електрическата мрежа и го оставете да изстине, преди да започнете почистване.
- Почистете оборудването с влажна кърпа с няколко капки течност за миене на съдове и след това подсушете.

- Не използвайте разтворители или продукти с киселинно или основно рН, като белина, или абразивни продукти за почистване на уреда.
- Не позволявайте на вода или друга течност да попадне във вентилационните отвори, за да не се повредят вътрешните части на уреда.
- Никога не потапяйте уреда във вода или друга течност и не го поставяйте под течаща вода.
- Ако уредът не е в добро състояние на чистота, повърхността му може да се влоши и това неумолимо да повлияе на продължителността на полезния живот на уреда и да стане опасен за употреба.

**ΑΝΕΜΙΣΤΗΡΑΣ  
GRECO 16 WALL****ΠΕΡΙΓΡΑΦΗ**

- A Προπέλα
- B Μπροστινή γρίλια
- C Κύριο σώμα
- D Πίνακας ελέγχου  
D1 - Χειριστήριο επιλογής ταχύτητας  
D2 - Καλώδιο επιλογής ταχύτητας  
D3 - Καλώδιο επιλογής ταλάντωσης
- E Πίσω σχάρα
- F Περιβλήμα κινητήρα
- G Πίσω παξιμάδι γρίλιας
- H Άξονας κινητήρα
- I Παξιμάδι έλικα
- J Βίδα ασφαλείας
- K Βίδες στερέωσης
- L Βύσματα τοποθέτησης

**ΧΡΗΣΗ ΚΑΙ ΦΡΟΝΤΙΔΑ**

- Τεντώστε πλήρως το καλώδιο τροφοδοσίας της συσκευής πριν από κάθε χρήση.
- Μην χρησιμοποιείτε τη συσκευή εάν τα εξαρτήματά της δεν είναι σωστά τοποθετημένα.
- Μην χρησιμοποιείτε τη συσκευή εάν τα εξαρτήματα που είναι προσαρτημένα σε αυτήν είναι ελαττωματικά. Αντικαταστήστε τα αμέσως.
- Μην χρησιμοποιείτε τη συσκευή εάν τα κουμπιά επιλογής ταχύτητας δεν λειτουργούν.
- Μην μετακινείτε τη συσκευή κατά τη χρήση.
- Μην χρησιμοποιείτε τη συσκευή αν είναι αναποδογυρισμένη και μην την αναποδογυρίζετε.
- Αποσυνδέστε τη συσκευή από το ηλεκτρικό δίκτυο όταν δεν τη χρησιμοποιείτε και πριν προβείτε σε οποιαδήποτε εργασία καθαρισμού.
- Αποθηκεύστε τη συσκευή μακριά από παιδιά ή/και άτομα με σωματική, αισθητηριακή ή μειωμένη νοητική ικανότητα ή έλλειψη εμπειρίας και γνώσεων.
- Διατηρείτε τη συσκευή σε ξηρό μέρος χωρίς σκόνη, μακριά από το άμεσο ηλιακό φως.
- Βεβαιωθείτε ότι η σκόνη, η βρωμιά ή άλλα ξένα αντικείμενα δεν εμποδίζουν τη σχάρα του ανεμιστήρα της συσκευής.
- Διατηρείτε τη συσκευή σε καλή κατάσταση. Ελέγξτε ότι τα κινούμενα μέρη δεν είναι στραβά ευθυγραμμισμένα ή μπλοκαρισμένα και βεβαιωθείτε ότι δεν υπάρχουν

σπασμένα μέρη ή ανωμαλίες που μπορεί να εμποδίσουν τη σωστή λειτουργία της συσκευής.

- Ποτέ μην αφήνετε τη συσκευή συνδεδεμένη και χωρίς επίτηρηση αν δεν χρησιμοποιείται. Έτσι εξοικονομείτε ενέργεια και παρατείνετε τη διάρκεια ζωής της συσκευής.
- Μην χρησιμοποιείτε τη συσκευή για να στεγνώσετε κατοικίδια ή ζώα.
- Μην χρησιμοποιείτε τη συσκευή για το στέγνωμα υφασμάτων οποιουδήποτε είδους.

**ΕΓΚΑΤΑΣΤΑΣΗ**

- Φροντίστε να αφαιρέσετε όλο το υλικό συσκευασίας από το εσωτερικό της συσκευής.
- Βεβαιωθείτε ότι ο ανεμιστήρας είναι απενεργοποιημένος από το ηλεκτρικό δίκτυο πριν ξεκινήσετε οποιαδήποτε εργασία εγκατάστασης ή συναρμολόγησης.
- Βεβαιωθείτε ότι η συσκευή είναι επίπεδη σε σχέση με το δάπεδο.
- Μην καλύπτετε και μην εμποδίζετε κανένα από τα ανοίγματα της συσκευής.
- Μην καλύπτετε και μην εμποδίζετε τις πλευρές της συσκευής, αφήστε έναν ελάχιστο χώρο 20 εκατοστών γύρω από τη συσκευή.
- Το βύσμα πρέπει να είναι εύκολα προσβάσιμο, ώστε να μπορεί να αποσυνδεθεί σε περίπτωση ανάγκης.

**ΕΓΚΑΤΑΣΤΑΣΗ ΑΝΕΜΙΣΤΗΡΑ**

- Η συσκευή διαθέτει στήριγμα τοίχου στο οποίο μπορεί να στηριχθεί.
- Επιλέξτε τη θέση του ανεμιστήρα.
- Στερεώστε το στήριγμα τοίχου όπως νομίζετε ότι είναι κατάλληλο, χρησιμοποιώντας τα παρεχόμενα στο κουτί.
- Λαμβάνοντας υπόψη τις προαναφερθείσες αποστάσεις διαχωρισμού, τοποθετήστε το στήριγμα τοίχου στην απαιτούμενη θέση και σημειώστε τα σημεία διάτρησης στον τοίχο.
- Τρυπήστε τον τοίχο στο σημείο που έχει σημειωθεί και τοποθετήστε τα βύσματα.
- Χρησιμοποιήστε τις παρεχόμενες βίδες και τα βύσματα για να πραγματοποιήσετε την εγκατάσταση.

**ΣΥΝΑΡΜΟΛΟΓΗΣΗ ΤΗΣ ΣΧΑΡΑΣ ΚΑΙ ΤΗΣ ΠΡΟΠΕΛΑΣ (FIG.1)**

- Τοποθετήστε την πίσω γρίλια (E) στο περιβλήμα του κινητήρα (F), ταιριάζοντας τα σημεία τοποθέτησής τους.
- Σφίξτε το παξιμάδι της πίσω σχάρας (G) που συνδέει τη σχάρα και βεβαιωθείτε για τη σωστή ρύθμιση.
- Τοποθετήστε την προπέλα (A) στον άξονα του κινητήρα (H).

- Σφίξτε το παξιμάδι της προπέλας (I) που συνδέει την προπέλα και βεβαιωθείτε για τη σωστή ρύθμιση.
- Τοποθετήστε την μπροστινή γρίλια (B) μπροστά από την πίσω γρίλια (E), ταιριάζοντας με τη θέση της βίδας ασφαλείας. Στερεώστε την μπροστινή γρίλια χρησιμοποιώντας τα άγκιστρα και σφίξτε τη βίδα ασφαλείας χρησιμοποιώντας ένα κατσαβίδι.
- Ελέγξτε τη σωστή περιστροφή της προπέλας.

## ΟΔΗΓΙΕΣ ΧΡΗΣΗΣ

### ΠΡΙΝ ΑΠΟ ΤΗ ΧΡΗΣΗ

- Βεβαιωθείτε ότι όλες οι συσκευασίες του προϊόντος έχουν αφαιρεθεί.
- Διαβάστε προσεκτικά το φυλλάδιο “Συμβουλές ασφαλείας και προειδοποιήσεις” πριν από την πρώτη χρήση.
- Προετοιμάστε τη συσκευή ανάλογα με τη λειτουργία που θέλετε να χρησιμοποιήσετε:

### ΧΡΗΣΗ

- Τεντώστε πλήρως το καλώδιο τροφοδοσίας πριν το συνδέσετε στην πρίζα.
- Συνδέστε τη συσκευή στο ηλεκτρικό δίκτυο.
- Καθοδηγήστε τη συσκευή για να κατευθύνετε τη ροή του αέρα προς την επιθυμητή κατεύθυνση.
- Ενεργοποιήστε τη συσκευή και επιλέξτε την επιθυμητή ταχύτητα τραβώντας το καλώδιο επιλογής ταχύτητας.

### ΛΕΙΤΟΥΡΓΙΑ ΑΝΕΜΙΣΤΗΡΑ

- Επιλέξτε την επιθυμητή ταχύτητα εξαερισμού τραβώντας το κορδόνι επιλογής ταχύτητας ή χρησιμοποιώντας το χειριστήριο επιλογής ταχύτητας.

### ΛΕΙΤΟΥΡΓΙΑ ΤΑΛΑΝΤΩΣΗΣ

- Για να ενεργοποιήσετε αυτή τη λειτουργία, τραβήξτε το καλώδιο επιλογής ταλάντωσης (D3).
- Για να απενεργοποιήσετε αυτή τη λειτουργία, τραβήξτε ξανά το καλώδιο επιλογής ταλάντωσης (D3).

### ΜΟΛΙΣ ΤΕΛΕΙΩΣΕΤΕ ΤΗ ΧΡΗΣΗ ΤΗΣ ΣΥΣΚΕΥΗΣ

- Σταματήστε τη συσκευή, επιλέγοντας τη θέση 0 στο χειριστήριο επιλογής ταχύτητας τραβώντας το καλώδιο επιλογής ταχύτητας ή το χειριστήριο επιλογής ταχύτητας.

## ΚΑΘΑΡΙΣΜΟΣ

- Αποσυνδέστε τη συσκευή από το ηλεκτρικό δίκτυο και αφήστε την να κρυώσει πριν προβείτε σε οποιαδήποτε εργασία καθαρισμού.

- Καθαρίστε τον εξοπλισμό με ένα υγρό πανί με λίγες σταγόνες απορρυπαντικού και, στη συνέχεια, στεγνώστε.
- Μην χρησιμοποιείτε διαλύτες ή προϊόντα με όξινο ή βασικό pH, όπως χλωρίνη, ή λειαντικά προϊόντα, για τον καθαρισμό της συσκευής.
- Μην αφήνετε νερό ή οποιοδήποτε άλλο υγρό να μπει στους αεραγωγούς για να αποφύγετε ζημιές στα εσωτερικά μέρη της συσκευής.
- Ποτέ μην βυθίζετε τη συσκευή σε νερό ή οποιοδήποτε άλλο υγρό και μην την τοποθετείτε κάτω από τρεχούμενο νερό.
- Εάν η συσκευή δεν βρίσκεται σε καλή κατάσταση καθαριότητας, η επιφάνειά της μπορεί να υποβαθμιστεί και να επηρεάσει αναπόφευκτα τη διάρκεια της ωφέλιμης ζωής της συσκευής και μπορεί να καταστεί μη ασφαλής για χρήση.

## ВЕНТИЛЯТОР GRECO 16 WALL

### ОПИСАНИЕ

- A Пропеллер
- B Передняя решетка
- C Основное тело
- D Панель управления
  - D1 - регулятор селектора скорости
  - D2 - шнур селектора скорости
  - D3 - шнур селектора колебаний
- E Задняя решетка
- F Корпус двигателя
- G Гайка задней решетки
- H Вал двигателя
- I Гайка пропеллера
- J Винт безопасности
- K Крепежные винты
- L Монтажные заглушки

### ИСПОЛЬЗОВАНИЕ И УХОД

- Перед каждым использованием полностью вытягивайте сетевой шнур прибора.
- Не используйте прибор, если его принадлежности не установлены должным образом.
- Не используйте прибор, если прилагаемые к нему аксессуары неисправны. Немедленно замените их.
- Не пользуйтесь прибором, если кнопки выбора скорости не работают.
- Не перемещайте прибор во время использования.
- Не пользуйтесь прибором, если он опрокинут, и не переворачивайте его.
- Отключайте прибор от сети, когда он не используется, и перед выполнением любых работ по очистке.
- Храните этот прибор в недоступном для детей и/или лиц с физическими, сенсорными или умственными недостатками или отсутствием опыта и знаний месте.
- Храните прибор в сухом, защищенном от пыли месте, вдали от прямых солнечных лучей.
- Следите за тем, чтобы пыль, грязь или другие посторонние предметы не заблокировали решетку вентилятора на приборе.
- Содержите прибор в хорошем состоянии. Убедитесь, что движущиеся части не смещены и не зажаты, и убедитесь, что нет сломанных деталей или аномалий, которые могут помешать правильной работе прибора.
- Никогда не оставляйте подключенный прибор без присмотра, если он не используется. Это позволяет

экономить электроэнергию и продлевает срок службы прибора.

- Не используйте прибор для сушки домашних животных.
- Не используйте прибор для сушки любых текстильных изделий.

### УСТАНОВКА

- Обязательно удалите все упаковочные материалы изнутри прибора.
- Перед началом любых операций по установке или сборке убедитесь, что вентилятор отключен от электросети.
- Убедитесь, что прибор стоит ровно по отношению к полу.
- Не закрывайте и не загромождайте отверстия прибора.
- Не закрывайте и не загромождайте боковые стороны прибора, оставляйте вокруг прибора пространство не менее 20 см.
- Штекер должен быть легко доступен, чтобы его можно было отсоединить в экстренной ситуации.

### УСТАНОВКА ВЕНТИЛЯТОРА

- Прибор оснащен настенным кронштейном, на котором он может держаться.
- Выберите местоположение вентилятора.
- Закрепите настенный кронштейн так, как считаете нужным, используя прилагаемые в коробке крепления.
- Учитывая вышеуказанные расстояния, установите настенную опору в требуемое положение и отметьте на стене точки сверления.
- Просверлите отверстие в стене в отмеченных местах и вставьте дюбели.
- Для установки используйте прилагаемые винты и дюбели.

### СБОРКА ГРИЛЯ И ПРОПЕЛЛЕРА (FIG. 1)

- Установите заднюю решетку (E) на корпус двигателя (F), совместив места их установки.
- Затяните заднюю гайку (G) крепления гриля и убедитесь в правильности настройки.
- Установите пропеллер (A) на вал двигателя (H).
- Затяните гайку (I) крепления пропеллера и убедитесь в правильности ее установки.
- Установите переднюю решетку (B) перед задней решеткой (E), совместив положение винтов безопасности. Закрепите переднюю решетку с

помощью крючков и затяните винт безопасности с помощью отвертки.

- Проверьте правильность вращения гребного винта.

## **ИНСТРУКЦИЯ ПО ПРИМЕНЕНИЮ**

### **ПЕРЕД ИСПОЛЬЗОВАНИЕМ**

- Убедитесь, что с продукта снята вся упаковка.
- Перед первым использованием внимательно прочтите буклет "Советы и предупреждения по безопасности".
- Подготовьте прибор в соответствии с функцией, которую вы хотите использовать:

### **ИСПОЛЬЗУЙТЕ**

- Перед включением в розетку полностью вытяните шнур питания.
- Подключите прибор к электросети.
- Направляйте прибор, чтобы направить поток воздуха в нужном направлении.
- Включите прибор и выберите нужную скорость, потянув за шнур переключателя скоростей.

### **ФУНКЦИЯ ВЕНТИЛЯТОРА**

- Выберите нужную скорость вентиляции, потянув за шнур селектора скорости или с помощью регулятора скорости.

### **ФУНКЦИЯ ОСЦИЛЛЯЦИИ**

- Чтобы активировать эту функцию, потяните за шнур селектора осцилляции (D3).
- Чтобы отключить эту функцию, снова потяните за шнур селектора колебаний (D3).

### **ПОСЛЕ ЗАВЕРШЕНИЯ РАБОТЫ С ПРИБОРОМ**

- Остановите прибор, выбрав положение 0 на регуляторе скорости, потянув за шнур регулятора скорости или за регулятор скорости.

## **ОЧИСТКА**

- Отключите прибор от сети и дайте ему остыть, прежде чем приступать к чистке.
- Протрите оборудование влажной тканью с несколькими каплями моющего средства, а затем вытрите насухо.
- Не используйте для чистки прибора растворители, средства с кислотным или основным pH, такие как отбеливатель, или абразивные средства.
- Не допускайте попадания воды или любой другой жидкости в вентиляционные отверстия во избежание повреждения внутренних деталей прибора.

- Никогда не погружайте прибор в воду или любую другую жидкость и не ставьте его под проточную воду.
- Если прибор не содержится в надлежащей чистоте, его поверхность может деградировать, что неумолимо скажется на сроке его службы и может стать небезопасным для использования.

**VENTILATOR  
GRECO 16 WALL****BESKRIVELSE**

- A Propel
- B Frontgrill
- C Hoveddel
- D Kontrolpanel
  - D1 - Hastighedsvælger
  - D2 - Hastighedsvælgerledning
  - D3 - Oscillationsvælgerledning
- E Grill bagpå
- F Motorhus
- G Møtrik til bageste grill
- H Motoraksel
- I Propelmøtrik
- J Sikkerhedsskrue
- K Monteringsskrue
- L Monteringsstik

**BRUG OG PLEJE**

- Træk apparatets ledning helt ud før hver brug.
- Brug ikke apparatet, hvis tilbehøret ikke er monteret korrekt.
- Brug ikke apparatet, hvis det tilhører, der er monteret på det, er defekt. Udskift det med det samme.
- Brug ikke apparatet, hvis knapperne til valg af hastighed ikke virker.
- Flyt ikke apparatet, mens det er i brug.
- Brug ikke apparatet, hvis det er væltet, og vend det ikke om.
- Tag stikket ud af stikkontakten, når apparatet ikke er i brug, og før du går i gang med at rengøre det.
- Opbevar dette apparat utilgængeligt for børn og/eller personer med fysiske, sensoriske eller mentale funktionsnedsættelser eller manglende erfaring og viden.
- Opbevar apparatet på et tørt, støvfrit sted uden direkte sollys.
- Sørg for, at støv, snavs eller andre fremmedlegemer ikke blokerer ventilatorristen på apparatet.
- Hold apparatet i god stand. Kontrollér, at de bevægelige dele ikke er forskudt eller sidder fast, og at der ikke er ødelagte dele eller uregelmæssigheder, der kan forhindre apparatet i at fungere korrekt.
- Lad aldrig apparatet være tilsluttet og uden opsyn, hvis det ikke er i brug. Det sparer energi og forlænger apparatets levetid.

- Brug ikke apparatet til at tørre kæledyr eller dyr.
- Brug ikke apparatet til at tørre tekstiler af nogen art.

**INSTALLATION**

- Sørg for at fjerne alt emballagemateriale fra apparatets indre.
- Sørg for, at ventilatoren er afbrudt fra strømforsyningen, før du påbegynder installation eller montering.
- Sørg for, at apparatet står plant i forhold til gulvet.
- Dæk ikke apparatets åbninger til, og bloker dem ikke.
- Dæk ikke apparatets sider til, og lad der være mindst 20 cm plads omkring apparatet.
- Stikket skal være let tilgængeligt, så det kan tages ud i en nødsituation.

**INSTALLATION AF VENTILATOR**

- Apparatet har et vægbeslag, som det kan støttes på.
- Vælg placeringen af blæseren.
- Fastgør vægbeslaget, som du synes er passende, ved hjælp af de medfølgende skrue.
- Placer vægstøtten i den ønskede position under hensyntagen til de ovennævnte afstande, og marker borepunkterne på væggen.
- Bor ind i væggen, hvor det er markeret, og sæt propperne i.
- Brug de medfølgende skrue og plugs til at gennemføre installationen.

**SAMLING AF GRILL OG PROPEL (FIG.1)**

- Monter den bageste grill (E) på motorhuset (F), så deres monteringspunkter passer sammen.
- Spænd den bageste grillmøtrik (G), der fastgør grillen, og sørg for en korrekt indstilling.
- Monter propellen (A) på motorakslen (H).
- Spænd propelmøtrikken (I), der fastgør propellen, og sørg for en korrekt indstilling.
- Monter frontgitteret (B) foran baggitteret (E), så det passer med sikkerhedsskruens position. Fastgør frontgitteret ved hjælp af krogene, og stram sikkerhedsskruen ved hjælp af en skruetrækker.
- Kontrollér, at propellen roterer korrekt.

**INSTRUKTIONER TIL BRUG****FØR BRUG**

- Sørg for, at al produktets emballage er fjernet.
- Læs venligst hæftet "Sikkerhedsråd og advarsler" omhyggeligt før første brug.



- Klargør apparatet i henhold til den funktion, du ønsker at bruge:

### **BRUG**

- Træk ledningen helt ud, før du sætter den i stikkontakten.
- Tilslut apparatet til lysnettet.
- Før apparatet, så luftstrømmen ledes i den ønskede retning.
- Tænd for apparatet, og vælg den ønskede hastighed ved at trække i snoren til hastighedsvælgeren.

### **VENTILATORFUNKTION**

- Vælg den ønskede ventilationshastighed ved at trække i snoren til hastighedsvælgeren eller ved hjælp af hastighedsvælgeren.

### **SVINGNINGSFUNKTION**

- For at aktivere denne funktion skal du trække i Oscillation-vælgerknappen (D3).
- For at deaktivere denne funktion skal du trække i oscillationsvælgerens snor (D3) igen.

### **NÅR DU ER FÆRDIG MED AT BRUGE APPARATET**

- Stop apparatet, og vælg position 0 på hastighedsvælgeren ved at trække i ledningen til hastighedsvælgeren eller i hastighedsvælgeren.

## **RENGØRING**

- Tag stikket ud af stikkontakten, og lad apparatet køle af, før du begynder at rengøre det.
- Rengør udstyret med en fugtig klud med et par dråber opvaskemiddel, og tør det derefter af.
- Brug ikke opløsningsmidler eller produkter med en sur eller basisk pH-værdi, såsom blegemiddel eller slibemidler, til rengøring af apparatet.
- Lad ikke vand eller andre væsker trænge ind i lufthullerne for at undgå skader på apparatets indre dele.
- Sænk aldrig apparatet ned i vand eller andre væsker, og hold det ikke under rindende vand.
- Hvis apparatet ikke er helt rent, kan dets overflade blive nedbrudt, hvilket ubønhørigt påvirker apparatets levetid og kan gøre det usikkert at bruge.

**VIFTE  
GRECO 16 WALL****BESKRIVELSE**

- A Propell
- B Frontgrill
- C Hoveddelen
- D Kontrollpanel
  - D1 - Hastighetsvelger
  - D2 - Ledning for hastighetsvelger
  - D3 - Ledning for oscillasjonsvelger
- E Grill bak
- F Motorhus
- G Mutter for bakre grill
- H Motoraksel
- I Propellmutter
- J Sikkerhetsskrue
- K Monteringsskrue
- L Monteringsplugg

**BRUK OG STELL**

- Trekk ledningen helt ut før hver bruk.
- Ikke bruk apparatet hvis tilbehøret ikke er riktig montert.
- Ikke bruk apparatet hvis tilbehøret som er festet til det er defekt. Skift det ut umiddelbart.
- Ikke bruk apparatet hvis knappene for valg av hastighet ikke fungerer.
- Ikke flytt apparatet mens det er i bruk.
- Ikke bruk apparatet hvis det er tippet opp, og ikke snu det.
- Koble apparatet fra strømnettet når det ikke er i bruk og før rengjøring.
- Oppbevar apparatet utilgjengelig for barn og/eller personer med nedsatt fysisk, sensorisk eller mental funksjonsevne eller manglende erfaring og kunnskap.
- Oppbevar apparatet på et tørt, støvfritt sted, beskyttet mot direkte sollys.
- Pass på at støv, smuss eller andre fremmedlegemer ikke blokkerer vifteristen på apparatet.
- Hold apparatet i god stand. Kontroller at de bevegelige delene ikke er forskjøvet eller sitter fast, og at det ikke er noen ødelagte deler eller uregelmessigheter som kan hindre at apparatet fungerer som det skal.
- La aldri apparatet være tilkoblet og uten tilsyn når det ikke er i bruk. Dette sparer energi og forlenger apparatets levetid.
- Ikke bruk apparatet til å tørke kjæledyr eller dyr.
- Ikke bruk apparatet til å tørke tekstiler av noe slag.

**INSTALLASJON**

- Sørg for å fjerne alt emballasjemateriale fra innsiden av apparatet.
- Forsikre deg om at viften er koblet fra strømnettet før du starter installasjonen eller monteringen.
- Kontroller at apparatet står i vater i forhold til gulvet.
- Ikke dekk til eller blokker noen av apparatets åpninger.
- Ikke dekk til eller blokker sidene på apparatet, og la det være minst 20 cm plass rundt apparatet.
- Støpselet må være lett tilgjengelig slik at det kan trekkes ut i en nødsituasjon.

**VIFTEINSTALLASJON**

- Apparatet har en veggbrakett som det kan støttes på.
- Velg hvor viften skal plasseres.
- Fest veggfestet slik du synes er hensiktsmessig, ved hjelp av de medfølgende monteringsanvisningene i esken.
- Ta hensyn til avstandene nevnt ovenfor, plasser veggstøtten i ønsket posisjon og merk av borepunktene på veggen.
- Bor inn i veggen på de markerte stedene og sett inn pluggene.
- Bruk de medfølgende skruene og pluggene til å utføre installasjonen.

**MONTERING AV GRILL OG PROPELL (FIG.1)**

- Monter den bakre grillen (E) på motorhuset (F), slik at monteringspunktene stemmer overens.
- Stram den bakre grillmutteren (G) som fester grillen, og sørg for riktig innstilling.
- Monter propellen (A) på motorakselen (H).
- Stram propellmutteren (I) som fester propellen, og sørg for riktig innstilling.
- Monter det fremre gitteret (B) foran det bakre gitteret (E), slik at sikkerhetsskruenes posisjon stemmer overens. Fest frontgitteret ved hjelp av krokene og stram sikkerhetsskruen ved hjelp av en skrutrekker.
- Kontroller at propellen roterer riktig.

**BRUKSANVISNING****FØR BRUK**

- Forsikre deg om at all emballasje er fjernet.
- Les nøye gjennom heftet "Sikkerhetsråd og advarsler" før første gangs bruk.
- Klargjør apparatet i henhold til funksjonen du ønsker å bruke:

## **BRUK**

- Trekk strømledningen helt ut før du kobler den til.
- Koble apparatet til strømmettet.
- Før apparatet slik at luftstrømmen styres i ønsket retning.
- Slå på apparatet og velg ønsket hastighet ved å trekke i hastighetsvelgersnoren.

## **VIFTEFUNKSJON**

- Velg ønsket ventilasjonshastighet ved å trekke i hastighetsvelgersnoren eller ved hjelp av hastighetsvelgeren.

## **SVINGNINGSFUNKSJON**

- Du aktiverer denne funksjonen ved å trekke i oscillasjonsvelgersnoren (D3).
- For å deaktivere denne funksjonen trekker du i oscillasjonsvelgersnoren (D3) igjen.

## **NÅR DU ER FERDIG MED Å BRUKE APPARATET**

- Stopp apparatet og velg posisjon 0 på hastighetsvelgeren ved å trekke i hastighetsvelgersnoren eller i hastighetsvelgeren.

## **RENGJØRING**

- Koble apparatet fra strømmettet og la det avkjøles før du begynner å rengjøre det.
- Rengjør utstyret med en fuktig klut tilsatt noen dråper oppvaskmiddel og tørk deretter.
- Ikke bruk løsemidler eller produkter med sur eller basisk pH, for eksempel blekemiddel eller skuremidler, til rengjøring av apparatet.
- Ikke la vann eller andre væsker komme inn i ventilasjonsåpningene for å unngå skader på apparatets indre deler.
- Senk aldri apparatet ned i vann eller andre væsker, og plasser det aldri under rennende vann.
- Hvis apparatet ikke er i god stand og rent, kan overflaten forringes, noe som ubønnhørlig påvirker apparatets levetid og kan gjøre det utrygt å bruke.

**FLÄKT  
GRECO 16 WALL****BESKRIVNING**

- A Propeller
- B Frontgrill
- C Huvuddel
- D Kontrollpanel
  - D1 - reglage för hastighetsväljare
  - D2 - sladd för hastighetsväljare
  - D3 - sladd för oscillationsväljare
- E Grill baktill
- F Motorhus
- G Mutter för bakre grill
- H Motoraxel
- I Propellermutter
- J Säkerhetsskruv
- K Monteringskruvar
- L Monteringspluggar

**ANVÄNDNING OCH SKÖTSEL**

- Dra ut apparatens nätkabel helt före varje användningstillfälle.
- Använd inte apparaten om tillbehören inte är korrekt monterade.
- Använd inte apparaten om de medföljande tillbehören är defekta. Byt ut dem omedelbart.
- Använd inte apparaten om knapparna för val av hastighet inte fungerar.
- Flytta inte apparaten när den används.
- Använd inte apparaten om den tippas upp och vänd inte på den.
- Koppla bort apparaten från elnätet när den inte används och innan du påbörjar någon rengöring.
- Förvara apparaten utom räckhåll för barn och/eller personer med nedsatt fysisk, sensorisk eller mental förmåga eller bristande erfarenhet och kunskap.
- Förvara apparaten på en torr, dammfri plats, skyddad från direkt solljus.
- Se till att damm, smuts eller andra främmande föremål inte blockerar fläktgallret på apparaten.
- Håll apparaten i gott skick. Kontrollera att de rörliga delarna inte är felriktade eller fastklämda och att det inte finns några trasiga delar eller avvikelser som kan hindra apparaten från att fungera korrekt.
- Lämna aldrig apparaten inkopplad och utan uppsikt när den inte används. Detta sparar energi och förlänger apparatens livslängd.

- Använd inte apparaten för att torka husdjur eller djur.
- Använd inte apparaten för att torka textilier av något slag.

**INSTALLATION**

- Var noga med att ta bort allt förpackningsmaterial från apparatens insida.
- Säkerställ att fläkten är fränkopplad från elnätet innan någon installation eller montering påbörjas.
- Se till att apparaten står plant i förhållande till golvet.
- Täck inte över eller blockera någon av apparatens öppningar.
- Täck inte över eller blockera apparatens sidor, lämna ett utrymme på minst 20 cm runt apparaten.
- Stickkontakten måste vara lättåtkomlig så att den kan kopplas bort i en nödsituation.

**INSTALLATION AV FLÄKT**

- Apparaten har ett väggfäste som den kan ställas på.
- Välj plats för fläkten.
- Montera väggfästet på det sätt du finner lämpligt med hjälp av de medföljande skruvarna.
- Placera väggstödet i önskad position med hänsyn till de ovan nämnda avstånden och markera borrhållningarna på väggen.
- Borra i väggen på markerad plats och sätt i pluggen.
- Använd de medföljande skruvarna och pluggarna för att slutföra installationen.

**MONTERING AV GRILL OCH PROPELLER (FIG.1)**

- Montera den bakre grillen (E) på motorhuset (F), så att deras fästpunkter passar ihop.
- Dra åt den bakre grillmuttern (G) som fäster grillen och kontrollera att inställningen är korrekt.
- Montera propellern (A) på motoraxeln (H).
- Dra åt propellermuttern (I) som fäster propellern och kontrollera att den är korrekt inställd.
- Montera det främre gallret (B) framför det bakre gallret (E), matcha säkerhetsskruvens position. Fäst det främre gallret med hjälp av krokarna och dra åt säkerhetsskraven med hjälp av en skruvmejsel.
- Kontrollera att propellern roterar korrekt.

**INSTRUKTIONER FÖR  
ANVÄNDNING****FÖRE ANVÄNDNING**

- Kontrollera att alla produktens förpackningar har avlägsnats.

- Läs häftet "Säkerhetsanvisningar och varningar" noggrant före första användning
- Förbered apparaten för den funktion du vill använda:

### **ANVÄNDNING**

- Dra ut nätkabeln helt innan du ansluter den.
- Anslut apparaten till elnätet.
- Styr apparaten för att rikta luftflödet i önskad riktning.
- Slå på apparaten och välj önskad hastighet genom att dra i snöret för hastighetsväljaren.

### **FLÄKTFUNKTION**

- Välj önskad ventilationshastighet genom att dra i snöret till hastighetsväljaren eller med hjälp av hastighetsväljaren.

### **SVÄNGNINGSFUNKTION**

- För att aktivera denna funktion, dra i oscillationsväljarens sladd (D3).
- För att avaktivera denna funktion, dra i oscillationsväljarens sladd (D3) igen.

### **NÄR DU HAR ANVÄNT APPARATEN FÄRDIGT**

- Stoppa apparaten och välj läge 0 på hastighetsväljaren genom att dra i hastighetsväljarens sladd eller i hastighetsväljaren.

## **RENGÖRING**

- Koppla bort apparaten från elnätet och låt den svalna innan du börjar rengöra den.
- Rengör utrustningen med en fuktig trasa med några droppar diskmedel och torka sedan.
- Använd inte lösningsmedel, produkter med surt eller basiskt pH-värde, t.ex. blekmedel, eller slipmedel för rengöring av apparaten.
- Låt inte vatten eller någon annan vätska tränga in i ventilationsöppningarna för att undvika skador på apparatens inre delar.
- Sänk aldrig ner apparaten i vatten eller någon annan vätska och placera den inte under rinnande vatten.
- Om apparaten inte är ren och i gott skick kan dess yta försämrats, vilket oundvikligen påverkar apparatens livslängd och kan leda till att den inte längre är säker att använda.

**TUULETIN  
GRECO 16 WALL****KUVAUS**

- A Potkuri
- B Etusäleikkö
- C Päärunko
- D Ohjauspaneeli  
D1 - Nopeudenvälitsin  
D2 - Nopeudenvälitsimen johto  
D3 - Värähtelyn valintanaru
- E Takasäleikkö
- F Moottorin kotelo
- G Takasäleikön mutteri
- H Moottorin akseli
- I Potkurin mutteri
- J Turvaruuvi
- K Kiinnitysruuvit
- L Asennustulpat

**KÄYTTÖ JA HOITO**

- Vedä laitteen syöttöjohto kokonaan ulos ennen jokaista käyttökertaa.
- Älä käytä laitetta, jos sen lisävarusteita ei ole asennettu oikein.
- Älä käytä laitetta, jos siihen liitetyt lisävarusteet ovat viallisia. Vaihda ne välittömästi.
- Älä käytä laitetta, jos nopeudenvälintapainikkeet eivät toimi.
- Älä siirrä laitetta käytön aikana.
- Älä käytä laitetta, jos se on kallistunut, äläkä käännä sitä ympäri.
- Irrota laite sähköverkosta, kun sitä ei käytetä, ja ennen kuin ryhdyt puhdistustöihin.
- Säilytä tätä laitetta lasten ja/tai fyysisesti, aistinvaraisesti tai henkisesti heikentyneen tai kokemuksen ja tietämyksen puutteessa olevien henkilöiden ulottumattomissa.
- Säilytä laite kuivassa, pölyttömässä paikassa, jossa ei ole suoraa auringonvaloa.
- Varmista, että pöly, lika tai muut vieraat esineet eivät tuki laitteen tuulettimen ritilää.
- Pidä laite hyvässä kunnossa. Tarkista, että liikkuvat osat eivät ole väässä asennossa tai jumissa, ja varmista, ettei laitteessa ole rikkoutuneita osia tai poikkeavuuksia, jotka voivat estää laitteen oikean toiminnan.

- Älä koskaan jätä laitetta kytkettynä ja ilman valvontaa, jos se ei ole käytössä. Tämä säästää energiaa ja pidentää laitteen käyttöikää.
- Älä käytä laitetta lemmikkien tai eläinten kuivaamiseen.
- Älä käytä laitetta minkäänlaisten tekstiilien kuivaamiseen.

**ASENNUS**

- Muista poistaa kaikki pakkausmateriaali laitteen sisältä.
- Varmista, että tuuletin on kytketty pois päältä sähköverkosta ennen asennus- tai kokoonpanotoimien aloittamista.
- Varmista, että laite on vaakasuorassa lattiaan nähden.
- Älä peitä tai tuki laitteen aukkoja.
- Älä peitä tai estä laitteen sivuja, jätä laitteen ympärille vähintään 20 cm tilaa.
- Pistokkeen on oltava helposti saatavilla, jotta se voidaan irrottaa hätätilanteessa.

**TUULETTIMEN ASENNUS**

- Laitteessa on seinäkiinnike, johon se voidaan tukea.
- Valitse tuulettimen sijainti.
- Kiinnitä seinäkiinnike sopivaksi katsomallasi tavalla käyttämällä laatikossa olevia kiinnitystarvikkeita.
- Aseta seinätuki haluttuun asentoon ottaen huomioon edellä mainitut etäisyydet ja merkitse porauskohdat seinään.
- Poraa seinään merkityn kohdan kohdalle ja aseta pistokkeet.
- Käytä mukana toimitettuja ruuveja ja tulppia asennuksen toteuttamiseen.

**RITILÄN JA POTKURIN KOKOAMINEN (KUVA 1)**

- Asenna takasäleikkö (E) moottorikoteloon (F) sovittamalla ne yhteen.
- Kiristä takasäleikön mutteri (G), jolla grilli kiinnitetään, ja varmista oikea asetus.
- Asenna potkuri (A) moottorin akselille (H).
- Kiristä potkurin mutteri (I), jolla potkuri kiinnitetään, ja varmista oikea asetus.
- Asenna etusäleikkö (B) takasäleikön (E) eteen ja sovita se turvaruuvien asentoon. Kiinnitä etusäleikkö koukujen avulla ja kiristä varmistusruuvi ruuvimeisselillä.
- Tarkista, että potkuri pyörii oikein.

**KÄYTTÖOHJEET****ENNEN KÄYTTÖÄ**

- Varmista, että kaikki tuotteen pakkaukset on poistettu.

- Lue huolellisesti "Turvallisuusohjeet ja varoitukset" -kirjanen ennen ensimmäistä käyttöä.
- Valmistele laite sen toiminnon mukaan, jota haluat käyttää:

## **KÄYTÄ**

- Pidennä syöttöjohto kokonaan ennen sen kytkemistä.
- Kytke laite verkkovirtaan.
- Ohjaa laitetta ohjaamaan ilmapirtausta haluttuun suuntaan.
- Kytke laite päälle ja valitse haluamasi nopeus vetämällä nopeudenvälitsimen narusta.

## **TUULETTIMEN TOIMINTO**

- Valitse haluamasi tuuletusnopeus vetämällä nopeudenvälitsimen narusta tai nopeudenvälitsimen säätimellä.

## **VÄRÄHTELYTOIMINTO**

- Aktivoi tämä toiminto vetämällä värähtelyn valintanarusta (D3).
- Voit poistaa tämän toiminnon käytöstä vetämällä värähtelyn valintanarusta (D3) uudelleen.

## **KUN OLET LOPETTANUT LAITTEEN KÄYTÖN**

- Pysäytä laite ja valitse nopeudenvälitsimen säädin asentoon 0 vetämällä nopeudenvälitsimen narusta tai nopeudenvälitsimestä.

## **PUHDISTUS**

- Irrota laite sähköverkosta ja anna sen jäähtyä ennen puhdistustöitä.
- Puhdista laite kostealla liinalla, johon on lisätty muutama tippa pesuainetta, ja kuivaa se sitten.
- Älä käytä laitteen puhdistamiseen liuottimia, happamia tai emäksisiä tuotteita, kuten valkaisuaineita, tai hankaavia tuotteita.
- Älä päästä vettä tai muuta nestettä tuuletusaukkoihin, jotta laitteen sisäosat eivät vaurioidu.
- Älä koskaan upota laitetta veteen tai muuhun nesteeseen tai aseta sitä juoksevan veden alle.
- Jos laite ei ole hyvässä puhtauskunnossa, sen pinta voi rapistua ja vaikuttaa väärjäämättä laitteen käyttöikään, ja siitä voi tulla vaarallinen käyttöä.

**FAN  
GRECO 16 WALL****AÇIKLAMA**

- A Pervane
- B Ön ızgara
- C Ana gövde
- D Kontrol Paneli  
D1 - Hız Seçici Kontrol  
D2 - Hız Seçici Kordon  
D3 - Osilasyon seçici kordon
- E Arka ızgara
- F Motor Muhafazası
- G Arka ızgara somunu
- H Motor mili
- I Pervane somunu
- J Güvenlik vidası
- K Montaj vidaları
- L Montaj tapaları

**KULLANIM VE BAKIM**

- Her kullanımdan önce cihazın besleme kablosunu tamamen uzatın.
- Aksesuarları düzgün takılmamışsa cihazı kullanmayın.
- Takılı aksesuarlar arızalıysa cihazı kullanmayın. Hemen değiştirin.
- Hız seçim düğmeleri çalışmıyorsa cihazı kullanmayın.
- Kullanım sırasında cihazı hareket ettirmeyin.
- Cihaz devrilmişse kullanmayın ve ters çevirmeyin.
- Kullanılmadığında ve herhangi bir temizlik işlemi yapmadan önce cihazın elektrik bağlantısını kesin.
- Bu cihazı çocukların ve/veya fiziksel, duyuşsal veya zihinsel yetersizliği olan veya deneyim ve bilgi eksikliği olan kişilerin erişemeyeceği yerlerde saklayın.
- Cihazı kuru, tozsuz ve doğrudan güneş ışığı almayan bir yerde tutun.
- Toz, kir veya diğer yabancı cisimlerin cihaz üzerindeki fan ızgarasını engellemediğinden emin olun.
- Cihazı iyi durumda tutun. Hareketli parçaların yanlış hizalanmadığını veya sıkışmadığını kontrol edin ve cihazın doğru çalışmasını engelleyebilecek kırık parçalar veya anormallikler olmadığından emin olun.
- Cihazı kullanmadığınız zamanlarda asla bağlı ve gözetimsiz bırakmayın. Bu enerji tasarrufu sağlar ve cihazın ömrünü uzatır.
- Cihazı evcil hayvanları veya hayvanları kurutmak için kullanmayın.

- Cihazı herhangi bir tür tekstil ürününü kurutmak için kullanmayın.

**KURULUM**

- Cihazın içindeki tüm ambalaj malzemelerini çıkardığınızdan emin olun.
- Herhangi bir kurulum veya montaj işlemine başlamadan önce fanın şebeke beslemesinden kapatıldığından emin olun.
- Cihazın zemine göre düz olduğundan emin olun.
- Cihazın herhangi bir açıklığını kapatmayın veya engellemeyin.
- Cihazın yanlarını kapatmayın veya engellemeyin, cihazın etrafında en az 20 cm boşluk bırakın.
- Fiş, acil bir durumda çıkarılabilmesi için kolayca erişilebilir olmalıdır.

**FAN KURULUMU**

- Cihazın desteklenebileceği bir duvar braketini kullanın.
- Fan'ın konumunu seçin.
- Duvar braketini, kutuda verilenleri kullanarak uygun gördüğünüz şekilde sabitleyin.
- Yukarıda belirtilen ayırma mesafelerini dikkate alarak, duvar desteğini gerekli konuma yerleştirin ve delme noktalarını duvarda işaretleyin.
- Duvarı işaretli yerlerden delin ve fişleri takın.
- Kurulumu gerçekleştirmek için birlikte verilen vidaları ve tapaları kullanın.

**IZGARA VE PERVANENİN MONTAJI (ŞEK.1)**

- Arka ızgarayı (E) motor gövdesine (F) takın ve takma noktalarını eşleştirin.
- ızgarayı bağlayan arka ızgara somununu (G) sıkın ve doğru ayarında olduğundan emin olun.
- Pervaneyi (A) motor miline (H) takın.
- Pervaneyi bağlayan pervane somununu (I) sıkın ve doğru ayarında olduğundan emin olun.
- Ön ızgarayı (B) arka ızgaranın (E) önüne, güvenlik vidası konumuna uyacak şekilde takın. Kancaları kullanarak ön ızgarayı sabitleyin ve bir tornavida kullanarak güvenlik vidasını sıkın.
- Pervanenin doğru döndüğünü kontrol edin.



# KULLANIM TALIMATLARI

## KULLANMADAN ÖNCE

- Tüm ürün ambalajlarının çıkarıldığından emin olun.
- Lütfen ilk kullanımdan önce "Güvenlik önerileri ve uyarılar" kitapçığını dikkatlice okuyun
- Cihazı kullanmak istediğiniz fonksiyona göre hazırlayın:

## KULLANIM

- Fişi prize takmadan önce besleme kablosunu tamamen uzatın.
- Cihazı elektrik şebekesine bağlayın.
- Hava akışını istenen yöne yönlendirmek için cihazı yönlendirin.
- Cihazı açın ve Hız seçme kablosunu çekerek istediğiniz hızı seçin.

## FAN FONKSİYONU

- Hız seçme kablosunu çekerek veya hız seçme kontrolünü kullanarak istediğiniz havalandırma hızını seçin.

## SALINIM FONKSİYONU

- Bu işlevi etkinleştirmek için, Salınım seçme kablosunu (D3) çekin.
- Bu işlevi devre dışı bırakmak için, Salınım seçme kablosunu (D3) tekrar çekin.

## CIHAZI KULLANMAYI BITİRDİĞİNİZDE

- Hız seçme kablosunu veya hız seçme kontrolünü çekerek hız seçme kontrolünde 0 konumunu seçerek cihazı durdurun.

## TEMİZLİK

- Herhangi bir temizlik işlemine başlamadan önce cihazın elektrik bağlantısını kesin ve soğumasını bekleyin.
- Ekipmanı birkaç damla bulaşık deterjanı damlatılmış nemli bir bezle temizleyin ve ardından kurulayın.
- Cihazı temizlemek için çözücüler veya çamaşır suyu gibi asit veya baz pH değerine sahip ürünler veya aşındırıcı ürünler kullanmayın.
- Cihazın iç parçalarının zarar görmesini önlemek için hava deliklerine su veya başka bir sıvı girmesine izin vermeyin.
- Cihazı asla suya veya başka bir sıvıya daldırmayın veya akan suyun altına koymayın.
- Cihaz iyi bir temizlik durumunda değilse, yüzeyi bozulabilir ve cihazın kullanım ömrünü kaçınılmaz olarak etkileyebilir ve kullanımı güvensiz hale gelebilir.

#### פונקציית מאוורר

- בחר את מהירות האוורור הרצויה על ידי משיכת כבל בורר המהירות או שימוש בבקרת בורר המהירות.

#### פונקציית תנודה

- כדי להפעיל פונקציה זו, משוך את כבל בורר התנודה (D3).
- כדי לבטל פונקציה זו, משוך שוב את כבל בורר התנודה (D3).

#### לאחר שתסיים להשתמש במכשיר

- עצור את המכשיר, בחר במצב 0 בבקרת בורר המהירות על ידי משיכת כבל בורר המהירות או בקרת בורר המהירות.

### ניקוי

- נתק את המכשיר מהחשמל ואפשר לו להתקרר לפני ביצוע כל משימת ניקוי.
- נקה את הציוד עם מטלית לחה עם כמה טיפות של נוזל כביסה ולאחר מכן יבש.
- אין להשתמש במימיסים, או במוצרים בעלי חומצה או pH בסיס כגון אקונומיקה, או מוצרים שוחקים, לניקוי המכשיר.
- אל תתנו למים או לכל נוזל אחר להיכנס לפתחי האוורור כדי למנוע נזק לחלקים הפנימיים של המכשיר.
- לעולם אל תטבול את המכשיר במים או בכל נוזל אחר ואל תניח אותו מתחת למים זורמים.
- אם המכשיר אינו במצב ניקיון טוב, פני השטח שלו עלולים להתקלקל ולהשפיע ללא הרף על משך חייו השימושיים של המכשיר ועלולים להפוך לא בטוחים לשימוש.

## התקנה

- הקפד להסיר את כל חומרי האריזה מתוך המכשיר.
- ודא שהמאוורר כבוי מרשת החשמל לפני התחלת כל פעולת התקנה או הרכבה.
- ודא שהמכשיר ישר ביחס לרצפה.
- אין לכסות או לחסום אף אחד מהפתחים של המכשיר.
- אל תכסה או תחסום את דפנות המכשיר השאר מרווח מינימלי של 20 ס"מ מסביב למכשיר.
- התקע חייב להיות נגיש בקלות כדי שניתן יהיה לנתק אותו במקרה חירום.

### התקנת מאוורר

- למכשיר יש תושבת קיר עליה ניתן לתמוך.
- בחר את המיקום של המאוורר.
- תקן את תושבת הקיר כפי שאתה חושב לנכון, באמצעות התושבת המצורפת בקופסה.
- בהתחשב במרחקי ההפרדה שהוזכרו לעיל, הנח את תומך הקיר במיקום הנדרש וסמן את נקודות הקידוח על הקיר.
- קדחו לתוך הקיר במקום המסומן והכנסו את התקעים.
- השתמש בברגים ובתקעים המסופקים כדי לממש את ההתקנה.

### הרכבת הגריל והמדחף (FIG. 1)

- התקן את הגריל האחורי (E) על בית המנוע (F), תוך התאמת נקודות החיבור שלהם.
- יש להדק את אום הגריל האחורי (G) שמחבר את הגריל ולוודא הגדרה נכונה.
- התקן את המדחף (A) על ציר המנוע (H).
- יש להדק את אום המדחף (I) שמחבר את המדחף ולוודא הגדרה נכונה.
- התקן את הגריל הקדמי (B) לפני הגריל האחורי (E), תוך התאמת מיקום בורג האבטחה. תקן את הגריל הקדמי באמצעות הוויס והדק את בורג האבטחה באמצעות מברג.
- בדוק את הסיבוב הנכון של המדחף.

## הוראות לשימוש

### לפני השימוש

- ודא שכל אריוזות המוצר הוסרו.
- אנא קרא בעיון את חוברת "עצות ואזהרות בטיחות" לפני השימוש הראשון
- הכן את המכשיר בהתאם לפונקציה שבה ברצונך להשתמש:

### להשתמש

- הארך את כבל החשמל לחלוטין לפני חיבורו.
- חבר את המכשיר לרשת החשמל.
- הנח את המכשיר כדי לכוון את זרימת האוויר לכיוון הרצוי.
- הפעל את המכשיר ובחר את המהירות הרצויה על ידי משכת כבל בורר המהירות.

## תיאור

- A מדחף
- B גריל קדמי
- C גוף עיקרי
- D לוח בקרה
- D1 – בקרת בורר מהירו
- D2 – כבל בורר מהירות
- D3 – כבל בורר תנודותגריל אחורי
- E גריל אחורי
- F דיור מנוע
- G אום גריל אחורי
- H ציר מנוע
- I אום מדחף
- J בורג אבטחה
- K ברגים להרכבה
- L תקעים בקיר

## שימוש וטיפול

- הארך את כבל החשמל של המכשיר במלואו לפני כל שימוש.
- אל תשתמש במכשיר אם האביזרים שלו אינם מותאמים כהלכה.
- אל תשתמש במכשיר אם האביזרים המחוברים אליו פגומים. החלף אותם מיד.
- אל תשתמש במכשיר אם לחצני בחירת המהירות אינם פועלים.
- אין להזיז את המכשיר בזמן השימוש.
- אל תשתמש במכשיר אם הוא מוטה ואל תהפוך אותו.
- נתק את המכשיר מהחשמל כאשר אינו בשימוש ולפני ביצוע משימת ניקוי כלשהי.
- אחסן מכשיר זה הרחק מהישג ידם של ילדים ו/או אנשים עם חוסר ניסיון וידע פיזיים, תחושתיים או נפשיים מופתים.
- שמור את המכשיר במקום יבש ונטול אבק, הרחק מאור שמש ישיר
- ודא שאבק, לכלוך או חפצים זרים אחרים אינם חוסמים את גריל המאוורר במכשיר.
- שמרו על המכשיר במצב טוב. בדוק שהחלקים הנעים אינם מיושרים או תקועים ודא שאין חלקים שבורים או חריגות שעלולות למנוע מהמכשיר לפעול כהלכה.
- לעולם אל תשאיר את המכשיר מחובר וללא השגחה אם אינו בשימוש. זה חוסך באנרגיה ומאריך את חיי המכשיר.
- אין להשתמש במכשיר לייבוש חיות מחמד או בעלי חיים.
- אין להשתמש במכשיר לייבוש טקסטיל מכל סוג שהוא.

## وظيفة التذبذب

- لتنشيط هذه الوظيفة، اسحب سلك محدد التذبذب (D3).
- لإلغاء تنشيط هذه الوظيفة، اسحب سلك محدد التذبذب (D3) مرة أخرى.

## بمجرد الانتهاء من استخدام الجهاز

- أوقف الجهاز، واختر الموضع 0 في أداة التحكم في محدد السرعة عن طريق سحب سلك محدد السرعة أو مفتاح التحكم في محدد السرعة.

## تنظيف

- أفضل الجهاز عن مصدر التيار الكهربائي واتركه يبرد قبل القيام بأي مهمة تنظيف.
- قم بتنظيف الجهاز بقطعة قماش مبللة مع بضع قطرات من سائل الغسيل ثم جففه.
- لا تستخدم المذيبات أو المنتجات التي تحتوي على درجة حموضة حمضية أو قاعدية مثل مواد التبييض أو المنتجات الكاشطة لتنظيف الجهاز.
- لا تسمح بدخول الماء أو أي سائل آخر إلى فتحات الهواء لتجنب تلف الأجزاء الداخلية للجهاز.
- لا تغمر الجهاز أبدًا في الماء أو أي سائل آخر أو تضعه تحت الماء الجاري.
- إذا لم يكن الجهاز في حالة جيدة من النظافة، فقد يتدهور سطحه ويؤثر بشكل لا محالة على مدة العمر الإنتاجي للجهاز وقد يصبح غير آمن للاستخدام.

## وصف

- تأكد من إزالة جميع مواد التغليف من داخل الجهاز.
- تأكد من إيقاف تشغيل المروحة من مصدر التيار الكهربائي قبل بدء أي عملية تثبيت أو تجميع.
- تأكد من أن الجهاز مستوي بالنسبة للأرضية.
- لا تقم بتغطية أو عرقلة أي من فتحات الجهاز.
- لا تقم بتغطية أو إعاقة جوانب الجهاز، واترك مساحة لا تقل عن 20 سم حول الجهاز.
- يجب أن يكون من السهل الوصول إلى القابس حتى يمكن فصله في حالة الطوارئ.

## تركيب المروحة

- يحتوي الجهاز على حامل جداري يمكن دعمه عليه.
- اختر موقع المروحة.
- قم بتثبيت دعامة الحائط بالشكل الذي تراه مناسبًا، باستخدام الأداة المتوفرة في الصندوق.
- مع مراعاة المسافات الفاصلة المذكورة أعلاه، ضع دعامة الحائط في الوضع المطلوب وحدد نقاط الحفر على الحائط.
- قم بالحفر في الحائط حيث تم وضع علامة عليه وأدخل المقابس.
- استخدم البراغي والمقابض المرفقة لتحقيق التثبيت.

## تجميع الشواية والمروحة (الشكل 1)

- قم بتركيب الشبكة الخلفية (E) على مبيت المحرك (F)، بما يتوافق مع نقاط التركيب الخاصة بها.
- أحكم ربط صامولة الشواية الخلفية (G) التي تثبت الشواية وتأكد من الإعداد الصحيح.

- قم بتركيب المروحة (A) على عمود المحرك (H).
- أحكم ربط صامولة المروحة (I) التي تربط المروحة وتأكد من الإعداد الصحيح.
- قم بتركيب الشبكة الأمامية (B) أمام الشبكة الخلفية (E)، بما يتوافق مع موضع مسمار الأمان. قم بتثبيت الشبكة الأمامية باستخدام الحطافات وأحكم ربط برغي الأمان باستخدام مفك البراغي.
- تحقق من الدوران الصحيح للمروحة.

## تعليمات الاستخدام

## قبل الاستعمال

- تأكد من إزالة جميع عبوات المنتج.
- يرجى قراءة كتيب "نصائح وتحذيرات السلامة" بعناية قبل الاستخدام الأول.
- قم بإعداد الجهاز وفقًا للوظيفة التي ترغب في استخدامها:

## يستخدم

- قم بتمديد سلك الإمداد بالكامل قبل توصيله.
- قم بتوصيل الجهاز بالتيار الكهربائي.
- قم بتوجيه الجهاز لتوجيه تدفق الهواء في الاتجاه المطلوب.
- قم بتشغيل الجهاز وحدد السرعة المطلوبة عن طريق سحب سلك تحديد السرعة.

## وظيفة المروحة

- حدد سرعة التهوية المطلوبة عن طريق سحب سلك محدد السرعة أو باستخدام مفتاح التحكم في محدد السرعة.

- A المروحة
- B الشبكة الأمامية
- C الجسم الرئيسي
- D لوحة التحكم
- D1 - التحكم في محدد السرعة
- D2 - سلك محدد السرعة
- D3 - سلك محدد التذبذب
- E الشواية الخلفية
- F إسكان المحرك
- G صامولة الشواية الخلفية
- H رمح المحرك
- I الجوز المروحة
- J المسمار الأمان
- K مسامير التثبيت
- L تركيب المقابض

## الاستخدام والرعاية

- قم بتمديد سلك إمداد الجهاز بالكامل قبل كل استخدام.
- لا تستخدم الجهاز إذا لم يتم تركيب ملحقاته بشكل صحيح.
- لا تستخدم الجهاز إذا كانت الملحقات المرفقة به معيبة. استبدلها على الفور.
- لا تستخدم الجهاز إذا كانت أزرار تحديد السرعة لا تعمل.
- لا تحرك الجهاز أثناء الاستخدام.
- لا تستخدم الجهاز إذا كان مقلوبًا ولا تقلبه.
- أفضل الجهاز عن مصدر التيار الكهربائي عند عدم استخدامه وقبل القيام بأي مهمة تنظيف.
- قم بتخزين هذا الجهاز بعيدًا عن متناول الأطفال وأو الأشخاص ذوي الإعاقة الجسدية أو الحسية أو العقلية أو الذين يفتقرون إلى الخبرة والمعرفة.
- احتفظ بالجهاز في مكان جاف وخالي من الغبار وبعيدًا عن أشعة الشمس المباشرة.
- تأكد من أن الغبار أو الأوساخ أو الأجسام الغريبة الأخرى لا تعيق شبكة المروحة الموجودة بالجهاز.
- حافظ على الجهاز في حالة جيدة. تأكد من عدم محاذة الأجزاء المتحركة أو انحصارها بشكل خاطئ وتأكد من عدم وجود أجزاء مكسورة أو حالات شاذة قد تمنع الجهاز من العمل بشكل صحيح.
- لا ترك الجهاز أبدًا متصلًا دون مراقبة إذا لم يكن قيد الاستخدام. وهذا يوفر الطاقة ويطيل عمر الجهاز.
- لا تستخدم الجهاز لتجفيف الحيوانات الأليفة أو الحيوانات.
- لا تستخدم الجهاز لتجفيف المنسوجات من أي نوع.





# taurus

[www.taurus-home.com](http://www.taurus-home.com)



Points de collecte sur [www.quefairedemesdechets.fr](http://www.quefairedemesdechets.fr)