

taurus

LOIZA

Hervidora de Agua

Kettle

Bouilloire à Eau

Wasserkocher

Bollitore d'acqua

Fervedor de Água

Waterkoker

Czajnik elektryczny

Βραστήρας Νερού

Электрический чайник

Fierbător de apă

Електрическа кана

جهاز غلي الماء

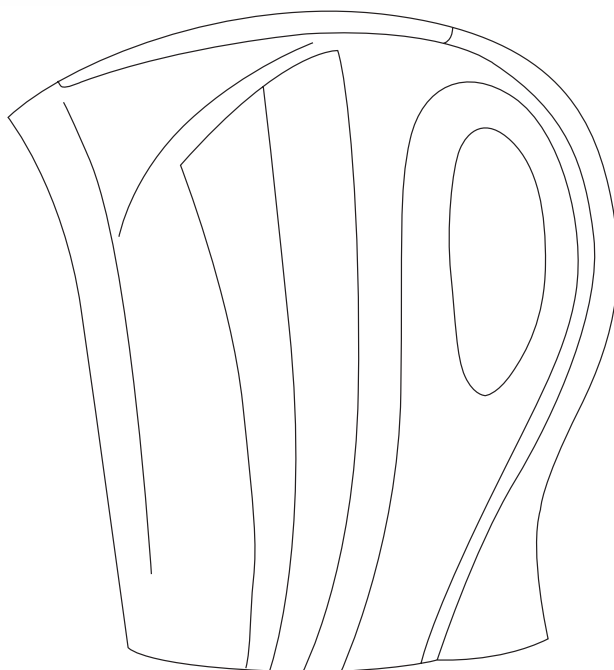

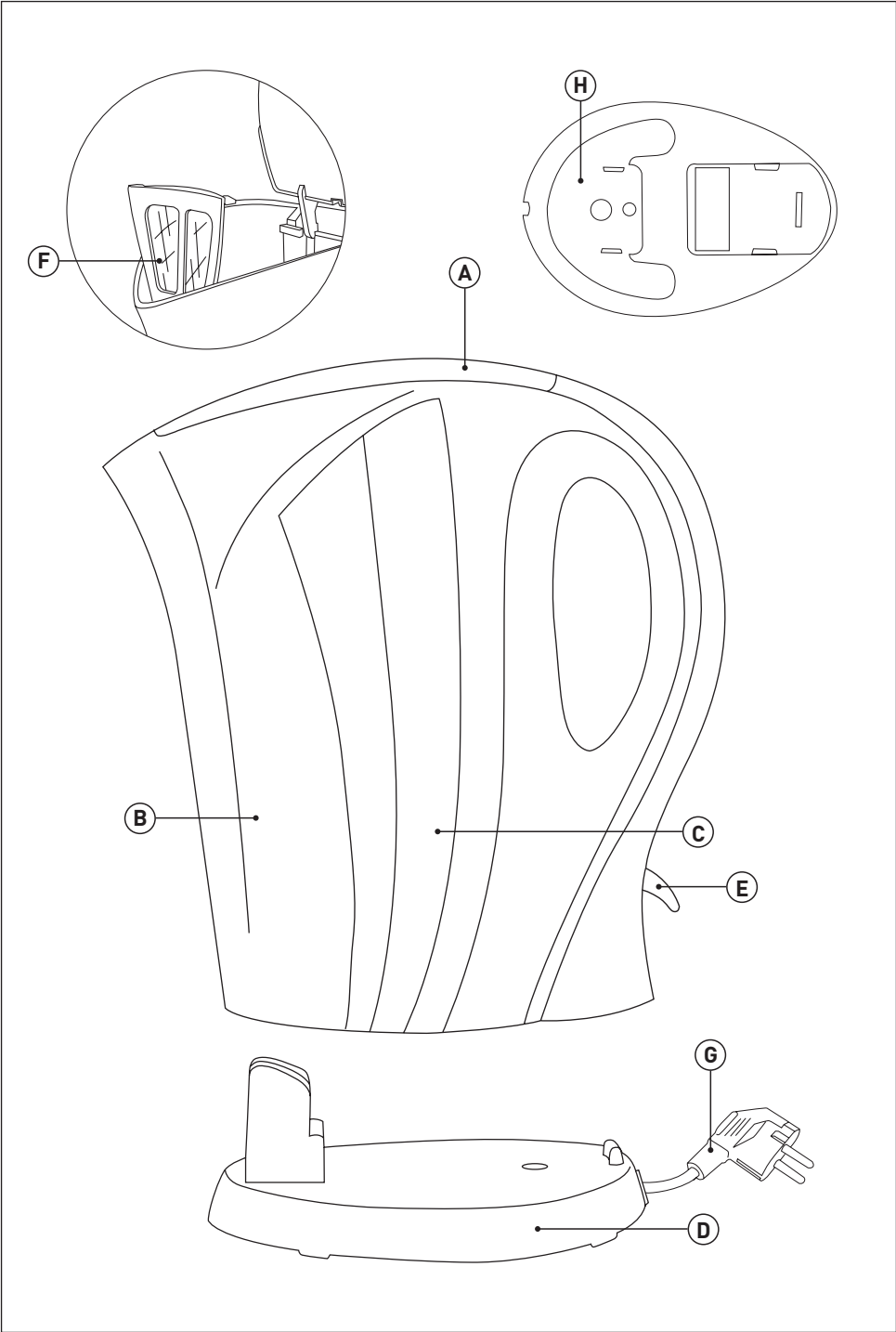

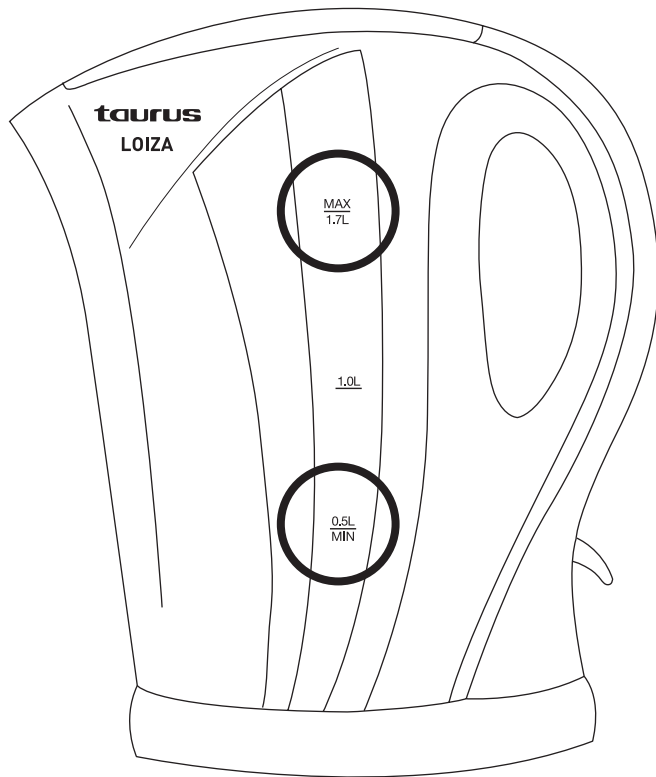

Fig.1

Español

Hervidora de Agua LOIZA

DESCRIPCIÓN

- A Tapa
- B Cuerpo
- C Visor de nivel de agua
- D Base
- E Interruptor de marcha/paro
- F Filtro
- G Toma de corriente
- H Alojamiento cable

UTILIZACIÓN Y CUIDADOS:

- Antes de cada uso, desenrollar completamente el cable de alimentación del aparato.
- No poner el aparato en marcha sin agua.
- No usar el aparato si su dispositivo de puesta en marcha/paro no funciona.
- No mover el aparato mientras está en uso.
- No dar la vuelta al aparato mientras está en uso o conectado a la red.
- Respetar los niveles MAX y MIN. (Fig.1)
- Desenchufar el aparato de la red cuando no se use y antes de realizar cualquier operación de limpieza.
- Desenchufar el aparato de la red antes de rellenar el depósito de agua.
- Guardar este aparato fuera del alcance de los niños y/o personas discapacitadas.
- No guardar el aparato si todavía está caliente.
- Utilizar el aparato solamente con agua.
- El aparato está pensado únicamente para calentar agua, en consecuencia el aparato no debe ser usado para cocinar, calentar leche...
- Toda utilización inadecuada, o en desacuerdo con las instrucciones de uso, puede comportar peligro, anulando la garantía y la responsabilidad del fabricante.

MODO DE EMPLEO

NOTAS PREVIAS AL USO:

- Antes de usar el producto por primera vez y a fin de que quede completamente libre de polvo y otras impurezas, es aconsejable hacer hervir agua en él y posteriormente tirarla.

LLENADO DE AGUA:

- Es imprescindible haber llenado previamente el depósito con agua antes de poner el aparato en marcha.
- Extraer el recipiente de la base.
- Abrir la tapa.
- Llenar el recipiente respetando el nivel MAX y MIN (Fig. 1).
- Cerrar la tapa.
- Volver a colocar el recipiente en su alojamiento, asegurándose que este debidamente encajado.

USO:

- Enchufar el aparato a la red eléctrica.
- Poner el aparato en marcha, accionando el interruptor marcha/paro.
- El piloto luminoso se iluminará.
- Una vez el agua este hirviendo, el piloto luminoso se desconectará y el aparato se parará automáticamente.
- Retirar el hervidor de su base y verter el agua.
- No abrir la tapa al servir agua.

UNA VEZ FINALIZADO EL USO DEL APARATO:

- Desenchufar el aparato de la red eléctrica.
- Retirar el agua del interior del aparato.
- Limpiar el aparato.

ALOJAMIENTO CABLE

- Este aparato dispone de un alojamiento para el cable de conexión a la red situado en su parte inferior

ASA/S DE TRANSPORTE:

- Este aparato dispone de un asa en su parte posterior para hacer fácil y cómodo su transporte.

LIMPIEZA

- Desenchufar el aparato de la red y dejarlo enfriar antes de iniciar cualquier operación de limpieza.
- Limpiar el aparato con un paño húmedo impregnado con unas gotas de detergente y secarlo después.
- No utilizar disolventes, ni productos con un factor pH ácido o básico como la lejía, ni productos abrasivos, para la limpieza del aparato.
- Retirar los filtros. Lavarlos en agua caliente jabonosa o en el lavavajillas. Volver a colocarlos en posición correcta.

English

Kettle LOIZA

DESCRIPTION

- A Lid
- B Body
- C Water level indicator
- D Base
- E On/off switch
- F Filter
- G Mains plug
- H Cord housing

USE AND CARE:

- Fully unroll the appliance's power cable before each use.
- Do not switch the appliance on without water.
- Do not use the appliance if the on/off switch does not work.
- Do not move the appliance while in use.
- Do not turn the appliance over while it is in use or connected to the mains.
- Respect the MAX and MIN levels (Fig.1)
- Disconnect the appliance from the mains when not in use and before undertaking any cleaning task.
- Unplug the appliance from the mains before refilling the water tank.
- This appliance should be stored out of reach of children and/or the disabled.
- Do not put the appliance away if it is still hot.
- Only use water with the appliance.
- The appliance is only intended for heating water; as a consequence the appliance should not be used for the cooking or heating of milk...
- Any misuse or failure to follow the instructions for use renders the guarantee and the manufacturer's liability null and void.

INSTRUCTIONS FOR USE

BEFORE USE:

- Before using the product for the first time it is advisable to boil water within, so as to remove all remaining dust and impurities.

FILLING WITH WATER:

- The deposit must be filled with water before turning the appliance on.
- Extract the receptacle from its base.
- Open the cover.
- Fill the receptacle taking care to observe the MAX and MIN level (Fig. 1)
- Close the lid.
- Replace the tank in its housing, ensuring that it is well fitted.

USE:

- Connect the appliance to the mains.
- Turn the appliance on using the on/off switch.
- The pilot light comes on.
- Once the water has boiled the pilot light will go off and the appliance will stop automatically.
- Remove the kettle from its base and pour water away.
- Don't open the lid when pouring out water.

ONCE YOU HAVE FINISHED USING THE APPLIANCE:

- Unplug the appliance to the mains.
- Remove the water from the inside of the appliance.
- Clean the appliance

CORD HOUSING

- This appliance has a cable compartment situated on its underside.

CARRY HANDLE/S:

- The device has a handle on the upper part so it can be transported easily and comfortably.

CLEANING

- Disconnect the appliance from the mains and let it cool before undertaking any cleaning task.

- Clean the equipment with a damp cloth with a few drops of washing-up liquid and then dry.
- Do not use solvents, or products with an acid or base pH such as bleach, or abrasive products, for cleaning the appliance.
- Remove filters. Wash them in warm and soapy water or in the dishwasher. Put them back in the right position.

Français

Bouilloire à Eau LOIZA

DESCRIPTION

- A Couvercle
- B Corps
- C Indicateur de niveau d'eau
- D Base
- E Interrupteur marche/arrêt
- F Filtre
- G Prise de courant
- H Compartiment câble

UTILISATION ET PRÉCAUTIONS:

- Avant chaque utilisation, dérouler complètement le câble d'alimentation de l'appareil.
- Ne jamais mettre en marche l'appareil sans eau.
- Ne pas utiliser l'appareil si son dispositif de mise en marche/arrêt ne fonctionne pas.
- Ne pas faire bouger l'appareil en cours de fonctionnement
- Ne pas retourner l'appareil quand il est en cours d'utilisation ou branché au secteur.
- Respecter les niveaux MAXIMUM et MINIMUM. (Fig. 1)
- Débrancher l'appareil du secteur tant qu'il reste hors d'usage et avant de procéder à toute opération de nettoyage.
- Débrancher l'appareil du réseau électrique, avant de remplir le réservoir d'eau.
- Laisser l'appareil hors de portée des enfants et/ou des personnes handicapées.
- Ne pas garder l'appareil s'il est encore chaud.
- N'utiliser l'appareil qu'avec de l'eau.
- Cet appareil a été conçu pour chauffer uniquement de l'eau, par conséquent il faudra éviter d'utiliser l'appareil pour cuisiner, chauffer du lait ...
- Toute utilisation inappropriée ou non conforme aux instructions d'utilisation annule la garantie et la responsabilité du fabricant.

MODE D'EMPLOI

REMARQUES AVANT UTILISATION:

- Avant d'utiliser cet appareil pour la première fois et afin d'assurer une propreté totale du récipient, il est conseillé d'y faire bouillir de l'eau et, par la suite, la jeter.

REMPLEISSAGE D'EAU :

- Il est indispensable de remplir d'eau le réservoir avant de mettre en marche l'appareil.
- Extraire le récipient de sa base.
- Ouvrir le couvercle.
- Remplir le réservoir en respectant le niveau MAX et MIN (Fig. 1)
- Fermer le couvercle.
- Remettre le réservoir dans son logement, en s'assurant de bien le fixer.

USAGE:

- Brancher l'appareil au secteur.
- Mettre l'appareil en marche en actionnant l'interrupteur de marche/arrêt.
- Le voyant lumineux s'allumera.
- Une fois que l'eau boue, le voyant lumineux s'éteindra et l'appareil s'arrêtera automatiquement.
- Retirer la bouilloire de son socle, puis verser l'eau
- Ne pas ouvrir le couvercle lorsque vous versez l'eau

LORSQUE VOUS AVEZ FINI DE VOUS SERVIR DE L'APPAREIL:

- Débrancher l'appareil du secteur.
- Retirer l'eau du récipient.
- Nettoyer l'appareil.

COMPARTIMENT CÂBLE

- Cet appareil dispose d'un ramasse cordon situé dans la partie inférieure de l'appareil.

POIGNÉE DE TRANSPORT:

- Cet appareil dispose d'une poignée sur sa partie postérieure pour faciliter son transport en toute commodité.

NETTOYAGE

- Débrancher l'appareil du secteur et attendre son complet refroidissement avant de la nettoyer.
- Nettoyer le dispositif électrique avec un chiffon humide et le laisser sécher.
- Ne pas utiliser de solvants ni de produits à pH acide ou basique tels que l'eau de javel, ni de produits abrasifs pour nettoyer l'appareil.
- Retirer les filtres. Les nettoyer à l'eau chaude savonneuse ou au lave-vaisselle, puis les replacer correctement.

Deutsch

Wasserkocher LOIZA

BESCHREIBUNG

- A Deckel
- B Gehäuse
- C Wasserstandsanzeige
- D Basis
- E An/ Austaste
- F Filter
- G Netzkabel mit Stecker
- H Kabelfach

GEBRAUCH UND PFLEGE:

- Vor jedem Gebrauch des Geräts das Stromkabel vollständig auswickeln.
- Niemals das Gerät ohne Wasser einschalten.
- Benützen Sie das Gerät nicht, wenn der An-/ Ausschalter nicht funktioniert.
- Das Gerät nicht bewegen, während es in Betrieb ist.
- Bewegen oder verschieben Sie das Gerät nicht, während es in Betrieb ist.
- Achten Sie auf die MAXIMUM und MINI-MARKIERUNGEN (Abb. 1)
- Ziehen Sie den Stecker heraus und lassen Sie das Gerät abkühlen, bevor Sie mit der Reinigung beginnen.
- Zum Auffüllen des Wassertanks das Gerät vom Stromnetz nehmen.
- Bewahren Sie das Gerät außerhalb der Reichweite von Kindern und/oder Behinderten auf.
- Nicht das Gerät wegräumen, wenn es noch heiß ist.
- Das Gerät nur mit Wasser verwenden.
- Das Gerät ist nur dafür geeignet, Wasser zu kochen. Daher darf es nicht zum Kochen, zum Erhitzen von Milch usw. verwendet werden.
- Unsachgemäßer Gebrauch oder die Nichteinhaltung der vorliegenden Gebrauchsanweisungen können gefährlich sein und führen zu einer vollständigen Ungültigkeit der Herstellergarantie.

GEBRAUCHSANWEISUNG

HINWEISE VOR DEM EINSATZ:

- Es wird empfohlen, vor der ersten Inbetriebnahme Staub und sonstige Schmutzpartikel im Topf restlos zu entfernen, indem Wasser aufgekocht und danach weggeschüttet wird.

MIT WASSER FÜLLEN:

- Der Behälter muss unbedingt mit Wasser gefüllt werden, bevor die Maschine in Gang gesetzt werden kann.
- Nehmen Sie den Behälter vom Sockel.
- Öffnen Sie den Deckel.
- Den Wassertank bis zur Markierung MAX-MIN füllen (Abb. 1).
- Schließen Sie den Deckel.
- Den Wassertank wieder in sein Fach einsetzen. Vergewissern Sie sich, dass er richtig eingesetzt ist.

GEBRAUCH:

- Schließen Sie das Gerät an das Stromnetz an.
- Stellen Sie das Gerät an, indem Sie den An-/ Ausschalter betätigen.
- Die Leuchtanzeige leuchtet auf
- Sobald das Wasser kocht, geht die Leuchtanzeige aus und das Gerät schaltet sich automatisch ab.
- Nehmen Sie den Wasserkocher vom Sockel. Das Wasser kann nun eingegossen werden.
- Zum Servieren des Wassers nicht den Deckel öffnen.

NACH DEM GEBRAUCH DES GERÄTES:

- Ziehen Sie den Netzstecker.
- Gießen Sie das Wasser aus dem Topf.
- Reinigen Sie das Gerät.

KABELFACH

- Dieses Gerät ist mit einem Fach für das Stromnetzkabel ausgestattet, das sich an der Unterseite befindet.

TRANSPORT-GRIFFE:

- Für ein leichtes und bequemes Tragen ist dieses Gerät an der Seite mit einem Tragegriff ausgestattet.

REINIGUNG

- Ziehen Sie den Stecker heraus und lassen Sie das Gerät abkühlen, bevor Sie mit der Reinigung beginnen.
- Reinigen Sie das Gerät mit einem feuchten Tuch, auf das Sie einige Tropfen Reinigungsmittel geben und trocknen Sie es danach ab.
- Verwenden Sie zur Reinigung des Apparates weder Lösungsmittel noch Scheuermittel oder Produkte mit einem sauren oder basischen pH-Wert wie Lauge.
- Entnehmen Sie die Filter. Säubern Sie die Filter mit warmem Seifenwasser oder im Geschirrspüler. Setzen Sie die Filter wieder in die richtige Position ein.

Italiano

Bollitore d'acqua LOIZA

DESCRIZIONE

- A Coperchio
- B Corpo
- C Oblò per controllare il livello dell'acqua
- D Base
- E Interruttore accensione/spengimento
- F Filtro
- G Spina di alimentazione
- H Alloggiamento cavo

PRECAUZIONI D'USO:

- Prima di ogni utilizzo, svolgere completamente il cavo dell'apparecchio.
- Non utilizzare l'apparecchio senza acqua.
- Non utilizzare l'apparecchio se il suo dispositivo di accensione/spengimento non è funzionante.
- Non muovere l'apparecchio durante l'uso
- Non capovolgere l'apparecchio se è in funzione o collegato alla presa.
- Fare attenzione ai livelli MASSIMO e MÍNIMO. (Fig. 1)
- Scollegare la spina dalla presa di corrente quando l'apparecchio non è in uso e prima di eseguire qualsiasi operazione di pulizia.
- Scollegare l'apparecchio dalla rete prima di riempire il serbatoio d'acqua.
- Tenere fuori della portata di bambini e/o persone disabili.
- Non riporre l'apparecchio quando ancora caldo.
- Utilizzare l'apparecchio solo con acqua.
- L'apparecchio è pensato unicamente per scaldare acqua, per tanto non deve essere usato per cucinare, scaldare latte ...
- Il produttore invalida la garanzia e declina ogni responsabilità in caso di uso inappropriato dell'apparecchio o non conforme alle istruzioni d'uso.

MODALITÀ D'USO

PRIMA DELL'USO:

- Prima del primo utilizzo dell'apparecchio, si raccomanda di far bollire dell'acqua e poi gettarla via per eliminare la polvere ed altre impurità.

RIEMPIMENTO D'ACQUA:

- È necessario riempire il serbatoio con acqua prima di avviare l'apparecchio.
- Estrarre il recipiente dalla base.
- Aprire il coperchio.
- Riempire il recipiente rispettando i livelli MAX e MIN (Fig. 1)
- Chiudere il coperchio.
- Ricollocare il serbatoio nel suo alloggio, assicurandosi di incastrarlo correttamente.

USO:

- Collegare l'apparecchio alla rete elettrica.
- Avviare l'apparecchio azionando l'interruttore accensione/spengimento.
- La spia luminosa si accenderà.
- Una volta raggiunto il punto di ebollizione, la spia luminosa si spegne e l'apparecchio si arresta automaticamente.
- Rimuovere il bollitore dalla base e versare l'acqua.
- Non aprire il coperchio mentre si serve l'acqua.

DOPO L'USO DELL'APPARECCHIO:

- Scollegare l'apparecchio dalla rete.
- Ritirare l'acqua dall'interno dell'apparecchio.
- Pulire l'apparecchio.

ALLOGGIAMENTO CAVO

- Questo apparecchio dispone di un alloggio per il cavo di connessione alla rete elettrica situato nella parte inferiore.

MANIGLIA/E DI TRASPORTO:

- Questo apparecchio dispone di una maniglia nella parte superiore per rendere agevole e comodo il trasporto.

PULIZIA

- Scollegare la spina dalla rete elettrica e aspettare che l'apparecchio si raffreddi prima di eseguirne la pulizia.
- Pulire il gruppo elettrico con un panno umido, quindi asciugarlo.
- Per la pulizia non impiegare solventi o prodotti a pH acido o basico come la candeggina, né prodotti abrasivi.
- Rimuovere i filtri e lavarli con acqua calda insaponata o in lavastoviglie, quindi sistemarli nuovamente nella loro posizione.

PORTUGUÊS

Fervedor de Água LOIZA

DESCRIÇÃO

- A Tampa
- B Corpo
- C Visor do nível de água
- D Base
- E Interruptor de ligar/desligar
- F Filtro
- G Tomada de corrente
- H Compartimento do cabo

UTILIZAÇÃO E CUIDADOS:

- Antes de cada utilização, desenrolar completamente o cabo de alimentação do aparelho.
- Não colocar o aparelho em funcionamento sem água.
- Não utilizar o aparelho se o dispositivo de ligar/desligar não funcionar.
- Não mover o aparelho enquanto estiver em funcionamento.
- Não inverter o aparelho enquanto estiver a ser utilizado ou ligado à rede eléctrica.
- Respeitar os níveis MÁXIMO e MÍNIMO.(Fig.1)
- Desligar o aparelho da rede eléctrica quando não estiver a ser utilizado e antes de iniciar qualquer operação de limpeza.
- Desligar o aparelho da rede eléctrica antes de encher o depósito de água.
- Guardar este aparelho fora do alcance de crianças e/ou pessoas incapacitadas.
- Não guardar o aparelho se ainda estiver quente.
- Apenas utilizar o aparelho com água.
- O aparelho está projectado unicamente para aquecer água, pelo que não deve ser utilizado para cozinhar, aquecer leite ...
- Qualquer utilização inadequada ou em desacordo com as instruções de utilização pode ser perigosa e anula a garantia e a responsabilidade do fabricante.

MODO DE EMPREGO

NOTAS PRÉVIAS À UTILIZAÇÃO:

- Antes de usar o produto pela primeira vez e para que fique totalmente isento de pó e outras impurezas, é aconselhável ferver água no mesmo e posteriormente tirá-la.

ENCHIMENTO DE ÁGUA:

- É imprescindível encher previamente o depósito com água antes de colocar o aparelho em funcionamento.
- Extrair o recipiente da base..
- Abra a tampa.
- Encher o depósito respeitando o nível MAX (Fig. 1)
- Feche a tampa.
- Voltar a colocar o depósito no respectivo alojamento, assegurando-se de que fica devidamente encaixado.

UTILIZAÇÃO:

- Ligar o aparelho à rede eléctrica.
- Colocar o aparelho em funcionamento, accionando o botão de ligar/desligar.
- O piloto luminoso iluminar-se-á.
- Quando a água esté fervendo, o botão luminoso desligara-se e o aparelho parará de jeito automático.
- Retirar o fervedor da base e verter a água.
- Não abrir a tampa ao servir água.

UMA VEZ TERMINADA A UTILIZAÇÃO DO APARELHO:

- Desligar o aparelho da rede eléctrica.
- Retirar a água do interior do aparelho.
- Limpar o aparelho.

COMPARTIMENTO DO CABO

- Este aparelho dispõe de um alojamento para o cabo de ligação à corrente, situado na parte inferior.

ASA(S) DE TRANSPORTE:

- Este aparelho dispõe de uma asa na sua parte posterior para o transporte ser fácil e cómodo.

LIMPEZA

- Desligar o aparelho da rede eléctrica e deixá-lo arrefecer antes de iniciar qualquer operação de limpeza.
- Limpar o aparelho com um pano húmido com algumas gotas de detergente e secá-lo de seguida.
- Não utilizar solventes, produtos com um factor pH ácido ou básico como a lixívia nem produtos abrasivos para a limpeza do aparelho.
- Retirar os filtros. Lava-los com água quente saponácea ou no lava-louças. Voltar a coloca-los na posição correta.

Nederlands

Waterkoker LOIZA

BESCHRIJVING

- A Deksel
- B Romp
- C Watervizier
- D Grondvlak
- E Aan-/uitschakelaar
- F Filter
- G Stekker
- H Snoervak

GEbruik EN ONDERHOUD:

- Vóór het gebruik, het stroomsnoer van het apparaat volledig afrollen.
- Het apparaat niet aanzetten zonder water.
- Het apparaat niet gebruiken als de aan/uitknop niet werkt.
- Het apparaat niet bewegen terwijl het werkt.
- Het apparaat niet omdraaien terwijl het in gebruik is of aangesloten is op het stroomnet.
- Respecteer het MAXIMUM en MINIMUM-niveau. (Afb. 1)
- De stekker van het apparaat uittrekken als het niet gebruikt wordt en alvorens over te gaan tot het reinigen, tot enige regelingen.
- Haal de stekker uit het stopcontact alvorens het waterreservoir te vullen.
- Dit apparaat opbergen buiten het bereik van kinderen en/of gehandicapten.
- Het apparaat niet opbergen als het nog warm is.
- Het apparaat uitsluitend met water gebruiken.
- Het apparaat is alleen ontworpen voor het koken van water, het apparaat dient dus niet te worden gebruikt voor het koken van eten, opwarmen van melk.
- Een onjuist gebruik, of een gebruik dat niet overeenstemt met de gebruiksaanwijzing, kan gevaar inhouden en doet de garantie en de aansprakelijkheid van de fabrikant teniet.

GEbruIKSAANWIJZING

ALVORENS HET GEbruIK:

- Voor het eerste gebruik is het aan te raden om een volle kan water te laten koken en dit water weg te gooien, om er zeker van te zijn dat er geen stof en andere onzuiverheden in de waterkoker zijn achtergebleven.

VULLEN MET WATER:

- Het is noodzakelijk het reservoir met water te vullen alvorens het apparaat aan te doen.
- Verwijder het reservoir van de basis.
- Open het deksel.
- Vul het reservoir, let hierbij op het maximale waterniveau MAX en MIN (Afb. 1).
- Sluit het deksel.
- Plaats het reservoir opnieuw in de houder. Zorg dat het reservoir goed vastzit.

GEbruIK:

- Zorg dat de elektriciteitsaansluiting stevig aangesloten is in het apparaat.
- Het apparaat in werking stellen door middel van de aan-/uitknop.
- Het controlelampje gaat aan.
- Wanneer het water kookt, zal het controlelampje doven en het apparaat automatisch uitschakelen.
- Verwijder de waterkoker van de basis en giet het water uit.
- Open het deksel niet tijdens het gieten.

NA GEbruIK VAN HET APPARAAT:

- Haal de stekker uit het stopcontact.
- Giet het apparaat leeg.
- Reinig het apparaat.

SNOERVAK

- Dit apparaat beschikt over een vak om de stroomkabel op te bergen, aan de onderkant van het apparaat.

HANDVAT(EN) VOOR VERPLAATSEN:

- Dit apparaat heeft een handvat aan de bovenzijde voor het gemakkelijk en handig verplaatsen.

REINIGING

- Trek de stekker van het apparaat uit en laat het afkoelen alvorens het te reinigen.
- Maak het apparaat schoon met een vochtige doek met een paar druppels afwasmiddel en maak het apparaat daarna goed droog.
- Gebruik geen oplosmiddelen of producten met een zure of basische ph, zoals bleekwater, noch schuurmiddelen, om het apparaat schoon te maken.
- Verwijder de filters. Maak ze schoon met warm zeepwater of in de vaatwasser. Plaats ze opnieuw.

Polski

Czajnik elektryczny LOIZA

OPIS

- A Przykrywka
- B Korpus
- C Wizjer poziomu wody
- D Podstawa
- E Wyłącznik ON / OFF
- F Filtr
- G Gniazdko
- H Osadzenie kabla

UŻYWANIE I KONSERWACJA:

- Przed każdym użyciem, rozwinąć całkowicie kabel zasilania urządzenia.
- Nie włączać urządzenia jeśli nie zawiera wody.
- Nie używać urządzenia, jeśli nie działa przycisk włączania ON/OFF.
- Nie ruszać urządzenia w czasie jego działania.
- Nie obracać urządzeniem, kiedy jest ono w użyciu lub kiedy jest podłączone do sieci.
- Przestrzegać poziomów MAX i MIN (Rys. 1)
- Wyłączać urządzenie z prądu, jeśli nie jest ono używane i przed przystąpieniem do jakiegokolwiek czyszczenia.
- Przed przystąpieniem do napełniania zbiornika wodą wyłączyć urządzenie z prądu.
- Przechowywać to urządzenie w miejscu niedostępnym dla dzieci i/lub osób niepełnosprawnych.
- Nie umieszczać urządzenia w pudełku, szafie etc. jeśli jest gorące.
- Używać urządzenia napełniając je wyłącznie wodą.
- Urządzenie jest przeznaczone wyłącznie do grzania wody, nie należy używać go do gotowania, grzania mleka...
- Wszelkie niewłaściwe użycie lub niezgodne z instrukcją obsługi może doprowadzić do niebezpieczeństwa, anulując przy tym gwarancję i odpowiedzialność producenta.

INSTRUKCJA OBSŁUGI

UWAGI PRZED PIERWSZYM UŻYCIEM:

- Przed użyciem produktu po raz pierwszy, w celu pozbycia się z jego wnętrza kurzu i innych nieczystości, należy zagotować w nim wodę, a następnie wylać ją.

NAPEŁNIANIE POJEMNIKA WODĄ:

- Należy koniecznie napełnić pojemnik wodą przed włączeniem urządzenia.
- Zdjąć czajnik z podstawy.
- Otworzyć pokrywę
- Napełnić czajnik nie przekraczając poziomów MAX i MIN (Rys. 1).
- Zamknąć pokrywę.
- Włożyć pojemnik na filtr do przegrody, upewniając się, że jest poprawnie zamontowany.

UŻYCIEM:

- Podłączyć urządzenie do prądu.
- Włączyć urządzenie za pomocą przycisku ON/OFF
- Lampka kontrolna zapali się
- Po zagotowaniu się wody, lampka kontrolna zgaśnie i urządzenie wyłączy się automatycznie.
- Zdjąć czajnik z podstawy, aby nalać wrzątek do szklanki.
- Nie otwierać pokrywy podczas nalewania gorącej wody.

PO ZAKOŃCZENIU UŻYWANIA URZĄDZENIA:

- Wyłączyć urządzenie z sieci elektrycznej.
- Wylać wodę z urządzenia.
- Wyczyścić urządzenie.

OSADZENIE KABLA

- Urządzenie posiada specjalne miejsce do związania kabla sieciowego w dolnej części.

UCHWYTY DO PRZENOSZENIA:

- Urządzenie dysponuje uchwytem w górnej części, umożliwiającym jego łatwe i wygodne przenoszenie.

CZYSZCZENIE

- Odłączyć urządzenie z sieci i pozostawić aż do ochłodzenia przed przystąpieniem do jakiegokolwiek czyszczenia.
- Czyścić urządzenie wilgotną szmatką zmoczoną kilkoma kroplami płynu i następnie osuszyć.
- Nie używać do czyszczenia urządzenia rozpuszczalników, produktów z czynnikiem PH takich jak chlor, ani środków żrących.
- Wyjąć filtry. Umyć filtry w ciepłej wodzie z mydłem lub w zmywarce. Założyć z powrotem filtry.

Ελληνικά

Βραστήρας Νερού LOIZA

ΠΕΡΙΓΡΑΦΗ

- A Καπάκι
- B Σώμα
- C Ένδειξη στάθμης νερού
- D βάση
- E Διακόπτης ανοίγματος/κλεισίματος
- F Φίλτρο
- G Λήψη ρεύματος
- H Θέση καλωδίου

ΧΡΗΣΗ ΚΑΙ ΠΡΟΣΟΧΗ:

- Πριν από κάθε χρήση, ξετυλίξτε εντελώς το καλώδιο τροφοδοσίας της συσκευής.
- Μην θέτετε σε λειτουργία την συσκευή χωρίς νερό.
- Μη χρησιμοποιείτε την συσκευή αν δεν λειτουργεί ο μηχανισμός λειτουργίας/παύσης.
- Μην κουνάτε και την συσκευή ενώ είναι σε λειτουργία.
- Μην αναποδογυρίσετε την συσκευή όταν αυτή είναι σε χρήση ή συνδεδεμένη με το ηλεκτρικό δίκτυο.
- Τηρείτε τη ΜΕΓΙΣΤΗ ΚΑΙ ΕΛΑΧΙΣΤΗ στάθμη. (Σχ. 1)
- Αποσυνδέστε την συσκευή από το ρεύμα, όταν δεν την χρησιμοποιείτε και πριν από την πραγματοποίηση οποιασδήποτε ενέργειας καθαρισμού.
- Βγάλτε τη συσκευή από τη πρίζα λήψης ρεύματος, πριν να γεμίσετε με νερό το δοχείο.
- Κρατήστε αυτήν την συσκευή μακριά από τα παιδιά και/ή από άτομα με ειδικές ανάγκες.
- Να μην φυλάτε την συσκευή, εάν είναι ακόμα ζεστή.
- Να χρησιμοποιείτε την συσκευή μόνο με νερό.
- Η συσκευή έχει σχεδιαστεί αποκλειστικά και μόνον για να ζεσταίνει νερό. Κατά συνέπεια, η συσκευή δεν θα πρέπει να χρησιμοποιείται για να μαγειρεύει, να ζεσταίνει γάλα...
- Οποιαδήποτε μη κατάλληλη χρήση ή μη σύμφωνη με τις οδηγίες χρήσεις μπορεί να είναι επικίνδυνη, ακυρώνει την εγγύηση και την ευθύνη του κατασκευαστή.

ΟΔΗΓΙΕΣ ΧΡΗΣΗΣ

ΣΗΜΕΙΩΣΕΙΣ ΠΡΙΝ ΤΗΝ ΧΡΗΣΗ:

- Πριν χρησιμοποιήσετε το προϊόν για πρώτη φορά και για να το καθαρίσετε εντελώς από την σκόνη και από άλλες ακαθαρσίες, είναι προτιμότερο να βράσετε νερό στην συσκευή και μετά να το αδειάσετε.

ΓΕΜΙΣΜΑ ΜΕ ΝΕΡΟ:

- Είναι απαραίτητο το να έχετε γεμίσει προηγούμενα το νετπόζιτο με νερό, πριν να βάλετε σε λειτουργία την συσκευή.
- Αφαιρέστε το δοχείο από την βάση.
- Ανοίξτε το κάλυμμα.
- Γεμίστε το δοχείο μέχρι τη στάθμη MAX και MIN (Fig 1).
- Κλείστε το καπάκι.
- Βάλετε πίσω το δοχείο στην θέση του, σιγουρεύοντας ότι να είναι καλά εφαρμοσμένο.

ΧΡΗΣΗ:

- Συνδέστε την συσκευή στο ηλεκτρικό κύκλωμα.
- Θέστε σε λειτουργία την συσκευή, πιέζοντας τον διακόπτη λειτουργίας/παύσης.
- Η ενδεικτική λυχνία θα ανάψει.
- Μόλις το νερό αρχίσει να βράζει, η ενδεικτική λυχνία θα σβήσει και η συσκευή θα σταματήσει αυτόματα.
- Βγάλτε τον βραστήρα από τη βάση του και σερβίρετε το νερό.
- Κατά το σερβίρισμα του νερού, μην ανοίγετε το σκέπασμα.

ΜΟΛΙΣ ΣΤΑΜΑΤΗΣΕΤΕ ΝΑ ΧΡΗΣΙΜΟΠΟΙΕΙΤΕ ΤΗΝ ΣΥΣΚΕΥΗ:

- Βγάλτε το βραστήρα από την πρίζα λήψης ρεύματος.
- Βγάλτε το νερό από το εσωτερικό της συσκευής.
- Καθαρίστε την συσκευή.

ΘΕΣΗ ΚΑΛΩΔΙΟΥ

- Αυτή η συσκευή διαθέτει μια υποδοχή για το καλώδιο σύνδεσης με το ρεύμα, που βρίσκεται στο κάτω του μέρος.

ΛΑΒΗ ΜΕΤΑΦΟΡΑΣ:

- Η συσκευή διαθέτει μια λαβή στο άνω της μέρος, για να γίνεται ευκολότερη και πιο άνετη η μεταφορά της.

ΚΑΘΑΡΙΣΜΟΣ

- Αποσυνδέστε την συσκευή από το ηλεκτρικό κύκλωμα και αφήστε την να κρυώσει πριν ξεκινήσετε οποιαδήποτε ενέργεια καθαρισμού.
- Καθαρίστε τη συσκευή με υγρό πανί εμποτισμένο με λίγες σταγόνες απορρυπαντικού και ύστερα στεγνώστε τη.
- Μη χρησιμοποιείτε διαλυτικά ή προϊόντα με όξινο ή βασικό pH όπως η αλισίβα ή προϊόντα λείανσης για τον καθαρισμό της συσκευής.
- Βγάλτε τα φίλτρα. Πλένετέ τα με ζεστό σαπουνόνερο ή στο πλυντήριο πιάτων. Βάλτε τα πίσω στην σωστή τους θέση.

Русский

Электрический чайник LOIZA

ОПИСАНИЕ

- A Крышка
- B Корпус
- C Индикатор уровня воды
- D Основа
- E Кнопка включения / выключения
- F Фильтр
- G Разъем электропитания
- H Отсек для смотки шнура

РЕКОМЕНДАЦИИ ПО БЕЗОПАСНОСТИ ДЛЯ ЖИЗНИ И ЗДОРОВЬЯ:

- Перед подключением убедитесь, что шнур электропитания полностью расправлен.
- Не разрешается включать прибор без воды.
- Не используйте прибор, если у него неисправна кнопка ВКЛ/ВЫКЛ.
- Используйте ручку/и для транспортировки и перемещения прибора.
- Не передвигайте и не переворачивайте прибор, когда он работает.
- Наполните резервуар до уровня MAX-MIN (рис.1).
- Отключите прибор из розетки. Дождитесь, пока он полностью остынет перед тем, как приступить к чистке.
- Прежде чем наполнить ёмкость водой, не забудьте отключить аппарат от электросети.
- Храните прибор в местах, недоступных для детей и / или недееспособных лиц.
- Перед тем, как убрать прибор на хранение, необходимо дать ему остыть.
- Не используйте прибор без воды.
- Прибор служит исключительно для нагревания воды, не используйте его для готовки, подогревания молока и т.д.
- Любое несоответствующее использование прибора или несоблюдение инструкций по эксплуатации освобождают производителя

от гарантийных обязательств по ремонту, а также снимают ответственность с изготовителя.

ИНСТРУКЦИЯ ПО ЭКСПЛУАТАЦИИ

ПЕРЕД ПЕРВЫМ ИСПОЛЬЗОВАНИЕМ:

- Для полной очистки чайника от пыли и прочих загрязнений перед первым использованием рекомендуется вскипятить воду и затем слить ее.

НАПОЛНЕНИЕ ВОДОЙ:

- Перед включением прибора необходимо предварительно наполнить резервуар водой.
- Снимите чайник с основы, прежде чем наполнить его водой.
- Откройте крышку прибора.
- Наполните резервуар до уровня MAX-MIN (рис.1)
- Закройте крышку.
- Снова установите резервуар в прибор и убедитесь в том, что он прочно закреплен.
- Эксплуатация:
 - Подключите прибор к электрической сети.
 - Включите прибор, нажав кнопку ВКЛ/ВЫКЛ.
 - Загорится световой индикатор
 - Как только вода закипит, световой индикатор погаснет, и устройство автоматически выключится.
 - Снимите чайник с подставки и налейте воду.
 - Не открывайте крышку, чтобы вылить воду.

ПОСЛЕ КАЖДОГО ИСПОЛЬЗОВАНИЯ:

- Отключите прибор из сети электропитания.
- Вылейте воду.
- Вымойте прибор.

ОТСЕК ДЛЯ СМОТКИ ШНУРА

- В приборе предусмотрено отделение для встроенного сетевого шнура, расположенное в его нижней части.

РУЧКА/И ДЛЯ ТРАНСПОРТИРОВКИ:

- Данный прибор оснащен ручкой для удобства транспортировки

ЧИСТКА И УХОД

- Выключите прибор из розетки и дождитесь, пока он полностью остынет, прежде чем приступить к чистке.
- Протрите корпус прибора влажной тряпочкой с небольшим количеством моющего средства и затем тщательно просушите.
- Не используйте растворители, окисляющие, хлорные или абразивные вещества для чистки прибора.
- Снимите фильтры. Промойте их в горячей мыльной воде или в посудомоечной машине. Верните их на место, установив в правильном положении.

Română

Fierbător de apă LOIZA

DESCRIEREA

- A Capac
- B Corpul
- C Vizor de apă
- D Bază
- E Buton de pornire / oprire
- F Filtru
- G Fișă rețea
- H Compartiment cablu

UTILIZARE ȘI ÎNGRIJIRE:

- Înaintea fiecărei utilizări, desfășurați în mod complet cablul electric al aparatului.
- A nu se pune aparatul în funcțiune fără apă.
- Nu utilizați aparatul dacă dispozitivul de pornire / oprire nu funcționează.
- Nu mișcați aparatul în timpul utilizării.
- Nu întoarceți aparatul cu partea superioară în jos în timpul folosirii sau când este în priză.
- Respectați nivelurile MAXIM ȘI MINIM (Fig.1).
- Deconectați aparatul de la rețeaua electrică atunci când nu-l mai folosiți și înainte de a efectua orice operațiune de curățare.
- Deconectați aparatul de la rețea înainte de a umple din nou recipientul cu apă.
- Nu lăsați acest aparat la îndemâna copiilor și/ sau persoanelor handicapate.
- Nu puneți la loc aparatul dacă încă este cald.
- A se utiliza aparatul doar cu apă.
- Aparatul este conceput doar pentru încălzirea apei, de aceea aparatul nu trebuie să fie utilizat pentru a găti, a încălzi lapte ...
- Orice utilizare incorectă sau în dezacord cu instrucțiunile de folosire, anulează garanția și responsabilitatea fabricantului.

MOD DE UTILIZARE

- Observații înainte de utilizare:
- Înainte de prima utilizare a produsului și după ce ați eliminat complet praful și alte impurități,

este indicat să lăsați apa să fiarbă în el și apoi să scoateți apa.

UMPLEREA CU APĂ:

- Înainte de punerea în funcțiune a aparatului, se va umple recipientul cu apă.
- Scoateți recipientul de pe bază.
- Deschideți capacul
- Umpleți depozitul respectând nivelul de MAX și MIN (Fig. 1)
- Închideți capacul.
- Instalați din nou depozitul în locașul său, asigurându-vă că este potrivit corespunzător.

UTILIZARE:

- Conectați aparatul la rețeaua electrică.
- Puneți aparatul în funcțiune, acționând butonul pornire / oprire.
- Indicatorul luminos se va aprinde
- Odată ce apa fierbe, becuțelul se deconectează, iar aparatul se oprește automat.
- Scoateți fierbătorul de pe baza sa și vărsați apa
- Nu deschideți capacul la servirea apei

ODATĂ ÎNCHEIATĂ UTILIZAREA APARATULUI:

- Deconectați aparatul de la rețeaua electrică.
- Scoateți apa din interiorul aparatului.
- Curățați aparatul.

COMPARTIMENT CABLU

- Acest aparat dispune de un locaș pentru cablul de conexiune la rețea situat în partea sa inferioară.

MÂNER/E DE TRANSPORT:

- Acest aparat dispune de un mâner pe partea sa superioară pentru un transport ușor și comod.

CURĂȚIREA

- Scoateți aparatul din priză și lăsați-l să se răcească înainte de a iniția orice operațiune de curățare.
- Curățați aparatul cu un prosop umed impregnat cu câteva picături de detergent și apoi ștergeți-l.

- Nu utilizați dizolvanți, produse cu un factor pH acid sau bazic precum leșia, sau produse abrazive pentru a curăța aparatul.
- Scoateți filtrele. Spălați-le în apă caldută cu săpun sau în mașina de spălat vase. Poziționați-le din nou în poziție corectă.

Български

Електрическа кана LOIZA

ОСНОВНИ ЧАСТИ

- A Капак
- B Корпус
- C Индикатор за нивото на водата
- D Основа
- E Прекъсвач за включване/изключване
- F Филтър
- G Ел. контакт
- H Място за съхранение на кабела

ИЗПОЛЗВАНЕ И ПОДДРЪЖКА:

- Преди употреба развийте напълно захранващия кабел на уреда.
- Не пускайте уреда в действие без вода.
- Не използвайте уреда при повреден бутон за вкл./изкл.
- Не движете уреда когато работи.
- Не обръщайте уреда, докато работи или е включен в електрическата мрежа.
- Спазвайте МАКСИМАЛНОТО И МИНИМАЛНОТО ниво. (Фиг. 1)
- Изключете уреда от захранващата мрежа, когато не го използвате и преди да го почиствате.
- Изключете уреда от ел. мрежата преди да напълните резервоара с вода.
- Съхранявайте уреда далеч от деца и/или инвалиди.
- Не прибирайте уреда, ако все още е топъл.
- Използвайте уреда единствено с вода.
- Този уред може да се използва само за топлене на вода, не трябва да се употребява за готвене, топлене на мляко...
- Неправилното използване на уреда или неспазването на инструкциите за работа е опасно, анулира гаранцията и освобождава производителя от отговорност.

НАЧИН НА УПОТРЕБА

ПРЕДИ УПОТРЕБА НА УРЕДА:

- Преди първата употреба на уреда и за да се уверите, че не съдържа прах или други частици е препоръчително да сварите вода в уреда и след това да я излеете.

ПЪЛНЕНЕ НА ВОДА:

- Задължително трябва да напълните с вода резервоара преди да включите уреда.
- Извадете съда от основата.
- Отворете капака.
- Напълнете съда като спазвате максималното и минималното ниво (Фиг. 1).
- Затворете капака.
- Поставете отново резервоара на неговото място като се уверите, че резервоара е прилегал точно.

УПОТРЕБА:

- Включете уреда в електрическата мрежа.
- Включете уреда, от прекъсвача за включване/изключване.
- Светлинният индикатор ще светне.
- След като водата заври, светлинният бутон ще се изключи и уреда ще спре автоматично.
- Отстранете уреда от основата и излейте водата.
- Не отваряйте капака докато водата ври.

СЛЕД УПОТРЕБА НА УРЕДА:

- Изключете го от захранващата мрежа.
- Излейте водата от вътрешността на уреда.
- Почистете уреда.

МЯСТО ЗА СЪХРАНЕНИЕ НА КАБЕЛА

- Този електроуред разполага с място за съхранение на ел. кабела, което се намира в долната част на уреда.

ДРЪЖКА/ДРЪЖКИ ЗА ПРЕНОС:

- Този уред е снабден с една дръжка в горната си част за лесно и удобно пренасяне.

ПОЧИСТВАНЕ

- Изключете уреда от захранващата мрежа и го оставете да се охлади преди да започнете да го почиствате.
- Почистете уреда с влажна кърпа, напоена с няколко капки миещ препарат и после го подсушете.
- За почистването му не използвайте разтворители и препарати с киселинен или основен рН фактор, като белина и абразивни продукти.
- Премахнете филтрите. Измийте ги с топла сапунена вода или в миялна машина. Поставете ги отново на тяхното място.

بعد غليان الماء سوف يُطفئ الضوء وتم إيقاف الجهاز بشكل أوتوماتيكي.
إزالة وعاء الغلي من قاعدته وصب الماء.
عدم فتح الغطاء عند صب الماء.

عند الانتهاء من استعمال الجهاز:

- افصل الجهاز من التيار الكهربائي.
- إخراج الماء من داخل الجهاز.
- نظف الجهاز.

خانة حفظ السلك

- يمتلك هذا الجهاز خانة لسلك الوصل الكهربائي في جزءه السفلي

مقبض/ مقابض النقل:

- يحتوي الجهاز على مقبض في جزءه العلوي لتسهيل عملية نقله

التنظيف

- افصل الجهاز من التيار واتركه يبرد قبل الشروع في أي عملية تنظيف.
- يجب غسل الجهاز بقطعة قماش ناعمة ومبللة مع نقطتين من المنظف السائل وتفيفه بعد ذلك.
- يمنع استخدام أي نوع من أنواع المذيبات ولا أي منتج يحتوي على العنصر hp الحمضي أو القاعدي مثل محلول الكلوروي أو أي منتجات حاكة أو كاشطة لغسل الجهاز.
- إزالة الفلتر. وغسله بالماء الساخن والصابون أو في غسالة الأواني. تثبيته في الوضعية الصحيحة من جديد.

العربية

العربية

Loiza

المواصفات:

- A الغطاء
- B الجسم
- C منظار مستوى الماء
- D قاعدة
- E مفتاح التشغيل / الإيقاف
- F المحر
- G القابس الكهربائي
- H خانة حفظ السلك

الاستعمال والاعتناء:

- تخلص كابل التيار الكهربائي قبل كل استعمال.
- لا تشغيل الجهاز دون ماء.
- لا يمكن استعمال الجهاز إذا كان مفتاح التشغيل/ التوقيف عاطلا.
- تجنب تحريك ونقل الجهاز وهو في حالة اشتغال.
- لا تقلب الجهاز عندما يكون في حالة اشتغال أو موصولا بالتيار الكهربائي.
- احترام المستويات القصوى و الدنيا (الرسم رقم ١)
- لا بد من فصل الجهاز من الكهرباء عند عدم استعمال الجهاز وقبل القيام بأي عملية من عمليات التنظيف.
- قم بفصل الجهاز من الشبكة الكهربائية قبل إعادة ملئ الخزان بالماء.
- لا يترك هذا الجهاز في متناول الأطفال أو أشخاصا معاقين.
- لا تحفظ الجهاز مادام سخنا.
- استعمال الجهاز لتسخين الماء فقط.
- لقد تم تصميم الجهاز لتسخين الماء فقط، لذلك يجب الامتناع عن استخدام الجهاز للطبخ أو تسخين الحليب...
- أي استعمال غير مناسب، أو غير مطابق لتعليمات الاستعمال، يمكن أن يؤدي إلى خطر، ويلغي الأمان ويخلي المصنع من المسؤولية.

التركيب

- تأكد من نزع كل المواد المغلفة من داخل الجهاز.
- يجب تشغيل الجهاز مثبت على قاعدته.
- طريقة الاستخدام

ملاحظات قبل الاستعمال:

- يُنصح، لتنظيف المنتج من الغبار و الأوساخ الأخرى، القيام بغلي الماء فيه ثم رميه قبل استعماله للمرة الأولى.

- تعبئة الماء:

- من الضروري ملئ الوعاء بالماء بشكل مسبق قبل القيام بتشغيل الجهاز.
- اخراج الوعاء من القاعدة.
- افتح الغطاء.
- ملئ الخزان باحترام المستوى الأقصى (صورة رقم ١)
- انزع حامل المضافة.
- إعادة وضع الجهاز في خانته متأكد من تثبيته بشكل جيد.

الاستعمال:

- يجب توصيل الجهاز بالتيار الكهربائي.
- لتشغيل الجهاز، اضغط على مفتاح التشغيل / الإيقاف.
- سيشتعل المؤشر الضوئي

Español

GARANTÍA Y ASISTENCIA TÉCNICA

Este producto goza del reconocimiento y protección de la garantía legal de conformidad con la legislación vigente. Para hacer valer sus derechos o intereses debe acudir a cualquiera de nuestros servicios de asistencia técnica oficiales.

Podrá encontrar el más cercano accediendo al siguiente enlace web: <http://taurus-home.com/>

También puede solicitar información relacionada poniéndose en contacto con nosotros por el teléfono que aparece al final de este manual.

Puede descargar este manual de instrucciones y sus actualizaciones en <http://taurus-home.com>

Català

GARANTIA I ASSISTÈNCIA TÈCNICA

Aquest producte gaudeix del reconeixement i protecció de la garantia legal de conformitat amb la legislació vigent. Per fer valer els seus drets o interessos ha d'acudir a qualsevol dels nostres serveis d'assistència tècnica oficials.

Podrà trobar el més proper accedint al següent enllaç web: <http://taurus-home.com/>

També pot demanar informació relacionada posant-se en contacte amb nosaltres al telèfon que apareix al final d'aquest manual.

Podreu descarregar aquest manual d'instruccions i les seves actualitzacions a <http://taurus-home.com>

English

WARRANTY AND TECHNICAL ASSISTANCE

This product enjoys the recognition and protection of the legal guarantee in accordance with current legislation. To enforce your rights or interests you must go to any of our official technical assistance services.

You can find the closest one by accessing the following web link: <http://taurus-home.com/>

You can also request related information by contacting us.

You can download this instruction manual and its updates at <http://taurus-home.com/>

Français

GARANTIE ET ASSISTANCE TECHNIQUE

Ce produit est reconnu et protégé par la garantie établie conformément à la législation en vigueur.

Pour faire valoir vos droits ou intérêts, vous devrez vous adresser à l'un de nos services d'assistance technique agréés.

Pour savoir lequel est le plus proche, vous pouvez accéder au lien suivant : <http://taurus-home.com/>

Vous pouvez aussi nous contacter pour toute information.

Vous pouvez télécharger ce manuel d'instructions et ses mises à jour sur <http://taurus-home.com/>

Deutsch

GARANTIE UND TECHNISCHER SERVICE

Dieses Produkt ist von der gesetzlichen Garantie gemäss der geltenden Gesetzgebung geschützt.

Um Ihre Rechte und Interessen geltend zu machen, müssen Sie eines unserer offiziellen Servicezentren aufsuchen.

Über folgenden Link finden Sie ein Servicezentrum in Ihrer Nähe: <http://taurus-home.com/>

Sie können auch Informationen anfordern, indem Sie sich mit uns in Verbindung setzen.

Sie können dieses Benutzerhandbuch und seine Aktualisierungen unter <http://taurus-home.com/>

Italiano

GARAZIA E ASSISTENZA TECNICA

Questo prodotto possiede il riconoscimento e la protezione della garanzia legale di conformità con la legislazione vigente. Per far valere i suoi diritti o interessi, dovrà rivolgersi a uno qualsiasi dei nostri servizi ufficiali di assistenza tecnica.

Può trovare il più vicino cliccando sul seguente link: <http://taurus-home.com/>

Inoltre, può richiedere informazioni mettendosi in contatto con noi.

Può scaricare questo manuale di istruzioni e i suoi aggiornamenti da <http://taurus-home.com/>

Português

GARANTIA E ASSISTÊNCIA TÉCNICA

Este produto goza do reconhecimento e proteção da garantia legal em conformidade com a legislação em vigor. Para fazer valer os seus direitos ou interesses, deve recorrer sempre aos nossos serviços oficiais de assistência técnica.

Poderá encontrar o mais próximo de si através do seguinte website: <http://taurus-home.com/>
Também pode solicitar informações relacionadas, pondo-se em contacto conosco.

Pode fazer o download deste manual de instruções e suas atualizações em <http://taurus-home.com/>

Nederlands

GARANTIE EN TECHNISCHE ONDERSTEUNING

Dit product valt onder de legale garantievoorzieningen zoals bepaald in de actuele wetgeving. Om een beroep te doen op uw rechten of aanspraken kunt u contact opnemen met onze officiële technische service.

U kunt de dichtstbijzijnde technische service vinden op de website: <http://taurus-home.com/>

Voor verdere informatie kunt u ook contact met ons opnemen.

U kunt deze gebruiksaanwijzing en eventuele actualiseringen ervan downloaden via <http://taurus-home.com/>

Polski

GWARANCJA I SERWIS TECHNICZNY

Ten produkt jest uznawany i chroniony prawną gwarancją zgodnie z obowiązującymi przepisami. W celu wyegzekwowania swoich praw lub interesów, należy udać się do dowolnego z naszych oficjalnych usług pomocy technicznej.

Najbliższy punkt można znaleźć, korzystając z poniższego linku: <http://taurus-home.com/>

Można również poprosić o informacje, kontaktując się z nami.

Można też pobrać niniejszą instrukcję obsługi i jej aktualizacje na <http://taurus-home.com/>

Ελληνικά

ΕΓΓΥΗΣΗ ΚΑΙ ΤΕΧΝΙΚΗ ΥΠΟΣΤΗΡΙΞΗ

Το παρόν προϊόν αναγνωρίζεται και προστατεύεται από τη νόμιμη εγγύηση συμμόρφωσης προς την ισχύουσα νομοθεσία. Για να διεκδικήσετε τα δικαιώματά ή συμφέροντά σας πρέπει να απευθυνθείτε σε οποιοδήποτε από τα επίσημα γραφεία μας τεχνικής υποστήριξης.

Για να βρείτε το πιο κοντινό σε εσάς, ανατρέξτε στην ιστοσελίδα: <http://taurus-home.com/>
Μπορείτε επίσης να ζητήσετε πληροφορίες, επικοινωνώντας μαζί μας.

Μπορείτε να «κατεβάσετε» από το διαδίκτυο το παρόν εγχειρίδιο οδηγιών και τις σχετικές ενημερώσεις του στο <http://taurus-home.com/>

Русский

ГАРАНТИЯ И ТЕХНИЧЕСКАЯ ПОДДЕРЖКА

Этот продукт защищен юридической гарантией в соответствии с действующим законодательством. Чтобы обеспечить соблюдение ваших прав или интересов, вы должны обратиться в любую из наших официальных служб по технической поддержке клиентов.

Вы можете найти ближайшие из центров, пройдя по следующей веб-ссылке: <http://taurus-home.com/>

Вы также можете запросить соответствующую информацию, связавшись с нами (см. последнюю страницу руководства).

Вы можете скачать это руководство и обновления к нему по адресу <http://taurus-home.com/>

Română

GARANȚIE ȘI ASISTENȚĂ TEHNICĂ

Acest produs beneficiază de recunoașterea și protecția garanției legale în conformitate cu legislația în vigoare. Pentru a vă exercita drepturile sau interesele, trebuie să vă adresați unuia dintre serviciile noastre oficiale de asistență tehnică.

Puteți găsi cel mai apropiat serviciu de asistență tehnică accesând următorul link web: <http://taurus-home.com/>

De asemenea, puteți solicita informații conexe, contactând-ne (consultați ultima pagină a manualului).

Puteți descărca acest manual de instrucțiuni și actualizările sale la <http://taurus-home.com/>

العربية

Български ГАРАНЦИЯ И ТЕХНИЧЕСКА ПОМОЩ

Настоящият продукт има законна гаранция, в съответствие с действащото законодателство. За да упражните правата си на потребител следва да се насочите към някой от нашите оторизирани сервиси.

Най-близкия до Вас сервис можете да откриете на следния линк: <http://taurus-home.com/>

Също така, можете да потърсите информация, свързвайки се с нас (вижте на последната страница на наръчника).

Наръчника с указания и неговите осъвременявания можете да свалите на следния <http://taurus-home.com/>

الضمان والمساعدة التقنية

يحتضن هذا المنتج بالاعتراف والحماية من الضمان القانوني وفقاً للتشريعات النافذة. لطلب حقوقك أو مصالحك يجب عليك مراجعة أي

مركز من مراكزنا لخدمات المساعدة التقنية الرسمية.

يمكنك العثور على الأقرب عن طريق الدخول إلى رابط الموقع التال:

<http://taurus-home.com> (حسب العلامة التجارية)

كما يمكنك طلب المعلومات ذات الصلة عن طريق الاتصال بنا عبر الهاتف.

ويمكنك تحميل دليل التعليمات هذا وتحديثاته على الموقع <http://taurus-home.com>

COUNTRY	ADDRESS	PHONE
Algeria	Zone d'Activite, N° 62, Constantine	213770777756
Argentina	Av. del Libertador 1298,(B1638BEY), Vicente López (Pcia. Buenos Aires)	541153685223
Belgium	Mariëndonkstraat 5, 5154 EG, Elshout	31620401500
Benin	359 Av. Steinmetz, 1930, Cotonou	0299-21313798
Bulgaria	265,Okolovrasten Pat, Mladost 4, 1766, Sofia	35929211120 / 35929211193
Burkina Faso	Avenue Bassawarga, 01 BP915, Ouagadougou	226 25301038
Congo (Republic of)	98 Blvd General Charles de Gaulle, Pointe Noire	242066776656
Cyprus	20, Bethlehem Str. / P.O.Box 20430, 2033, Strovolos	35722711300
Czech Republic	Milady Horakove 357/4, 568 02, Svitavy	420 461 540 130
Democratic Republic of the Congo	AV. Pont Canale N° 3440, Kinshasa	00243-991223232
Equatorial Guinea	SN Av Patricio Lumumba y C/ Jesus B, Bata	00240 333 082958 / 00240 333 082453
Equatorial Guinea	Calle de las Naciones Unidas, PO box 762, Malabo	240333082958 / 240333082453
España	Avda Barcelona, S/N, 25790 Oliana (Lleida) atencioncliente@taurus.es	902 118 050
Ethiopia	Lideta Sub City Kebele 10 H.NO 124, Addis Ababa	+251 11 5518300
France	Za les bas musats 18, 89100, Malay-le-Grand	03 86 83 90 90
Gabon	BP 574, Port-Gentil Centre-ville	24101552689 / 24101560698
Ghana	Ederick Place, Accra-Ghana	302682448 / 302682404

Gibraltar	11 Horse Barrack Lane, 54000, Gibraltar	00350 200 75397 / 00350 200 41023
Greece	Sapfous 7-9, 10553, Athens	+30 21 0373 7000
Guinea	BP 206, GN, Conakry	(224) 622204545
Hong Kong	Unit H,13/F., World Tech Centre, Hong kong	(852) 2448 0116 / 9197 3519
Hungary	Késmárk utca 11-13, 1158, Budapest	+36 1 370 4519
India	C-175, Sector-63, Noida, Gautam Budh Nagar - 201301, Delhi	(+91) 120 4016200
Ivory Coast	01 Rue Des Carrossiers-Zone 3, B.P 3747, Abidjan 01 (RCI)	22521251820 / 225 21 353494
Jordan	28 Basman St Down town, Amman	+962 6 46 222 68
Kuwait	P.O. BOX 3379 hawally, 32034, Hawally	+965 2200 1010
Lebanon	Damascus Highway; Sciale Building, Jamhour	9615922963
Luxembourg	Mariëndonkstraat 5, 5154 EG, Elshout	31620401500
Mali	BP E2900, Dravela Bolibana	223227216 / 223227259
Marruecos	Big distribution society 4 Rue 13 Lot. Smara Oulfa, Casablanca	(+212) 522 89 40 21
Mauritania	134 Avenue Gamal Abdener Ilot D, Nouakchott	2225254469 / 2225251258
Mexico	Rosas Moreno N° 4-203 Colonia de San Rafael C.P. 06470 – Delegación Cuauhtémoc, Ciudad de México	(+52) 55 55468162
Montenegro	Rastovac bb, 81400, Niksic	+382 40 217 055
Netherlands	Mariëndonkstraat 5, 5154 EG, Elshout	31620401500
Nigeria	8, Isaac; John Str,G.R.A Ikeja Lagos	23408023360099
Paraguay	Denis Roa 155 c/ Guido Spano, Asunción	21665100
Peru	Calle los Negocios 428, Surquillo, Lima	(511) 421 6047
Portugal	Avenida Rainha D. Amélia, nº12-B, 1600-677, Lisboa	+351 210966324
Romania	Dudesti Pantelimon 23, 410554, Bucharest	031.805.49.58
Serbia	Rastovac bb, 81400, Niksic	+382 40 217 055
Slovakia	Milady Horakove 357/4, 568 02, Svitavy	420 461 540 130
Southafrica	Unit 25 & 26, San Croy Office Park, Die Agora Road, Croydon, Kempton Park, 1619, Johannesburg	(+27) 011 392 5652
Tunisia	2, Rue de Turquie, Tunis	21671333066
Ukraine	Block 6, Ap Housing Estate Topol-2, B, 49000, Dnepropetrovsk	380563704161 / 380563704161
United Arab Emirates	P.O.BOX 8543, Dubai	14506246200
Uruguay	Luis Alberto de Herrera 3468, 11600, Montevideo	598 2209 28 00
Vietnam	Lot 7 Ind. Zone for, Ha Noi	84437658111 / 84437658110





taurus

Avda. Barcelona, s/n
25790 Oliana
Spain

Rev. 05/11/19