

SLIMLOOK IONIC PRO

- ES.** Instrucciones de uso
EN. Instructions for use
FR. Mode d'emploi
PT. Instruções de uso
IT. Istruzioni per l'uso
CA. Instruccions d'ús
DE. Gebrauchsanleitun
NL. Gebruiksaanwijzing
RO. Instrucțiuni de utilizare
PL. nstrukcja obsługi
BG. Инструкция за употреба
EL. Οδηγίες χρήσης
RU. Инструкция по применению
DA. Brugsanvisning
NO. Instruksjoner for bruk
SV. Användningsinstruktioner
FI. Käyttöohjeet
TR. Kullanım için talimatlar
HE. שומי של תוארה
AR. مجعد الشعر غلاية

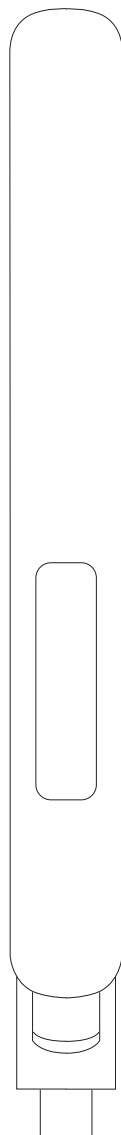

taurus

Fig. 1

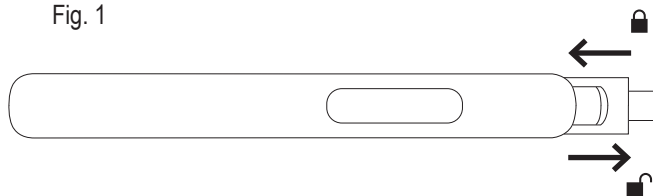

Fig. 2



Fig. 3

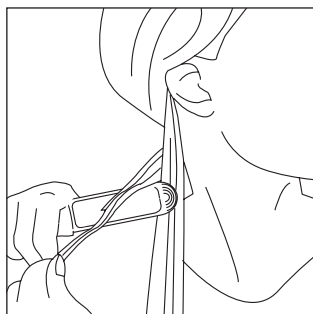
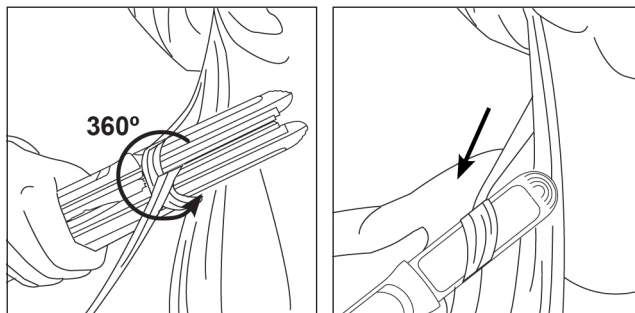
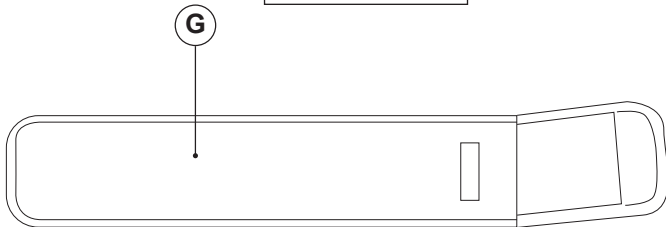
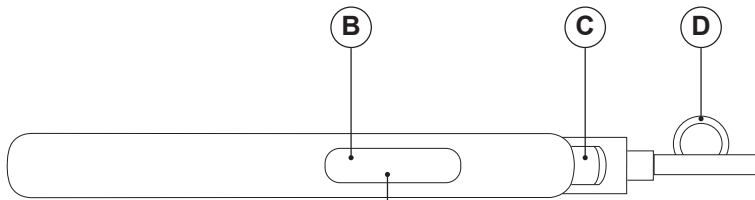
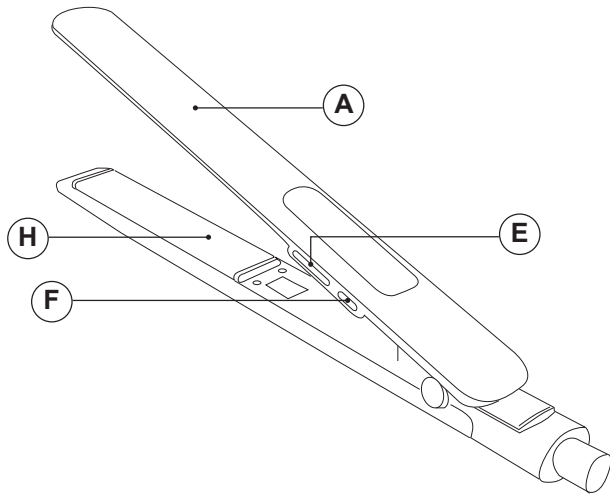

Fig. 4





PLANCHA DE CABELLO SLIMLOOK IONIC PRO

DESCRIPCIÓN

A	Cuerpo
B	Pantalla LCD
C	Bloqueo de placas
D	Anilla para colgar
E	Selector de temperatura
F	Botón de encendido/apagado
G	Funda térmica
H	Placas basculantes

UTILIZACIÓN Y CUIDADOS:

- Antes de cada uso, extienda completamente el cable de alimentación del aparato.
- No use el aparato sobre los cabellos mojados.
- No use el aparato si su dispositivo de puesta en marcha/ paro no funciona.
- Si usa el aparato en un cuarto de baño o similar, desenchufe el aparato de la red cuando no se use, aunque sea por poco tiempo. La proximidad del agua presenta un riesgo, incluso en el caso de que el aparato esté desconectado.
- Desenchufe el aparato de la red cuando no se use y antes de realizar cualquier operación de limpieza, ajuste, carga o cambio de accesorios.
- Guarde este aparato fuera del alcance de los niños y personas con capacidades físicas, sensoriales o mentales reducidas o falta de experiencia y conocimiento.
- No guarde el aparato si todavía está caliente.
- No deje nunca el aparato conectado y sin vigilancia. Además, ahorrará energía y prolongará la vida del aparato.
- No deje el aparato en marcha reposando encima de una superficie.
- No use el aparato para secar mascotas o animales.
- No use el aparato para secar prendas textiles de ningún tipo.

MODO DE EMPLEO

NOTAS PREVIAS AL USO:

- Lea atentamente el folleto "Consejos y advertencias de seguridad" antes de utilizar el aparato por primera vez.

- Asegúrese de que ha retirado todo el material de embalaje del producto.
- Este aparato ha sido diseñado para moldear, rizar, meter y sacar puntas, dar volumen y alisar el cabello.
- Cuando en la pantalla aparezca "888" significa que el aparato funciona con anomalía. Apague el aparato y vuelva a encenderlo. Si la pantalla LED sigue mostrando "888", el producto está defectuoso y necesita asistencia técnica.

APERTURA Y CIERRE DEL APARATO (FIG. 1)

- Para cerrar el aparato, cierre las placas y deslice el bloqueo de las mismas (C) hasta la posición de cierre (en dirección al aparato). Las placas quedarán bloqueadas en posición cerrada.
- Para abrir el aparato, deslice el bloqueo en sentido contrario. Las placas se abrirán.

USO

- Extender completamente el cable antes de enchufar.
- Enchufe el aparato a la red eléctrica, y en la pantalla (B) aparecerá "OFF" indicando que el aparato está en stand-by.
- Ponga el aparato en marcha, presionando el botón de encendido (F) durante unos 2 segundos. Oirá un ¡Beep! El aparato mostrará la temperatura en la pantalla, indicando que la plancha se está precalentando. (Fig. 2). La temperatura por defecto es 180 °C.
- Seleccione la temperatura idónea a su tipo de cabello pulsando el selector de temperatura (E). En la pantalla, se indica el tipo de temperatura que se ha seleccionado:
 - "LOW" (100-170 °C)
 - "MEDIUM" (180-200 °C)
 - "HIGH" (210-220 °C)
- Se aconseja usar las temperaturas más bajas para cabellos muy finos, teñidos o dañados y utilizar temperaturas más elevadas para cabellos rizados, gruesos y difíciles de manejar.
- El orden de selección es ascendente hasta alcanzar la posición máxima entre 100 y 220 °C con intervalos de 10 °C. Si desea una temperatura menor, presione el botón selector de temperatura "←" (E).
- Durante el calentamiento, el indicador de calentamiento de la pantalla (B) (Fig. 2) al lado de la temperatura seleccionada hará un movimiento intermitentemente ascendente de forma repetida.
- Este aparato está dotado de una resistencia profesional de alto rendimiento, en apenas 40 segundos estará lista para ser utilizada. Cuando la temperatura elegida se haya alcanzado, el indicador de la pantalla (B) se iluminará de forma fija y oirá un ¡Beep, beep!.

- Una vez seleccionada la temperatura, para bloquearla debe presionar durante durante 3 segundos el botón “-“ del selector de temperatura (E) y aparecerá un candado. Para desbloquear la temperatura vuelva a presionar el botón “-“ del selector de temperatura (E) y el candado desaparecerá.
- Cree el peinado liso u ondulado.

PARA ALISAR (FIG. 3)

- Tome un mechón de cabello (de unos 5 cm de ancho) y colóquelo entre las placas.
- Cierre y deslice las placas por todo el mechón desde la raíz hasta la punta.
- Repita esta operación hasta que termine con todo el cabello.
- Le recomendamos que comience con el cabello de las capas inferiores y continúe con las superiores, para un mejor resultado.

PARA MOLDEAR (FIG. 4)

- Para un «look» ondulado o rizado, la separación de las mechas debe ser vertical para una caída del rizo más natural.
- Las mechas deben ser muy gruesas para un rizo grande y natural o más finas para un rizo pequeño y romántico.
- Vaya envolviendo cada mecha sobre la plancha en un movimiento circular (como si fuera un cepillo redondo) para conseguir una mecha en forma de onda o de bucle.
- Sujete la punta del pelo y vaya envolviendo el cabello a la vez que desliza la plancha hacia abajo.

FUNCIÓN IONIZADOR

- El aparato puede generar iones negativos.
- Al poner el aparato en marcha, éste automáticamente activa la generación de iones negativos. (Fig. 2).
- Los iones negativos son útiles para eliminar la electricidad estática reduciendo el encrespado del cabello.

FUNCIÓN AUTO-DESCONEXIÓN (STAND-BY)

- Con la finalidad del ahorro energético y seguridad, el aparato pasa al estado de auto-desconexión (stand-by) al cabo de 60 minutos, si durante este periodo el usuario no ha realizado ninguna acción sobre él. En la pantalla se leerá “OFF”.
- Para volver al funcionamiento normal simplemente deberá pulsar el botón de encendido (F) durante 2 segundos.

UNA VEZ FINALIZADO EL USO DEL APARATO

- Para apagar completamente la plancha, el bloqueo de temperatura debe estar desactivado.

- Pare el aparato, presionando el botón de apagado (F) durante unos 2 segundos.
- Desenchufe el aparato de la red eléctrica.
- Espere a que el aparato se enfríe antes de guardarlo.
- Limpie el aparato.

LIMPIEZA

- Desenchufe el aparato de la red y déjelo enfriar antes de iniciar cualquier operación de limpieza.
- Limpie el aparato con un paño húmedo impregnado con unas gotas de detergente y séquelo después.
- No utilice disolventes, ni productos con un factor pH ácido o básico como la lejía, ni productos abrasivos, para la limpieza del aparato.
- No deje entrar agua u otro líquido por las aberturas de ventilación para evitar daños en las partes operativas interiores del aparato.
- No sumerja el aparato en agua u otro líquido, ni lo ponga bajo el grifo.
- Si el aparato no se mantiene en buen estado de limpieza, su superficie puede degradarse y afectar de forma inexorable la duración de la vida del aparato y conducir a una situación peligrosa.

**HAIR STRAIGHTENER
SLIMLOOK IONIC PRO****DESCRIPTION**

A	Body
B	LCD display
C	Plates lock
D	Hanging loop
E	Temperature selector
F	ON/OFF button
G	Thermic bag
H	Floating plates

USE AND CARE

- Fully extend the appliance's power cable before each use.
- Do not use the appliance on wet hair.
- Do not use the appliance if the on/off switch does not work.
- If you use the appliance in a bathroom or similar place, unplug the appliance from the mains when it is not in use, even if it is only for a short while. Proximity to water involves risk, even if the appliance is disconnected.
- Disconnect the appliance from the mains when not in use and before undertaking any cleaning task.
- Store this appliance out of reach of children and persons with physical, sensory or reduced mental or lack of experience and knowledge.
- Do not store the appliance if it is still hot.
- Never leave the appliance connected and unattended if it is not in use. This saves energy and prolongs the life of the appliance.
- Never rest the appliance on a surface while in use.
- Do not use the appliance with pets or animals.
- Do not use the appliance to dry textiles of any kind.

INSTRUCTIONS FOR USE**BEFORE USE**

- Please read the "Safety advice and warnings" booklet carefully before first use.
- Make sure that all products' packaging has been removed.
- This appliance is designed to shape, curl, tuck and pull out ends, add volume and straighten hair.

- When the display shows "888", it means that the appliance is working abnormally. Switch off the appliance and switch it on again. If the LED display still shows "888", the product is defective and needs service.

OPENING AND CLOSING THE APPLIANCE (FIG. 1)

- To close the appliance, close the plates and slide the plate lock (C) to the closed position (towards the appliance). The plates will be locked in the closed position.
- To open the griddle, slide the lock in the opposite direction. The plates will open.

USE

- Extend the cable completely before plugging it in.
- Plug the appliance into the mains, and the display (B) will show "OFF", indicating that the appliance is on standby.
- Turn the appliance on by pressing the power button (F) for about 2 seconds. You will hear a "Beep!". The appliance will show the temperature on display, indicating that the iron is preheating. (Fig. 2). The default temperature is 180 °C.
- Select a suitable temperature for your hair type by pressing the temperature selector (E). The display shows the type of temperature selected:
 - "LOW" (100-170 °C)
 - "MEDIUM" (180-200 °C)
 - "HIGH" (210-220 °C)
- It is advisable to use the lower temperatures for very fine, dyed or damaged hair and to use higher temperatures for curly, thick and difficult-to-manage hair.
- The selection order is ascending until reaching the maximum position between 100 and 220 °C with 10 °C intervals. If a lower temperature is desired, press the temperature selector button "-" (E).
- During heating, the heating indicator on display (B) (Fig. 2) next to the selected temperature will make an intermittent upward movement repeatedly.
- This appliance is equipped with a professional high-performance heating element and is ready for use in just 40 seconds. When the selected temperature has been reached, the display indicator (B) will light up steadily, and you will hear a "beep, beep!".
- Once the temperature has been selected, to lock it, press the "-" button on the temperature selector (E) for 3 seconds, and a padlock will appear. To unlock the temperature, press the "-" button of the temperature selector (E) again, and the padlock will disappear.
- Create a straight or wavy hairstyle.

TO STRAIGHTEN (FIG. 3)

- Take a lock of hair (about 5 cm wide) and place it between the plates.
- Close and slide the plates through the entire strand from root to tip.
- Repeat this operation until you have finished with all the hair.
- We recommend that you start with the hair in the lower layers and continue with the upper layers for the best results.

FOR STYLING (FIG. 4)

- For a wavy or curly look, the parting of the strands should be vertical for a more natural curl fall.
- The strands should be very thick for a big, natural curl or thinner for a small, romantic curl.
- Wrap each strand over the iron in a circular motion (like a round brush) to create a wave or looped strand.
- Hold the tip of the hair and wrap the hair as you slide the iron downwards.

IONIC FUNCTION

- The appliance can generate negative ions.
- Once the appliance is in operation, it automatically activates the generation of negative ions, as indicated by the icon on display. (Fig. 2).
- Negative ions are useful for removing static electricity and hair frizz.

STANDBY FUNCTION

- For the purpose of energy saving and safety, the appliance switches to the standby stage after 60 minutes if no action has been taken by the user during this period. The display will read "OFF".
- To return to normal operation, simply press the power button (F) for 2 seconds.

ONCE YOU HAVE FINISHED USING THE APPLIANCE

- To completely turn off the iron, the temperature lock must be deactivated.
- Turn the appliance off by pressing the OFF button (F) for about 2 seconds.
- Unplug the appliance from the mains.
- Wait for the appliance to cool down before putting it away.
- Clean the appliance.

CLEANING

- Disconnect the appliance from the mains and allow it to cool before undertaking any cleaning task.
- Clean the equipment with a damp cloth with a few drops of washing-up liquid and then dry it.
- Do not use solvents or products with an acid or base pH, such as bleach, or abrasive products, for cleaning the appliance.
- Do not let water or any other liquid get into the air vents to avoid damage to the inner parts of the appliance.
- Never submerge the appliance in water or any other liquid or place it under running water.
- If the appliance is not in good condition of cleanliness, its surface may degrade and inexorably affect the duration of the appliance's useful life and could become unsafe to use.

FER À COIFFER SLIMLOOK IONIC PRO

DESCRIPTION

A	Corps
B	Écran LCD
C	Blocage des plaques
D	Anneau pour accrocher
E	Sélecteur de température
F	Interrupteur marche/arrêt
G	Housse thermique
H	Plaques flottantes

UTILISATION ET PRÉCAUTIONS

- Déployez complètement le câble d'alimentation de l'appareil avant chaque utilisation.
- N'utilisez pas l'appareil sur des cheveux mouillés.
- N'utilisez pas l'appareil si l'interrupteur marche/arrêt ne fonctionne pas.
- Si vous utilisez l'appareil dans une salle de bains ou un endroit similaire, débranchez l'appareil du secteur lorsqu'il n'est pas utilisé, même si ce n'est que pour un court instant. La proximité de l'eau comporte des risques, même si l'appareil est débranché.
- Débranchez l'appareil du réseau électrique si vous ne l'utilisez pas et avant toute opération de nettoyage, réglage, mise en place ou changement d'accessoires.
- Conservez cet appareil hors de portée des enfants ou des personnes avec des capacités physiques, sensorielles ou mentales réduites ou présentant un manque d'expérience et de connaissances.
- Ne rangez pas l'appareil s'il est encore chaud.
- Ne laissez jamais l'appareil branché et sans surveillance s'il n'est pas utilisé. Cela permet d'économiser de l'énergie et de prolonger la durée de vie de l'appareil.
- Ne laissez pas l'appareil en marche posé sur une surface.
- N'utilisez pas l'appareil sur des animaux domestiques ou sur tout autre animal.
- N'utilisez pas l'appareil pour sécher des vêtements.

MODE D'EMPLOI

CONSIGNES PRÉALABLES

- Veuillez lire attentivement le livret "Conseils de sécurité et avertissements" avant la première utilisation.

- Assurez-vous que tous les emballages des produits ont été retirés.
- Cet appareil est conçu pour mettre en forme, friser, rabattre et faire ressortir les pointes, donner du volume et lisser les cheveux.
- Lorsque l'écran affiche "888", cela signifie que l'appareil fonctionne anormalement. Éteignez l'appareil et rallumez-le. Si l'écran affiche toujours "888", l'appareil est défectueux et doit être réparé.

OUVERTURE ET FERMETURE DE L'APPAREIL (FIG. 1)

- Pour fermer l'appareil, fermez les plaques et faites glisser le verrou de plaque (C) en position fermée (vers l'appareil). Les plaques seront verrouillées en position fermée.
- Pour ouvrir la plaque, faites glisser le verrou dans la direction opposée. Les plaques s'ouvriront.

UTILISATION

- Déroulez complètement le câble avant de le brancher.
- Branchez l'appareil sur le secteur. L'écran (B) affiche "OFF", indiquant que l'appareil est en veille.
- Mettez l'appareil en marche en appuyant sur le bouton d'alimentation (F) pendant environ 2 secondes. Vous entendrez un "Bip !". L'appareil affichera la température sur l'écran, indiquant que le fer est en train de préchauffer. (Fig. 2). La température par défaut est de 180 °C.
- Sélectionnez une température adaptée à votre type de cheveux en appuyant sur le sélecteur de température (E). L'écran affiche le type de température sélectionné :
 - "LOW" (100-170 °C)
 - "MEDIUM" (180-200 °C)
 - "HIGH" (210-220 °C)
- Il est conseillé d'utiliser les températures les plus basses pour les cheveux très fins, teints ou abîmés et d'utiliser les températures les plus élevées pour les cheveux bouclés, épais et difficiles à coiffer.
- L'ordre de sélection est ascendant jusqu'à atteindre la position maximale entre 100 et 220 °C avec des intervalles de 10 °C. Si vous souhaitez une température plus basse, appuyez sur le bouton de sélection de la température "-" (E).
- Pendant le chauffage, l'indicateur de chauffage sur l'écran (B) (Fig. 2), à côté de la température sélectionnée, effectuera un mouvement ascendant intermittent et répété.
- Cet appareil est équipé d'un élément chauffant professionnel haute performance et est prêt à l'emploi en 40 secondes seulement. Lorsque la température

sélectionnée est atteinte, l'indicateur d'affichage (B) s'allume en continu, et vous entendez un "bip, bip !".

- Une fois la température sélectionnée, pour la verrouiller, appuyez sur le bouton "-" du sélecteur de température (E) pendant 3 secondes, et un cadenas apparaîtra. Pour déverrouiller la température, appuyez à nouveau sur le bouton "-" du sélecteur de température (E), et le cadenas disparaîtra.
- Créez une coiffure droite ou ondulée.

LISSAGE (FIG. 3)

- Prenez une mèche de cheveux (d'environ 5 cm de large) et placez-le entre les plaques.
- Fermez et faites glisser les plaques sur tout le cheveux de la racine à la pointe.
- Répétez cette opération jusqu'à avoir lissé tous les cheveux.
- Nous vous conseillons de commencer avec les cheveux des couches inférieures et de continuer avec les couches supérieures pour obtenir un meilleur résultat.

MODELER (FIG. 4)

- Pour un look ondulé ou bouclé, la séparation des mèches doit être verticale pour une cascade de boucles plus naturelle.
- Les mèches doivent être très épaisses pour obtenir une grande boucle naturelle, ou plus fines pour une petite boucle romantique.
- Enroulez chaque mèche sur le fer dans un mouvement circulaire (un peu comme une brosse ronde) pour créer une serrure en forme de vague ou de boucle.
- Tenez la pointe des cheveux et enrouler les cheveux tout en faisant glisser le fer vers le bas.

FONCTION IONISATEUR

- L'appareil peut générer des ions négatifs.
- Après avoir mis en marche l'appareil, celui-ci active automatiquement la formation d'ions négatifs. (Fig. 2).
- Les ions négatifs permettent d'éliminer l'électricité statique en réduisant ainsi les cheveux crépus.

FONCTION DE VEILLE

- Dans un souci d'économie d'énergie et de sécurité, l'appareil se met en veille au bout de 60 minutes si aucune action n'a été entreprise par l'utilisateur pendant cette période. L'écran affiche alors "OFF".
- Pour revenir au fonctionnement normal, il suffit d'appuyer sur le bouton d'alimentation (F) pendant 2 secondes.

APRÈS UTILISATION DE L'APPAREIL

- Pour éteindre complètement le fer, le verrouillage de la température doit être désactivé.
- Éteignez l'appareil en appuyant sur le bouton OFF (F) pendant environ 2 secondes.
- Débranchez l'appareil de la prise secteur.
- Attendez que l'appareil refroidisse avant de le ranger.
- Nettoyez l'appareil.

NETTOYAGE

- Débranchez l'appareil du secteur et attendre son refroidissement complet avant de le nettoyer.
- Nettoyez l'appareil avec un chiffon humide imprégné de quelques gouttes de détergent et le laisser sécher.
- N'utilisez pas de solvants ni de produits au pH acide ou basique tels qu'eau de Javel, ni de produits abrasifs pour nettoyer l'appareil.
- Ne laissez pas pénétrer d'eau ou d'autres liquides dans les ouvertures de ventilation afin d'éviter des dommages sur les parties opérationnelles intérieures de l'appareil.
- Ne pas immerger l'appareil dans l'eau ou dans tout autre liquide, ni le passer sous un robinet.
- Si l'appareil n'est pas en bon état de propreté, sa surface peut se dégrader et affecter inexorablement la durée de vie utile de l'appareil et devenir dangereuse.

FERRO DE CABELO SLIMLOOK IONIC PRO

DESCRIÇÃO

A	Corpo
B	Visor LCD
C	Bloqueio das placas
D	Aro de pendurar
E	Seletor de temperatura
F	Botão de ligar/desligar
G	Bolsa térmica
H	Placas flutuantes

UTILIZAÇÃO E CUIDADOS:

- Antes de cada utilização, desenrole completamente o cabo de alimentação do aparelho.
- Não use o aparelho sobre o cabelo molhado.
- Não utilize o aparelho se o dispositivo de ligar/desligar não funcionar.
- Se utilizar o aparelho numa casa de banho ou local semelhante, desligue o aparelho da corrente quando não estiver a ser utilizado, mesmo que seja apenas por um curto período de tempo. A proximidade à água envolve riscos, mesmo que o aparelho esteja desligado.
- Desligue o aparelho da corrente elétrica quando não estiver a utilizá-lo e antes de realizar qualquer operação de limpeza.
- Este aparelho não está destinado a pessoas (incluindo crianças) que apresentem capacidades físicas, sensoriais ou mentais reduzidas, ou que tenham falta de experiência e conhecimento
- Não guarde o aparelho se ainda estiver quente.
- Nunca deixe o aparelho ligado e desacompanhado se não estiver a ser utilizado. Isto poupa energia e prolonga a vida útil do aparelho.
- Não deixe o aparelho em funcionamento em cima de uma superfície.
- Não utilize o aparelho para secar animais.
- Não utilize o aparelho para secar peças de vestuário.

MODO DE UTILIZAÇÃO

NOTAS PARA ANTES DA UTILIZAÇÃO:

- Por favor leia cuidadosamente o folheto "Conselhos de segurança e avisos" antes da primeira utilização.

- Certifique-se de que retirou todo o material de embalagem do produto.
- Este aparelho foi concebido para moldar, encaracolar, encolher e arrancar pontas, adicionar volume e alisar o cabelo.
- Quando o visor mostra "888", significa que o aparelho está a funcionar de forma anormal. Desligue o aparelho e volte a ligá-lo. Se o mostrador LED ainda mostrar "888", o produto está defeituoso e precisa de manutenção.

ABRIR E FECHAR O APARELHO (FIG. 1)

- Para fechar o aparelho, feche as placas e deslize o fecho da placa (C) para a posição fechada (em direção ao aparelho). As placas serão fechadas na posição fechada.
- Para abrir a chapa, faça deslizar a fechadura no sentido oposto. As placas serão abertas.

UTILIZAÇÃO

- Desenrole completamente o cabo antes de o ligar à tomada.
- Ligue o aparelho à corrente, e o visor (B) mostrará "OFF", indicando que o aparelho está em standby.
- Ligue o aparelho pressionando o botão de alimentação (F) durante cerca de 2 segundos. Irá ouvir um "Beep! O aparelho mostrará a temperatura no mostrador, indicando que o ferro está a pré-aquecer. (Fig. 2). A temperatura por defeito é de 180 °C.
- selecione uma temperatura adequada para o seu tipo de cabelo, pressionando o seletor de temperatura (E). O visor mostrará o tipo de temperatura selecionada:
 - "LOW" (100-170 °C)
 - "MEDIUM" (180-200 °C)
 - "HIGH" (210-220 °C)
- É aconselhável usar as temperaturas mais baixas para cabelos muito finos, tingidos ou danificados e usar temperaturas mais altas para cabelos encaracolados, espessos e difíceis de gerir.
- A ordem de seleção é ascendente até atingir a posição máxima entre 100 e 220 °C com intervalos de 10 °C. Se uma temperatura mais baixa for desejada, pressione o botão seletor de temperatura "-" (E).
- Durante o aquecimento, o indicador de aquecimento no visor (B) (Fig. 2) ao lado da temperatura selecionada fará um movimento intermitente para cima repetidamente.
- Este aparelho está equipado com um elemento de aquecimento profissional de alto desempenho e está pronto a ser utilizado em apenas 40 segundos. Quando a temperatura selecionada for atingida, o indicador do mostrador (B) acender-se-á continuamente, e você ouvirá um "bip, bip!"

- Uma vez a temperatura selecionada, para a bloquear, pressione o botão "-" no seletor de temperatura (E) durante 3 segundos, e aparecerá um cadeado. Para desbloquear a temperatura, pressione o botão "-" do seletor de temperatura (E) novamente, e o cadeado irá desaparecer.
- Crie um penteado liso ou ondulado.

PARA ALISAR (FIG. 3)

- Pegue numa madeixa de cabelo (de cerca de 5 cm de largura) e coloque-a entre as placas.
- Feche e deslize as placas por toda a madeixa, desde a raiz até às pontas.
- Repita esta operação até terminar com todo o cabelo.
- Recomendamos que comece com o cabelo das camadas inferiores e continue com as superiores, para obter um melhor resultado.

PARA MOLDAR (FIG. 4)

- Para um look ondulado ou encaracolado, a separação das madeixas deve ser vertical para uma queda do caracol mais natural.
- As madeixas devem ser largas para caracóis grandes e naturais, tipo ondas, ou mais finas para caracóis pequenos e românticos.
- Envolve cada madeixa sobre a placa num movimento circular (como se fosse uma escova redonda) para conseguir uma madeixa em forma de onda ou canudo.
- Segure a ponta do cabelo e envolva o cabelo à medida que desliza a placa para baixo.

FUNÇÃO IONIZADORA:

- O aparelho pode gerar iões negativos.
- Ao colocar o aparelho em funcionamento, este ativa automaticamente a criação de iões negativos. (Fig. 2).
- Os iões negativos são úteis para eliminar a eletricidade estática.

FUNÇÃO STANDBY

- Para efeitos de poupança de energia e segurança, o aparelho muda para a fase de espera após 60 minutos se nenhuma acção tiver sido tomada pelo utilizador durante este período. O visor indicará "OFF" (desligado).
- Para voltar ao funcionamento normal, basta premir o botão de alimentação (F) durante 2 segundos.

UMA VEZ CONCLUÍDA A UTILIZAÇÃO DO APARELHO:

- Para desligar completamente o ferro, o bloqueio de temperatura deve ser desactivado.
- Desligue o aparelho pressionando o botão OFF (F) durante cerca de 2 segundos.

- Desligue o aparelho da corrente eléctrica.
- Espere que o aparelho arrefeça antes de o guardar.
- Limpe o aparelho.

LIMPEZA

- Desligue o aparelho da corrente eléctrica e deixe-o arrefecer antes de iniciar qualquer operação de limpeza.
- Limpe o aparelho com um pano húmido com algumas gotas de detergente e seque-o de seguida.
- Não utilize solventes, produtos com um fator pH ácido ou básico como lixívia, nem produtos abrasivos para a limpeza do aparelho.
- Não deixe entrar água ou outro líquido pelas aberturas de ventilação para evitar danos nas partes operativas interiores do aparelho.
- Nunca mergulhe o aparelho dentro de água ou em qualquer outro líquido, nem o coloque debaixo da torneira.
- Se o aparelho não estiver em boas condições de limpeza, a sua superfície pode degradar-se e afectar inexoravelmente a duração da vida útil do aparelho e pode tornar-se inseguro para a sua utilização.

PIASTRA PER CAPELLI SLIMLOOK IONIC PRO

DESCRIZIONE

A	Corpo
B	Schermo LCD
C	Bloccaggio delle piastre
D	Anello per appendere
E	Selettore della temperatura
F	Interruttore accensione/spengimento
G	Custodia termica
H	Piastre galleggianti

PRECAUZIONI D'USO

- Prima di ogni utilizzo, svolgere completamente il cavo dell'apparecchio.
- Non utilizzare l'apparecchio su capelli bagnati.
- Non utilizzare l'apparecchio se il suo dispositivo di accensione/spengimento non funziona.
- Se utilizza l'apparecchio in un bagno o in un luogo simile, scolleghi l'apparecchio dalla rete elettrica quando non viene utilizzato, anche se per poco tempo. La vicinanza all'acqua comporta dei rischi, anche se l'apparecchio è scollegato.
- Scollegare l'apparecchio dalla rete elettrica quando non è in uso e prima di effettuare qualsiasi operazione di pulizia.
- Conservare questo apparecchio fuori dalla portata dei bambini e/o persone con problemi fisici, mentali o di sensibilità o con mancanza di esperienza e conoscenza
- Non riporre l'apparecchio quando ancora caldo.
- Non lasci mai l'apparecchio collegato e incustodito se non viene utilizzato. In questo modo risparmia energia e prolunga la vita dell'apparecchio.
- Non appoggiare l'apparecchio sopra una superficie quando è in funzione.
- Non usare l'apparecchio su animali.
- Non utilizzare l'apparecchio per asciugare indumenti di alcun tipo.

MODO D'USO

PRIMA DELL'USO

- Prima del primo utilizzo, legga attentamente il libretto "Consigli e avvertenze di sicurezza".
- Assicurarsi di aver rimosso dal prodotto tutto il materiale di imballaggio.

- Questo apparecchio è stato progettato per modellare, arricciare, infilare e tirare le punte, aggiungere volume e raddrizzare i capelli.
- Quando il display visualizza "888", significa che l'apparecchio sta funzionando in modo anomalo. Spenga l'apparecchio e lo riaccenda. Se il display LED continua a visualizzare "888", il prodotto è difettoso e necessita di assistenza.

APERTURA E CHIUSURA DELL'APPARECCHIO (FIG. 1)

- Per chiudere l'apparecchio, chiuda le piastre e faccia scorrere il blocco delle piastre (C) in posizione di chiusura (verso l'apparecchio). Le piastre saranno bloccate in posizione chiusa.
- Per aprire la piastra, faccia scorrere il blocco nella direzione opposta. Le piastre si apriranno.

USO

- Svolgere completamente il cavo prima di inserire la spina.
- Collegare l'apparecchio alla rete elettrica e il display (B) mostrerà "OFF", indicando che l'apparecchio è in standby.
- Accenda l'apparecchio premendo il pulsante di accensione (F) per circa 2 secondi. Si sentirà un "Bip!". L'apparecchio mostrerà la temperatura sul display, indicando che il ferro da stiro si sta preriscaldando. (Fig. 2). La temperatura predefinita è 180 °C.
- Selezioni una temperatura adatta al suo tipo di capelli premendo il selettore di temperatura (E). Il display mostra il tipo di temperatura selezionata:
 - "LOW" (100-170 °C)
 - "MEDIUM" (180-200 °C)
 - "HIGH" (210-220 °C)
- Si consiglia di utilizzare le temperature più basse per i capelli molto fini, tinti o danneggiati e di utilizzare le temperature più alte per i capelli ricci, spessi e difficili da gestire.
- L'ordine di selezione è crescente fino a raggiungere la posizione massima tra 100 e 220 °C con intervalli di 10 °C. Se desidera una temperatura inferiore, prema il pulsante di selezione della temperatura "-" (E).
- Durante il riscaldamento, l'indicatore di riscaldamento sul display (B) (Fig. 2) accanto alla temperatura selezionata farà un movimento intermittente verso l'alto ripetutamente.
- Questo apparecchio è dotato di un elemento riscaldante professionale ad alte prestazioni ed è pronto all'uso in soli 40 secondi. Quando la temperatura selezionata è stata raggiunta, l'indicatore del display (B) si accende in modo fisso e si sente un "bip, bip!".
- Una volta selezionata la temperatura, per bloccarla, prema il pulsante "-" sul selettore di temperatura (E) per 3 secondi e apparirà un lucchetto. Per sbloccare

la temperatura, preme nuovamente il pulsante "-" del selettore di temperatura (E) e il lucchetto scomparirà.

- Creare un'acconciatura dritta o ondulata.

PER STIRARE (FIG. 3)

- Prendere una ciocca di capelli (larga circa 5 cm) e posizionarla tra le piastre.
- Chiudere e far scorrere le piastre lungo la ciocca, dalle radici alle punte.
- Ripetere l'operazione su tutti i capelli.
- Per risultati ottimali è consigliabile iniziare dagli strati inferiori dei capelli e continuare con quelli superiori.

PER MODELLARE (FIG. 4)

- Per una pettinatura ondulata o riccia, separare le ciocche verticalmente per dare ai capelli un aspetto più naturale.
- Le ciocche devono essere molto spesse per ottenere un riccio grande e naturale, oppure più sottili per ottenere un riccio piccolo e romantico.
- Avvolgere le ciocche sulla piastra con un movimento circolare (come se fosse una spazzola rotonda) per ottenere pettinature ondulate e a boccoli.
- Fissare la ciocca dalla punta e avvolgere progressivamente i capelli, facendo scorrere la piastra verso il basso.

FUNZIONE IONIZZATORE

- L'apparecchio può generare ioni negativi.
- Al momento dell'accensione, l'apparecchio attiva automaticamente la produzione di ioni negativi. (Fig. 2).
- Gli ioni negativi sono utili per eliminare l'elettricità statica.

FUNZIONE STANDBY

- Ai fini del risparmio energetico e della sicurezza, l'apparecchio passa alla fase di standby dopo 60 minuti se l'utente non compie alcuna azione durante questo periodo. Il display indicherà "OFF".
- Per tornare al funzionamento normale, è sufficiente premere il pulsante di accensione (F) per 2 secondi.

UNA VOLTA CONCLUSO L'UTILIZZO DELL'APPARECCHIO

- Per spegnere completamente il ferro da stiro, il blocco della temperatura deve essere disattivato.
- Spenga l'apparecchio premendo il pulsante OFF (F) per circa 2 secondi.
- Scollegare l'apparecchio dalla rete.
- Attenda che l'apparecchio si raffreddi prima di riporlo.
- Pulire l'apparecchio.

PULIZIA

- Scollegare la spina dalla rete elettrica e aspettare che l'apparecchio si raffreddi, prima di eseguirne la pulizia.
- Pulire il gruppo elettrico con un panno umido, quindi asciugarlo.
- Per la pulizia non impiegare solventi o prodotti a pH acido o basico, come la candeggina, né prodotti abrasivi.
- Non lasciar entrare acqua o altri liquidi nelle fenditure del sistema di ventilazione, per non danneggiare le parti operative interne dell'apparecchio.
- Non immergere l'apparecchio in acqua o altri liquidi, né lavarlo con acqua corrente.
- Se l'apparecchio non è in buone condizioni di pulizia, la sua superficie potrebbe degradarsi e compromettere inesorabilmente la durata della vita utile dell'apparecchio e potrebbe diventare pericoloso da usare.

PLANXA PER ALS CABELLS SLIMLOOK IONIC PRO

DESCRIPCIÓ

A	Cos
B	Pantalla LCD
C	Bloqueig de plaques
D	Anella per penjar
E	Selector de temperatura
F	Boto engegada/apagada
G	Funda tèrmica
H	Plaques basculants

UTILITZACIÓ I CURA

- Abans de cada ús, esteneu completament el cable d'alimentació de l'aparell.
- No feu servir l'aparell amb els cabells molls.
- No feu servir l'aparell si el dispositiu d'engegada/aturada no funciona.
- Si utilitzeu l'aparell en un bany o lloc similar, desconnecteu l'aparell de la xarxa elèctrica quan no l'utilitzeu, encara que sigui per una estona curta. La proximitat a l'aigua comporta un risc, encara que l'aparell estigui desconnectat.
- Desconnecteu l'aparell de la xarxa si no el feu servir i abans de qualsevol operació de neteja.
- Mantingueu l'aparell fora de l'abast dels nens i persones amb capacitats físiques, sensorials o mentals reduïdes o falta d'experiència i coneixement.
- No deseu l'aparell si encara està calent.
- No deixeu mai l'aparell connectat i sense vigilància si no s'utilitza. Això estalvia energia i allarga la vida útil de l'aparell.
- No deixeu l'aparell en marxa al damunt de cap superfície.
- No feu servir l'aparell per assecar mascotes o animals.
- No feu servir l'aparell per assecar peces tèxtils de cap tipus.

INSTRUCCIONS D'ÚS

NOTES PRÈVIES A L'ÚS

- Si us plau, llegiu atentament el fulllet "Consells i advertències de seguretat" abans del primer ús.
- Assegureu-vos que heu retirat tot el material d'embalatge del producte.

- Aquest aparell està dissenyat per donar forma, arriisar, enganxar i treure les puntes, afegir volum i allisar els cabells.
- Quan la pantalla mostra "888", vol dir que l'aparell funciona de manera anormal. Apagueu l'aparell i torneu-lo a encendre. Si la pantalla LED encara mostra "888", el producte és defectuós i necessita servei.

OBRIR I TANCAR L'APARELL (FIG. 1)

- Per tancar l'aparell, tanqueu les plaques i feu lliscar el bloqueig de la placa (C) a la posició de tancat (cap a l'aparell). Les plaques es bloquejaran en posició tancada.
- Per obrir la planxa, feu lliscar el pany en sentit contrari. S'obriran les plaques.

ÚS

- Esteneu completament el cable abans d'endollar l'aparell.
- Endol·leu l'aparell a la xarxa elèctrica i la pantalla (B) mostrarà "OFF", indicant que l'aparell està en espera.
- Enceneu l'aparell prement el botó d'encesa (F) durant uns 2 segons. Sentireu un "Bip!". L'aparell mostrarà la temperatura a la pantalla, indicant que la planxa s'està preescalfant. (Fig. 2). La temperatura per defecte és de 180 °C.
- Seleccioneu una temperatura adequada per al vostre tipus de cabell prement el selector de temperatura (E). La pantalla mostra el tipus de temperatura seleccionat:
 - "LOW" (100-170 °C)
 - "MEDIUM" (180-200 °C)
 - "HIGH" (210-220 °C)
- S'aconsella utilitzar les temperatures més baixes per als cabells molt fins, tenyits o danyats i utilitzar temperatures més altes per als cabells arriissats, gruixuts i de difícil maneig.
- L'ordre de selecció és ascendent fins a assolir la posició màxima entre 100 i 220 °C amb intervals de 10 °C. Si es desitja una temperatura més baixa, premeu el botó selector de temperatura "-" (E).
- Durant l'escalfament, l'indicador de calefacció a la pantalla (B) (Fig. 2) al costat de la temperatura seleccionada farà un moviment ascendent intermitent repetidament.
- Aquest aparell està equipat amb un element de calefacció professional d'alt rendiment i està llest per al seu ús en només 40 segons. Quan s'hagi arribat a la temperatura seleccionada, l'indicador de pantalla (B) s'il·luminarà de manera constant i sentireu un "bip, bip!".
- Un cop seleccionada la temperatura, per bloquejar-la, premeu el botó "-" del selector de temperatura (E) durant 3 segons, i apareixerà un cadenat. Per desbloquejar la

temperatura, torneu a prémer el botó “-” del selector de temperatura (E) i el cadenat desapareixerà.

- Creeu un pentinat llis o ondulat.

PER ALLISAR (FIG. 3)

- Agafeu un floc de cabells (d'uns 5 cm d'ample) i col·loqueu-lo entre les plaques.
- Tanqueu i feu lliscar les plaques per tot el floc des de l'arrel fins a la punta.
- Repetiu aquesta operació fins que acabeu amb tot els cabells.
- Us recomanem que comenceu amb els cabells de les capes inferiors i continueu amb les superiors per obtenir un resultat millor.

PER MODELAR (FIG. 4)

- Per a un “look” ondulat o arrissat, la separació dels flocs ha de ser vertical perquè els rínxols tinguin una caiguda més natural.
- Els flocs han de ser molt gruixuts per a un rínxol gran i natural o més fins per a un rínxol petit i romàntic.
- Emboliqueu cada floc sobre la planxa en un moviment circular (com si fos un raspall rodó) per aconseguir un floc en forma d'ona o de bucle.
- Agafeu la punta dels cabells i aneu embolicant-los alhora que llisqueu la planxa cap a avall.

FUNCIÓ IONITZADOR

- L'aparell pot generar ions negatius.
- Quan l'aparell es posa en marxa, activa automàticament la generació d'ions negatius. (Fig. 2).
- Els ions negatius són útils per a eliminar l'electricitat estàtica i reduir l'encrespament dels cabells.

FUNCIÓ STANDBY

- Per estalvi energètic i seguretat, l'aparell passa a l'etapa d'espera al cap de 60 minuts si l'usuari no ha pres cap acció durant aquest període. La pantalla mostrarà “OFF”.
- Per tornar al funcionament normal, només cal prémer el botó d'encesa (F) durant 2 segons.

UN COP FINALITZAT L'ÚS DE L'APARELL

- Per apagar completament la planxa, cal desactivar el bloqueig de la temperatura.
- Apagueu l'aparell prement el botó OFF (F) durant uns 2 segons.
- Desendolieu l'aparell de la xarxa elèctrica.
- Espereu que l'aparell es refredi abans de guardar-lo.
- Netegeu l'aparell.

NETEJA

- Desendolieu l'aparell de la xarxa i deixeu-lo refredar abans de dur a terme qualsevol operació de neteja.
- Netegeu l'aparell amb un drap humit impregnat amb unes gotes de detergent i després eixugueu-lo.
- No feu servir dissolvents ni productes amb un factor pH àcid o bàsic com el lleixiu ni productes abrasius per netejar l'aparell.
- No deixeu entrar aigua ni cap altre líquid a través de les obertures de ventilació per evitar danys a les parts operatives interiors de l'aparell.
- No submergiu l'aparell en aigua ni en cap altre líquid, ni el poseu sota l'aixeta.
- Si l'aparell no es troba en bones condicions de neteja, la seva superfície pot degradar-se i afectar inexorablement la durada de la vida útil de l'aparell i pot arribar a ser insegur d'utilitzar.

GLÄTTEISEN SLIMLOOK IONIC PRO

BESCHREIBUNG

A	Körper
B	LCD-Display
C	Plattenschloss
D	Aufhängeschlaufe
E	Temperaturwähler
F	Taste ON/OFF
G	Thermosack
H	Schwimmende Platten

BENUTZUNG UND PFLEGE

- Ziehen Sie das Netzkabel des Geräts vor jedem Gebrauch vollständig heraus.
- Verwenden Sie das Gerät nicht auf nassem Haar.
- Benutzen Sie das Gerät nicht, wenn der Ein/Aus-Schalter nicht funktioniert.
- Wenn Sie das Gerät in einem Badezimmer oder an einem ähnlichen Ort benutzen, ziehen Sie den Netzstecker, wenn Sie das Gerät nicht benutzen, auch wenn es nur für kurze Zeit ist. Die Nähe von Wasser birgt Risiken, auch wenn das Gerät vom Stromnetz getrennt ist.
- Trennen Sie das Gerät vom Stromnetz, wenn Sie es nicht benutzen und bevor Sie Reinigungsarbeiten durchführen.
- Bewahren Sie das Gerät außerhalb der Reichweite von Kindern und Personen mit körperlichen, sensorischen oder geistigen Einschränkungen oder mangelnder Erfahrung und Kenntnis auf.
- Bewahren Sie das Gerät nicht auf, wenn es noch heiß ist.
- Lassen Sie das Gerät niemals angeschlossen und unbeaufsichtigt, wenn es nicht in Gebrauch ist. Das spart Energie und verlängert die Lebensdauer des Geräts.
- Legen Sie das Gerät niemals auf einer Oberfläche ab, während es in Betrieb ist.
- Verwenden Sie das Gerät nicht zusammen mit Haustieren.
- Verwenden Sie das Gerät nicht zum Trocknen von Textilien jeglicher Art.

GEBRAUCHSANWEISUNG

VOR DEM GEBRAUCH

- Bitte lesen Sie die Broschüre "Sicherheitshinweise und Warnungen" vor dem ersten Gebrauch sorgfältig durch.

- Vergewissern Sie sich, dass alle Verpackungen der Produkte entfernt worden sind.
- Dieses Gerät wurde entwickelt, um Haare zu formen, zu kräuseln, zu strähnen, zu glätten und ihnen Volumen zu verleihen.
- Wenn das Display "888" anzeigt, bedeutet dies, dass das Gerät nicht ordnungsgemäß funktioniert. Schalten Sie das Gerät aus und schalten Sie es wieder ein. Wenn die LED-Anzeige immer noch "888" anzeigt, ist das Gerät defekt und muss gewartet werden.

ÖFFNEN UND SCHLIESSEN DES GERÄTS (ABB. 1)

- Um das Gerät zu schließen, klappen Sie die Platten zu und schieben Sie die Plattenverriegelung (C) in die geschlossene Position (in Richtung des Geräts). Die Platten sind dann in der geschlossenen Position verriegelt.
- Um die Grillplatte zu öffnen, schieben Sie die Verriegelung in die entgegengesetzte Richtung. Die Platten werden geöffnet.

VERWENDEN

- Ziehen Sie das Kabel vollständig aus, bevor Sie es einstecken.
- Schließen Sie das Gerät an das Stromnetz an. Auf dem Display (B) wird "OFF" angezeigt, was bedeutet, dass sich das Gerät im Standby-Modus befindet.
- Schalten Sie das Gerät ein, indem Sie die Einschalttaste (F) etwa 2 Sekunden lang drücken. Sie hören einen "Piepton!". Das Gerät zeigt die Temperatur auf dem Display an, was bedeutet, dass das Bügeleisen vorheizt. (Abb. 2). Die Standardtemperatur beträgt 180 °C.
- Wählen Sie eine für Ihren Haartyp geeignete Temperatur, indem Sie den Temperaturwähler (E) drücken. Auf dem Display wird die gewählte Temperatur angezeigt:
 - "LOW" (100-170 °C)
 - "MEDIUM" (180-200 °C)
 - "HIGH" (210-220 °C)
- Es ist ratsam, die niedrigeren Temperaturen für sehr feines, gefärbtes oder beschädigtes Haar und die höheren Temperaturen für lockiges, dickes und schwer zu bändigendes Haar zu verwenden.
- Die Reihenfolge der Auswahl ist aufsteigend bis zur maximalen Position zwischen 100 und 220 °C in 10 °C-Schritten. Wenn Sie eine niedrigere Temperatur wünschen, drücken Sie die Temperaturwahl Taste "-" (E).
- Während des Aufheizens macht die Heizanzeige auf dem Display (B) (Abb. 2) neben der gewählten Temperatur wiederholt eine intermittierende Bewegung nach oben.
- Dieses Gerät ist mit einem professionellen Hochleistungsheizelement ausgestattet und ist in nur 40

Sekunden einsatzbereit. Wenn die gewählte Temperatur erreicht ist, leuchtet die Anzeige (B) konstant auf und Sie hören einen "Piep, Piep!".

- Um die gewählte Temperatur zu verriegeln, drücken Sie 3 Sekunden lang die Taste "-" auf dem Temperaturwähler (E), woraufhin ein Vorhängeschloss erscheint. Um die Temperatur wieder freizugeben, drücken Sie erneut auf die Taste "-" des Temperaturwahlschalters (E) und das Vorhängeschloss verschwindet.
- Kreieren Sie eine gerade oder gewellte Frisur.

ZUM GLÄTTEN (ABB. 3)

- Nehmen Sie eine Haarsträhne (etwa 5 cm breit) und legen Sie sie zwischen die Platten.
- Schließen Sie die Platten und schieben Sie sie durch die gesamte Strähne von der Wurzel bis zur Spitze.
- Wiederholen Sie diesen Vorgang, bis Sie mit dem gesamten Haar fertig sind.
- Wir empfehlen Ihnen, mit dem Haar in den unteren Lagen zu beginnen und mit den oberen Lagen fortzufahren, um ein optimales Ergebnis zu erzielen.

FÜR DAS STYLING (ABB. 4)

- Für einen gewellten oder gelockten Look sollte der Scheitel der Strähnen vertikal sein, damit die Locken natürlicher fallen.
- Die Strähnen sollten sehr dick sein für eine große, natürliche Locke oder dünner für eine kleine, romantische Locke.
- Wickeln Sie jede Strähne in einer kreisförmigen Bewegung über das Glätteisen (wie eine Rundbürste), um eine Welle oder eine geschlungene Strähne zu erzeugen.
- Halten Sie die Haarspitzen fest und wickeln Sie das Haar, während Sie das Eisen nach unten gleiten lassen.

IONENFUNKTION

- Das Gerät kann negative Ionen erzeugen.
- Sobald das Gerät in Betrieb ist, aktiviert es automatisch die Erzeugung negativer Ionen, was durch das Symbol auf dem Display angezeigt wird. (Abb. 2).
- Negative Ionen sind nützlich, um statische Elektrizität und krauses Haar zu entfernen.

STANDBY-FUNKTION

- Um Energie zu sparen und die Sicherheit zu gewährleisten, schaltet das Gerät nach 60 Minuten in den Standby-Modus, wenn der Benutzer während dieser Zeit nichts unternommen hat. Auf dem Display wird "OFF" angezeigt.
- Um zum normalen Betrieb zurückzukehren, drücken Sie einfach 2 Sekunden lang die Einschalttaste (F).

WENN SIE DAS GERÄT NICHT MEHR BENUTZEN

- Um das Bügeleisen vollständig auszuschalten, muss die Temperatursperre deaktiviert werden.
- Schalten Sie das Gerät aus, indem Sie die OFF-Taste (F) etwa 2 Sekunden lang drücken.
- Ziehen Sie den Netzstecker des Geräts aus der Steckdose.
- Warten Sie, bis das Gerät abgekühlt ist, bevor Sie es wegstellen.
- Reinigen Sie das Gerät.

REINIGEN

- Trennen Sie das Gerät vom Stromnetz und lassen Sie es abkühlen, bevor Sie eine Reinigung vornehmen.
- Reinigen Sie das Gerät mit einem feuchten Tuch mit ein paar Tropfen Spülmittel und trocknen Sie es anschließend ab.
- Verwenden Sie zur Reinigung des Geräts keine Lösungsmittel oder Produkte mit einem sauren oder basischen pH-Wert, wie Bleichmittel, oder Scheuermittel.
- Lassen Sie kein Wasser oder andere Flüssigkeiten in die Lüftungsschlitze eindringen, um Schäden an den Innenteilen des Geräts zu vermeiden.
- Tauchen Sie das Gerät niemals in Wasser oder eine andere Flüssigkeit ein und halten Sie es nicht unter fließendes Wasser.
- Wenn sich das Gerät nicht in einem sauberen Zustand befindet, kann sich seine Oberfläche abnutzen, was die Lebensdauer des Geräts unweigerlich beeinträchtigt und seine Verwendung unsicher machen kann.

STIJLTANG SLIMLOOK IONIC PRO

BESCHRIJVING

A	Lichaam
B	LCD-scherm
C	Platen slot
D	Ophanglus
E	Temperatuur keuzeschakelaar
F	AAN/UIT-knop
G	Thermische zak
H	Drijvende platen

GEBRUIK EN ONDERHOUD

- Trek voor elk gebruik het netsnoer van het apparaat volledig uit.
- Gebruik het apparaat niet op nat haar.
- Gebruik het apparaat niet als de aan/uit-schakelaar niet werkt.
- Als u het apparaat in een badkamer of een soortgelijke ruimte gebruikt, trek dan de stekker uit het stopcontact als u het apparaat niet gebruikt, ook al is het maar voor even. De nabijheid van water houdt een risico in, zelfs als het apparaat is losgekoppeld.
- Trek de stekker uit het stopcontact als u het apparaat niet gebruikt en voordat u het schoonmaakt.
- Bewaar dit apparaat buiten het bereik van kinderen en personen met fysieke, zintuiglijke of mentale beperkingen of gebrek aan ervaring en kennis.
- Berg het apparaat niet op als het nog heet is.
- Laat het apparaat nooit aangesloten en onbeheerd achter als het niet in gebruik is. Dit bespaart energie en verlengt de levensduur van het apparaat.
- Leg het apparaat nooit op een oppervlak terwijl het in gebruik is.
- Gebruik het apparaat niet in gezelschap van huisdieren of dieren.
- Gebruik het apparaat niet om allerlei soorten textiel te drogen.

GEBRUIKSAANWIJZING

VOOR GEBRUIK

- Lees het boekje "Veiligheidsadvies en waarschuwingen" aandachtig door voor het eerste gebruik.

- Zorg ervoor dat de verpakking van alle producten verwijderd is.
- Dit apparaat is ontworpen om het haar in vorm te brengen, te krullen, te plooiën en uit te trekken, volume te geven en recht te trekken.
- Wanneer op het display "888" verschijnt, betekent dit dat het apparaat abnormaal werkt. Schakel het apparaat uit en weer in. Als de LED-display nog steeds "888" aangeeft, is het product defect en moet het onderhouden worden.

OPENEN EN SLUITEN VAN HET APPARAAT (AFB. 1)

- Om het apparaat te sluiten, sluit u de platen en schuift u de plaatvergrendeling (C) in de gesloten stand (naar het apparaat toe). De platen worden in de gesloten stand vergrendeld.
- Om de bakplaat te openen, schuift u het slot in de tegenovergestelde richting. De platen gaan open.

GEBRUIK

- Trek het snoer volledig uit voordat u de stekker in het stopcontact steekt.
- Steek de stekker in het stopcontact en het display (B) toont "OFF", wat aangeeft dat het apparaat op stand-by staat.
- Zet het apparaat aan door ongeveer 2 seconden op de aan/uit-knop (F) te drukken. U hoort een pieptoon. Het apparaat toont de temperatuur op het display, wat aangeeft dat het strijkijzer aan het voorverwarmen is. (Fig. 2). De standaard temperatuur is 180 °C.
- Selecteer een geschikte temperatuur voor uw haartype door op de temperatuurkiezer (E) te drukken. Het display toont het geselecteerde temperatuurtype:
 - "LOW" (100-170 °C)
 - "MEDIUM" (180-200 °C)
 - "HIGH" (210-220 °C)
- Het is raadzaam de lagere temperaturen te gebruiken voor zeer fijn, geveerd of beschadigd haar en de hogere temperaturen voor krullend, dik en moeilijk handelbaar haar.
- De selectievolgorde is oplopend tot de maximale stand tussen 100 en 220 °C met tussenpozen van 10 °C. Indien een lagere temperatuur gewenst is, drukt u op de temperatuurkeuzetoets "-" (E).
- Tijdens het verwarmen zal de verwarmingsindicator op het display (B) (Fig. 2) naast de geselecteerde temperatuur herhaaldelijk een opgaande beweging maken.
- Dit apparaat is uitgerust met een professioneel verwarmingselement met hoog vermogen en is in slechts 40 seconden klaar voor gebruik. Wanneer de gekozen

temperatuur is bereikt, licht de display-indicator (B) continu op en hoort u een "piep, piep!".

- Zodra de temperatuur is geselecteerd, kunt u deze vergrendelen door 3 seconden op de toets "-" van de temperatuurkiezer (E) te drukken, waarna een hangslot verschijnt. Om de temperatuur te ontgrendelen, drukt u nogmaals op de toets "-" van de temperatuurselector (E), waarna het hangslotje verdwijnt.
- Maak een steil of golvend kapsel.

RECHT MAKEN (FIG. 3)

- Neem een haarlok (ongeveer 5 cm breed) en plaats deze tussen de platen.
- Sluit en schuif de platen door de hele lok van wortel tot punt.
- Herhaal deze handeling totdat u klaar bent met al het haar.
- Wij raden u aan te beginnen met het haar in de onderste lagen en verder te gaan met de bovenste lagen voor het beste resultaat.

VOOR STYLING (FIG. 4)

- Voor een golvende of krullende look moet de scheiding van de lokken verticaal zijn voor een meer natuurlijke krulval.
- De lokken moeten heel dik zijn voor een grote, natuurlijke krul of dunner voor een kleine, romantische krul.
- Wikkel elke lok over het ijzer in een cirkelvormige beweging (zoals een ronde borstel) om een golf of lus te creëren.
- Houd de punt van het haar vast en wikkel het haar terwijl u het ijzer naar beneden schuift.

IONISCHE FUNCTIE

- Het apparaat kan negatieve ionen genereren.
- Zodra het apparaat in werking is, activeert het automatisch de opwekking van negatieve ionen, zoals aangegeven door het pictogram op het display. (Fig. 2).
- Negatieve ionen zijn nuttig voor het verwijderen van statische elektriciteit en kroeshaar.

STAND-BY FUNCTIE

- Met het oog op energiebesparing en veiligheid schakelt het apparaat na 60 minuten over op de stand-by-fase als de gebruiker gedurende deze periode geen actie heeft ondernomen. Op het display verschijnt "OFF".
- Om terug te keren naar de normale werking volstaat het de aan/uit-knop (F) gedurende 2 seconden in te drukken.

NA GEBRUIK VAN HET APPARAAT

- Om het strijkijzer volledig uit te schakelen, moet de temperatuurvergrendeling worden uitgeschakeld.
- Schakel het apparaat uit door ongeveer 2 seconden op de toets OFF (F) te drukken.
- Trek de stekker uit het stopcontact.
- Wacht tot het apparaat is afgekoeld alvorens het op te bergen.
- Maak het apparaat schoon.

REINIGEN

- Haal de stekker uit het stopcontact en laat het apparaat afkoelen voordat u het gaat schoonmaken.
- Maak het apparaat schoon met een vochtige doek met enkele druppels afwasmiddel en droog het vervolgens af.
- Gebruik geen oplosmiddelen of producten met een zure of basische pH-waarde, zoals bleekmiddel, of schuurmiddelen om het apparaat schoon te maken.
- Laat geen water of andere vloeistoffen in de ventilatieopeningen komen om schade aan de binnenkant van het apparaat te voorkomen.
- Dompel het apparaat nooit onder in water of een andere vloeistof en plaats het nooit onder stromend water.
- Als het apparaat niet goed schoon is, kan het oppervlak ervan achteruitgaan en de levensduur van het apparaat onherroepelijk verkorten en kan het onveilig worden voor gebruik.

PLACA DE ÎNDREPTAT PĂRUL SLIMLOOK IONIC PRO

DESCRIERE

A	Corp
B	Afișaj LCD
C	Închiderea plăcuțelor
D	Bucla de agățare
E	Selector de temperatură
F	Buton ON/OFF
G	Geantă termică
H	Plăci plutitoare

UTILIZARE ȘI ÎNGRIJIRE

- Întindeți complet cablul de alimentare al aparatului înainte de fiecare utilizare.
- Nu utilizați aparatul pe părul umed.
- Nu utilizați aparatul dacă întrerupătorul de pornire/oprire nu funcționează.
- Dacă utilizați aparatul într-o baie sau într-un loc similar, scoateți aparatul din priză atunci când nu este utilizat, chiar dacă este vorba doar de o perioadă scurtă de timp. Apropierea de apă implică riscuri, chiar dacă aparatul este deconectat.
- Deconectați aparatul de la rețeaua electrică atunci când nu este utilizat și înainte de a întreprinde orice activitate de curățare.
- Depozitați acest aparat în afara razei de acțiune a copiilor și a persoanelor cu deficiențe fizice, senzoriale sau mentale reduse sau lipsite de experiență și cunoștințe.
- Nu depozitați aparatul dacă este încă fierbinte.
- Nu lăsați niciodată aparatul conectat și nesupravegheat dacă nu este utilizat. Acest lucru economisește energie și prelungeste durata de viață a aparatului.
- Nu sprijiniți niciodată aparatul pe o suprafață în timpul utilizării.
- Nu utilizați aparatul în prezența animalelor de companie sau a animalelor.
- Nu utilizați aparatul pentru a usca textile de orice fel.

INSTRUCȚIUNI DE UTILIZARE

ÎNAINTE DE UTILIZARE

- Vă rugăm să citiți cu atenție broșura "Sfaturi de siguranță și avertismente" înainte de prima utilizare.

- Asigurați-vă că toate ambalajele produselor au fost îndepărtate.
- Acest aparat este conceput pentru a modela, a ondula, a strânge și a scoate vârfurile, a adăuga volum și a îndrepta părul.
- Atunci când pe afișaj apare "888", înseamnă că aparatul funcționează anormal. Opriti aparatul și porniți-l din nou. Dacă afișajul LED afișează în continuare "888", produsul este defect și necesită service.

DESCHIDEREA ȘI ÎNCHIDEREA APARATULUI (FIG. 1)

- Pentru a închide aparatul, închideți plăcile și glisați dispozitivul de blocare a plăcilor (C) în poziția închisă (spre aparat). Plăcile vor fi blocate în poziția închisă.
- Pentru a deschide plita, glisați incuietoarea în direcția opusă. Plăcile se vor deschide.

UTILIZARE

- Întindeți complet cablul înainte de a-l conecta.
- Conectați aparatul la rețeaua electrică, iar afișajul (B) va arăta "OFF", indicând că aparatul este în standby.
- Porniți aparatul apăsând butonul de pornire (F) timp de aproximativ 2 secunde. Veți auzi un "Beep!". Aparatul va afișa pe display temperatura, indicând că fierul de călcat se preîncălzește. (Fig. 2). Temperatura implicită este de 180 °C.
- Selectați o temperatură potrivită pentru tipul dumneavoastră de păr apăsând selectorul de temperatură (E). Afișajul arată tipul de temperatură selectat:
 - "LOW" (100-170 °C)
 - "MEDIUM" (180-200 °C)
 - "HIGH" (210-220 °C)
- Se recomandă utilizarea temperaturilor mai scăzute pentru părul foarte fin, vopsit sau deteriorat și utilizarea temperaturilor mai ridicate pentru părul creț, gros și dificil de manevrat.
- Ordinea de selecție este ascendentă până la atingerea poziției maxime între 100 și 220 °C, cu intervale de 10 °C. Dacă se dorește o temperatură mai scăzută, apăsați butonul de selectare a temperaturii "-" (E).
- În timpul încălzirii, indicatorul de încălzire de pe afișaj (B) (Fig. 2) de lângă temperatura selectată va face o mișcare ascendentă intermitentă în mod repetat.
- Acest aparat este echipat cu un element de încălzire profesional de înaltă performanță și este gata de utilizare în doar 40 de secunde. Când temperatura selectată a fost atinsă, indicatorul de pe afișaj (B) se va aprinde în mod constant și veți auzi un "bip, bip!".
- Odată ce temperatura a fost selectată, pentru a o bloca, apăsați butonul "-" de pe selectorul de temperatură (E) timp de 3 secunde, iar un lacăt va apărea. Pentru

- a debloca temperatura, apăsați din nou butonul "-" al selectorului de temperatură (E), iar lacătul va dispărea.
- Creați o coafură dreaptă sau ondulată.

PENTRU A ÎNDREPTA (FIG. 3)

- Luați o șuviță de păr (de aproximativ 5 cm lățime) și plasați-o între plăci.
- Închideți și glisați plăcile prin întreaga șuviță de la rădăcină până la vârfuri.
- Repetați această operațiune până când ați terminat cu tot părul.
- Vă recomandăm să începeți cu părul din straturile inferioare și să continuați cu straturile superioare pentru cele mai bune rezultate.

PENTRU COAFARE (FIG. 4)

- Pentru un aspect ondulat sau creț, despărțirea șuvițelor trebuie să fie verticală pentru o cădere mai naturală a buclelor.
- Șuvițele trebuie să fie foarte groase pentru o buclă mare și naturală sau mai subțiri pentru o buclă mică și romantică.
- Înfășurați fiecare șuviță peste fierul de călcat cu o mișcare circulară (ca o perie rotundă) pentru a crea o undă sau o șuviță buclată.
- Țineți vârful părului și înfășurați părul pe măsură ce glisați fierul de călcat în jos.

FUNCȚIA IONICĂ

- Aparatul poate genera ioni negativi.
- Odată ce aparatul este în funcțiune, acesta activează automat generarea de ioni negativi, după cum indică pictograma de pe ecran. (Fig. 2).
- Ionii negativi sunt utili pentru eliminarea electricității statice și a încrețirii părului.

FUNCȚIA DE AȘTEPTARE

- În scopul economisirii energiei și al siguranței, aparatul trece în stadiul de așteptare după 60 de minute, dacă în această perioadă utilizatorul nu a întreprins nicio acțiune. Pe afișaj se va citi "OFF".
- Pentru a reveni la funcționarea normală, este suficient să apăsați butonul de pornire (F) timp de 2 secunde.

DUPĂ CE AȚI TERMINAT DE UTILIZAT APARATUL

- Pentru a opri complet fierul de călcat, trebuie dezactivată blocarea temperaturii.
- Opriti aparatul prin apăsarea butonului OFF (F) timp de aproximativ 2 secunde.
- Scoateți aparatul din priză.

- Așteptați ca aparatul să se răcească înainte de a-l pune deoparte.
- Curățați aparatul.

CURĂȚARE

- Deconectați aparatul de la rețeaua electrică și lăsați-l să se răcească înainte de a întreprinde orice activitate de curățare.
- Curățați aparatul cu o cârpă umedă cu câteva picături de detergent și apoi uscați-l.
- Nu utilizați solvenți sau produse cu un pH acid sau bazic, cum ar fi înălbitorul, sau produse abrazive, pentru curățarea aparatului.
- Nu lăsați apa sau orice alt lichid să pătrundă în orificiile de aerisire pentru a evita deteriorarea părților interioare ale aparatului.
- Nu scufundați niciodată aparatul în apă sau în orice alt lichid și nu îl puneți sub jet de apă.
- Dacă aparatul nu este în stare bună de curățenie, suprafața acestuia se poate degrada și poate afecta inexorabil durata de viață utilă a aparatului și ar putea deveni nesigur pentru utilizare.

PROSTOWNICA DO WŁOSÓW SLIMLOOK IONIC PRO

OPIS

A	Ciało
B	Wyświetlacz LCD
C	Blokada płyt
D	Pętla do zawieszania
E	Selektor temperatury
F	Przycisk ON/OFF
G	Torba termiczna
H	Płyty pływające

UŻYTKOWANIE I PIELEGNACJA

- Przed każdym użyciem w pełni rozwinąć kabel zasilający urządzenia.
- Nie używać urządzenia na mokrych włosach.
- Nie używać urządzenia, jeżeli włącznik/wyłącznik nie działa.
- Jeżeli korzystają Państwo z urządzenia w łazience lub podobnym miejscu, należy odłączyć urządzenie od sieci elektrycznej, gdy nie jest ono używane, nawet jeśli jest to tylko na chwilę. Bliskość wody wiąże się z ryzykiem, nawet jeśli urządzenie jest odłączone.
- Odłączyć urządzenie od sieci, gdy nie jest używane i przed rozpoczęciem czyszczenia.
- Urządzenie należy przechowywać w miejscu niedostępnym dla dzieci i osób o ograniczonej sprawności fizycznej, sensorycznej, umysłowej lub braku doświadczenia i wiedzy.
- Nie należy przechowywać urządzenia, gdy jest ono jeszcze gorące.
- Nigdy nie pozostawiać urządzenia podłączonego do prądu i bez nadzoru, jeżeli nie jest używane. Oszczędza to energię i przedłuża żywotność urządzenia.
- Nigdy nie opierać urządzenia na powierzchni, gdy jest używane.
- Nie używać urządzenia przy zwierzętach domowych.
- Nie używać urządzenia do suszenia wszelkiego rodzaju tekstyliów.

INSTRUKCJA OBSŁUGI

PRZED UŻYCIEM

- Przed pierwszym użyciem należy dokładnie przeczytać broszurę "Wskazówki bezpieczeństwa i ostrzeżenia".

- Upewnić się, że wszystkie opakowania produktów zostały usunięte.
- To urządzenie jest przeznaczone do kształtowania, kręcenia, podwijania i wyciągania końcówek, dodawania objętości i prostowania włosów.
- Gdy na wyświetlaczu pojawia się "888", oznacza to, że urządzenie pracuje nieprawidłowo. Wyłączyć urządzenie i włączyć je ponownie. Jeżeli wyświetlacz LED nadal pokazuje "888", produkt jest uszkodzony i wymaga serwisu.

OTWIERANIE I ZAMYKANIE URZĄDZENIA (RYS. 1)

- Aby zamknąć urządzenie, należy zamknąć płyty i przesunąć blokadę płyt (C) do pozycji zamkniętej (w kierunku urządzenia). Płyty zostaną zablokowane w pozycji zamkniętej.
- Aby otworzyć płytę, przesunąć blokadę w przeciwnym kierunku. Płyty otworzą się.

UŻYWANIE

- Przed podłączeniem do prądu całkowicie rozwinąć kabel.
- Podłączyć urządzenie do sieci, a na wyświetlaczu (B) pojawi się napis "OFF", oznaczający, że urządzenie jest w stanie gotowości.
- Włączyć urządzenie, naciskając przycisk zasilania (F) przez około 2 sekundy. Usłyszą Państwo sygnał "Beep!". Na wyświetlaczu urządzenia pojawi się temperatura, wskazując, że żelazko jest w trakcie nagrzewania. (Rys. 2). Domyślna temperatura wynosi 180 °C.
- Wybrać odpowiednią temperaturę dla swojego rodzaju włosów, naciskając wybierak temperatury (E). Na wyświetlaczu pojawi się wybrany rodzaj temperatury:
 - "LOW" (100-170 °C)
 - "MEDIUM" (180-200 °C)
 - "HIGH" (210-220 °C)
- Zaleca się stosowanie niższych temperatur dla włosów bardzo delikatnych, farbowanych lub zniszczonych, a wyższych dla włosów kręconych, grubych i trudnych do opanowania.
- Kolejność wyboru jest rosnąca, aż do osiągnięcia maksymalnej pozycji między 100 a 220 °C w odstępach co 10 °C. Jeżeli pożądana jest niższa temperatura, należy nacisnąć przycisk wyboru temperatury "↓" (E).
- Podczas ogrzewania wskaźnik ogrzewania na wyświetlaczu (B) (rys. 2) obok wybranej temperatury będzie wielokrotnie wykonywał przerywany ruch w górę.
- Urządzenie jest wyposażone w profesjonalny element grzewczy o wysokiej wydajności i jest gotowe do pracy w ciągu zaledwie 40 sekund. Gdy wybrana temperatura zostanie osiągnięta, wskaźnik wyświetlacza (B) będzie świecił jednostajnie i usłyszą Państwo "bip, bip!".

- Po wybraniu temperatury, aby ją zablokować, należy nacisnąć przycisk "-" na wybieraku temperatury (E) przez 3 sekundy, a pojawi się kłódka. Aby odblokować temperaturę, należy ponownie nacisnąć przycisk "-" na wybieraku temperatury (E), a kłódka zniknie.
- Tworzenie prostej lub falowanej fryzury.

ABY WYPROSTOWAĆ (RYS. 3)

- Wziąć pukiel włosów (o szerokości około 5 cm) i umieścić go między płytkami.
- Zamknąć i przesunąć płytki przez całe pasmo od nasady aż po końce.
- Powtarzać tę czynność, aż do zakończenia prostowania wszystkich włosów.
- Zalecamy, aby zacząć od włosów z dolnych warstw i kontynuować z górnych warstw, aby uzyskać najlepsze rezultaty.

DO STYLIZACJI (RYS. 4)

- W celu uzyskania efektu falowania lub kręcenia włosów, przedziałek pasm powinien być pionowy, aby uzyskać bardziej naturalne opadanie loków.
- Pasma powinny być bardzo grube, aby uzyskać duży, naturalny lok lub cieńsze, aby uzyskać mały, romantyczny lok.
- Owijać każde pasmo na żelazku ruchem okrężnym (jak okrągła szczotka), aby stworzyć falę lub pętlę.
- Przytrzymać końcówkę włosów i owijać włosy, przesuwając żelazko w dół.

FUNKCJA JONOWA

- Urządzenie może generować jony ujemne.
- Po uruchomieniu urządzenia, automatycznie aktywuje ono wytwarzanie jonów ujemnych, o czym informuje ikona na wyświetlaczu. (Rys. 2).
- Jony ujemne są przydatne do usuwania ładunków elektrostatycznych i puszenia się włosów.

FUNKCJA CZUWANIA

- W celu oszczędzania energii i zapewnienia bezpieczeństwa, urządzenie przechodzi w stan czuwania po 60 minutach, jeżeli w tym czasie użytkownik nie podejmie żadnych działań. Na wyświetlaczu pojawi się napis "OFF".
- Aby powrócić do normalnej pracy, wystarczy nacisnąć przycisk zasilania (F) na 2 sekundy.

PO ZAKOŃCZENIU UŻYTKOWANIA URZĄDZENIA

- Aby całkowicie wyłączyć żelazko, należy dezaktywować blokadę temperatury.

- Wyłączyć urządzenie, naciskając przycisk OFF (F) przez około 2 sekundy.
- Odłączyć urządzenie od sieci.
- Przed odłożeniem urządzenia odczekać, aż ostygnie.
- Wyczyścić urządzenie.

CZYSZCZENIE

- Przed przystąpieniem do czyszczenia należy odłączyć urządzenie od sieci i odczekać, aż ostygnie.
- Czyścić urządzenie wilgotną szmatką z kilkoma kroplami płynu do mycia naczyń, a następnie wysuszyć.
- Do czyszczenia urządzenia nie używać rozpuszczalników ani produktów o kwaśnym lub zasadowym pH, takich jak wybielacze, ani produktów ściernych.
- Nie dopuścić, aby woda lub jakakolwiek inna ciecz dostała się do otworów wentylacyjnych, aby uniknąć uszkodzenia wewnętrznych części urządzenia.
- Nigdy nie zanurzać urządzenia w wodzie lub innej cieczy ani nie umieszczać go pod bieżącą wodą.
- Jeżeli urządzenie nie jest w dobrym stanie czystości, jego powierzchnia może ulec degradacji, co nieuchronnie wpłynie na długość okresu użytkowania urządzenia i może stać się niebezpieczne w użyciu.

ПРЕСА ЗА КОСА SLIMLOOK IONIC PRO

ОПИСАНИЕ

A	Тяло
B	LCD дисплей
C	Заклучване на плочите
D	Примка за окачване
E	Избирател на температурата
F	Бутон за включване/изключване
G	Термочанта
H	Плаващи плочи

УПОТРЕБА И ГРИЖИ

- Преди всяка употреба издърпайте напълно захранващия кабел на уреда.
- Не използвайте уреда върху мокра коса.
- Не използвайте уреда, ако преключателят за включване/изключване не работи.
- Ако използвате уреда в банята или на друго подобно място, изключвайте уреда от електрическата мрежа, когато не го използвате, дори и за кратко. Близостта до вода крие риск, дори ако уредът е изключен от електрическата мрежа.
- Изключвайте уреда от електрическата мрежа, когато не се използва и преди да предприемете почистване.
- Съхранявайте този уред на място, недостъпно за деца и лица с физически, сензорни или намалени умствени способности или с липса на опит и знания.
- Не съхранявайте уреда, ако той все още е горещ.
- Никога не оставяйте уреда свързан и без надзор, ако не се използва. По този начин се пести енергия и се удължава животът на уреда.
- Никога не поставяйте уреда върху повърхност, докато се използва.
- Не използвайте уреда с домашни любимци или животни.
- Не използвайте уреда за сушене на какъвто и да е вид текстил.

ИНСТРУКЦИИ ЗА УПОТРЕБА

ПРЕДИ ИЗПОЛЗВАНЕ

- Моля, прочетете внимателно брошурата "Съвети и предупреждения за безопасност" преди първата употреба.

- Уверете се, че всички опаковки на продуктите са отстранени.
- Този уред е предназначен за оформяне, къдрене, прибиране и изтегляне на краищата, придаване на обем и изправяне на косата.
- Когато на дисплея се покаже "888", това означава, че уредът работи необичайно. Изключете уреда и го включете отново. Ако LED дисплеят все още показва "888", продуктът е дефектен и се нуждае от сервизно обслужване.

ОТВАРЯНЕ И ЗАТВАРЯНЕ НА УРЕДА (ФИГ. 1)

- За да затворите уреда, затворете плочите и плъзнете ключалката на плочите (C) в затворено положение (към уреда). Плочите ще се заключат в затворено положение.
- За да отворите решетката, плъзнете ключалката в обратна посока. Плочите ще се отворят.

ИЗПОЛЗВАЙТЕ

- Изтеглетe кабела напълно, преди да го включите в контакта.
- Включете уреда в електрическата мрежа и на дисплея (B) ще се появи надпис "OFF", който показва, че уредът е в режим на готовност.
- Включете уреда, като натиснете бутона за включване (F) за около 2 секунди. Ще се чуе звуков сигнал "Вееп!". На дисплея на уреда ще се покаже температурата, което показва, че ютията е в процес на предварително загряване. (Фиг. 2). Температурата по подразбиране е 180 °C.
- Изберете подходяща температура за вашия тип коса, като натиснете селектора за избор на температура (E). На дисплея се показва видът на избраната температура:
 - "LOW" (100-170 °C)
 - "MEDIUM" (180-200 °C)
 - "HIGH" (210-220 °C)
- Препоръчително е да използвате по-ниските температури за много тънка, боядисана или увредена коса и да използвате по-високите температури за къдрава, гъста и трудна за поддържане коса.
- Редът на избор е възходящ до достигане на максимална позиция между 100 и 220 °C с интервали от 10 °C. Ако желаете по-ниска температура, натиснете бутона за избор на температура "-" (E).
- По време на нагряването индикаторът за нагряване на дисплея (B) (фиг. 2) до избраната температура ще направи многократно прекъснато движение нагоре.
- Този уред е оборудван с професионален високоэффективен нагревателен елемент и е готов

за употреба само за 40 секунди. Когато избраната температура бъде достигната, индикаторът на дисплея (В) ще светне постоянно и ще чуете "бип, бип!".

- След като температурата е избрана, за да я заключите, натиснете бутона "-" на температурния селектор (Е) за 3 секунди и ще се появи катинарче. За да отключите температурата, натиснете отново бутона "-" на селектора на температурата (Е) и катинарът ще изчезне.
- Създайте права или вълнообразна прическа.

ЗА ИЗПРАВЯНЕ (ФИГ. 3)

- Вземете кичур коса (с ширина около 5 см) и го поставете между плочите.
- Затворете и плъзнете плочите през целия кичур от корена до върха.
- Повтаряйте тази операция, докато не приключите с цялата коса.
- Препоръчваме ви да започнете с косата в долните слоеве и да продължите с горните слоеве за най-добри резултати.

ЗА ОФОРМЯНЕ (ФИГ. 4)

- За вълнообразен или къдрав вид разделянето на кичурите трябва да е вертикално за по-естествено падане на къдриците.
- Кичурите трябва да са много дебели за голяма, естествена къдрица или по-тънки за малка, романтична къдрица.
- Навийте всеки кичур над ютията с кръгови движения (като кръгла четка), за да създадете вълна или примка.
- Дръжте върха на косата и увивайте косата, докато плъзгате ютията надолу.

ЙОНИЧНА ФУНКЦИЯ

- Уредът може да генерира отрицателни йони.
- След като уредът започне да работи, той автоматично активира генерирането на отрицателни йони, както е показано от иконата на дисплея. (Фиг. 2).
- Отрицателните йони са полезни за премахване на статичното електричество и накъсването на косата.

ФУНКЦИЯ ЗА ГОТОВНОСТ

- С цел пестене на енергия и безопасност уредът преминава в режим на готовност след 60 минути, ако през този период потребителят не е предприел никакви действия. На дисплея ще се изпише "OFF" (Изключено).
- За да се върнете към нормална работа, просто натиснете бутона за захранване (F) за 2 секунди.

СЛЕД КАТО ПРИКЛЮЧИТЕ С ИЗПОЛЗВАНЕТО НА УРЕДА

- За да се изключи напълно ютията, трябва да се деактивира блокировката на температурата.
- Изключете уреда, като натиснете бутона за изключване (F) за около 2 секунди.
- Изключете уреда от електрическата мрежа.
- Изчакайте уредът да изстине, преди да го приберете.
- Почистете уреда.

ПОЧИСТВАНЕ

- Изключете уреда от електрическата мрежа и изчакайте да изстине, преди да предприемете каквото и да е почистване.
- Почистете уреда с влажна кърпа с няколко капки течност за миене на съдове и след това го подсушете.
- Не използвайте разтворители или продукти с киселинно или основно рН, като белина, или абразивни продукти, за почистване на уреда.
- Не позволявайте на вода или друга течност да попадне във вентилационните отвори, за да не се повредят вътрешните части на уреда.
- Никога не потапяйте уреда във вода или друга течност и не го поставяйте под течаща вода.
- Ако уредът не е в добро състояние на чистота, повърхността му може да се влоши и неумолимо да повлияе на продължителността на полезния живот на уреда и може да стане опасен за употреба.

ΙΣΙΩΜΑ ΜΑΛΛΙΩΝ SLIMLOOK IONIC PRO

ΠΕΡΙΓΡΑΦΗ

A	Σώμα
B	Οθόνη LCD
C	Κλειδωμα πλακών
D	Βρόχος ανάρτησης
E	Επιλογέας θερμοκρασίας
F	Κουμπί ON/OFF
G	Θερμική σακούλα
H	Πλωτές πλάκες

ΧΡΗΣΗ ΚΑΙ ΦΡΟΝΤΙΔΑ

- Τεντώστε πλήρως το καλώδιο τροφοδοσίας της συσκευής πριν από κάθε χρήση.
- Μην χρησιμοποιείτε τη συσκευή σε βρεγμένα μαλλιά.
- Μην χρησιμοποιείτε τη συσκευή εάν ο διακόπτης ενεργοποίησης/απενεργοποίησης δεν λειτουργεί.
- Εάν χρησιμοποιείτε τη συσκευή σε μπάνιο ή παρόμοιο χώρο, αποσυνδέστε τη συσκευή από το ηλεκτρικό δίκτυο όταν δεν τη χρησιμοποιείτε, ακόμη και αν πρόκειται για σύντομο χρονικό διάστημα. Η γεινίαση με νερό ενέχει κινδύνους, ακόμη και αν η συσκευή είναι αποσυνδεδεμένη.
- Αποσυνδέστε τη συσκευή από το δίκτυο όταν δεν τη χρησιμοποιείτε και πριν προβείτε σε οποιαδήποτε εργασία καθαρισμού.
- Αποθηκεύετε τη συσκευή μακριά από παιδιά και άτομα με σωματική, αισθητηριακή ή μειωμένη νοητική ικανότητα ή έλλειψη εμπειρίας και γνώσεων.
- Μην αποθηκεύετε τη συσκευή εάν είναι ακόμα ζεστή.
- Ποτέ μην αφήνετε τη συσκευή συνδεδεμένη και χωρίς επίβλεψη εάν δεν χρησιμοποιείται. Έτσι εξοικονομείτε ενέργεια και παρατείνετε τη διάρκεια ζωής της συσκευής.
- Ποτέ μην ακουμπάτε τη συσκευή σε κάποια επιφάνεια ενώ είναι σε λειτουργία.
- Μην χρησιμοποιείτε τη συσκευή μαζί με κατοικίδια ή ζώα.
- Μην χρησιμοποιείτε τη συσκευή για να στεγνώσετε υφάσματα οποιουδήποτε είδους.

ΟΔΗΓΙΕΣ ΧΡΗΣΗΣ

ΠΡΙΝ ΤΗ ΧΡΗΣΗ

- Διαβάστε προσεκτικά το φυλλάδιο "Συμβουλές ασφαλείας και προειδοποιήσεις" πριν από την πρώτη χρήση.
- Βεβαιωθείτε ότι όλες οι συσκευασίες των προϊόντων έχουν αφαιρεθεί.
- Αυτή η συσκευή έχει σχεδιαστεί για να διαμορφώνει, να σγουραίνει, να μαζεύει και να τραβάει τις άκρες, να προσθέτει όγκο και να ισιώνει τα μαλλιά.
- Όταν στην οθόνη εμφανίζεται η ένδειξη "888", σημαίνει ότι η συσκευή λειτουργεί μη φυσιολογικά. Απενεργοποιήστε τη συσκευή και ενεργοποιήστε την ξανά. Εάν η οθόνη LED εξακολουθεί να δείχνει "888", το προϊόν είναι ελαττωματικό και χρειάζεται σέρβις.

ΑΝΟΙΓΜΑ ΚΑΙ ΚΛΕΙΣΙΜΟ ΤΗΣ ΣΥΣΚΕΥΗΣ (ΕΙΚ. 1)

- Για να κλείσετε τη συσκευή, κλείστε τις πλάκες και σύρετε το κλειδωμα της πλάκας (C) στην κλειστή θέση (προς τη συσκευή). Οι πλάκες θα κλειδώσουν στην κλειστή θέση.
- Για να ανοίξετε τη σχάρα, σύρετε την κλειδαριά προς την αντίθετη κατεύθυνση. Οι πλάκες θα ανοίξουν.

ΧΡΗΣΗ

- Τεντώστε πλήρως το καλώδιο πριν το συνδέσετε στην πρίζα.
- Συνδέστε τη συσκευή στο ηλεκτρικό δίκτυο και στην οθόνη (B) θα εμφανιστεί η ένδειξη "OFF", υποδεικνύοντας ότι η συσκευή βρίσκεται σε κατάσταση αναμονής.
- Ενεργοποιήστε τη συσκευή πατώντας το κουμπί λειτουργίας (F) για περίπου 2 δευτερόλεπτα. Θα ακούσετε ένα "μπιπ!". Στην οθόνη της συσκευής θα εμφανιστεί η θερμοκρασία, υποδεικνύοντας ότι το σίδερο προθερμαίνεται. (Εικ. 2). Η προεπιλεγμένη θερμοκρασία είναι 180 °C.
- Επιλέξτε την κατάλληλη θερμοκρασία για τον τύπο των μαλλιών σας, πατώντας τον επιλογέα θερμοκρασίας (E). Στην οθόνη εμφανίζεται ο τύπος της θερμοκρασίας που έχετε επιλέξει:
 - "LOW" (100-170 °C)
 - "MEDIUM" (180-200 °C)
 - "HIGH" (210-220 °C)
- Συνιστάται να χρησιμοποιείτε τις χαμηλότερες θερμοκρασίες για πολύ λεπτά, βαμμένα ή κατεστραμμένα μαλλιά και να χρησιμοποιείτε τις υψηλότερες θερμοκρασίες για σγουρά, πυκνά και δύσκολα διαχειρίσιμα μαλλιά.
- Η σειρά επιλογής είναι αύξουσα μέχρι την επίτευξη της μέγιστης θέσης μεταξύ 100 και 220 °C με διαστήματα 10

°C. Εάν επιθυμείτε χαμηλότερη θερμοκρασία, πατήστε το κουμπί επιλογής θερμοκρασίας "-" (E).

- Κατά τη διάρκεια της θέρμανσης, η ένδειξη θέρμανσης στην οθόνη (B) (Εικ. 2) δίπλα στην επιλεγμένη θερμοκρασία θα κάνει μια διακεκομμένη ανοδική κίνηση επανειλημμένα.
- Αυτή η συσκευή είναι εξοπλισμένη με ένα επαγγελματικό θερμαντικό στοιχείο υψηλής απόδοσης και είναι έτοιμη για χρήση σε μόλις 40 δευτερόλεπτα. Όταν επιτευχθεί η επιλεγμένη θερμοκρασία, η ένδειξη στην οθόνη (B) θα ανάψει σταθερά και θα ακούσετε ένα "μπιπ, μπιπ!".
- Μόλις επιλέξετε τη θερμοκρασία, για να την κλειδώσετε, πατήστε το κουμπί "-" στον επιλογέα θερμοκρασίας (E) για 3 δευτερόλεπτα και θα εμφανιστεί ένα λουκέτο. Για να ξεκλειδώσετε τη θερμοκρασία, πατήστε ξανά το κουμπί "-" του επιλογέα θερμοκρασίας (E) και το λουκέτο θα εξαφανιστεί.
- Δημιουργήστε ένα ίσιο ή κυματιστό χτένισμα.

ΓΙΑ ΝΑ ΙΣΙΩΣΕΤΕ (ΕΙΚ. 3)

- Πάρτε μια τούφα μαλλιών (πλάτους περίπου 5 cm) και τοποθετήστε την ανάμεσα στις πλάκες.
- Κλείστε και σύρετε τις πλάκες μέσα από ολόκληρη την τούφα από τη ρίζα μέχρι την άκρη.
- Επαναλάβετε αυτή τη διαδικασία μέχρι να τελειώσετε με όλα τα μαλλιά.
- Συνιστούμε να ξεκινήσετε με τα μαλλιά στις χαμηλότερες στρώσεις και να συνεχίσετε με τις ανώτερες στρώσεις για καλύτερα αποτελέσματα.

ΓΙΑ ΤΟ STYLING (ΕΙΚ. 4)

- Για ένα κυματιστό ή σγουρό look, η χωρίστρα των τούφες πρέπει να είναι κάθετη για πιο φυσική πτώση μπουκλας.
- Οι τούφες θα πρέπει να είναι πολύ πυκνές για μια μεγάλη, φυσική μπουκλα ή πιο λεπτές για μια μικρή, ρομαντική μπουκλα.
- Τυλίξτε κάθε τούφα πάνω από το σίδερο με κυκλική κίνηση (όπως μια στρογγυλή βούρτσα) για να δημιουργήσετε ένα κύμα ή μια θηλιά.
- Κρατήστε την άκρη των μαλλιών και τυλίξτε τα μαλλιά καθώς γλιστράτε το σίδερο προς τα κάτω.

ΙΟΝΙΚΗ ΛΕΙΤΟΥΡΓΙΑ

- Η συσκευή μπορεί να παράγει αρνητικά ιόντα.
- Μόλις η συσκευή τεθεί σε λειτουργία, ενεργοποιεί αυτόματα την παραγωγή αρνητικών ιόντων, όπως υποδεικνύεται από το εικονίδιο στην οθόνη. (Εικ. 2).
- Τα αρνητικά ιόντα είναι χρήσιμα για την απομάκρυνση του στατικού ηλεκτρισμού και του φριζαρίσματος των μαλλιών.

ΛΕΙΤΟΥΡΓΙΑ ΑΝΑΜΟΝΗΣ

- Για λόγους εξοικονόμησης ενέργειας και ασφάλειας, η συσκευή μεταβαίνει στο στάδιο αναμονής μετά από 60 λεπτά, εάν δεν έχει γίνει καμία ενέργεια από τον χρήστη κατά τη διάρκεια αυτής της περιόδου. Στην οθόνη θα εμφανιστεί η ένδειξη "OFF".
 - Για να επιστρέψετε στην κανονική λειτουργία, απλά πατήστε το κουμπί λειτουργίας (F) για 2 δευτερόλεπτα.
- ### ΜΟΛΙΣ ΤΕΛΕΙΩΣΕΤΕ ΤΗ ΧΡΗΣΗ ΤΗΣ ΣΥΣΚΕΥΗΣ
- Για να απενεργοποιήσετε εντελώς το σίδερο, πρέπει να απενεργοποιήσετε το κλειδίωμα θερμοκρασίας.
 - Απενεργοποιήστε τη συσκευή πατώντας το κουμπί OFF (F) για περίπου 2 δευτερόλεπτα.
 - Αποσυνδέστε τη συσκευή από το ηλεκτρικό δίκτυο.
 - Περιμένετε να κρυώσει η συσκευή πριν την τοποθετήσετε στην άκρη.
 - Καθαρίστε τη συσκευή.

ΚΑΘΑΡΙΣΜΟΣ

- Αποσυνδέστε τη συσκευή από το ηλεκτρικό δίκτυο και αφήστε την να κρυώσει πριν προβείτε σε οποιαδήποτε εργασία καθαρισμού.
- Καθαρίστε τη συσκευή με ένα υγρό πανί με λίγες σταγόνες απορρυπαντικού και στη συνέχεια στεγνώστε την.
- Μην χρησιμοποιείτε διαλύτες ή προϊόντα με όξινο ή βασικό pH, όπως χλωρίνη, ή λειαντικά προϊόντα, για τον καθαρισμό της συσκευής.
- Μην αφήνετε νερό ή οποιοδήποτε άλλο υγρό να μπει στους αεραγωγούς για να αποφύγετε ζημιές στα εσωτερικά μέρη της συσκευής.
- Ποτέ μην βυθίζετε τη συσκευή σε νερό ή οποιοδήποτε άλλο υγρό και μην την τοποθετείτε κάτω από τρεχούμενο νερό.
- Εάν η συσκευή δεν βρίσκεται σε καλή κατάσταση καθαριότητας, η επιφάνειά της μπορεί να υποβαθμιστεί και να επηρεάσει αναπόφευκτα τη διάρκεια της ωφέλιμης ζωής της συσκευής και μπορεί να καταστεί μη ασφαλής για χρήση.

ВЫПРЯМИТЕЛЬ ДЛЯ ВОЛОС SLIMLOOK IONIC PRO

ПРИМЕТЫ

A	Тело
B	ЖК-дисплей
C	Фиксация пластин
D	Висячая петля
E	Селектор температуры
F	Кнопка ВКЛ/ВЫКЛ
G	Термосумка
H	Плавающие пластины

ИСПОЛЬЗОВАНИЕ И УХОД

- Полностью расширяйте кабель питания прибора перед каждым использованием.
- Не используйте прибор на влажных волосах.
- Не используйте устройство, если переключатель включения/выключения не работает.
- Если Вы используете прибор в ванной комнате или другом подобном помещении, отключайте прибор от сети, когда он не используется, даже если это ненадолго. Близость к воде сопряжена с риском, даже если прибор отключен от сети.
- Отключите прибор от электросети, когда он не используется, перед выполнением какой-либо задачи по очистке.
- Храните это устройство в недоступном для детей и людей с физическими, сенсорными или сниженными умственными способностями или отсутствием опыта и знаний.
- Не храните прибор, если он еще горячий.
- Никогда не оставляйте подключенный прибор без присмотра, если он не используется. Это экономит энергию и продлевает срок службы прибора.
- Никогда не укладывайте прибор на поверхность во время использования.
- Не используйте прибор для сушки домашних животных или животных.
- Не используйте прибор для сушки текстиля любого вида.

ИНСТРУКЦИЯ ПО ПРИМЕНЕНИЮ

ПЕРЕД ИСПОЛЬЗОВАНИЕМ

- Перед первым использованием внимательно прочитайте буклет "Советы и предупреждения по технике безопасности".
- Убедитесь, что со всех продуктов снята упаковка.
- Этот прибор предназначен для придания формы, завивки, укладки и вытягивания кончиков, придания объема и выпрямления волос.
- Если на дисплее отображается "888", это означает, что прибор работает ненормально. Выключите прибор и включите его снова. Если на светодиодном дисплее по-прежнему отображается "888", изделие неисправно и нуждается в сервисном обслуживании.

ОТКРЫВАНИЕ И ЗАКРЫВАНИЕ ПРИБОРА (РИС. 1)

- Чтобы закрыть прибор, закройте пластины и сдвиньте фиксатор пластин (C) в закрытое положение (по направлению к прибору). Пластины будут зафиксированы в закрытом положении.
- Чтобы открыть сковороду, сдвиньте замок в противоположном направлении. Тарелки откроются.

ИСПОЛЬЗОВАНИЕ

- Полностью удлините кабель, прежде чем подключать его к сети.
- Подключите прибор к сети, и на дисплее (B) появится надпись "OFF", указывающая на то, что прибор находится в режиме ожидания.
- Включите прибор, нажав кнопку питания (F) примерно на 2 секунды. Вы услышите "Бип!". Прибор покажет температуру на дисплее, указывая на то, что утюг предварительно нагревается. (Рис. 2). По умолчанию температура составляет 180 °C.
- Выберите подходящую температуру для Вашего типа волос, нажав на селектор температуры (E). На дисплее отображается выбранный тип температуры:
 - "LOW" (100-170 °C)
 - "MEDIUM" (180-200 °C)
 - "HIGH" (210-220 °C)
- Рекомендуется использовать более низкие температуры для очень тонких, окрашенных или поврежденных волос и использовать более высокие температуры для вьющихся, густых и трудноуправляемых волос.
- Порядок выбора возрастает до достижения максимального положения между 100 и 220 °C с интервалом в 10 °C. Если требуется более низкая температура, нажмите кнопку селектора температуры "-" (E).

- Во время нагрева индикатор нагрева на дисплее (В) (рис. 2) рядом с выбранной температурой будет совершать прерывистое движение вверх несколько раз.
- Этот прибор оснащен профессиональным высокопроизводительным нагревательным элементом и готов к работе всего за 40 секунд. Когда выбранная температура будет достигнута, индикатор дисплея (В) загорится ровным светом, и Вы услышите "бип, бип!".
- После выбора температуры, чтобы заблокировать ее, нажмите кнопку "-" на селекторе температуры (Е) на 3 секунды, после чего появится висячий замок. Чтобы разблокировать температуру, снова нажмите кнопку "-" селектора температуры (Е), и висячий замок исчезнет.
- Создайте прямую или волнистую прическу.

ВЫПРЯМИТЬ (РИС. 3)

- Возьмите прядь волос (шириной около 5 см) и поместите ее между пластинами.
- Закройте и проведите пластинами по всей пряди от корней до кончиков.
- Повторяйте эту операцию, пока не закончите со всеми волосами.
- Мы рекомендуем Вам начинать с волос в нижних слоях и продолжать с верхних слоев для достижения наилучших результатов.

ДЛЯ УКЛАДКИ (РИС. 4)

- Для создания волнистого или кудрявого образа, пробор прядей должен быть вертикальным для более естественного падения локонов.
- Пряди должны быть очень толстыми для крупного, естественного завитка или более тонкими для мелкого, романтического завитка.
- Накручивайте каждую прядь на утюжок круговыми движениями (как круглой щеткой), чтобы создать волну или петлистую прядь.
- Держите кончик волос и накручивайте волосы по мере продвижения утюжка вниз.

ИОНИЧЕСКАЯ ФУНКЦИЯ

- Прибор может генерировать отрицательные ионы.
- Как только прибор начинает работать, он автоматически активирует генерацию отрицательных ионов, о чем свидетельствует значок на дисплее. (Рис. 2).
- Отрицательные ионы полезны для снятия статического электричества и пушения волос.

ФУНКЦИЯ ОЖИДАНИЯ

- В целях экономии энергии и безопасности прибор переходит в режим ожидания через 60 минут, если в течение этого времени пользователь не предпринял никаких действий. На дисплее появится надпись "OFF".
- Чтобы вернуться к нормальной работе, просто нажмите кнопку питания (F) на 2 секунды.

ПОСЛЕ ТОГО, КАК ВЫ ЗАКОНЧИЛИ ИСПОЛЬЗОВАТЬ УСТРОЙСТВО

- Чтобы полностью выключить утюг, необходимо деактивировать блокировку температуры.
- Выключите прибор, нажав кнопку OFF (F) примерно на 2 секунды.
- Отключите прибор от электросети.
- Подождите, пока прибор остынет, прежде чем убрать его.
- Очистите прибор.

ЧИСТКА

- Отключите прибор от электросети и дайте ему остыть, прежде чем приступать к чистке.
- Очистите оборудование влажной тряпкой с несколькими каплями моющей жидкости, а затем высушите его.
- Не используйте растворители или продукты с кислотным или щелочным pH, такие как отбеливатель или абразивные продукты, для очистки прибора.
- Не допускайте попадания воды или любой другой жидкости в вентиляционные отверстия, чтобы избежать повреждения внутренних частей прибора.
- Никогда не погружайте прибор в воду или любую другую жидкость и не помещайте его под проточную воду.
- Если прибор не содержится в хорошем состоянии чистоты, его поверхность может ухудшиться, что неумолимо повлияет на продолжительность срока службы прибора и может стать небезопасным для использования.

**GLATTEJERN
SLIMLOOK IONIC PRO****BESKRIVELSE**

A	Legeme
B	LCD display
C	Plader lås
D	Hængende håndtag
E	Temperaturvælger
F	ON/OFF knap
G	Termisk taske
H	Flydende plader

BRUG OG PLEJE

- Træk apparatets strømkabel helt ud før hver brug.
- Brug ikke apparatet i vådt hår.
- Brug ikke apparatet, hvis tænd/sluk-knappen ikke virker.
- Hvis du bruger apparatet på et badeværelse eller lignende sted, skal du tage stikket ud af stikkontakten, når det ikke er i brug, selvom det kun er for en kort stund. Nærhed til vand indebærer risiko, selvom apparatet er frakoblet.
- Træk stikket ud af stikkontakten, når det ikke er i brug, før du udfører nogen rengøringsopgaver.
- Opbevar dette apparat utilgængeligt for børn og personer med fysisk, sensorisk eller nedsat mental eller mangel på erfaring og viden.
- Opbevar ikke apparatet, hvis det stadig er varmt.
- Efterlad aldrig apparatet tilsluttet og uden opsyn, hvis det ikke er i brug. Dette sparer energi og forlænger apparatets levetid.
- Lad aldrig apparatet hvile på en overflade, mens det er i brug.
- Brug ikke apparatet sammen med kæledyr eller dyr.
- Brug ikke apparatet til at tørre tekstiler af nogen art.

BRUGSVEJLEDNING**FØR BRUG**

- Læs venligst hæftet "Sikkerhedsråd og advarsler" omhyggeligt før første brug.
- Sørg for, at alle produkters emballage er blevet fjernet.
- Dette apparat er designet til at forme, krølle, putte og trække ender ud, tilføje volumen og glatte hår.

- Når displayet viser "888", betyder det, at apparatet fungerer unormalt. Sluk for apparatet, og tænd det igen. Hvis LED-displayet stadig viser "888", er produktet defekt og skal serviceres.

ÅBNING OG LUKNING AF APPARATET (FIG. 1)

- For at lukke apparatet skal du lukke pladerne og skubbe pladelåsen (C) til den lukkede position (mod apparatet). Pladerne vil blive låst i lukket position.
- For at åbne grillen skal du skubbe låsen i den modsatte retning. Pladerne åbner sig.

BRUG

- Forlæng kablet helt, før du sætter det i.
- Sæt apparatet i stikkontakten, og displayet (B) vil vise "OFF", hvilket indikerer, at apparatet er på standby.
- Tænd for apparatet ved at trykke på tænd/sluk-knappen (F) i ca. 2 sekunder. Du vil høre et "bip!". Apparatet viser temperaturen på displayet, hvilket indikerer, at strygejernet forvarmes. (Fig. 2). Standardtemperaturen er 180 °C.
- Vælg en passende temperatur til din hårtype ved at trykke på temperaturvælgeren (E). Displayet viser den valgte temperaturtype:

- "LOW" (100-170 °C)
- "MEDIUM" (180-200 °C)
- "HIGH" (210-220 °C)

- Det er tilrådeligt at bruge de lavere temperaturer til meget fint, farvet eller beskadiget hår og at bruge højere temperaturer til krøllet, tykt og svært håndterbart hår.
- Valgrækkefølgen er stigende, indtil den maksimale position mellem 100 og 220 °C med 10 °C intervaller er nået. Hvis en lavere temperatur ønskes, skal du trykke på temperaturvælgerknappen "-" (E).
- Under opvarmning vil varmeindikatoren på displayet (B) (Fig. 2) ved siden af den valgte temperatur foretage en intermitterende opadgående bevægelse gentagne gange.
- Dette apparat er udstyret med et professionelt højtydende varmeelement og er klar til brug på kun 40 sekunder. Når den valgte temperatur er nået, vil displayindikatoren (B) lyse konstant, og du vil høre et "bip, bip!".
- Når temperaturen er valgt, for at låse den, tryk på "-" knappen på temperaturvælgeren (E) i 3 sekunder, og en hængelås vises. For at låse temperaturen op, tryk på "." knappen på temperaturvælgeren (E) igen, og hængelåsen forsvinder.
- Skab en lige eller bølget frisure.

SÅDAN RETS (FIG. 3)

- Tag en hårlok (ca. 5 cm bred) og læg den mellem pladerne.

- Luk og skub pladerne gennem hele strengen fra rod til spids.
- Gentag denne operation, indtil du er færdig med alt håret.
- Vi anbefaler, at du starter med håret i de nederste lag og fortsætter med de øverste lag for de bedste resultater.

TIL STYLING (FIG. 4)

- For et bølget eller krøllet look, skal afskæringen af trådene være lodret for et mere naturligt krøllefald.
- Trådene skal være meget tykke for en stor, naturlig krølle eller tyndere for en lille, romantisk krølle.
- Vikl hver tråd over jernet i en cirkulær bevægelse (som en rund børste) for at skabe en bølge eller løkkestreng.
- Hold i spidsen af håret og pak håret ind, mens du glider strygejernet nedad.

IONISK FUNKTION

- Apparatet kan generere negative ioner.
- Når apparatet er i drift, aktiverer det automatisk genereringen af negative ioner, som angivet af ikonet på displayet. (Fig. 2).
- Negative ioner er nyttige til at fjerne statisk elektricitet og krus i håret.

STANDBY-FUNKTION

- Af hensyn til energibesparelse og sikkerhed skifter apparatet til standby-trinnet efter 60 minutter, hvis der ikke er foretaget nogen handling fra brugerens side i denne periode. Displayet vil vise "OFF".
- For at vende tilbage til normal drift skal du blot trykke på tænd/sluk-knappen (F) i 2 sekunder.

NÅR DU ER FÆRDIG MED AT BRUGE APPARATET

- For at slukke helt for strygejernet skal temperaturlåsen deaktiveres.
- Sluk for apparatet ved at trykke på OFF-knappen (F) i ca. 2 sekunder.
- Tag stikket ud af stikkontakten.
- Vent til apparatet er kølet af, før du lægger det væk.
- Rengør apparatet.

RENGØRING

- Tag apparatet ud af stikkontakten, og lad det køle af, før du udfører nogen rengøringsopgaver.
- Rengør udstyret med en fugtig klud med et par dråber opvaskemiddel og tør det derefter.
- Brug ikke opløsningsmidler eller produkter med en sur eller base pH, såsom blegemiddel, eller slibende produkter til rengøring af apparatet.
- Lad ikke vand eller anden væske komme ind i ventilationsåbningerne for at undgå beskadigelse af apparatets indre dele.
- Nedsæk aldrig apparatet i vand eller anden væske, og stil det aldrig under rindende vand.
- Hvis apparatet ikke er i god stand med hensyn til renlighed, kan dets overflade nedbrydes og ubønhørligt påvirke varigheden af apparatets levetid og kan blive usikker at bruge.

RETTETANG SLIMLOOK IONIC PRO

BESKRIVELSE

A	Kropp
B	LCD-skjerm
C	Plater lås
D	Hengeløkke
E	Temperaturvelger
F	PÅ/AV-knapp
G	Termisk pose
H	Flytende plater

BRUK OG STELL

- Trekk apparatets strømkabel helt ut før hver bruk.
- Ikke bruk apparatet i vått hår.
- Ikke bruk maskinen hvis av/på-bryteren ikke virker.
- Hvis du bruker apparatet på et bad eller lignende sted, koble apparatet fra strømmettet når det ikke er i bruk, selv om det bare er for en kort stund. Nærhet til vann innebærer risiko, selv om apparatet er frakoblet.
- Koble apparatet fra strømmettet når det ikke brukes før du utfører noen rengjøringsoppgaver.
- Oppbevar dette apparatet utilgjengelig for barn og personer med fysisk, sensorisk eller redusert mental eller mangel på erfaring og kunnskap.
- Ikke oppbevar apparatet hvis det fortsatt er varmt.
- La aldri apparatet være tilkoblet og uten tilsyn hvis det ikke er i bruk. Dette sparer energi og forlenger levetiden til apparatet.
- Hvil aldri apparatet på en overflate mens det er i bruk.
- Ikke bruk apparatet til å tørke kjæledyr eller dyr.
- Ikke bruk apparatet til å tørke tekstiler av noe slag.

INSTRUKSJONER FOR BRUK

FØR BRUK

- Vennligst les "Sikkerhetsråd og advarsler"-heftet nøye før første gangs bruk.
- Sørg for at alle produktenes emballasje er fjernet.
- Dette apparatet er designet for å forme, krølle, brette og trekke ut tuppene, gi volum og rette ut håret.
- Når displayet viser "888", betyr det at apparatet fungerer unormalt. Slå av apparatet og slå det på igjen. Hvis

LED-displayet fortsatt viser "888", er produktet defekt og trenger service.

ÅPNING OG LUKKING AV APPARATET (FIG. 1)

- For å lukke apparatet, lukk platene og skyv platelåsen (C) til lukket stilling (mot apparatet). Platene vil være låst i lukket posisjon.
- For å åpne grillen, skyv låsen i motsatt retning. Platene vil åpne seg.

BRUK

- Forleng kabelen helt før du kobler den til.
- Koble apparatet til strømmettet, og displayet (B) vil vise "OFF", som indikerer at apparatet er i standby.
- Slå på apparatet ved å trykke på strømknappen (F) i ca. 2 sekunder. Du vil høre et "pip!". Apparatet vil vise temperaturen på skjermen, noe som indikerer at strykejernet forvarmes. (Fig. 2). Standardtemperaturen er 180 °C.
- Velg en passende temperatur for din hårtype ved å trykke på temperaturvelgeren (E). Displayet viser hvilken type temperatur som er valgt:
 - "LOW" (100-170 °C)
 - "MEDIUM" (180-200 °C)
 - "HIGH" (210-220 °C)
- Det anbefales å bruke de lavere temperaturene for veldig fint, farget eller skadet hår og å bruke høyere temperaturer for krøllete, tykt og vanskelig å håndtere hår.
- Utvelgelsesrekkefølgen er stigende til den når maksimal posisjon mellom 100 og 220 °C med 10 °C intervaller. Hvis en lavere temperatur er ønsket, trykk på temperaturvelgerknappen "-" (E).
- Under oppvarming vil varmeindikatoren på displayet (B) (fig. 2) ved siden av den valgte temperaturen gjøre en periodisk bevegelse oppover gjentatte ganger.
- Dette apparatet er utstyrt med et profesjonelt høyttalsvarmeelement og er klar til bruk på bare 40 sekunder. Når den valgte temperaturen er nådd, vil displayindikatoren (B) lyse konstant, og du vil høre et "pip, pip!".
- Når temperaturen er valgt, for å låse den, trykk på "-"-knappen på temperaturvelgeren (E) i 3 sekunder, og en hengelås vises. For å låse opp temperaturen, trykk på "-"-knappen på temperaturvelgeren (E) igjen, og hengelåsen forsvinner.
- Lag en rett eller bølget frisyre.

FOR Å RETTE (FIG. 3)

- Ta en hårlokk (ca. 5 cm bred) og legg den mellom platene.
- Lukk og skyv platene gjennom hele tråden fra rot til spiss.

- Gjenta denne operasjonen til du er ferdig med alt håret.
- Vi anbefaler at du starter med håret i de nedre lagene og fortsetter med de øvre lagene for best resultat.

FOR STYLING (FIG. 4)

- For et bølget eller krøllet utseende, bør deling av trådene være vertikal for et mer naturlig krøllfall.
- Trådene skal være veldig tykke for en stor, naturlig krøll eller tynnere for en liten, romantisk krøll.
- Pakk hver tråd over strykejernet i en sirkulær bevegelse (som en rund børste) for å lage en bølge eller løkke.
- Hold tuppen av håret og pakk inn håret mens du skyver strykejernet nedover.

IONISK FUNKSJON:

- Apparatet kan generere negative ioner.
- Når apparatet er i drift, aktiverer det automatisk generering av negative ioner, som indikert av ikonet på skjermen. (Fig. 2).
- Negative ioner er nyttige for å fjerne statisk elektrisitet og krus i håret.

STANDBY-FUNKSJON

- Av hensyn til energisparing og sikkerhet, skifter apparatet til standby-trinnet etter 60 minutter hvis brukeren ikke har gjort noe i denne perioden. Displayet vil vise "AV".
- For å gå tilbake til normal drift, trykk ganske enkelt på strømknappen (F) i 2 sekunder.

NÅR DU ER FERDIG BRUKE APPARATET

- For å slå av strykejernet helt, må temperaturlåsen deaktiveres.
- Slå av apparatet ved å trykke på AV-knappen (F) i ca. 2 sekunder.
- Koble apparatet fra strømmettet.
- Vent til apparatet er avkjølt før du legger det vekk.
- Rengjør apparatet.

RENGJØRING

- Koble apparatet fra strømmettet og la det avkjøles før du utfører noen rengjøringsoppgaver.
- Rengjør utstyret med en fuktig klut med noen dråper oppvaskmiddel og tørk det deretter.
- Ikke bruk løsemidler eller produkter med sur eller base pH, som blekemiddel, eller skuremidler til rengjøring av apparatet.
- Ikke la vann eller annen væske komme inn i luftventilene for å unngå skade på de indre delene av apparatet.
- Senk aldri apparatet i vann eller annen væske eller plasser det under rennende vann.
- Hvis apparatet ikke er i god renholdstilstand, kan overflaten forringes og ubønhørlig påvirke varigheten av apparatets levetid og kan bli usikker å bruke.

PLATTÅNG SLIMLOOK IONIC PRO

BESKRIVNING

A	Kropp
B	LCD skärm
C	Plattlås
D	Hängande ögla
E	Temperaturväljare
F	ON/OFF-knapp
G	Termisk väska
H	Flytande plattor

ANVÄND OCH SKÖTSEL

- Dra ut apparatens strömkabel helt och hållet före varje användning.
- Använd inte apparaten i vått hår.
- Använd inte maskinen om av/på-knappen inte fungerar.
- Om du använder apparaten i ett badrum eller liknande, koppla bort apparaten från vägguttaget när den inte används, även om det bara är en kort stund. Närhet till vatten innebär risk, även om apparaten är frånkopplad.
- Koppla ur apparaten från elnätet när den inte används innan du påbörjar någon rengöringsåtgärd.
- Förvara apparaten utom räckhåll för barn och personer med fysisk, sensorisk eller nedsatt mental förmåga eller bristande erfarenhet och kunskap.
- Förvara inte apparaten om den fortfarande är varm.
- Lämna aldrig apparaten ansluten och obevakad om den inte används. Detta sparar energi och förlänger apparatens livslängd.
- Lägg aldrig apparaten på en yta när den används.
- Använd inte apparaten för att torka husdjur eller djur.
- Använd inte apparaten för att torka textilier av något slag.

INSTRUKTIONER FÖR ANVÄNDNING

INNAN ANVÄNDNING

- Läs häftet "Säkerhetsråd och varningar" noggrant före första användningen.
- Se till att alla produkters förpackningar har tagits bort.
- Denna apparat är designad för att forma, locka, dra ut toppar, ge volym och rätta ut håret.
- När displayen visar "888" betyder det att apparaten fungerar onormalt. Stäng av apparaten och slå på den

igen. Om LED-displayen fortfarande visar "888" är produkten defekt och behöver service.

ÖPPNING OCH STÄNGNING AV APPARATEN (FIG. 1)

- För att stänga apparaten, stäng plåtarna och skjut plattlåset (C) till stängt läge (mot apparaten). Plattorna kommer att låsas i stängt läge.
- För att öppna grillen, skjut låset i motsatt riktning. Plattorna öppnas.

ANVÄNDNING

- Förläng kabeln helt innan du ansluter den.
- Anslut apparaten till elnätet och displayen (B) visar "OFF", vilket indikerar att apparaten är i standbyläge.
- Slå på apparaten genom att trycka på strömbrytaren (F) i cirka 2 sekunder. Du kommer att höra ett "pip!". Apparaten visar temperaturen på displayen, vilket indikerar att strykjärnet förvärms. (Fig. 2) Standardtemperaturen är 180 °C.
- Välj en lämplig temperatur för din hårtyp genom att trycka på temperaturväljaren (E). Displayen visar den valda typen av temperatur:
 - "LOW" (100-170 °C)
 - "MEDIUM" (180-200 °C)
 - "HIGH" (210-220 °C)
- Det är lämpligt att använda de lägre temperaturerna för mycket fint, färgat eller skadat hår och att använda högre temperaturer för lockigt, tjockt och svårskött hår.
- Urvalsordningen stiger tills den når maxpositionen mellan 100 och 220 °C med 10 °C intervaller. Om en lägre temperatur önskas, tryck på temperaturväljarknappen "-" (E).
- Under uppvärmning kommer värmeindikatorn på displayen (B) (Fig. 2) bredvid den valda temperaturen att göra en intermittent uppåtgående rörelse upprepade gånger.
- Denna apparat är utrustad med ett professionellt högpresterande värmeelement och är redo att användas på bara 40 sekunder. När den valda temperaturen har uppnåtts kommer displayindikatorn (B) att lysa fast och du kommer att höra ett "pip, pip!".
- När temperaturen väl har valts, för att låsa den, tryck på "-"-knappen på temperaturväljaren (E) i 3 sekunder, och ett hänglås visas. För att låsa upp temperaturen, tryck på "-"-knappen på temperaturväljaren (E) igen, så försvinner hänglåset.
- Skapa en rak eller vågig frisyr.

ATT RÅTA UT (FIG. 3)

- Ta ett hårlock (ca 5 cm brett) och lägg det mellan tallrikarna.

- Stäng och skjut plattorna genom hela strängen från rot till spets.
- Upprepa denna operation tills du är klar med allt hår.
- Vi rekommenderar att du börjar med håret i de nedre lagren och fortsätter med de övre lagren för bästa resultat.

FÖR STYLING (FIG. 4)

- För en vågig eller lockig look, bör delarna av trådarna vara vertikala för ett mer naturligt lockfall.
- Strängarna ska vara väldigt tjocka för en stor, naturlig lock eller tunnare för en liten, romantisk lock.
- Linda varje tråd över strykjärnet i en cirkulär rörelse (som en rund borste) för att skapa en våg eller ögla tråd.
- Håll i hårets spets och linda in håret när du glider strykjärnet nedåt.

JONISK FUNKTION

- Apparaten kan generera negativa joner.
- När apparaten väl är i drift aktiverar den automatiskt genereringen av negativa joner, vilket indikeras av ikonen på displayen. (Fig. 2)
- Negativa joner är användbara för att ta bort statisk elektricitet och hårfriess.

STANDBY-FUNKTION

- För energibesparing och säkerhet växlar apparaten till standby-stadiet efter 60 minuter om ingen åtgärd har vidtagits av användaren under denna period. Displayen kommer att visa "OFF".
- För att återgå till normal drift, tryck helt enkelt på strömbrytaren (F) i 2 sekunder.

NÄR DU HAR SLUTAT ANVÄNDA APPARATEN

- För att helt stänga av strykjärnet måste temperaturlåset avaktiveras.
- Stäng av apparaten genom att trycka på OFF-knappen (F) i cirka 2 sekunder.
- Koppla ur apparaten från elnätet.
- Vänta tills apparaten har svalnat innan du lägger undan den.
- Rengör apparaten.

RENGÖRING

- Koppla ur apparaten från elnätet och låt den svalna innan du utför någon rengöringsuppgift.
- Rengör utrustningen med en fuktig trasa med några droppar diskmedel och torka den sedan.
- Använd inte lösningsmedel eller produkter med surt eller basiskt pH-värde, t.ex. blekmedel eller slipmedel, för att rengöra apparaten.
- Låt inte vatten eller någon annan vätska komma in i luftventilerna för att undvika skador på apparatens inre delar.
- Doppa aldrig apparaten i vatten eller någon annan vätska och placera den aldrig under rinnande vatten.
- Om apparaten inte är i gott skick vad gäller renhet, kan dess yta försämras och obönhörligen påverka apparatens livslängd och kan bli osäker att använda.

HIUSTEN SUORISTUSRAUTA SLIMLOOK IONIC PRO

KUVAUS

A	Keho
B	LCD-näyttö
C	Levyjen lukitus
D	Ripustuslenkki
E	Lämpötilan valitsin
F	ON/OFF-painike
G	Lämpöpussi
H	Kelluvat levyt

KÄYTTÖ JA HOITO

- Vedä laitteen virtajohto kokonaan ulos ennen jokaista käyttökertaa.
- Älä käytä laitetta kosteisiin hiuksiin.
- Älä käytä laitetta, jos päälle/pois-kytkin ei toimi.
- Jos käytät laitetta kylpyhuoneessa tai vastaavassa tilassa, irrota laite verkkovirrasta, kun se ei ole käytössä, vaikka se olisi vain hetken aikaa. Veden läheisyyteen liittyy riski, vaikka laite olisikin irrotettu.
- Irrota laite verkkovirrasta, kun sitä ei käytetä, ennen kuin ryhdyt puhdistustöihin.
- Säilytä tätä laitetta lasten ja sellaisten henkilöiden ulottumattomissa, joilla on fyysisiä tai aistimuksia tai joiden henkinen toimintakyky on heikentynyt tai joilla ei ole kokemusta tai tietoa.
- Älä säilytä laitetta, jos se on vielä kuuma.
- Älä koskaan jätä laitetta kytkettynä ja ilman valvontaa, jos se ei ole käytössä. Tämä säästää energiaa ja pidentää laitteen käyttöikää.
- Älä koskaan lepää laitetta pintaan käytön aikana.
- Älä käytä laitetta lemmikkien tai eläinten kanssa.
- Älä käytä laitetta kuivata tekstiilejä minkäänlaista.

KÄYTTÖOHJEET

ENNEN KÄYTTÖÄ

- Lue "Turvallisuusohjeet ja varoitukset" -kirjanen huolellisesti ennen ensimmäistä käyttöä.
- Varmista, että kaikki tuotteiden pakkaukset on poistettu.
- Tämä laite on suunniteltu hiusten muotoiluun, kihartamiseen, latvojen muotoiluun ja vetämiseen, volyymin lisäämiseen ja hiusten suoristamiseen.

- Kun näytössä näkyy "888", se tarkoittaa, että laite toimii epänormaalisti. Sammuta laite ja kytke se uudelleen päälle. Jos LED-näytössä näkyy edelleen "888", tuote on viallinen ja vaatii huoltoa.

LAITTEEN AVAAMINEN JA SULKEMINEN (KUVA. 1)

- Sulje laite sulkemalla levyt ja liu'uttamalla levyn lukitus (C) suljettuun asentoon (kohti laitetta). Levyt lukittuvat suljettuun asentoon.
- Voit avata paistinpannun liu'uttamalla lukitusta vastakkaiseen suuntaan. Levyt avautuvat.

USE

- Laajenna kaapeli kokonaan ennen sen kytkemistä.
- Kytke laite verkkovirtaan, jolloin näytössä (B) näkyy "OFF", mikä osoittaa, että laite on valmiustilassa.
- Kytke laite päälle painamalla virtapainiketta (F) noin 2 sekunnin ajan. Kuulet äänimerkin "Beep!". Laitteen näytössä näkyy lämpötila, joka osoittaa, että silitysrauta on esilämpenemässä. (Kuva 2). Oletuslämpötila on 180 °C.
- Valitse hiustyypillesi sopiva lämpötila painamalla lämpötilanvalitsinta (E). Näytössä näkyy valitun lämpötilan tyyppi:
 - "LOW" (100-170 °C)
 - "MEDIUM" (180-200 °C)
 - "HIGH" (210-220 °C)
- Matalampia lämpötiloja on suositeltavaa käyttää hyvin hienoille, värjätyille tai vaurioituneille hiuksille ja korkeampia lämpötiloja kiharille, paksuille ja vaikeasti hallittaville hiuksille.
- Valintajärjestys on nouseva, kunnes saavutetaan enimmäisasento 100 ja 220 °C:n välillä 10 °C:n välein. Jos halutaan alhaisempi lämpötila, paina lämpötilanvalitsimen painiketta "-" (E).
- Lämmityksen aikana näytössä (B) (kuva 2) valitun lämpötilan vieressä oleva lämmityksen merkkivalo tekee toistuvasti ajoittaisen liikkeen ylöspäin.
- Laite on varustettu ammattikäyttöön tarkoitettulla tehokkaalla lämmityselementillä, ja se on käyttövalmis vain 40 sekunnissa. Kun valittu lämpötila on saavutettu, näytön merkkivalo (B) palaa tasaisesti ja kuulet äänimerkin "beep, beep!".
- Kun lämpötila on valittu, voit lukita sen painamalla lämpötilanvalitsimen (E) "-" -painiketta 3 sekunnin ajan, jolloin näyttöön ilmestyy lukko. Voit poistaa lämpötilan lukituksen painamalla lämpötilanvalitsimen (E) "-" -painiketta uudelleen, jolloin lukko häviää.
- Luo suora tai aaltoileva kampaus.

SUORISTAA (KUVA. 3)

- Ota noin 5 cm leveä hiuslukko ja aseta se levyjen väliin.
- Sulje ja liu'uta levyjä koko säikeen läpi juuresta kärkeen.
- Toista tätä, kunnes kaikki hiukset ovat valmiit.
- Suosittelemme, että aloitat alempien kerrosten hiuksista ja jatkat ylemmillä kerroksilla, jotta saat parhaan tuloksen.

MUOTOILUA VARTEN (KUVA. 4)

- Jos haluat aaltoilevan tai kiharan ilmeen, säikeiden jako tulisi tehdä pystysuoraan, jotta kiharasta tulee luonnollisempi.
- Säikeiden tulisi olla hyvin paksuja, jos haluat ison, luonnollisen kiharan, tai ohuempia, jos haluat pienen, romanttisen kiharan.
- Kierrä jokainen säie silitysraudan yli pyörivin liikkein (kuten pyöreä harja), jotta saat aikaan aaltoja tai silmukoita.
- Pidä kiinni hiusten kärjestä ja kiedo hiukset, kun liu'utat rautaa alaspäin.

IONINEN TOIMINTA

- Laite voi tuottaa negatiivisia ioneja.
- Kun laite on toiminnassa, se aktivoi automaattisesti negatiivisten ionien tuottamisen, kuten näytön kuvake osoittaa. (Kuva 2).
- Negatiiviset ionit poistavat staattista sähköä ja hiusten pörröisyyttä.

VALMIUSTILA-TOIMINTO

- Energiansäästön ja turvallisuuden vuoksi laite siirtyy valmiustilaan 60 minuutin kuluttua, jos käyttäjä ei ole tehnyt mitään toimenpiteitä tänä aikana. Näytössä lukee "OFF".
- Palaa normaaliin toimintaan painamalla virtapainiketta (F) 2 sekunnin ajan.

KUN OLET LOPETTANUT LAITTEEN KÄYTÖN

- Jotta silitysrauta voidaan kytkeä kokonaan pois päältä, lämpötilalukko on kytkettävä pois päältä.
- Sammuta laite painamalla OFF-painiketta (F) noin 2 sekunnin ajan.
- Irrota laite sähköverkosta.
- Odota, että laite jäähtyy, ennen kuin laitat sen pois.
- Puhdista laite.

PUHDISTUS

- Irrota laite verkkovirrasta ja anna sen jäähtyä ennen minkään puhdistustehtävän suorittamista.
- Puhdista laite kostealla liinalla, johon on lisätty muutama tippa pesuainetta, ja kuivaa se sitten.
- Älä käytä laitteen puhdistamiseen liuottimia tai tuotteita, joiden pH-arvo on hapan tai emäksinen, kuten valkaisuaineita tai hankaavia tuotteita.
- Älä päästä vettä tai muuta nestettä tuuletusaukkoihin, jotta laitteen sisäosat eivät vaurioidudu.
- Älä koskaan upota laitetta veteen tai muuhun nesteeseen tai aseta sitä juoksevan veden alle.
- Jos laitteen puhtaus ei ole hyvässä kunnossa, sen pinta voi rapistua ja vaikuttaa vääjäämättä laitteen käyttöikään, ja siitä voi tulla vaarallinen käyttää.

SAÇ DÜZLEŞTİRİCİ SLIMLOOK İYONİK PRO

TANIM

A	Gövde
B	LCD ekran
C	Plaka kilidi
D	Asılı döngü
E	Sıcaklık seçici
F	AÇMA/KAPAMA düğmesi
G	termik çanta
H	Yüzer plakalar

KULLANIM VE BAKIM

- Her kullanımdan önce cihazın güç kablosunu tamamen uzatın.
- Cihazı ıslak saçta kullanmayın.
- Açma/kapama düğmesi çalışmıyorsa cihazı kullanmayın.
- Cihazı banyo veya benzeri bir yerde kullanıyorsanız, kısa bir süre için bile olsa, kullanmadığınız zamanlarda cihazın fişini prizden çekin. Cihazın bağlantısı kesilse bile suya yakınlık risk içerir.
- Kullanılmadığında ve herhangi bir temizlik işlemine başlamadan önce cihazın fişini prizden çekin.
- Bu cihazı çocukların ve fiziksel, duyuşsal veya zihinsel engelli veya deneyim ve bilgi eksikliği olan kişilerin erişemeyeceği bir yerde saklayın.
- Cihazı hala sıcakken saklamayın.
- Kullanılmıyorsa, cihazı asla bağlı ve gözetimsiz bırakmayın. Bu enerji tasarrufu sağlar ve cihazın ömrünü uzatır.
- Kullanım sırasında cihazı asla bir yüzey üzerine koymayın.
- Cihazı evcil hayvanlar veya hayvanlarla kullanmayın.
- Cihazı hiçbir tür tekstili kurutmak için kullanmayın.

KULLANIM TALİMATLARI

KULLANMADAN ÖNCE

- Lütfen ilk kullanımdan önce "Güvenlik önerileri ve uyarılar" kitapçığını dikkatlice okuyunuz.
- Tüm ürünlerin ambalajlarının çıkarıldığından emin olun.
- Bu cihaz, saçı şekillendirmek, kıvrırmak, uçlarını kıvrırmak ve çıkarmak, hacim kazandırmak ve düzleştirmek için tasarlanmıştır.

- Ekran "888" gösterdiğinde, bu, cihazın anormal çalıştığı anlamına gelir. Cihazı kapatın ve tekrar açın. LED ekran hala "888" gösteriyorsa, ürün arızalıdır ve servise ihtiyacı vardır.

CİHAZIN AÇILMASI VE KAPATILMASI (ŞEK. 1)

- Cihazı kapatmak için plakaları kapatın ve plaka kilidini (C) kapalı konuma (cihaza doğru) kaydırın. Plakalar kapalı konumda kilitlenecektir.
- İzgarayı açmak için kilidi ters yönde kaydırın. Plakalar açılacak.

KULLANMAK

- Kabloyu prize takmadan önce tamamen uzatın.
- Cihazın fişini prize takın, ekranda (B) cihazın beklemede olduğunu belirten "KAPALI" ifadesi görünecektir.
- Güç düğmesine (F) yaklaşık 2 saniye basarak cihazı açın. Bir "Bip!" sesi duyacaksınız. Cihaz, ütünün ön ısıtma yaptığını belirtmek üzere ekranda sıcaklığı gösterecektir. (Şekil 2) Varsayılan sıcaklık 180 °C'dir.
- Sıcaklık seçiciye (E) basarak saç tipinize uygun bir sıcaklık seçin. Ekran, seçilen sıcaklık tipini gösterir:
 - "LOW" (100-170 °C)
 - "MEDIUM" (180-200 °C)
 - "HIGH" (210-220 °C)

- Çok ince, boyalı veya yıpranmış saçlar için daha düşük sıcaklıkların, kıvrırcık, kalın ve taranması zor saçlar için daha yüksek sıcaklıkların kullanılması tavsiye edilir.
- Seçim sırası 100 ile 220 °C arasında 10 °C aralıklarla maksimum konuma ulaşana kadar artan şekildedir. Daha düşük bir sıcaklık isteniyorsa, sıcaklık seçim düğmesine "-" (E) basın.
- Isıtma sırasında, ekranda (B) (Şek. 2) seçilen sıcaklığın yanındaki ısıtma göstergesi, aralıklı olarak tekrar tekrar yukarı doğru hareket edecektir.
- Bu cihaz, profesyonel bir yüksek performanslı ısıtma elemanı ile donatılmıştır ve sadece 40 saniyede kullanıma hazırdır. Seçilen sıcaklığa ulaşıldığında, ekran göstergesi (B) sürekli olarak yanacak ve bir "bip, bip!" sesi duyacaksınız.
- Sıcaklık seçildikten sonra kilitlemek için sıcaklık seçicideki (E) "-" düğmesine 3 saniye basın, bir asma kilit görünecektir. Sıcaklığın kilidini açmak için, sıcaklık seçicinin (E) "-" düğmesine tekrar basın, asma kilit kaybolacaktır.
- Düz veya dalgalı bir saç modeli oluşturun.

DÜZELTMEK İÇİN (ŞEK. 3)

- Bir tutam saç (yaklaşık 5 cm genişliğinde) alın ve plakaların arasına yerleştirin.

- Plakaları kapatın ve kökten uca tüm iplikçik boyunca kaydırın.
- Tüm saçları bitirene kadar bu işlemi tekrarlayın.
- En iyi sonuç için alt katmanlardaki saçlardan başlayıp üst katmanlarla devam etmenizi öneririz.

ŞEKİLLENDİRME İÇİN (ŞEK. 4)

- Dalgalı veya bukleli bir görünüm için, daha doğal bir bukle dökümü için saç tellerinin ayrılması dikey olmalıdır.
- Teller, büyük, doğal bir bukle için çok kalın veya küçük, romantik bir bukle için daha ince olmalıdır.
- Bir dalga veya ilmekli bir iplik oluşturmak için her bir ipi dairesel bir hareketle (yuvarlak bir fırça gibi) ütünün üzerine sarın.
- Saçın ucunu tutun ve ütüyü aşağı doğru kaydırırken saçı sarın.

İYONİK FONKSİYON

- Cihaz negatif iyonlar üretebilir.
- Cihaz çalışmaya başladıktan sonra, ekrandaki simgesiyle gösterildiği gibi negatif iyon üretimini otomatik olarak etkinleştirir. (Şekil 2)
- Negatif iyonlar, statik elektriği ve saç kabarmasını gidermek için kullanışlıdır.

BEKLEME FONKSİYONU

- Enerji tasarrufu ve güvenlik amacıyla cihaz, bu süre içinde kullanıcı tarafından herhangi bir işlem yapılmadığı takdirde 60 dakika sonra bekleme konumuna geçer. Ekranda "KAPALI" yazacaktır.
- Normal çalışmaya dönmek için güç düğmesine (F) 2 saniye süreyle basmanız yeterlidir.

CİHAZI KULLANMAYI BİTTİKTEN SONRA

- Ütüyü tamamen kapatmak için sıcaklık kilidi devre dışı bırakılmalıdır.
- KAPALI düğmesine (F) yaklaşık 2 saniye basarak cihazı kapatın.
- Cihazın fişini prizden çekin.
- Cihazı kaldırmadan önce soğumasını bekleyin.
- Cihazı temizleyin.

TEMİZLİK

- Herhangi bir temizlik işlemine başlamadan önce cihazın elektrik bağlantısını kesin ve soğumasını bekleyin.
- Ekipmanı nemli bir bezle birkaç damla bulaşık deterjanı ile temizleyin ve ardından kurulaşın.
- Cihazı temizlemek için ağartıcı veya aşındırıcı ürünler gibi asit veya baz pH değerine sahip solventler veya ürünler kullanmayın.
- Cihazın iç parçalarına zarar vermemek için havalandırma deliklerine su veya başka bir sıvının girmesine izin vermeyin.
- Cihazı kesinlikle suya veya başka bir sıvıya batırmayın veya akan suyun altına koymayın.
- Cihaz temizlik açısından iyi durumda değilse, yüzeyi bozulabilir ve cihazın kullanım ömrünü kaçınılmaz olarak etkileyebilir ve kullanımı güvensiz hale gelebilir.

- החוטים צריכים להיות עבים מאוד עבור תלתל גדול וטבעי או דקים יותר עבור תלתל קטן ורומנטי.
- עטפו כל גדיל על הברזל בתנועה סיבובית (כמו מברשת עגולה) כדי ליצור גדיל גל או לולאה.
- החזק את קצה השיער ועטוף את השיער תוך כדי החלקה של המגהץ כלפי מטה.

פונקציה יונית:

- המכשיר יכול ליצור יונים שליליים.
- ברגע שהמכשיר פועל, הוא מפעיל אוטומטית את יצירת יונים שליליים, כפי שמצוין על ידי הסמל המוצג. (איור 2).
- יונים שליליים שימושיים להסרת חשמל סטטי וקרוו בשיער.

פונקציית המתנה

- לצורך חיסכון באנרגיה ובטיחות, המכשיר עובר לשלב המתנה לאחר 60 דקות אם לא ננקטה פעולה מצד המשתמש במהלך תקופה זו. התצוגה תראה "OFF".
- כדי לחזור לפעולה רגילה, פשוט לחץ על לחצן ההפעלה (F) למשך 2 שניות.

לאחר שסיימת להשתמש במכשיר

- כדי לכבות לחלוטין את המגהץ, יש לכבט את נעילת הטמפרטורה.
- כבה את המכשיר על ידי לחיצה על לחצן (F) (OFF) למשך כ-2 שניות.
- נתק את המכשיר מהחשמל.
- המתן עד שהמכשיר יתקרר לפני הנחתו.
- נקה את המכשיר.

ניקוי

- נתק את המכשיר מהחשמל ואפשר לו להתקרר לפני ביצוע כל משימת ניקוי.
- נקו את הציוד במטלית לחה עם כמה טיפות נוזל כביסה ואו ייבשו אותו.
- אין להשתמש בממסים, או במוצרים עם חומצה או pH בסיס, כגון אקונומיקה, או מוצרים שוחקים, לניקוי המכשיר.
- אל תתנו למים או לנוזל אחר להיכנס לפתחי האוורור כדי למנוע נזק לחלקים הפנימיים של המכשיר.
- לעולם אל תשקע את המכשיר במים או בנוזל אחר או הנח אותו מתחת למים זורמים.
- אם המכשיר אינו במצב ניקיון טוב, פני השטח שלו עלולים להתקלקל ולהשפיע ללא הרף על משך חייו השימושיים של המכשיר ועלולים להפוך לא בטוחים לשימוש.

מִיִּשֵׁר שִׁיעַר

SLIMLOOK IONIC PRO

פְּתִיחָה וּסְגִירָה שֶׁל הַמְכָשִׁיר (אִיור 1)

- כִּדִּי לְסַגֵּר אֶת הַמְכָשִׁיר, סַגֵּר אֶת הַלּוֹחֹת וְהַחֲלֵק אֶת מַנְעוּל הַצְּלַחַת (C) לְמַצֵּב סַגֵּר (לְכִיוּן הַמְכָשִׁיר). הַצְּלַחֹת יִנְעֻלוּ בְּמַצֵּב סַגֵּר
- כִּדִּי לְפַתּוֹחַ אֶת הַרְשֵׁת, הַחֲלֵק אֶת הַמַּנְעוּל בְּכִיוּן הַהַפּוֹךְ. הַצְּלַחֹת יִפְתּוּחַ.

תִּיאֹר

A	גוֹף
B	תְּצוּגַת LCD
C	נְעִילַת צְלַחֹת
D	לּוֹלֵאָה תְּלִיָּה
E	בּוֹרֵר טֵמְפֵרְטוּרָה
F	כְּפַתּוֹר הַדְּלֻקָּה / כִּיבּוּי
G	תִּיק טֵרְמִי
H	צְלַחֹת צְפוּת

לְהַשְׁתַּמֵּשׁ

- הִרְחֵב אֶת הַכְּבֵל לְחִלוּטִין לְפָנֵי שֶׁתְּחַבֵּר אוֹתוֹ.
- חֲבֵר אֶת הַמְכָשִׁיר לְרֵשֶׁת הַחֶשְׂמֵל, וְהַתְּצוּגָה (B) תֵּרָאָה "OFF", הַמְצִיין שֶׁהַמְכָשִׁיר בְּמַצֵּב הַמְתַּנָּה.
- הַפְּעֵל אֶת הַמְכָשִׁיר עַל יְדֵי לְחִיצָה עַל לַחֲצוֹן הַהַפְּעֵלָה (F) לְמַשָּׁךְ כ-2 שְׁנִיּוֹת. אַתָּה תִּשְׁמַע "ביפ!". הַמְכָשִׁיר יִצִּיג אֶת הַטֵּמְפֵרְטוּרָה בְּתְצוּגָה, מֵה שְׂמִצִּיין שֶׁהַמְגַהֵץ מֵתַחֲמֵם מֵרָאשׁ. (אִיור 2).
- טֵמְפֵרְטוּרַת בְּרִירַת הַמַּחְדָּל הִיא 180 מַעֲלוֹת צְלוֹיִס.
- בַּחֵר טֵמְפֵרְטוּרָה מֵאֲנִימָה לְסוֹג הַשִּׁיעַר שֶׁלְךָ עַל יְדֵי לְחִיצָה עַל בּוֹרֵר הַטֵּמְפֵרְטוּרָה (E). הַתְּצוּגָה מְצִיגָה אֶת סוֹג הַטֵּמְפֵרְטוּרָה שֶׁנִּבְחָרָה:

שִׁימוֹשׁ וּטִיפּוֹל

- הִרְחֵב אֶת כְּבֵל הַחֶשְׂמֵל שֶׁל הַמְכָשִׁיר לְפָנֵי כָל שִׁימוֹשׁ.
 - אִין לְהַשְׁתַּמֵּשׁ בְּמְכָשִׁיר עַל שִׁיעַר רֵטוּב.
 - אֵל הַשְׁתַּמֵּשׁ בְּמַכּוּנָה אִם מֵתַג הַהַפְּעֵלָה/כִּיבּוּי אִינוּ פּוֹעֵל.
 - אִם אַתָּה מִשְׁתַּמֵּשׁ בְּמְכָשִׁיר בַּחֵדֵר אִמְבִּטְיָה אוּ בְּמִקּוֹם דּוֹמָה, נִתֵּק אֶת הַמְכָשִׁיר מֵהַחֶשְׂמֵל כְּאִשֶׁר הוּא אִינוּ בְּשִׁימוֹשׁ, גַּם אִם זֶה רֵק לְזִמְן קָצֵה קְרִיבָה לְמִים כְּרוּכָה בְּסִיכּוּן, גַּם אִם הַמְכָשִׁיר מְנוּחָק.
 - נִתֵּק אֶת הַמְכָשִׁיר מֵהַחֶשְׂמֵל כְּאִשֶׁר לֹא נִעֲשֶׂה בּו שִׁימוֹשׁ לְפָנֵי בִיצוּעַ כָּל מְשִׁימַת נִיקּוּי.
 - אַחֲסֵן מְכָשִׁיר זֶה מַחוּץ לְהִישֵׁג יָדִים שֶׁל יְלִדִים וְאִנְשִׁים עִם פִּזִּיז, חוֹשֵׁי אוּ מוֹפְחַת נִפְשִׁי אוּ חוֹסֵר נִסְיוֹן וִידְעִי.
 - אִין לְאַחֲסֵן אֶת הַמְכָשִׁיר אִם הוּא עַדִּיין חֵם.
 - לְעוֹלֵם אֵל תִּשְׁאִיר אֶת הַמְכָשִׁיר מַחוּבֵר וְלֹא הַשְׁנַחָה אִם הוּא אִינוּ בְּשִׁימוֹשׁ. זֶה חוֹסֵק בְּאַנְרֵגִיָּה וּמֵאֲרִיךְ אֶת חַיֵּי הַמְכָשִׁיר.
 - לְעוֹלֵם אֵל תִּנְיֵחַ אֶת הַמְכָשִׁיר עַל מִשְׁטַח בּוֹמֵן הַשִּׁימוֹשׁ.
 - אִין לְהַשְׁתַּמֵּשׁ בְּמְכָשִׁיר לְיִיבוֹשׁ חַיּוֹת מַחֲמָד אוּ בְּעֵלֵי חַיִּים.
 - אִין לְהַשְׁתַּמֵּשׁ בְּמְכָשִׁיר לְיִיבוֹשׁ טֵקְסְטִיל מְכָל סוֹג שֶׁהוּא.
- הוֹרָאוֹת לְשִׁימוֹשׁ**
- לְפָנֵי הַשִּׁימוֹשׁ
- אִנָּא קְרָא בְּעִיּוֹן אֶת חוֹבֵרַת "עֲצוֹת וְאוֹהֲרוֹת בְּסִיחּוֹת" לְפָנֵי הַשִּׁימוֹשׁ הָרֵאוּשׁוֹן.
 - וְדָא שְׂכַל אִירוֹזוֹת הַמוֹצֵרִים הוֹסֵר.
 - מְכָשִׁיר זֶה נּוֹעֵד לְעַצֵּב, לְסַלֵּס, לְתַחַבֵּב וּלְשִׁלּוֹף קְצוּזוֹת, לְהוֹסִיף נֶפֶס וְלְהַחֲלִיק שִׁיעַר.
 - כְּאִשֶׁר הַתְּצוּגָה מְצִיגָה "888", זֶה אוֹמֵר שֶׁהַמְכָשִׁיר פּוֹעֵל בְּצוּרָה לֹא תְקִינָה. כְּבֵה אֶת הַמְכָשִׁיר וְהַפְּעֵל אוֹתוֹ שׁוּב. אִם תְּצוּגַת LED עַדִּיין מְצִיגָה "888", הַמוֹצֵר גְּמוּם וְחֻקּוֹ לְשִׁירוֹת.

לִיִּשֵׁר (אִיור 3)

- לּוֹקֲחִים גּוֹשׁ שִׁיעַר (בְּרוּחָב שֶׁל כ-5 ס"מ) וּמְנִיחִים אוֹתוֹ בִּין הַצְּלַחֹת.
- סַגֵּר וְהַחֲלֵק אֶת הַצְּלַחֹת דֶּרֶךְ כָּל הַגְּדִיל מֵהַשֵּׁרֶשׁ וְעַד לְקַצֵּה.
- חוֹזֵר עַל פְּעוּלָה זוֹ עַד שֶׁתִּסְתַּיֵּם עִם כָּל הַשִּׁיעַר.
- אִנּוּ מְמַלְצִים לְהַתְחִיל עִם הַשִּׁיעַר בְּשִׁכְבוֹת הַתְּחַתּוֹנוֹת וְלְהַמְשִׁיךְ בְּשִׁכְבוֹת הָעֵלְיוֹנוֹת לְקַבֵּלַת הַתְּצוּאוֹת הַטּוֹבוֹת יוֹתֵר.

לְסִטִּילֵיג (אִיור 4)

- לְמֵרָאָה גִּלֵּי אוּ מְתוֹלְחֵל, הַפְּרִידָה שֶׁל הַגְּדִילִים צְרִיכָה לְהִיּוֹת אִנְכִּית עוֹבֵר נְפִילַת תְּלַחֲלִים טְבַעִית יוֹתֵר.

- والأيونات السالبة هي مفيدة لإزالة الكهرباء الساكنة مما يقلل من تجعد الشعر.

وظيفة الاستعداد

- لغرض توفير الطاقة والأمان ، يتحول الجهاز إلى مرحلة الاستعداد بعد 60 دقيقة إذا لم يتخذ المستخدم أي إجراء خلال هذه الفترة. سيظهر على الشاشة "OFF".
- للعودة إلى التشغيل العادي ، ما عليك سوى الضغط على زر الطاقة (F) لمدة ثابنتين.

بعد الانتهاء من استعمال الجهاز

- لإيقاف تشغيل المكواة تمامًا ، يجب إلغاء تنشيط قفل درجة الحرارة.
- قم بإيقاف تشغيل الجهاز بالضغط على زر إيقاف التشغيل (F) لمدة ثابنتين تقريبًا.
- افصل قابس الجهاز من مصدر التيار الكهربائي.
- انتظر حتى يبرد الجهاز قبل وضعه بعيدًا.
- نظف الجهاز.

التنظيف:

- افضل قابس الجهاز من التيار الكهربائي واتركه يبرد قبل البدء بأي عملية تنظيف.
- نظف الجهاز بقطعة قماش مبللة ومشرية ببضع قطرات من المنظف ومن ثم جففه.
- لا تستخدم مواد مذيبة ولا منتجات بعنصر رقم هيدروجيني حمضي أو أساسي مثل المبيضات ولا منتجات كاشطة لتنظيف الجهاز.
- لا ترك ماء أو سائل آخر يدخل من خلال فتحات التهوية لمنع الأضرار في الأجزاء التشغيلية الداخلية للجهاز.
- لا تغطس الجهاز في الماء أو سائل آخر، ولا تضعه تحت الصنوبر.
- إذا لم يكن الجهاز في حالة جيدة من النظافة ، فقد يتدهور سطحه ويؤثر بلا هوادة على مدة العمر الإنتاجي للجهاز وقد يصبح غير آمن للاستخدام.

- لفتح صينية الخبز ، حرك القفل في الاتجاه المعاكس. ستفتح اللوحات.

الاستخدام

- انشر السلك بالكامل قبل توصيل القابس.
- قم بتوصيل الجهاز بالتيار الكهربائي ، وستظهر الشاشة "OFF" (B) ، مشيرة إلى أن الجهاز في وضع الاستعداد.
- قم بتشغيل الجهاز بالضغط على زر الطاقة (F) لمدة اثنتين تقريبًا. سوف تسمع "صفير!". سيعرض الجهاز درجة الحرارة المعروضة ، مشيرًا إلى أن المكواة تسخن مسبقًا. (الصورة 2). درجة الحرارة الافتراضية هي 180 درجة مئوية.
- حدد درجة حرارة مناسبة لنوع شعرك بالضغط على محدد درجة الحرارة (E). تعرض الشاشة نوع درجة الحرارة المحددة:

- "LOW" (100-170 °C)

- "MEDIUM" (180-200 °C)

- "HIGH" (210-220 °C)

- يُنصح باستخدام درجات الحرارة المنخفضة للشعر الناعم جدًا أو المصبوغ أو التالف واستخدام درجات حرارة أعلى للشعر المجعد والسميك الذي يصعب تصفيفه.
- ترتيب الاختيار تصاعدي حتى الوصول إلى الحد الأقصى للموضع بين 100 و 220 درجة مئوية بفواصل زمنية 10 درجات مئوية. إذا كنت ترغب في الحصول على درجة حرارة منخفضة ، فاضغط على زر محدد درجة الحرارة "E".
- أثناء التسخين ، يقوم مؤشر التسخين المعروف على الشاشة (B) (الشكل 2) بجوار درجة الحرارة المحددة بعمل حركة صعودية متقطعة بشكل متكرر.
- تم تجهيز هذا الجهاز بعنصر تسخين احتراق عالي الأداء وجاهز للاستخدام في 40 ثانية فقط. عند الوصول إلى درجة الحرارة المحددة ، سيضيء مؤشر العرض (B) بشكل مطرد ، وسوف تسمع "صفير ، صفير!".
- بمجرد تحديد درجة الحرارة ، لقفلها ، اضغط على الزر "A" الموجود في محدد درجة الحرارة (E) لمدة 3 ثوانٍ ، وسيظهر قفل. لفتح درجة الحرارة ، اضغط على الزر "A" لمحدد درجة الحرارة (E) مرة أخرى ، وسيختفي القفل.
- اصنعي تسريحة شعر مستقيمة أو موجة.

للاستقامة (شكل 3)

- خذ خصلة من الشعر (عرضها حوالي 5 سم) وضعها بين الألواح.
- أغلق الألواح وحركها عبر الخصلة بأكملها من الجذر إلى الحافة.
- كرر هذه العملية حتى تنتهي من كل الشعر.
- نوصيك بالبدء بالشعر في الطبقات السفلية والاستمرار في الطبقات العليا للحصول على أفضل النتائج.

للتصنيف (شكل 4)

- للحصول على مظهر متموج أو مجعد ، يجب أن تكون فواصل الخيوط عمودية لسقوط حلقة أكثر طبيعية.
- يجب أن تكون الخيوط سمكية جدًا للحصول على تصعيد كبير وطبيعي أو أرق للحصول على تصعيد صغير ورومانسي.
- لفي كل خصلة فوق المكواة بحركة دائرية (مثل الفرشاة المستديرة) لعمل موجة أو خصلة معقدة.
- أمسك طرف الشعر ولف الشعر أثناء تحريك المكواة لأسفل.

وظيفة المؤين

- يمكن للجهاز توليد أيونات سالبة.
- بمجرد تشغيل الجهاز ، يقوم تلقائيًا بتنشيط توليد الأيونات السالبة ، كما هو موضح بواسطة الأيقونة المعروضة على الشاشة. (الصورة 2).

الوصف

A	هيكل
B	عرض شاشات الكريستال السائل
C	قفل اللوحات
D	حلقة التعليق
E	محدد درجة الحرارة
F	زر تشغيل / إيقاف
G	كيس حراري
H	ألواح عائمة

الاستخدام والعناية

- قبل كل استعمال، انشر بالكامل سلك التيار الكهربائي للجهاز.
- لا تستخدم الجهاز على الشعر الرطب.
- لا تستخدم الجهاز إذا كان مفتاح التشغيل / الإيقاف لا يعمل.
- إذا كنت تستخدم الجهاز في الحمام أو في مكان مشابه ، فافصله عن التيار الكهربائي عندما لا يكون قيد الاستخدام ، حتى لو كان لفترة قصيرة فقط. القرب من الماء يتسبب في مخاطر ، حتى لو تم فصل الجهاز.
- أفضل قابس الجهاز من التيار الكهربائي عندما لا يكون قيد الاستعمال وقبل القيام بأي عملية تنظيف أو ضبط أو شحن أو تغيير الأدوات الملحقة.
- احفظ هذا الجهاز بعيداً عن متناول الأطفال وأو الأشخاص الذين يعانون من انخفاض قدراتهم الجسدية والحسية أو العقلية أو نقص الخبرة والمعرفة.
- لا تخزن الجهاز إذا كان لا يزال ساخناً.
- لا تترك الجهاز متصلاً وغير مراقب أبداً إذا لم يكن قيد الاستخدام. هذا يوفر الطاقة ويقلل من عمر الجهاز.
- لا تترك الجهاز يشغل موضوعاً على سطح ما.
- لا تستعمل الجهاز لتجفيف الحيوانات الأليفة أو غيرها من الحيوانات.
- لا تستعمل الجهاز لتجفيف قطع المنسوجات من أي نوع.

تعليمات الاستخدام

ملاحظات أولية للاستعمال

- يرجى قراءة كتيب "نصائح وتحذيرات السلامة" بعناية قبل الاستخدام لأول مرة.
- تأكد من إزالة جميع مواد التعبئة والتغليف من المنتج.
- تم تصميم هذا الجهاز لتشكيل الأطراف ، وتجعيدها ، وثنيها ، وسحبها ، وإضافة حجم الشعر وتصويبه.
- عندما تظهر على الشاشة "888" ، فهذا يعني أن الجهاز يعمل بشكل غير طبيعي. قم بإيقاف تشغيل الجهاز وتسخينه مرة أخرى. إذا كانت شاشة LED لا تزال تعرض "888" ، فهذا يعني أن المنتج به عيب ويحتاج إلى خدمة.

فتح وغلق الجهاز (شكل 1)

- لإغلاق الجهاز ، أغلق الألواح وحرك قفل اللوحة (C) إلى الوضع المغلق (باتجاه الجهاز). سيتم قفل اللوحات في الوضع المغلق.

taurus

www.taurus-home.com



FR

Cet appareil, ses accessoires, cordons et batterie se recyclent

À DÉPOSER EN MAGASIN

À DÉPOSER EN DÉCHÈTERIE



OU



Points de collecte sur www.quefairedemesdechets.fr