

# TROPICANO 21

## TROPICANO 21 OSCILLATING

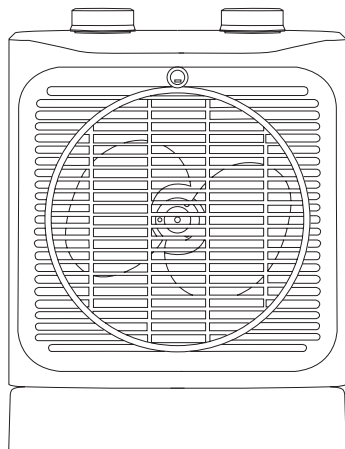

**ES.** Instrucciones de uso

**EN.** Instructions for use

**FR.** Mode d'emploi

**PT.** Instruções de uso

**IT.** Istruzioni per l'uso

**CA.** Instruccions d'ús

**DE.** Gebrauchsanleitun

**NL.** Gebruiksaanwijzing

**RO.** Instrucțiuni de utilizare

**PL.** Instrukcja obsługi

**BG.** Инструкция за употреба

**EL.** Οδηγίες χρήσης

**RU.** Инструкция по применению

**DA.** Brugsanvisning

**NO.** Instruksjoner for bruk

**SV.** Användningsinstruktioner

**FI.** Käyttöohjeet

**TR.** Kullanım için talimatlar

**HE.** הוראות לשימוש

**AR.** تعليمات الاستخدام

**taurus**

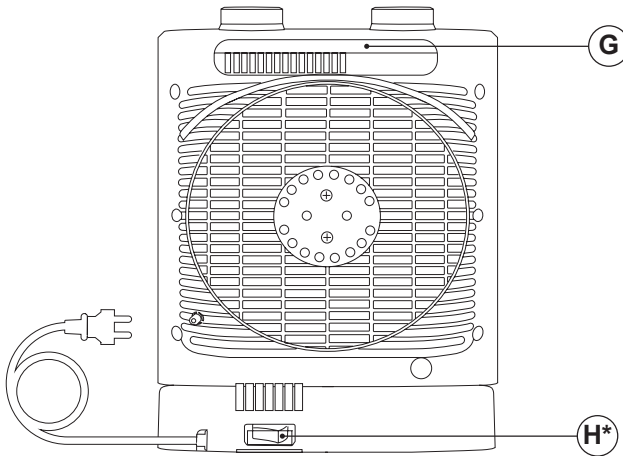
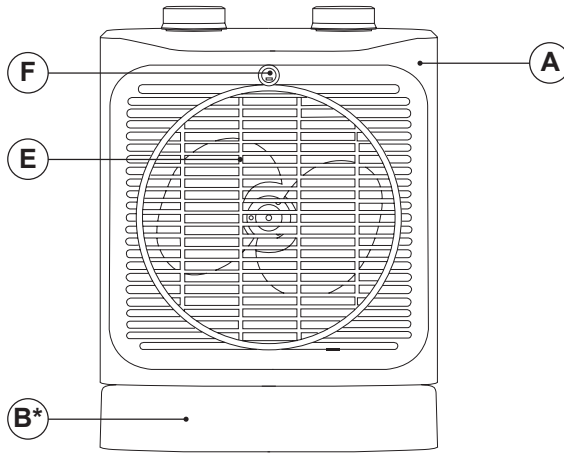
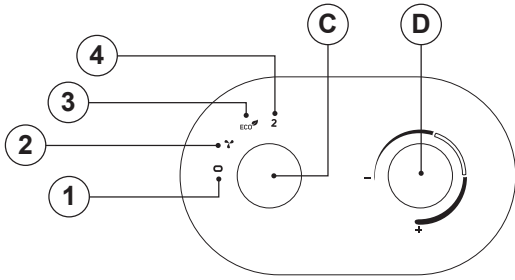

(\*) Only available in the model Tropicano 21 Oscillating



## VENTILADOR CALEFACTOR TROPICANO 21 TROPICANO 21 OSCILLATING

### DESCRIPCIÓN

- A Cuerpo principal
- B Base (\*)
- C Mando de función
  1. Apagado
  2. Función ventilador
  3. Ventilador calefactor - Intensidad baja
  4. Ventilador calefactor - Intensidad alta
- D Regulador del termostato
- E Rejilla difusora
- F Luz piloto
- G Asa
- H Interruptor de oscilación (\*)

(\*) Sólo disponible en el modelo Tropicano 21 Oscillating

### USO Y MANTENIMIENTO

- Extienda completamente el cable de alimentación del aparato antes de cada uso.
- No utilice el aparato si el dispositivo de encendido/apagado no funciona.
- No mueva el aparato mientras esté en uso.
- Asa/s de uso del aparato, para levantarlo o moverlo.
- No utilice el aparato si está inclinado hacia arriba.
- No dé la vuelta al aparato mientras esté en uso o conectado a la red eléctrica.
- Desconecte el aparato de la red eléctrica cuando no lo utilice y antes de emprender cualquier tarea de limpieza.
- Guarde este aparato fuera del alcance de los niños y/o personas con problemas físicos, sensoriales o mentales reducidos o con falta de experiencia y conocimientos.
- No guarde el aparato si aún está caliente.
- No almacene el aparato en zonas donde la temperatura pueda ser inferior a 2°C.
- Asegúrese de que el polvo, la suciedad u otros objetos extraños no bloquean la rejilla del ventilador del aparato.
- No deje nunca el aparato conectado y desatendido si no está en uso. Así ahorrará energía y prolongará la vida útil del aparato.
- No utilice el aparato para secar mascotas o animales.
- No utilice el aparato para secar tejidos de ningún tipo.

- **PRECAUCIÓN:** El usuario no puede dormir cuando el aparato está en uso; existe riesgo de lesiones.
- Situar el regulador del termostato en el ajuste mínimo no significa que el aparato se apague de forma permanente.
- No cubra ni obstruya ninguna de las aberturas del aparato.

### INSTRUCCIONES DE USO

#### ANTES DE SU USO

- Asegúrese de que se ha retirado todo el embalaje del producto.
- Lea atentamente el folleto "Consejos de seguridad y advertencias" antes del primer uso
- Algunas partes del aparato han sido ligeramente engrasadas. En consecuencia, la primera vez que se utilice el aparato puede detectarse un ligero humo. Al cabo de poco tiempo, este humo desaparecerá.
- Para eliminar el olor que desprende el aparato cuando se utiliza por primera vez, se recomienda tenerlo encendido a plena potencia durante 15 minutos en una habitación bien ventilada.
- Prepare el aparato según la función que desee utilizar:

#### USO

- Conecte el aparato a la red eléctrica.
- Guíe el aparato para dirigir el flujo de aire en la dirección deseada.
- Encienda el aparato, seleccionando la potencia deseada en el mando de función (C)
- Gire el regulador del termostato a la posición de temperatura deseada.
- El piloto (F) se enciende..

#### FUNCIÓN VENTILADOR

- Seleccione la función de ventilador en el mando de función (C).
- Gire el regulador del termostato hasta que se encienda el ventilador.

#### FUNCIÓN DE CALEFACCIÓN

- Seleccione la intensidad de calentamiento deseada en el mando de función (C).
- Compruebe que el regulador del termostato está ajustado a la temperatura deseada.

#### FUNCIÓN DE OSCILACIÓN (SÓLO DISPONIBLE EN TROPICANO 21 OSCILLATING)

- La función de oscilación permite dirigir el flujo del aparato para que se alterne automáticamente en un rango de 70°.

- Para activar/desactivar esta función, pulse el interruptor de oscilación (H).
- NOTA: Aunque apague el calefactor, si la función de oscilación no está apagada, seguirá funcionando.

#### **CUANDO HAYA TERMINADO DE UTILIZAR EL APARATO**

- Seleccione la posición mínima utilizando el regulador del termostato.
- Detenga el aparato, seleccionando la posición 0 (1) en el mando de funcionamiento (C).
- Desenchufe el aparato de la red eléctrica.
- Deje que se enfríe.
- Limpie el aparato.

#### **ASA/S DE TRANSPORTE**

- Este aparato dispone de un asa (G) en la parte posterior para facilitar y hacer más cómodo su transporte.

#### **DISPOSITIVO DE SEGURIDAD ANTIVUELCO**

- El aparato dispone de un dispositivo de seguridad antivuelco que lo desconecta si la posición de trabajo no es la correcta.

#### **PROTECTOR TÉRMICO DE SEGURIDAD**

- El aparato dispone de un dispositivo de seguridad que lo protege del sobrecalentamiento.
- Cuando el aparato se encienda y apague repetidamente, por causas ajenas al control del termostato, compruebe que no haya obstáculos que impidan la correcta entrada o expulsión del aire.
- Si el aparato se apaga solo y no vuelve a encenderse, desconéctelo de la red eléctrica y espere unos 15 minutos antes de volver a conectarlo. Si el aparato no vuelve a ponerse en marcha, solicite asistencia técnica autorizada.

#### **LIMPIEZA**

- Desconecte el aparato de la red eléctrica y deje que se enfríe antes de emprender cualquier tarea de limpieza.
- Limpie el equipo con un paño húmedo con unas gotas de detergente líquido y séquelo.
- No utilice disolventes, ni productos con un pH ácido o básico como la lejía, ni productos abrasivos, para limpiar el aparato.
- No deje que entre agua ni ningún otro líquido en las rejillas de ventilación para evitar daños en las partes internas del aparato.
- No sumerja nunca el aparato en agua ni en ningún otro líquido, ni lo coloque bajo el grifo.

- Si el aparato no está en buenas condiciones de limpieza, su superficie puede degradarse y afectar inexorablemente a la duración de la vida útil del aparato, pudiendo llegar a ser inseguro su uso.
- Observación: Cuando el aparato se utiliza como calefactor tras largos periodos almacenado o después de haber sido utilizado únicamente como ventilador, puede producirse una pequeña cantidad de humo. Esto no tiene importancia y se debe a que el calefactor quema los depósitos de polvo que se han acumulado en la resistencia. Este fenómeno puede evitarse limpiando previamente el interior del aparato a través de la rejilla con un aspirador o aire a presión.

**FAN HEATER  
TROPICANO 21  
TROPICANO 21 OSCILLATING**

## DESCRIPTION

- A Main body
  - B Base (\*)
  - C Function Knob
    1. Off
    2. Fan Function
    3. Fan heater - Low intensity
    4. Fan heater - High intensity
  - D Thermostat regulator
  - E Diffuser grid
  - F Pilot light
  - G Handle
  - H Oscillation switch (\*)
- (\*) Only available in the model Tropicano 21 Oscillating

## USE AND CARE

- Fully extend the appliance's supply cord before each use.
- Do not use the appliance if the on/off device does not work.
- Do not move the appliance while in use.
- Use the appliance handle/s, to lift it or move it.
- Do not use the appliance if it is tipped up.
- Do not turn the appliance over while it is in use or connected to the mains.
- Disconnect the appliance from the mains when not in use and before undertaking any cleaning task.
- Store this appliance out of reach of children and/or persons with physical, sensory or reduced mental or lack of experience and knowledge.
- Do not store the appliance if it is still hot.
- Do not store the appliance on areas where the temperature could be lower than 2°C.
- Make sure that dust, dirt or other foreign objects do not block the fan grill on the appliance.
- Never leave the appliance connected and unattended if is not in use. This saves energy and prolongs the life of the appliance.
- Do not use the appliance to dry pets or animals.
- Do not use the appliance to dry textiles of any kind.
- **CAUTION:** User can't sleep when appliance is under use; there is a risk of injuries.

- Turning the temperature regulator to the minimum setting does not mean that the appliance is switched off permanently.
- Do not cover or obstruct any of the openings of the appliance.

## INSTRUCTIONS FOR USE

### BEFORE USE

- Make sure that all product's packaging has been removed.
- Please read carefully the "Safety advice and warnings" booklet before first use
- Some parts of the appliance have been lightly greased. Consequently, the first time the appliance is used a light smoke may be detected. After a short time, this smoke will disappear.
- To eliminate the smell given off by the appliance when used for the first time, it is recommended to have it on at full power for 15 minutes in a well-ventilated room.
- Prepare the appliance according to the function you wish to use:

### USE

- Connect the appliance to the mains.
- Guide the appliance to direct the flow of air in the desired direction.
- Turn the appliance on, by selecting the desired power on the function knob (C)
- Turn the thermostat regulator to the desired temperature position.
- The pilot light (F) comes on..

### FAN FUNCTION

- Select the fan function on the function knob (C).
- Turn the thermostat regulator until the fan turns on.

### HEATER FUNCTION

- Select the desired heating intensity on the function knob (C).
- Check that the thermostat regulator is set to the temperature required.

### OSCILLATION FUNCTION (ONLY AVAILABLE IN TROPICANO 21 OSCILLATING)

- The oscillation function makes it possible to direct the flow from the apparatus so that it automatically alternates over a range of 70°.
- To activate/deactivate this function, press the (H) oscillation switch.

- NOTE: Even if you turn off the heater, if the oscillation function is not turned off, it will continue working.

#### **ONCE YOU HAVE FINISHED USING THE APPLIANCE**

- Select the minimum position using the thermostat regulator.
- Stop the appliance, selecting position 0 (1) on the function knob (C).
- Unplug the appliance from the mains.
- Allow to cool down.
- Clean the appliance.

#### **CARRY HANDLE/S**

- This appliance has a handle (G) on the back to make it easy and convenient to transport.

#### **ANTI-TIPPING SAFETY DEVICE**

- The appliance has an anti-tipping safety device that turns it off if the working position is not the correct one.

#### **SAFETY THERMAL PROTECTOR**

- The appliance has a safety device, which protects the appliance from overheating.
- When the appliance switches itself on and off repeatedly, for reasons other than the thermostat control, check to ensure that there are no obstacles that impede correct air entry or expulsion.
- If the appliance turns itself off and does not switch itself on again, disconnect it from the mains supply, and wait for approximately 15 minutes before reconnecting. If the machine does not start again seek authorised technical assistance.

## **CLEANING**

- Disconnect the appliance from the mains and allow it to cool before undertaking any cleaning task.
- Clean the equipment with a damp cloth with a few drops of washing-up liquid and then dry.
- Do not use solvents, or products with an acid or base pH such as bleach, or abrasive products, for cleaning the appliance.
- Do not let water or any other liquid get into the air vents to avoid damage to the inner parts of the appliance.
- Never immerse the appliance in water or any other liquid or place it under running water.
- If the appliance is not in good condition of cleanliness, its surface may degrade and inexorably affect the duration of the appliance's useful life and could become unsafe to use.

- Remark: When the appliance is used as a heater after long periods in storage or after having been used solely as a fan, a small amount of smoke may be produced. This is not important and is due to the heater burning dust deposits which have accumulated on the heating element. This phenomenon may be avoided by cleaning the inside of the appliance beforehand through the grill with a vacuum cleaner or pressurised air.

## CHAUFFAGE PAR VENTILATEUR TROPICANO 21 TROPICANO 21 OSCILLATING

### DESCRIPTION

- A Corps principal
- B Base (\*)
- C Bouton de fonction
  1. Arrêt
  2. Fonction du ventilateur
  3. Chauffage par ventilateur - Faible intensité
  4. Chauffage par ventilateur - Haute intensité
- D Régulateur de thermostat
- E Grille de diffusion
- F Lampe témoin
- G Poignée
- H Interrupteur d'oscillation (\*)

(\*) Uniquement disponible dans le modèle Tropicano 21 Oscillating

### UTILISATION ET ENTRETIEN

- Déployez complètement le cordon d'alimentation de l'appareil avant chaque utilisation.
- N'utilisez pas l'appareil si le dispositif de mise en marche et d'arrêt ne fonctionne pas.
- Ne déplacez pas l'appareil lorsqu'il est en cours d'utilisation.
- Utilisez la/les poignée(s) de l'appareil pour le soulever ou le déplacer.
- N'utilisez pas l'appareil s'il est basculé.
- Ne retournez pas l'appareil lorsqu'il est en cours d'utilisation ou qu'il est branché sur le secteur.
- Débranchez l'appareil lorsqu'il n'est pas utilisé et avant toute opération de nettoyage.
- Conservez cet appareil hors de portée des enfants et/ou des personnes souffrant de déficiences physiques, sensorielles ou mentales ou d'un manque d'expérience et de connaissances.
- Ne rangez pas l'appareil s'il est encore chaud.
- Ne rangez pas l'appareil dans des endroits où la température pourrait être inférieure à 2°C.
- Veillez à ce que la poussière, la saleté ou d'autres objets étrangers n'obstruent pas la grille du ventilateur de l'appareil.

- Ne laissez jamais l'appareil branché sans surveillance s'il n'est pas utilisé. Cela permet d'économiser de l'énergie et de prolonger la durée de vie de l'appareil.
- N'utilisez pas l'appareil pour sécher des animaux domestiques.
- N'utilisez pas l'appareil pour sécher des textiles de quelque nature que ce soit.
- ATTENTION : L'utilisateur ne peut pas dormir lorsque l'appareil est en cours d'utilisation ; il y a un risque de blessures.
- Le fait de régler le régulateur de thermostat au minimum ne signifie pas que l'appareil est éteint en permanence.
- Ne couvrez pas et n'obstruez pas les ouvertures de l'appareil.

### MODE D'EMPLOI

#### AVANT L'UTILISATION

- Assurez-vous que tous les emballages des produits ont été retirés.
- Veuillez lire attentivement le livret "Conseils de sécurité et avertissements" avant la première utilisation.
- Certaines parties de l'appareil ont été légèrement graissées. Par conséquent, lors de la première utilisation de l'appareil, une légère fumée peut être détectée. Au bout d'un certain temps, cette fumée disparaît.
- Pour éliminer l'odeur dégagée par l'appareil lors de sa première utilisation, il est recommandé de le faire fonctionner à pleine puissance pendant 15 minutes dans une pièce bien ventilée.
- Préparez l'appareil selon la fonction que vous souhaitez utiliser :

#### UTILISER

- Branchez l'appareil sur le secteur.
- Guidez l'appareil pour orienter le flux d'air dans la direction souhaitée.
- Allumez l'appareil en sélectionnant la puissance souhaitée sur le bouton de fonction (C).
- Tournez le régulateur du thermostat sur la position de température souhaitée.
- La lampe témoin (F) s'allume.

#### FONCTION VENTILATEUR

- Sélectionnez la fonction du ventilateur à l'aide du bouton de fonction (C).
- Tournez le régulateur du thermostat jusqu'à ce que le ventilateur se mette en marche.



## FONCTION DE CHAUFFAGE

- Sélectionnez l'intensité de chauffage souhaitée à l'aide du bouton de fonction (C).
- Vérifiez que le régulateur du thermostat est réglé sur la température requise.

## FONCTION D'OSCILLATION (DISPONIBLE UNIQUEMENT POUR LE TROPICANO 21 OSCILLATING)

- La fonction d'oscillation permet de diriger le flux de l'appareil de manière à ce qu'il alterne automatiquement sur une plage de 70°.
- Pour activer/désactiver cette fonction, appuyez sur le commutateur d'oscillation (H).
- REMARQUE : Même si vous éteignez le chauffage, si la fonction d'oscillation n'est pas désactivée, elle continuera à fonctionner.

## LORSQUE VOUS AVEZ FINI D'UTILISER L'APPAREIL

- Sélectionnez la position minimale à l'aide du régulateur thermostatique.
- Arrêtez l'appareil en sélectionnant la position 0 (1) sur le bouton de fonction (C).
- Débranchez l'appareil du réseau électrique.
- Laissez refroidir.
- Nettoyez l'appareil.

## POIGNÉE(S) DE TRANSPORT

- Cet appareil est doté d'une poignée (G) à l'arrière pour faciliter son transport.

## DISPOSITIF DE SÉCURITÉ ANTI-BASCULEMENT

- L'appareil est équipé d'un dispositif de sécurité anti-basculement qui l'éteint si la position de travail n'est pas correcte.

## PROTECTION THERMIQUE DE SÉCURITÉ

- L'appareil est équipé d'un dispositif de sécurité qui le protège contre la surchauffe.
- Lorsque l'appareil s'allume et s'éteint de manière répétée, pour des raisons autres que le contrôle du thermostat, vérifiez qu'il n'y a pas d'obstacles qui empêchent l'entrée ou l'expulsion correcte de l'air.
- Si l'appareil s'éteint et ne se rallume pas, débranchez-le et attendez environ 15 minutes avant de le rebrancher. Si l'appareil ne redémarre pas, demandez une assistance technique agréée.

## NETTOYAGE

- Débranchez l'appareil et laissez-le refroidir avant d'entreprendre toute opération de nettoyage.
- Nettoyez l'appareil à l'aide d'un chiffon humide additionné de quelques gouttes de liquide vaisselle, puis séchez-le.
- N'utilisez pas de solvants, de produits au pH acide ou basique tels que l'eau de Javel, ou de produits abrasifs pour nettoyer l'appareil.
- Ne laissez pas l'eau ou tout autre liquide pénétrer dans les orifices d'aération afin d'éviter d'endommager les parties internes de l'appareil.
- N'immergez jamais l'appareil dans l'eau ou dans tout autre liquide et ne le placez jamais sous l'eau courante.
- Si l'appareil n'est pas en bon état de propreté, sa surface peut se dégrader et affecter inexorablement la durée de vie de l'appareil et son utilisation peut devenir dangereuse.
- Remarque : Lorsque l'appareil est utilisé comme chauffage après une longue période de stockage ou après avoir été utilisé uniquement comme ventilateur, une petite quantité de fumée peut se dégager. Ce phénomène n'est pas important et est dû au fait que l'appareil brûle les dépôts de poussière qui se sont accumulés sur l'élément chauffant. Ce phénomène peut être évité en nettoyant au préalable l'intérieur de l'appareil à travers la grille avec un aspirateur ou de l'air sous pression.

**AQUECEDOR COM VENTILADOR  
TROPICANO 21  
TROPICANO 21 OSCILLATING**

## DESCRIÇÃO

- A Corpo principal
- B Base (\*)
- C Botão de função
  1. Desligado
  2. Função do ventilador
  3. Aquecedor com ventilador - Baixa intensidade
  4. Aquecedor com ventilador - Alta intensidade
- D Regulador do termóstato
- E Grelha difusora
- F Luz piloto
- G Pega
- H Interruptor de oscilação (\*)

(\*) Apenas disponível no modelo Tropicano 21 Oscillating

## UTILIZAÇÃO E CUIDADOS

- Antes de cada utilização, estique totalmente o cabo de alimentação do aparelho.
- Não utilize o aparelho se o dispositivo de ligar/desligar não funcionar.
- Não desloque o aparelho durante a sua utilização.
- Utilize as pegas do aparelho para o levantar ou deslocar.
- Não utilize o aparelho se este estiver inclinado para cima.
- Não vire o aparelho enquanto este estiver a ser utilizado ou ligado à rede eléctrica.
- Desligue o aparelho da rede eléctrica quando não estiver a ser utilizado e antes de efetuar qualquer trabalho de limpeza.
- Guarde este aparelho fora do alcance de crianças e/ou de pessoas com deficiência física, sensorial ou mental reduzida ou com falta de experiência e conhecimentos.
- Não guarde o aparelho se este ainda estiver quente.
- Não guarde o aparelho em locais onde a temperatura possa ser inferior a 2°C.
- Certifique-se de que o pó, a sujidade ou outros objectos estranhos não bloqueiam a grelha do ventilador do aparelho.
- Nunca deixe o aparelho ligado e sem vigilância quando não estiver a ser utilizado. Desta forma, poupa energia e prolonga a vida útil do aparelho.

- Não utilize o aparelho para secar animais domésticos ou animais de estimação.
- Não utilize o aparelho para secar têxteis de qualquer tipo.
- CUIDADO: O utilizador não pode dormir quando o aparelho está a ser utilizado; existe o risco de ferimentos.
- O facto de colocar o regulador de termóstato na posição mínima não significa que o aparelho seja desligado permanentemente.
- Não tape nem obstrua nenhuma das aberturas do aparelho.

## INSTRUÇÕES DE UTILIZAÇÃO

### ANTES DA UTILIZAÇÃO

- Certifique-se de que todas as embalagens do produto foram retiradas.
- Leia atentamente o folheto "Conselhos e avisos de segurança" antes da primeira utilização
- Algumas partes do aparelho foram ligeiramente lubrificadas. Por conseguinte, na primeira utilização do aparelho, pode ser detectado um ligeiro fumo. Após um curto período de tempo, este fumo desaparece.
- Para eliminar o cheiro que o aparelho liberta quando é utilizado pela primeira vez, recomenda-se que o deixe ligado na potência máxima durante 15 minutos num local bem ventilado.
- Prepare o aparelho de acordo com a função que pretende utilizar:

### UTILIZE

- Ligue o aparelho à rede eléctrica.
- Guie o aparelho para orientar o fluxo de ar na direcção desejada.
- Ligue o aparelho, seleccionando a potência desejada no botão de função (C)
- Rode o regulador do termóstato para a posição de temperatura desejada.
- A luz piloto (F) acende-se.

### FUNÇÃO DO VENTILADOR

- Selecciona a função de ventilador no botão de função (C).
- Rode o regulador do termóstato até que a ventoinha se ligue.

### FUNÇÃO DE AQUECIMENTO

- Selecciona a intensidade de aquecimento desejada no botão de função (C).
- Verifique se o regulador do termóstato está regulado para a temperatura pretendida.

## **FUNÇÃO DE OSCILAÇÃO (APENAS DISPONÍVEL NO TROPICANO 21 OSCILLATING)**

- A função de oscilação permite orientar o fluxo do aparelho de forma a alternar automaticamente numa amplitude de 70°.
- Para ativar/desativar esta função, prima o interruptor de oscilação (H).
- NOTA: Mesmo que desligue o aquecedor, se a função de oscilação não estiver desligada, continuará a funcionar.

## **QUANDO TIVER TERMINADO DE UTILIZAR O APARELHO**

- Selecione a posição mínima utilizando o regulador do termóstato.
- Pare o aparelho, seleccionando a posição 0 (1) no botão de função (C).
- Desligue o aparelho da rede eléctrica.
- Deixe arrefecer.
- Limpe o aparelho.

## **PEGA(S) DE TRANSPORTE**

- Este aparelho tem uma pega (G) na parte de trás para facilitar e tornar mais cómodo o seu transporte.

## **DISPOSITIVO DE SEGURANÇA ANTI-ENTALAMENTO**

- O aparelho possui um dispositivo de segurança anti-queda que o desliga se a posição de trabalho não for a correcta.

## **PROTECTOR TÉRMICO DE SEGURANÇA**

- O aparelho está equipado com um dispositivo de segurança que protege o aparelho contra o sobreaquecimento.
- Quando o aparelho se liga e desliga repetidamente, por motivos alheios ao controlo do termóstato, verifique se não existem obstáculos que impeçam a correcta entrada ou saída do ar.
- Se o aparelho se desligar e não se voltar a ligar, desligue-o da rede eléctrica e aguarde cerca de 15 minutos antes de o voltar a ligar. Se o aparelho não voltar a arrancar, procure uma assistência técnica autorizada.

## **LIMPEZA**

- Desligue o aparelho da rede eléctrica e deixe-o arrefecer antes de proceder a qualquer trabalho de limpeza.
- Limpe o equipamento com um pano húmido com algumas gotas de detergente para a loiça e depois seque.
- Não utilize solventes ou produtos com um pH ácido ou básico, como lixívia, ou produtos abrasivos, para limpar o aparelho.

- Não deixe entrar água ou qualquer outro líquido nas aberturas de ventilação para evitar danificar as partes internas do aparelho.
- Nunca mergulhe o aparelho em água ou em qualquer outro líquido, nem o coloque sob água corrente.
- Se o aparelho não estiver em boas condições de limpeza, a sua superfície pode degradar-se e afetar inexoravelmente a duração da vida útil do aparelho, podendo tornar-se inseguro para utilização.
- Observação: Quando o aparelho é utilizado como aquecedor após longos períodos de armazenamento ou após ter sido utilizado apenas como ventilador, pode produzir-se uma pequena quantidade de fumo. Este fenómeno não é importante e deve-se ao facto de o aquecedor queimar as poeiras que se acumularam no elemento de aquecimento. Este fenómeno pode ser evitado limpando previamente o interior do aparelho através da grelha com um aspirador ou com ar pressurizado.

**TERMOVENTILATORE  
TROPICANO 21  
TROPICANO 21 OSCILLATING**

## DESCRIZIONE

- A Corpo principale
- B Base (\*)
- C Manopola delle funzioni
  1. Spento
  2. Funzione ventilatore
  3. Termoventilatore - Bassa intensità
  4. Termoventilatore - Alta intensità
- D Regolatore del termostato
- E Griglia di diffusione
- F Luce pilota
- G Maniglia
- H Interruttore di oscillazione (\*)

(\*) Disponibile solo nel modello Tropicano 21 Oscillating

## USO E CURA

- Prima di ogni utilizzo, estendere completamente il cavo di alimentazione dell'apparecchio.
- Non utilizzare l'apparecchio se il dispositivo di accensione/spengimento non funziona.
- Non spostare l'apparecchio durante l'uso.
- Utilizzare la/e maniglia/e dell'apparecchio per sollevarlo o spostarlo.
- Non utilizzare l'apparecchio se è ribaltato.
- Non capovolgere l'apparecchio mentre è in uso o collegato alla rete elettrica.
- Scollegare l'apparecchio dalla rete elettrica quando non viene utilizzato e prima di effettuare qualsiasi operazione di pulizia.
- Conservare questo apparecchio fuori dalla portata dei bambini e/o di persone con problemi fisici, sensoriali o mentali ridotti o con mancanza di esperienza e conoscenza.
- Non riporre l'apparecchio se è ancora caldo.
- Non conservare l'apparecchio in aree in cui la temperatura potrebbe essere inferiore a 2°C.
- Assicurarsi che polvere, sporizia o altri oggetti estranei non ostruiscano la griglia della ventola dell'apparecchio.
- Non lasciare mai l'apparecchio collegato e incustodito se non è in uso. In questo modo si risparmia energia e si prolunga la vita dell'apparecchio.

- Non utilizzare l'apparecchio per asciugare animali domestici o domestici.
- Non utilizzare l'apparecchio per asciugare tessuti di qualsiasi tipo.
- **ATTENZIONE:** l'utente non può dormire quando l'apparecchio è in funzione; c'è il rischio di lesioni.
- Portare il regolatore di termostato al minimo non significa spegnere l'apparecchio in modo permanente.
- Non coprire o ostruire le aperture dell'apparecchio.

## ISTRUZIONI PER L'USO

### PRIMA DELL'USO

- Assicurarsi che tutti gli imballaggi del prodotto siano stati rimossi.
- Leggere attentamente l'opuscolo "Avvertenze e consigli di sicurezza" prima del primo utilizzo.
- Alcune parti dell'apparecchio sono state leggermente ingrassate. Di conseguenza, al primo utilizzo dell'apparecchio si può avvertire un leggero fumo. Dopo poco tempo, questo fumo scomparirà.
- Per eliminare l'odore emanato dall'apparecchio al primo utilizzo, si consiglia di tenerlo acceso alla massima potenza per 15 minuti in una stanza ben ventilata.
- Preparare l'apparecchio in base alla funzione che si desidera utilizzare:

### UTILIZZO

- Collegare l'apparecchio alla rete elettrica.
- Guidare l'apparecchio per dirigere il flusso d'aria nella direzione desiderata.
- Accendere l'apparecchio selezionando la potenza desiderata sulla manopola di funzione (C).
- Ruotare il regolatore del termostato sulla posizione della temperatura desiderata.
- La fiamma pilota (F) si accende.

### FUNZIONE VENTILATORE

- Selezionare la funzione ventilatore sulla manopola funzioni (C).
- Ruotare il regolatore del termostato finché la ventola non si accende.

### FUNZIONE DI RISCALDAMENTO

- Selezionare l'intensità di riscaldamento desiderata sulla manopola di funzione (C).
- Verificare che il regolatore del termostato sia impostato sulla temperatura richiesta.

## **FUNZIONE DI OSCILLAZIONE (DISPONIBILE SOLO IN TROPICANO 21 OSCILLATING)**

- La funzione di oscillazione consente di dirigere il flusso dell'apparecchio in modo che si alterni automaticamente su un intervallo di 70°.
- Per attivare/disattivare questa funzione, premere il selettore di oscillazione (H).
- NOTA: anche se si spegne il riscaldatore, se la funzione di oscillazione non è disattivata, continuerà a funzionare.

## **AL TERMINE DELL'UTILIZZO DELL'APPARECCHIO**

- Selezionare la posizione minima utilizzando il regolatore del termostato.
- Arrestare l'apparecchio, selezionando la posizione 0 (1) sulla manopola di funzione (C).
- Scollegare l'apparecchio dalla rete elettrica.
- Lasciare raffreddare.
- Pulire l'apparecchio.

## **MANIGLIA/E DI TRASPORTO**

- L'apparecchio è dotato di una maniglia (G) sul retro per facilitarne il trasporto.

## **DISPOSITIVO DI SICUREZZA ANTIRIBALTAMENTO**

- L'apparecchio è dotato di un dispositivo di sicurezza antiribaltamento che lo spegne se la posizione di lavoro non è quella corretta.

## **PROTETTORE TERMICO DI SICUREZZA**

- L'apparecchio è dotato di un dispositivo di sicurezza che lo protegge dal surriscaldamento.
- Quando l'apparecchio si accende e si spegne ripetutamente, per motivi diversi dal controllo del termostato, verificare che non vi siano ostacoli che impediscano il corretto ingresso o l'espulsione dell'aria.
- Se l'apparecchio si spegne e non si riaccende, scollegarlo dalla rete elettrica e attendere circa 15 minuti prima di ricollegarlo. Se l'apparecchio non si riaccende, rivolgersi all'assistenza tecnica autorizzata.

## **PULIZIA**

- Scollegare l'apparecchio dalla rete elettrica e lasciarlo raffreddare prima di effettuare qualsiasi operazione di pulizia.
- Pulire l'apparecchiatura con un panno umido e qualche goccia di detersivo, quindi asciugare.
- Per la pulizia dell'apparecchio non utilizzare solventi, prodotti con un pH acido o basico come la candeggina o prodotti abrasivi.

- Per evitare di danneggiare le parti interne dell'apparecchio, non far entrare acqua o altri liquidi nelle bocchette di aerazione.
- Non immergere mai l'apparecchio in acqua o in altri liquidi, né metterlo sotto l'acqua corrente.
- Se l'apparecchio non è in buone condizioni di pulizia, la sua superficie può degradarsi e compromettere inesorabilmente la durata della vita utile dell'apparecchio, che potrebbe diventare insicuro da usare.
- Osservazione: Quando l'apparecchio viene utilizzato come riscaldatore dopo lunghi periodi di stoccaggio o dopo essere stato utilizzato solo come ventilatore, è possibile che si produca una piccola quantità di fumo. Questo fenomeno non è importante ed è dovuto al fatto che il riscaldatore brucia i depositi di polvere che si sono accumulati sull'elemento riscaldante. Questo fenomeno può essere evitato pulendo preventivamente l'interno dell'apparecchio attraverso la griglia con un aspirapolvere o con aria compressa.

## VENTILADOR CALEFACTOR TROPICAL 21 TROPICANO 21 OSCILLATING

### DESCRIPCIÓ

- A Cos principal
- B Base (\*)
- C Comandament de funció
  1. Apagat
  2. Funció de ventilador
  3. Ventilador calefactor - Baixa intensitat
  4. Ventilador calefactor - Alta intensitat
- D Regulador del termòstat
- E Reixa difusora
- F Llum pilot
- G Nansa
- H Interruptor d'oscil·lació (\*)

(\*) Només disponible en el model Tropicano 21 Oscillating

### ÚS I MANTENIMENT

- Esteneu completament el cable d'alimentació de l'aparell abans de cada ús.
- No utilitzeu l'aparell si el dispositiu d'encesa/apagada no funciona.
- No moure l'aparell mentre estigui en ús.
- Utilitzeu les nanses de l'aparell per aixecar-lo o moure'l.
- No utilitzeu l'aparell si està bolcat.
- No gireu l'aparell mentre estigui en ús o connectat a la xarxa.
- Desconnecteu l'aparell de la xarxa elèctrica quan no s'utilitzi i abans de realitzar qualsevol tasca de neteja.
- Guardeu aquest aparell fora de l'abast dels nens i/o persones amb problemes físics, sensorials o mentals reduïts o amb manca d'experiència i coneixements.
- No deseu l'aparell si encara està calent.
- No emmagatzemeu l'aparell en zones on la temperatura pugui ser inferior a 2°C.
- Assegureu-vos que la pols, la brutícia o altres objectes estranys no bloquegen la graella del ventilador de l'aparell.
- No deixeu mai l'aparell connectat i sense vigilància si no s'utilitza. Això estalvia energia i allarga la vida útil de l'aparell.
- No utilitzeu l'aparell per assecar mascotes o animals.

- No utilitzeu l'aparell per assecar teixits de cap tipus.
- **ATENCIÓ:** L'usuari no pot dormir quan l'aparell està en ús; hi ha risc de lesions.
- Girar el regulador de termòstat al mínim no significa que l'aparell estigui apagat permanentment.
- No tapeu ni obstruiu cap de les obertures de l'aparell.

### INSTRUCCIONS D'ÚS

#### ABANS DEL SEU ÚS

- Assegureu-vos que tots els embalatges del producte s'han retirat.
- Si us plau, llegiu atentament el fullet "Consells i advertències de seguretat" abans del primer ús.
- Algunes parts de l'aparell s'han engraiat lleugerament. En conseqüència, la primera vegada que s'utilitza l'aparell es pot detectar un lleuger fum. Al cap de poc temps, aquest fum desapareixerà.
- Per eliminar l'olor que desprèn l'aparell quan s'utilitza per primera vegada, es recomana tenir-lo encès a plena potència durant 15 minuts en una habitació ben ventilada.
- Prepareu l'aparell segons la funció que voleu utilitzar:

#### ÚS

- Connecteu l'aparell a la xarxa.
- Guieu l'aparell per dirigir el flux d'aire en la direcció desitjada.
- Enceneu l'aparell, seleccionant la potència desitjada al botó de funció (C).
- Gireu el regulador del termòstat a la posició de temperatura desitjada.
- El llum pilot (F) s'encén.

#### FUNCIO DE VENTILADOR

- Seleccioneu la funció del ventilador al botó de funció (C).
- Gireu el regulador del termòstat fins que s'encengui el ventilador.

#### FUNCIO D'ESCALFADOR

- Seleccioneu la intensitat de calefacció desitjada al botó de funció (C).
- Comproveu que el regulador del termòstat estigui ajustat a la temperatura requerida.

#### FUNCIO D'OSCIL·LACIO (NOMÉS DISPONIBLE EN TROPICANO 21 OSCILLATING)

- La funció d'oscil·lació permet dirigir el flux de l'aparell de manera que s'alterni automàticament en un rang de 70°.
- Per activar/desactivar aquesta funció, premeu l'interruptor d'oscil·lació (H).

- **NOTA:** Fins i tot si apagueu l'escalfador, si la funció d'oscil·lació no està desactivada, continuarà funcionant.

#### **UN COP HÀGIU ACABAT D'UTILITZAR L'APARELL**

- Seleccioneu la posició mínima mitjançant el regulador del termòstat.
- Atureu l'aparell, seleccionant la posició 0 (1) al botó de funció (C).
- Desendolieu l'aparell de la xarxa.
- Deixar refredar.
- Netegeu l'aparell.

#### **NANSA DE TRANSPORT**

- Aquest aparell té una nansa (G) a la part posterior per fer-lo fàcil i còmode de transportar.

#### **DISPOSITIU DE SEGURETAT ANTI-BOLQUEIG**

- L'aparell disposa d'un dispositiu de seguretat anti-bolqueig que l'apaga si la posició de treball no és la correcta.

#### **PROTECTOR TÈRMIC DE SEGURETAT**

- L'aparell té un dispositiu de seguretat, que protegeix l'aparell del sobreescalfament.
- Quan l'aparell s'encén i s'apagui repetidament, per causes diferents del control del termòstat, comproveu que no hi hagi cap obstacle que impedeixi la correcta entrada o expulsió d'aire.
- Si l'aparell s'apaga i no es torna a engegar, desconnecteu-lo de la xarxa elèctrica i espereu uns 15 minuts abans de tornar-lo a connectar. Si la màquina no engega de nou, busqueu assistència tècnica autoritzada.

## **NETEJA**

- Desconnecteu l'aparell de la xarxa i deixeu-lo refredar abans de realitzar qualsevol tasca de neteja.
- Netegeu l'equip amb un drap humit amb unes gotes de detergent per rentar i després assequeu-lo.
- No utilitzeu dissolvents, ni productes amb un pH àcid o base, com ara lleixiu, ni productes abrasius, per netejar l'aparell.
- No deixeu que l'aigua o cap altre líquid entri a les sortides d'aire per evitar danys a les parts interiors de l'aparell.
- No submergiu mai l'aparell en aigua o cap altre líquid ni el poseu sota l'aigua corrent.
- Si l'aparell no es troba en bones condicions de neteja, la seva superfície es pot degradar i afectar inexorablement la durada de la vida útil de l'aparell i es pot tornar insegur d'utilitzar.

- **Observació:** Quan l'aparell s'utilitza com a escalfador després de llargs períodes d'emmagatzematge o després d'haver estat utilitzat únicament com a ventilador, es pot produir una petita quantitat de fum. Això no és important i es deu a que l'escalfador crema dipòsits de pols que s'han acumulat a l'element de calefacció. Aquest fenomen es pot evitar netejant prèviament l'interior de l'aparell a través de la graella amb una aspiradora o aire a pressió.

**HEIZLÜFTER  
TROPICANO 21  
TROPICANO 21 OSCILLATING**

## BESCHREIBUNG

- A Hauptteil
- B Basis (\*)
- C Funktionsknopf
  1. Aus
  2. Ventilator Funktion
  3. Heizlüfter - Niedrige Intensität
  4. Heizlüfter - Hohe Intensität
- D Thermostatregler
- E Diffusor Gitter
- F Kontrollleuchte
- G Henkel
- H Oszillationsschalter (\*)

(\*) Nur verfügbar im Modell Tropicano 21 Oscillating

## VERWENDUNG UND PFLEGE

- Ziehen Sie das Netzkabel des Geräts vor jedem Gebrauch vollständig heraus.
- Verwenden Sie das Gerät nicht, wenn die Ein-/Ausschaltvorrichtung nicht funktioniert.
- Bewegen Sie das Gerät während des Gebrauchs nicht.
- Benutzen Sie den/die Griff(e) des Geräts, um es anzuheben oder zu bewegen.
- Verwenden Sie das Gerät nicht, wenn es umgekippt ist.
- Drehen Sie das Gerät nicht um, während es in Betrieb oder an das Stromnetz angeschlossen ist.
- Trennen Sie das Gerät vom Stromnetz, wenn Sie es nicht benutzen und bevor Sie eine Reinigung vornehmen.
- Bewahren Sie dieses Gerät außerhalb der Reichweite von Kindern und/oder Personen mit körperlichen, sensorischen oder geistigen Einschränkungen oder mangelnder Erfahrung und Kenntnis auf.
- Bewahren Sie das Gerät nicht auf, wenn es noch heiß ist.
- Lagern Sie das Gerät nicht an Orten, an denen die Temperatur unter 2°C liegen könnte.
- Achten Sie darauf, dass Staub, Schmutz oder andere Fremdkörper das Lüftergitter des Geräts nicht blockieren.
- Lassen Sie das Gerät niemals angeschlossen und unbeaufsichtigt, wenn es nicht in Gebrauch ist. Das spart Energie und verlängert die Lebensdauer des Geräts.

- Verwenden Sie das Gerät nicht zum Trocknen von Haustieren oder anderen Tieren.
- Verwenden Sie das Gerät nicht zum Trocknen von Textilien jeglicher Art.
- **ACHTUNG:** Der Benutzer kann nicht schlafen, wenn das Gerät in Betrieb ist; es besteht die Gefahr von Verletzungen.
- Das Drehen des Thermostatregler auf die Minimaleinstellung bedeutet nicht, dass das Gerät dauerhaft ausgeschaltet ist.
- Decken Sie keine der Öffnungen des Geräts ab und versperren Sie sie nicht.

## GEBRAUCHSANWEISUNG

### VOR DER VERWENDUNG

- Vergewissern Sie sich, dass alle Verpackungen des Produkts entfernt worden sind.
- Bitte lesen Sie vor dem ersten Gebrauch die Broschüre "Sicherheitshinweise und Warnungen" sorgfältig durch.
- Einige Teile des Geräts wurden leicht eingefettet. Daher kann bei der ersten Benutzung des Geräts ein leichter Rauch entstehen. Nach kurzer Zeit wird dieser Rauch verschwinden.
- Um den Geruch zu beseitigen, den das Gerät bei der ersten Benutzung abgibt, wird empfohlen, das Gerät 15 Minuten lang in einem gut belüfteten Raum mit voller Leistung laufen zu lassen.
- Bereiten Sie das Gerät entsprechend der Funktion vor, die Sie verwenden möchten:

### VERWENDEN SIE

- Schließen Sie das Gerät an das Stromnetz an.
- Führen Sie das Gerät, um den Luftstrom in die gewünschte Richtung zu lenken.
- Schalten Sie das Gerät ein, indem Sie die gewünschte Leistung auf dem Funktionsknopf (C) wählen.
- Drehen Sie den Thermostatregler auf die gewünschte Temperaturposition.
- Die Kontrollleuchte (F) leuchtet auf.

### VENTILATOR-FUNKTION

- Wählen Sie die Ventilatorfunktion mit dem Funktionsknopf (C).
- Drehen Sie den Thermostatregler, bis sich der Ventilator einschaltet.

### FUNKTION DER HEIZUNG

- Wählen Sie die gewünschte Heizintensität mit dem Funktionsknopf (C).



- Stellen Sie sicher, dass der Thermostatregler auf die gewünschte Temperatur eingestellt ist.

### **OSZILLATIONSFUNKTION (NUR IN TROPICANO 21 OSCILLATING VERFÜGBAR)**

- Die Oszillationsfunktion ermöglicht es, den Strom aus dem Gerät so zu lenken, dass er automatisch über einen Bereich von 70° wechselt.
- Um diese Funktion zu aktivieren/deaktivieren, drücken Sie den Oszillationsschalter (H).
- HINWEIS: Auch wenn Sie das Heizgerät ausschalten, bleibt die Oszillationsfunktion in Betrieb.

### **NACHDEM SIE DAS GERÄT BENUTZT HABEN**

- Wählen Sie die minimale Position mit Hilfe des Thermostatreglers.
- Halten Sie das Gerät an, indem Sie die Position 0 (1) auf dem Funktionsknopf (C) wählen.
- Ziehen Sie den Netzstecker des Geräts.
- Lassen Sie sie abkühlen.
- Reinigen Sie das Gerät.

### **TRAGEGRIFF/E**

- Dieses Gerät hat einen Griff (G) auf der Rückseite, um es einfach und bequem zu transportieren.

### **ANTI-KIPP-SICHERHEITSVORRICHTUNG**

- Das Gerät verfügt über eine Kippsicherung, die es ausschaltet, wenn die Arbeitsposition nicht die richtige ist.

### **THERMISCHER SICHERHEITSSCHUTZ**

- Das Gerät verfügt über eine Sicherheitsvorrichtung, die das Gerät vor Überhitzung schützt.
- Wenn sich das Gerät aus anderen Gründen als der Thermostatsteuerung wiederholt ein- und ausschaltet, überprüfen Sie, ob es keine Hindernisse gibt, die den korrekten Lufteintritt oder -austritt behindern.
- Wenn sich das Gerät ausschaltet und nicht wieder einschaltet, trennen Sie es vom Stromnetz und warten Sie etwa 15 Minuten, bevor Sie es wieder anschließen. Wenn sich das Gerät nicht wieder einschalten lässt, wenden Sie sich an einen autorisierten technischen Kundendienst.

## **REINIGUNG**

- Trennen Sie das Gerät vom Stromnetz und lassen Sie es abkühlen, bevor Sie mit der Reinigung beginnen.
- Reinigen Sie das Gerät mit einem feuchten Tuch und ein paar Tropfen Spülmittel und trocknen Sie es dann ab.

- Verwenden Sie zur Reinigung des Geräts keine Lösungsmittel oder Produkte mit einem sauren oder basischen pH-Wert wie Bleichmittel oder Scheuermittel.

- Lassen Sie kein Wasser oder andere Flüssigkeiten in die Lüftungsschlitze eindringen, um Schäden an den Innenteilen des Geräts zu vermeiden.

- Tauchen Sie das Gerät niemals in Wasser oder eine andere Flüssigkeit ein und halten Sie es nicht unter fließendes Wasser.

- Wenn sich das Gerät nicht in einem sauberen Zustand befindet, kann sich seine Oberfläche abnutzen, was sich unweigerlich auf die Nutzungsdauer des Geräts auswirkt und seine Verwendung unsicher machen kann.

- Bemerkung: Wenn das Gerät nach längerer Lagerung oder nach der ausschließlichen Verwendung als Ventilator als Heizgerät verwendet wird, kann es zu einer leichten Rauchentwicklung kommen. Das ist nicht weiter schlimm und liegt daran, dass das Gerät Staubablagerungen verbrennt, die sich auf dem Heizelement angesammelt haben. Dieses Phänomen kann vermieden werden, indem Sie das Innere des Geräts vorher durch das Gitter mit einem Staubsauger oder mit Druckluft reinigen.

**VENTILATORKACHEL  
TROPICANO 21  
TROPICANO 21 OSCILLATING**

## BESCHRIJVING

- A Hoofdgedeelte
- B Basis (\*)
- C Functie knop
  1. Uit
  2. Ventilator Functie
  3. Ventilatorkachel - Lage intensiteit
  4. Ventilatorkachel - Hoge intensiteit
- D Thermostaatregelaar
- E Rooster
- F Controlelampje
- G Handgreep
- H Oscillatieschakelaar (\*)

(\*) Alleen beschikbaar in het model Tropicano 21 Oscillating

## GEBRUIK EN VERZORGING

- Trek het netsnoer van het apparaat vóór elk gebruik volledig uit.
- Gebruik het apparaat niet als de aan/uit-schakelaar niet werkt.
- Verplaatst het apparaat niet als het in gebruik is.
- Gebruik de hendel(s) van het apparaat om het op te tillen of te verplaatsen.
- Gebruik het apparaat niet als het omhoog gekanteld is.
- Draai het apparaat niet om terwijl het in gebruik is of op het lichtnet is aangesloten.
- Haal de stekker uit het stopcontact als u het apparaat niet gebruikt en voordat u het schoonmaakt.
- Bewaar dit apparaat buiten het bereik van kinderen en/of personen met fysieke, zintuiglijke of mentale beperkingen of gebrek aan ervaring en kennis.
- Berg het apparaat niet op als het nog heet is.
- Bewaar het apparaat niet op plaatsen waar de temperatuur lager dan 2°C kan zijn.
- Zorg ervoor dat stof, vuil of andere vreemde voorwerpen het ventilatorrooster van het apparaat niet blokkeren.
- Laat het apparaat nooit aangesloten en onbeheerd achter als het niet in gebruik is. Dit bespaart energie en verlengt de levensduur van het apparaat.

- Gebruik het apparaat niet om huisdieren of dieren te drogen.
- Gebruik het apparaat niet om textiel van welke soort dan ook te drogen.
- LET OP: De gebruiker kan niet slapen wanneer het apparaat in gebruik is; er bestaat een risico op letsel.
- Als u de thermostaatregelaar op de minimumstand zet, betekent dit niet dat het apparaat permanent uitgeschakeld wordt.
- Bedek of versper de openingen van het apparaat niet.

## INSTRUCTIES VOOR GEBRUIK

### VOOR GEBRUIK

- Zorg ervoor dat alle productverpakkingen verwijderd zijn.
- Lees voor het eerste gebruik aandachtig het boekje "Veiligheidsaanbevelingen en waarschuwingen".
- Sommige onderdelen van het apparaat zijn licht ingevet. Bijgevolg kan er bij het eerste gebruik van het apparaat een lichte rook worden waargenomen. Na korte tijd zal deze rook verdwijnen.
- Om de geur die het apparaat afgeeft bij het eerste gebruik te elimineren, wordt aanbevolen om het apparaat 15 minuten op vol vermogen te laten werken in een goed geventileerde ruimte.
- Bereid het apparaat voor volgens de functie die u wilt gebruiken:

### GEBRUIK

- Sluit het apparaat aan op het lichtnet.
- Leid het apparaat om de luchtstroom in de gewenste richting te leiden.
- Zet het apparaat aan door het gewenste vermogen op de functieknop (C) te selecteren.
- Draai de thermostaatregelaar naar de gewenste temperatuurpositie.
- Het controlelampje (F) gaat branden...

### VENTILATORFUNCTIE

- Selecteer de ventilatorfunctie op de functieknop (C).
- Draai de thermostaatregelaar totdat de ventilator aangaat.

### FUNCTIE VERWARMING

- Selecteer de gewenste verwarmingsintensiteit op de functieknop (C).
- Controleer of de thermostaatregelaar op de vereiste temperatuur is ingesteld.

## **OSCILLATIEFUNCTIE (ALLEEN BESCHIKBAAR IN TROPICANO 21 OSCILLATING)**

- De oscillatiefunctie maakt het mogelijk om de stroom van het apparaat zo te richten dat deze automatisch afwisselt over een bereik van 70°.
- Om deze functie te activeren/deactiveren, drukt u op de (H) oscillatieschakelaar.
- **OPMERKING:** Zelfs als u de verwarming uitschakelt, zal de oscillatiefunctie blijven werken als deze niet uitgeschakeld is.

## **ALS U KLAAR BENT MET HET GEBRUIK VAN HET APPARAAT**

- Selecteer de minimumstand met behulp van de thermostaatregelaar.
- Stop het apparaat door stand 0 (1) op de functieknop (C) te selecteren.
- Haal de stekker uit het stopcontact.
- Laat afkoelen.
- Reinig het apparaat.

## **HANDVAT(KEN)**

- Dit apparaat heeft een handvat (G) aan de achterkant zodat het gemakkelijk en handig te vervoeren is.

## **ANTI-KANTELBEVEILIGING**

- Het apparaat heeft een kantelbeveiliging die het uitschakelt als de werkstand niet de juiste is.

## **THERMISCHE BEVEILIGING**

- Het apparaat heeft een beveiliging die het apparaat tegen oververhitting beschermt.
- Wanneer het apparaat zichzelf om andere redenen dan de thermostaatregeling herhaaldelijk in- en uitschakelt, controleer dan of er geen obstakels zijn die een correcte luchttoevoer of -afvoer belemmeren.
- Als het apparaat zichzelf uitschakelt en niet meer inschakelt, haal dan de stekker uit het stopcontact en wacht ongeveer 15 minuten voordat u het weer aansluit. Als het apparaat niet opnieuw start, vraag dan bevoegde technische hulp.

## **REINIGING**

- Haal de stekker uit het stopcontact en laat het apparaat afkoelen voordat u het schoonmaakt.
- Reinig het apparaat met een vochtige doek met een paar druppels afwasmiddel en droog het daarna af.
- Gebruik geen oplosmiddelen of producten met een zure of basische pH-waarde, zoals bleekmiddel, of schuurmiddelen om het apparaat schoon te maken.

- Laat geen water of andere vloeistoffen in de ventilatieopeningen komen om schade aan de binnenkant van het apparaat te voorkomen.
- Dompel het apparaat nooit onder in water of een andere vloeistof en plaats het nooit onder stromend water.
- Als het apparaat niet goed schoon is, kan het oppervlak ervan achteruitgaan, wat de levensduur van het apparaat onherroepelijk beïnvloedt en het gebruik ervan onveilig kan maken.
- **Opmerking:** Wanneer het apparaat als verwarming wordt gebruikt na een lange opslagperiode of nadat het alleen als ventilator is gebruikt, kan er een kleine hoeveelheid rook ontstaan. Dit is niet belangrijk en wordt veroorzaakt doordat het verwarmingselement stofafzetting verbrandt die zich op het verwarmingselement heeft opgehoopt. Dit verschijnsel kan worden voorkomen door de binnenkant van het apparaat van tevoren via het rooster te reinigen met een stofzuiger of perslucht.

## ÎNCĂLZITOR CU VENTILATOR TROPICANO 21 TROPICANO 21 OSCILLATING

### DESCRIERE

- A Corpul principal
- B Baza (\*)
- C Buton de funcție
  1. Off
  2. Funcția ventilatorului
  3. Încălzitor cu ventilator - Intensitate scăzută
  4. Încălzitor cu ventilator - Intensitate mare
- D Regulator de termostat
- E Grilă de difuzie
- F Lumină pilot
- G Mâner
- H Comutator de oscilație (\*)

(\*) Disponibil numai la modelul Tropicano 21 Oscillating

### UTILIZARE ȘI ÎNGRIJIRE

- Întindeți complet cablul de alimentare al aparatului înainte de fiecare utilizare.
- Nu utilizați aparatul dacă dispozitivul de pornire/oprire nu funcționează.
- Nu mutați aparatul în timpul utilizării.
- Folosiți mânerul/manerele aparatului pentru a-l ridica sau a-l deplasa.
- Nu utilizați aparatul dacă este înclinat în sus.
- Nu răsturnați aparatul în timp ce este utilizat sau conectat la rețeaua electrică.
- Deconectați aparatul de la rețeaua electrică atunci când nu este utilizat și înainte de a întreprinde orice operațiune de curățare.
- Depozitați acest aparat în afara razei de acțiune a copiilor și/sau a persoanelor cu deficiențe fizice, senzoriale sau mentale reduse sau cu lipsă de experiență și cunoștințe.
- Nu depozitați aparatul dacă este încă fierbinte.
- Nu depozitați aparatul în zone în care temperatura ar putea fi mai mică de 2°C.
- Asigurați-vă că praful, murdăria sau alte obiecte străine nu blochează grila ventilatorului de pe aparat.
- Nu lăsați niciodată aparatul conectat și nesupravegheat dacă nu este utilizat. Acest lucru economisește energie și prelungeste durata de viață a aparatului.

- Nu utilizați aparatul pentru a usca animale de companie sau animale.
- Nu utilizați aparatul pentru a usca textile de orice fel.
- **ATENȚIE:** Utilizatorul nu poate dormi atunci când aparatul este în funcțiune; există riscul de rănire.
- Trecerea regulatorului de termostat la valoarea minimă nu înseamnă că aparatul este oprit per- manent.
- Nu acoperiți și nu obstrucționați niciuna dintre deschiderile aparatului.

### INSTRUCȚIUNI DE UTILIZARE

#### ÎNAINTE DE UTILIZARE

- Asigurați-vă că toate ambalajele produsului au fost îndepărtate.
- Vă rugăm să citiți cu atenție broșura "Sfaturi de siguranță și avertismente" înainte de prima utilizare
- Unele părți ale aparatului au fost ușor unse. În consecință, la prima utilizare a aparatului se poate detecta un fum ușor. După un timp scurt, acest fum va dispărea.
- Pentru a elimina mirosul degajat de aparat la prima utilizare, se recomandă ca acesta să fie pornit la putere maximă timp de 15 minute într-o încăpere bine ventilată.
- Pregătiți aparatul în funcție de funcția pe care doriți să o utilizați:

#### UTILIZAȚI

- Conectați aparatul la rețeaua electrică.
- Ghidați aparatul pentru a direcționa fluxul de aer în direcția dorită.
- Porniți aparatul, selectând puterea dorită pe butonul de funcție (C)
- Rotiți regulatorul termostatului în poziția de temperatură dorită.
- Lumina pilotă (F) se aprinde...

#### FUNCȚIA DE VENTILATOR

- Selectați funcția de ventilator cu ajutorul butonului de funcție (C).
- Rotiți regulatorul termostatului până când ventilatorul pornește.

#### FUNCȚIA DE ÎNCĂLZIRE

- Selectați intensitatea de încălzire dorită cu ajutorul butonului de funcție (C).
- Verificați dacă regulatorul termostatului este setat la temperatura necesară.

## **FUNCȚIA DE OSCILAȚIE (DISPONIBILĂ NUMAI ÎN TROPICANO 21 OSCILLATING)**

- Funcția de oscilație face posibilă direcționarea debitului din aparat astfel încât acesta să alterneze automat pe o plajă de 70°.
- Pentru a activa/dezactiva această funcție, apăsați comutatorul de oscilație (H).
- NOTĂ: Chiar dacă opriți încălzitorul, dacă funcția de oscilație nu este oprită, aceasta va continua să funcționeze.

## **DUPĂ CE AȚI TERMINAT DE UTILIZAT APARATUL**

- Selectați poziția minimă cu ajutorul regulatorului termostatic.
- Opriți aparatul, selectând poziția 0 (1) pe butonul de funcție (C).
- Deconectați aparatul de la rețeaua electrică.
- Se lasă să se răcească.
- Curățați aparatul.

## **MÂNER DE TRANSPORT**

- Acest aparat are un mâner (G) în partea din spate pentru a facilita și a face mai convenabil transportul.

## **DISPOZITIV DE SIGURANȚĂ ANTI-ÎNTOARCERE**

- Aparatul este prevăzut cu un dispozitiv de siguranță anti-inclinare care îl oprește dacă poziția de lucru nu este cea corectă.

## **PROTECTOR TERMIC DE SIGURANȚĂ**

- Aparatul este prevăzut cu un dispozitiv de siguranță, care protejează aparatul de supraîncălzire.
- Atunci când aparatul se pornește și se oprește în mod repetat, din alte motive decât controlul termostatului, verificați dacă nu există obstacole care să împiedice intrarea sau evacuarea corectă a aerului.
- Dacă aparatul se oprește singur și nu se pornește din nou, deconectați-l de la rețeaua de alimentare și așteptați aproximativ 15 minute înainte de a-l reconecta. Dacă aparatul nu pornește din nou, solicitați asistență tehnică autorizată.

## **CURĂȚARE**

- Deconectați aparatul de la rețea și lăsați-l să se răcească înainte de a întreprinde orice operațiune de curățare.
- Curățați echipamentul cu o cârpă umedă cu câteva picături de detergent și apoi uscați-l.
- Nu utilizați solvenți sau produse cu un pH acid sau bazic, cum ar fi înălbitorul, sau produse abrazive pentru curățarea aparatului.

- Nu lăsați apa sau orice alt lichid să pătrundă în orificiile de aerisire pentru a evita deteriorarea părților interioare ale aparatului.
- Nu scufundați niciodată aparatul în apă sau în orice alt lichid și nu îl puneți sub jet de apă.
- Dacă aparatul nu este în stare bună de curățenie, suprafața acestuia se poate degrada și poate afecta inexorabil durata de viață utilă a aparatului și ar putea deveni nesigur pentru utilizare.
- Observație: Atunci când aparatul este utilizat ca încălzitor după o perioadă lungă de depozitare sau după ce a fost utilizat doar ca ventilator, se poate produce o cantitate mică de fum. Acest lucru nu este important și se datorează faptului că încălzitorul arde depunerile de praf care s-au acumulat pe elementul de încălzire. Acest fenomen poate fi evitat prin curățarea în prealabil a interiorului aparatului prin grilă cu un aspirator sau cu aer sub presiune.

**TERMOWENTYLATOR  
TROPICANO 21  
TROPICANO 21 OSCILLATING**

## OPIS

- A Główny korpus
- B Podstawa (\*)
- C Pokrętko funkcji
  1. Wyl.
  2. Funkcja wentylatora
  3. Termowentylator - Niska intensywność
  4. Termowentylator - Wysoka intensywność
- D Regulator termostatu
- E Siatka dyfuzora
- F Lampka kontrolna
- G Uchwyt
- H Przełącznik oscylacji (\*)

(\*) Dostępne tylko w modelu Tropicano 21 Oscillating

## UŻYTKOWANIE I PIELĘGNACJA

- Przed każdym użyciem należy całkowicie wyciągnąć przewód zasilający urządzenia.
- Nie używaj urządzenia, jeśli włącznik/wyłącznik nie działa.
- Nie należy przenosić urządzenia podczas jego użytkowania.
- Użyj uchwyty/uchwyty urządzenia, aby je podnieść lub przenieść.
- Nie używaj urządzenia, jeśli jest przechylone.
- Nie należy odwracać urządzenia, gdy jest ono używane lub podłączone do sieci elektrycznej.
- Nieużywane urządzenie należy odłączyć od sieci elektrycznej przed przystąpieniem do czyszczenia.
- Urządzenie należy przechowywać w miejscu niedostępnym dla dzieci i/lub osób o ograniczonej sprawności fizycznej, sensorycznej, umysłowej lub nieposiadających doświadczenia i wiedzy.
- Nie należy przechowywać urządzenia, gdy jest jeszcze gorące.
- Nie należy przechowywać urządzenia w miejscach, w których temperatura może być niższa niż 2°C.
- Upewnij się, że kurz, brud lub inne ciała obce nie blokują kratki wentylatora urządzenia.
- Nigdy nie pozostawiaj urządzenia podłączonego do zasilania bez nadzoru, jeśli nie jest używane. Oszczędza to energię i wydłuża żywotność urządzenia.

- Nie używaj urządzenia do suszenia zwierząt.
- Nie używaj urządzenia do suszenia jakichkolwiek tekstyliów.
- UWAGA: Użytkownik nie może spać, gdy urządzenie jest używane; istnieje ryzyko obrażeń.
- Ustawienie regulatora termostatu na minimum nie oznacza, że urządzenie jest wyłączone na stałe.
- Nie zakrywaj ani nie zasłaniaj żadnych otworów urządzenia.

## INSTRUKCJE UŻYTKOWANIA

### PRZED UŻYCIEM

- Upewnij się, że wszystkie opakowania produktu zostały usunięte.
- Przed pierwszym użyciem należy uważnie przeczytać broszurę "Wskazówki bezpieczeństwa i ostrzeżenia".
- Niektóre części urządzenia zostały lekko nasmarowane. W związku z tym przy pierwszym użyciu urządzenia może pojawić się lekki dym. Po krótkim czasie dym ten zniknie.
- Aby wyeliminować zapach wydzielany przez urządzenie przy pierwszym użyciu, zaleca się włączenie go z pełną mocą przez 15 minut w dobrze wentylowanym pomieszczeniu.
- Przygotuj urządzenie zgodnie z funkcją, której chcesz używać:

### UŻYCIE

- Podłącz urządzenie do sieci elektrycznej.
- Poprowadź urządzenie, aby skierować strumień powietrza w pożądanym kierunku.
- Włącz urządzenie, wybierając żądaną moc na pokrętkle funkcyjnym (C).
- Przekręć regulator termostatu do żądanej pozycji temperatury.
- Zapali się lampka kontrolna (F).

### FUNKCJA WENTYLATORA

- Wybierz funkcję wentylatora za pomocą pokrętkla funkcyjnego (C).
- Przekręć regulator termostatu, aż włączy się wentylator.

### FUNKCJA GRZAŁKI

- Wybierz żądaną intensywność ogrzewania za pomocą pokrętkla funkcyjnego (C).
- Sprawdź, czy regulator termostatu jest ustawiony na wymaganą temperaturę.

## **FUNKCJA OSCYLACJI (DOSTĘPNA TYLKO W TROPICANO 21 OSCILLATING)**

- Funkcja oscylacji umożliwia skierowanie przepływu z urządzenia tak, aby automatycznie zmienił się w zakresie 70°.
- Aby włączyć/wyłączyć tę funkcję, naciśnij przełącznik oscylacji (H).
- UWAGA: Nawet po wyłączeniu grzejnika, jeśli funkcja oscylacji nie zostanie wyłączona, będzie ona nadal działać.

## **PO ZAKOŃCZENIU KORZYSTANIA Z URZĄDZENIA**

- Wybierz pozycję minimalną za pomocą regulatora termostatu.
- Zatrzymać urządzenie, wybierając pozycję 0 (1) na pokrętle funkcyjnym (C).
- Odłącz urządzenie od zasilania.
- Pozostawić do ostygnięcia.
- Wyczyścić urządzenie.

## **UCHWYT/-Y DO PRZENOSZENIA**

- To urządzenie jest wyposażone w uchwyt (G) z tyłu, który ułatwia jego transport.

## **URZĄDZENIE ZABEZPIECZAJĄCE PRZED WYWRÓCENIEM**

- Urządzenie posiada zabezpieczenie przed przewróceniem, które wyłącza je, jeśli pozycja robocza nie jest prawidłowa.

## **ZABEZPIECZENIE TERMICZNE**

- Urządzenie posiada zabezpieczenie, które chroni je przed przegrzaniem.
- Jeśli urządzenie włącza się i wyłącza wielokrotnie, z powodów innych niż sterowanie termostatem, należy sprawdzić, czy nie ma przeszkód utrudniających prawidłowy wlot lub wylot powietrza.
- Jeśli urządzenie wyłączy się i nie włączy ponownie, należy odłączyć je od zasilania i odczekać około 15 minut przed ponownym podłączeniem. Jeśli urządzenie nie uruchomi się ponownie, należy skorzystać z autoryzowanej pomocy technicznej.

## **CZYSZCZENIE**

- Przed przystąpieniem do czyszczenia należy odłączyć urządzenie od zasilania i odczekać, aż ostygnie.
- Wyczyścić urządzenie wilgotną szmatką z kilkoma kroplami płynu do mycia naczyń, a następnie wysuszyć.

- Do czyszczenia urządzenia nie należy używać rozpuszczalników, produktów o kwaśnym lub zasadowym pH, takich jak wybielacze lub produkty ściernie.
- Nie pozwól, aby woda lub jakikolwiek inny płyn dostał się do otworów wentylacyjnych, aby uniknąć uszkodzenia wewnętrznych części urządzenia.
- Nigdy nie zanurzaj urządzenia w wodzie lub innym płynie ani nie umieszczaj go pod bieżącą wodą.
- Jeśli urządzenie nie jest w dobrym stanie czystości, jego powierzchnia może ulec degradacji, co nieuchronnie wpłynie na czas użytkowania urządzenia i może stać się niebezpieczne w użyciu.
- Uwaga: Gdy urządzenie jest używane jako grzejnik po długim okresie przechowywania lub po użyciu wyłącznie jako wentylator, może być wytwarzana niewielka ilość dymu. Nie ma to znaczenia i jest spowodowane spalaniem przez nagrzewnicę osadów kurzu, które nagromadziły się na elemencie grzejnym. Zjawiska tego można uniknąć, czyszcząc wcześniej wnętrze urządzenia przez kratkę za pomocą odkurzacza lub sprężonego powietrza.

## НАГРЕВАТЕЛ НА ВЕНТИЛАТОРА ТРОПИКАНО 21 TROPICANO 21 OSCILLATING

### ОПИСАНИЕ

- A Основно тяло
- B База (\*)
- C Функционално копче
  1. Изключено
  2. Функция на вентилатора
  3. Нагревател с вентилатор - Нисък интензитет
  4. Нагревател с вентилатор - Висока интензивност
- D Регулатор на термостата
- E Дифузерна решетка
- F Пилотна светлина
- G Дръжка
- H Превключвател за осцилации (\*)

(\*) Предлага се само за модела Tropicano 21 Oscillating

### УПОТРЕБА И ГРИЖИ

- Преди всяка употреба издърпайте напълно захранващия кабел на уреда.
- Не използвайте уреда, ако устройството за включване/изключване не работи.
- Не премествайте уреда, докато се използва.
- Използвайте дръжката/дръжките на уреда, за да го повдигнете или преместите.
- Не използвайте уреда, ако е наклонен нагоре.
- Не обръщайте уреда, докато се използва или е включен към електрическата мрежа.
- Изключете уреда от електрическата мрежа, когато не го използвате и преди да започнете почистване.
- Съхранявайте този уред на място, недостъпно за деца и/или лица с физически, сензорни или умствени увреждания или с липса на опит и познания.
- Не съхранявайте уреда, ако е все още горещ.
- Не съхранявайте уреда на места, където температурата може да бъде по-ниска от 2°C.
- Уверете се, че прах, мръсотия или други чужди предмети не блокират решетката на вентилатора на уреда.
- Никога не оставяйте уреда свързан и без надзор, ако не се използва. Това спестява енергия и удължава живота на уреда.

- Не използвайте уреда за сушене на домашни любимци или животни.
- Не използвайте уреда за сушене на каквото и да е вид текстил.
- **ВНИМАНИЕ:** Потребителят не може да спи, когато уредът се използва; съществува риск от наранявания.
- Превключването на термостата регулатор на минимална стойност не означава, че уредът е изключен за постоянно.
- Не покривайте и не запушвайте нито един от отворите на уреда.

### ИНСТРУКЦИИ ЗА УПОТРЕБА

#### ПРЕДИ УПОТРЕБА

- Уверете се, че всички опаковки на продукта са отстранени.
- Моля, прочетете внимателно брошурата "Съвети и предупреждения за безопасност" преди първата употреба
- Някои части на уреда са леко смазани. Поради това при първото използване на уреда може да се появи лек дим. След кратко време този дим ще изчезне.
- За да се премахне миризмата, излъчвана от уреда при първото му използване, се препоръчва той да бъде включен на пълна мощност в продължение на 15 минути в добре проветрено помещение.
- Подгответе уреда в зависимост от функцията, която искате да използвате:

#### ИЗПОЛЗВАЙТЕ

- Свържете уреда към електрическата мрежа.
- Насочете уреда, за да насочите въздушния поток в желаната посока.
- Включете уреда, като изберете желаната мощност върху функционалния бутон (C)
- Завъртете регулатора на термостата в желаното положение за температура.
- Запалва се пилотната лампа (F).

#### ФУНКЦИЯ НА ВЕНТИЛАТОРА

- Изберете функцията на вентилатора с функционалното копче (C).
- Завъртете регулатора на термостата, докато вентилаторът се включи.

#### ФУНКЦИЯ ЗА ОТОПЛЕНИЕ

- Изберете желаната интензивност на нагряване с функционалното копче (C).



- Проверете дали термостатният регулатор е настроен на необходимата температура.

### **ФУНКЦИЯ ЗА ОСЦИЛАЦИЯ (НАЛИЧНА САМО В TROPICANO 21 OSCILLATING)**

- Функцията за осцилация позволява да се насочи потокът от апарата, така че той автоматично да се променя в диапазон от 70°.
- За да активирате/деактивирате тази функция, натиснете превключвателя за осцилация (Н).
- ЗАБЕЛЕЖКА: Дори да изключите нагревателя, ако функцията за осцилация не е изключена, тя ще продължи да работи.

### **СЛЕД КАТО ПРИКЛЮЧИТЕ С ИЗПОЛЗВАНЕТО НА УРЕДА**

- Изберете минималната позиция с помощта на терморегулатора.
- Спрете уреда, като изберете позиция 0 (1) на функционалния бутон (С).
- Изключете уреда от електрическата мрежа.
- Оставете да изстине.
- Почистете уреда.

### **ДРЪЖКА/И ЗА НОСЕНЕ**

- Този уред е снабден с дръжка (G) на гърба, за да се транспортира лесно и удобно.

### **ПРЕДПАЗНО УСТРОЙСТВО СРЕЩУ ИЗПУСКАНЕ**

- Уредът е снабден с предпазно устройство, което го изключва, ако работната позиция не е правилната.

### **ЗАЩИТЕН ТЕРМОЗАЩИТЕН ЕЛЕМЕНТ**

- Уредът е снабден с предпазно устройство, което го предпазва от прегряване.
- Когато уредът се включва и изключва многократно по причини, различни от управлението на термостата, проверете дали няма препятствия, които пречат на правилното влизане или излизане на въздуха.
- Ако уредът се самоизключи и не се включи отново, изключете го от електрическата мрежа и изчакайте около 15 минути, преди да го включите отново. Ако машината не се включи отново, потърсете оторизирана техническа помощ.

## **ПОЧИСТВАНЕ**

- Изключете уреда от електрическата мрежа и го оставете да изстине, преди да започнете почистване.

- Почистете оборудването с влажна кърпа с няколко капки течност за миене на съдове и след това подсушете.
- Не използвайте разтворители или продукти с киселинно или основно рН, като белина, или абразивни продукти за почистване на уреда.
- Не позволявайте на вода или друга течност да попадне във вентилационните отвори, за да не се повредят вътрешните части на уреда.
- Никога не потапяйте уреда във вода или друга течност и не го поставяйте под течаща вода.
- Ако уредът не е в добро състояние на чистота, повърхността му може да се влоши и това неумолимо да повлияе на продължителността на полезния живот на уреда и да стане опасен за употреба.
- Забележка: Когато уредът се използва като нагревател след дълъг период на съхранение или след като е бил използван само като вентилатор, може да се образува малко количество дим. Това не е важно и се дължи на това, че нагревателят изгаря прахови отлагания, натрупани върху нагревателния елемент. Това явление може да се избегне, като предварително се почисти вътрешността на уреда през решетката с прахосмукачка или въздух под налягане.

**ΘΕΡΜΑΝΤΗΡΑΣ ΑΝΕΜΙΣΤΗΡΑ  
TROPICANO 21  
TROPICANO 21 OSCILLATING**

## ΠΕΡΙΓΡΑΦΗ

- A Κύριο σώμα
- B Βάση (\*)
- C Κουμπί λειτουργίας
  1. Off
  2. Λειτουργία ανεμιστήρα
  3. Θερμαντήρας ανεμιστήρα - Χαμηλή ένταση
  4. Θερμαντήρας ανεμιστήρα - Υψηλή ένταση
- D Ρυθμιστής θερμοστάτη
- E Πλέγμα διαχύτη
- F Φωτεινή λυχνία πιλότου
- G Λαβή
- H Διακόπτης ταλάντωσης (\*)

(\*) Διατίθεται μόνο στο μοντέλο Tropicano 21 Oscillating

## ΧΡΗΣΗ ΚΑΙ ΦΡΟΝΤΙΔΑ

- Τεντώστε πλήρως το καλώδιο τροφοδοσίας της συσκευής πριν από κάθε χρήση.
- Μην χρησιμοποιείτε τη συσκευή εάν η συσκευή ενεργοποίησης/απενεργοποίησης δεν λειτουργεί.
- Μην μετακινείτε τη συσκευή κατά τη χρήση.
- Χρησιμοποιήστε τη λαβή/τις λαβές της συσκευής για να την ανασηκώσετε ή να τη μετακινήσετε.
- Μην χρησιμοποιείτε τη συσκευή αν είναι αναποδογυρισμένη.
- Μην αναποδογυρίζετε τη συσκευή ενώ είναι σε λειτουργία ή συνδεδεμένη στο δίκτυο.
- Αποσυνδέστε τη συσκευή από το ηλεκτρικό δίκτυο όταν δεν τη χρησιμοποιείτε και πριν προβείτε σε οποιαδήποτε εργασία καθαρισμού.
- Αποθηκεύστε αυτή τη συσκευή μακριά από παιδιά ή/και άτομα με σωματική, αισθητηριακή ή μειωμένη νοητική ικανότητα ή έλλειψη εμπειρίας και γνώσης.
- Μην αποθηκεύετε τη συσκευή αν είναι ακόμα ζεστή.
- Μην αποθηκεύετε τη συσκευή σε χώρους όπου η θερμοκρασία μπορεί να είναι χαμηλότερη από 2°C.
- Βεβαιωθείτε ότι η σκόνη, η βρωμιά ή άλλα ξένα αντικείμενα δεν εμποδίζουν τη σχάρα του ανεμιστήρα της συσκευής.

- Ποτέ μην αφήνετε τη συσκευή συνδεδεμένη και χωρίς επίτηρηση αν δεν χρησιμοποιείται. Έτσι εξοικονομείτε ενέργεια και παρατείνετε τη διάρκεια ζωής της συσκευής.
- Μην χρησιμοποιείτε τη συσκευή για να στεγνώσετε κατοικίδια ή ζώα.
- Μην χρησιμοποιείτε τη συσκευή για το στέγνωμα υφασμάτων οποιοδήποτε είδους.
- ΠΡΟΣΟΧΗ: Ο χρήστης δεν μπορεί να κοιμηθεί όταν η συσκευή είναι σε λειτουργία- υπάρχει κίνδυνος τραυματισμών.
- Η μετατροπή του ρυθμιστή θερμοστάτη στην ελάχιστη ρύθμιση δεν σημαίνει ότι η συσκευή απενεργοποιείται μόνιμα.
- Μην καλύπτετε και μην εμποδίζετε κανένα από τα ανοίγματα της συσκευής.

## ΟΔΗΓΙΕΣ ΧΡΗΣΗΣ

### ΠΡΙΝ ΑΠΟ ΤΗ ΧΡΗΣΗ

- Βεβαιωθείτε ότι όλες οι συσκευασίες του προϊόντος έχουν αφαιρεθεί.
- Διαβάστε προσεκτικά το φυλλάδιο "Συμβουλές ασφαλείας και προειδοποιήσεις" πριν από την πρώτη χρήση.
- Ορισμένα μέρη της συσκευής έχουν λιπανθεί ελαφρά. Κατά συνέπεια, την πρώτη φορά που χρησιμοποιείται η συσκευή μπορεί να ανιχνευθεί ελαφρύς καπνός. Μετά από σύντομο χρονικό διάστημα, ο καπνός αυτός θα εξαφανιστεί.
- Για να εξαλειφθεί η μυρωδιά που αναδύεται από τη συσκευή όταν χρησιμοποιείται για πρώτη φορά, συνιστάται να την έχετε σε πλήρη ισχύ για 15 λεπτά σε ένα καλά αεριζόμενο δωμάτιο.
- Προετοιμάστε τη συσκευή ανάλογα με τη λειτουργία που θέλετε να χρησιμοποιήσετε:

### ΧΡΗΣΗ

- Συνδέστε τη συσκευή στο ηλεκτρικό δίκτυο.
- Καθοδηγήστε τη συσκευή για να κατευθύνετε τη ροή του αέρα προς την επιθυμητή κατεύθυνση.
- Ενεργοποιήστε τη συσκευή, επιλέγοντας την επιθυμητή ισχύ στο κουμπί λειτουργίας (C).
- Γυρίστε τον ρυθμιστή θερμοστάτη στη θέση της επιθυμητής θερμοκρασίας.
- Ανάβει η λυχνία ελέγχου (F).

### ΛΕΙΤΟΥΡΓΙΑ ΑΝΕΜΙΣΤΗΡΑ

- Επιλέξτε τη λειτουργία ανεμιστήρα στο κουμπί λειτουργίας (C).
- Γυρίστε τον ρυθμιστή του θερμοστάτη μέχρι να ανάψει ο ανεμιστήρας.

## ΛΕΙΤΟΥΡΓΙΑ ΘΕΡΜΑΝΣΗΣ

- Επιλέξτε την επιθυμητή ένταση θέρμανσης στο κουμπί λειτουργίας (C).
- Ελέγξτε ότι ο ρυθμιστής του θερμοστάτη είναι ρυθμισμένος στην απαιτούμενη θερμοκρασία.

## ΛΕΙΤΟΥΡΓΙΑ ΤΑΛΑΝΤΩΣΗΣ (ΔΙΑΘΕΣΙΜΗ ΜΟΝΟ ΣΤΟ TROPICANO 21 OSCILLATING)

- Η λειτουργία ταλάντωσης καθιστά δυνατή την κατεύθυνση της ροής από τη συσκευή έτσι ώστε να εναλλάσσεται αυτόματα σε ένα εύρος 70°.
- Για να ενεργοποιήσετε/απενεργοποιήσετε αυτή τη λειτουργία, πατήστε το διακόπτη ταλάντωσης (H).
- ΣΗΜΕΙΩΣΗ: Ακόμα και αν απενεργοποιήσετε τη θερμάστρα, αν η λειτουργία ταλάντωσης δεν απενεργοποιηθεί, θα συνεχίσει να λειτουργεί.

## ΜΟΛΙΣ ΤΕΛΕΙΩΣΤΕ ΤΗ ΧΡΗΣΗ ΤΗΣ ΣΥΣΚΕΥΗΣ

- Επιλέξτε την ελάχιστη θέση χρησιμοποιώντας τον ρυθμιστή θερμοστάτη.
- Σταματήστε τη συσκευή, επιλέγοντας τη θέση 0 (1) στο κουμπί λειτουργίας (C).
- Αποσυνδέστε τη συσκευή από το ηλεκτρικό δίκτυο.
- Αφήστε το να κρυώσει.
- Καθαρίστε τη συσκευή.

## ΧΕΙΡΟΛΑΒΗ/ΕΣ ΜΕΤΑΦΟΡΑΣ

- Αυτή η συσκευή διαθέτει λαβή (G) στο πίσω μέρος για να είναι εύκολη και βολική η μεταφορά της.

## ΣΥΣΚΕΥΗ ΑΣΦΑΛΕΙΑΣ ΚΑΤΑ ΤΗΣ ΑΝΑΤΡΟΠΗΣ

- Η συσκευή διαθέτει διάταξη ασφαλείας κατά της ανατροπής που την απενεργοποιεί εάν η θέση εργασίας δεν είναι η σωστή.

## ΘΕΡΜΙΚΟ ΠΡΟΣΤΑΤΕΥΤΙΚΟ ΑΣΦΑΛΕΙΑΣ

- Η συσκευή διαθέτει διάταξη ασφαλείας, η οποία προστατεύει τη συσκευή από υπερθέρμανση.
- Όταν η συσκευή ενεργοποιείται και απενεργοποιείται επανειλημμένα, για λόγους άλλους από τον έλεγχο του θερμοστάτη, ελέγξτε ότι δεν υπάρχουν εμπόδια που εμποδίζουν τη σωστή είσοδο ή έξοδο του αέρα.
- Εάν η συσκευή απενεργοποιηθεί μόνη της και δεν ενεργοποιηθεί ξανά, αποσυνδέστε την από την παροχή ρεύματος και περιμένετε περίπου 15 λεπτά πριν την επανασυνδέσετε. Εάν η συσκευή δεν εκκινήσει ξανά, ζητήστε εξουσιοδοτημένη τεχνική βοήθεια.

## ΚΑΘΑΡΙΣΜΟΣ

- Αποσυνδέστε τη συσκευή από το ηλεκτρικό δίκτυο και αφήστε την να κρυώσει πριν προβείτε σε οποιαδήποτε εργασία καθαρισμού.
- Καθαρίστε τον εξοπλισμό με ένα υγρό πανί με λίγες σταγόνες απορρυπαντικού και, στη συνέχεια, στεγνώστε.
- Μην χρησιμοποιείτε διαλύτες ή προϊόντα με όξινο ή βασικό pH, όπως χλωρίνη, ή λειαντικά προϊόντα, για τον καθαρισμό της συσκευής.
- Μην αφήνετε νερό ή οποιοδήποτε άλλο υγρό να μπει στους αεραγωγούς για να αποφύγετε ζημιές στα εσωτερικά μέρη της συσκευής.
- Ποτέ μην βυθίζετε τη συσκευή σε νερό ή οποιοδήποτε άλλο υγρό και μην την τοποθετείτε κάτω από τρεχούμενο νερό.
- Εάν η συσκευή δεν βρίσκεται σε καλή κατάσταση καθαριότητας, η επιφάνειά της μπορεί να υποβαθμιστεί και να επηρεάσει αναπόφευκτα τη διάρκεια της ωφέλιμης ζωής της συσκευής και μπορεί να καταστεί μη ασφαλής για χρήση.
- Παρατήρηση: Όταν η συσκευή χρησιμοποιείται ως θερμοαπτήρας μετά από μακρά περίοδο αποθήκευσης ή αφού έχει χρησιμοποιηθεί αποκλειστικά ως ανεμιστήρας, ενδέχεται να παραχθεί μικρή ποσότητα καπνού. Αυτό δεν είναι σημαντικό και οφείλεται στο γεγονός ότι η θερμάστρα καίει αποθέσεις σκόνης που έχουν συσσωρευτεί στο θερμαντικό στοιχείο. Το φαινόμενο αυτό μπορεί να αποφευχθεί καθαρίζοντας προηγουμένως το εσωτερικό της συσκευής μέσω της σχάρας με ηλεκτρική σκούπα ή με αέρα υπό πίεση.

**ТЕПЛОВЕНТИЛЯТОР  
TROPICANO 21  
TROPICANO 21 OSCILLATING**

## ОПИСАНИЕ

- A Основное тело
- B База (\*)
- C Функциональная ручка
  1. С сайта
  2. Функция вентилятора
  3. Тепловентилятор - Низкая интенсивность
  4. Тепловентилятор - Высокая интенсивность
- D Регулятор термостата
- E Сетка диффузора
- F Пилотный свет
- G Ручка
- H Переключатель колебаний (\*)

(\*) Доступно только для модели Tropicano 21 Oscillating

## ИСПОЛЬЗОВАНИЕ И УХОД

- Перед каждым использованием полностью вытягивайте сетевой шнур прибора.
- Не используйте прибор, если устройство включения/выключения не работает.
- Не перемещайте прибор во время использования.
- Используйте ручку/ручки прибора, чтобы поднять или передвинуть его.
- Не используйте прибор, если он опрокинут.
- Не переворачивайте прибор, пока он используется или подключен к сети.
- Отключайте прибор от сети, когда он не используется, и перед тем, как приступить к чистке.
- Храните этот прибор в недоступном для детей месте и/или людей с физическими, сенсорными или умственными недостатками или отсутствием опыта и знаний.
- Не храните прибор, если он еще горячий.
- Не храните прибор в местах, где температура может быть ниже 2°C.
- Убедитесь, что пыль, грязь или другие посторонние предметы не блокируют решетку вентилятора на приборе.
- Никогда не оставляйте подключенный прибор без присмотра, если он не используется. Это сэкономит энергию и продлит срок службы прибора.

- Не используйте прибор для сушки домашних животных.
- Не используйте прибор для сушки любых текстильных изделий.
- **ВНИМАНИЕ:** Пользователь не может спать, когда прибор находится в рабочем состоянии; существует риск получения травм.
- Переключение регулятора термостата на минимальную настройку не означает, что прибор выключен навсегда.
- Не закрывайте и не загораживайте никакие отверстия прибора.

## ИНСТРУКЦИЯ ПО ПРИМЕНЕНИЮ

### ПЕРЕД ИСПОЛЬЗОВАНИЕМ

- Убедитесь, что вся упаковка продукта удалена.
- Перед первым использованием внимательно прочитайте буклет "Советы и предупреждения по технике безопасности".
- Некоторые части прибора были слегка смазаны. Поэтому при первом использовании прибора может появиться лёгкий дымок. Через некоторое время этот дым исчезнет.
- Чтобы устранить запах, издаваемый прибором при первом использовании, рекомендуется включить его на полную мощность на 15 минут в хорошо проветриваемом помещении.
- Подготовьте прибор в соответствии с функцией, которую Вы хотите использовать:

### ИСПОЛЬЗУЙТЕ

- Подключите прибор к электросети.
- Направляйте прибор, чтобы направить поток воздуха в нужном направлении.
- Включите прибор, выбрав нужную мощность на функциональной ручке (C)
- Поверните регулятор термостата в положение, соответствующее желаемой температуре.
- Загорается контрольная лампочка (F).

### ФУНКЦИЯ ВЕНТИЛЯТОРА

- Выберите функцию вентилятора на функциональной ручке (C).
- Поворачивайте регулятор термостата до тех пор, пока вентилятор не включится.

### ФУНКЦИЯ НАГРЕВАТЕЛЯ

- Выберите желаемую интенсивность нагрева с помощью функциональной ручки (C).

- Убедитесь, что регулятор термостата настроен на необходимую температуру.

### **ФУНКЦИЯ ОСЦИЛЛЯЦИИ (ДОСТУПНА ТОЛЬКО В МОДЕЛИ TROPICANO 21 OSCILLATING)**

- Функция осцилляции позволяет направить поток из аппарата таким образом, чтобы он автоматически чередовался в диапазоне 70°.
- Чтобы активировать/деактивировать эту функцию, нажмите переключатель колебаний (Н).
- ПРИМЕЧАНИЕ: Даже если Вы выключите нагреватель, если функция осцилляции не выключена, она будет продолжать работать.

### **ПОСЛЕ ТОГО, КАК ВЫ ЗАКОНЧИЛИ ПОЛЬЗОВАТЬСЯ ПРИБОРОМ**

- Выберите минимальное положение с помощью регулятора термостата.
- Остановите прибор, выбрав положение 0 (1) на функциональной ручке (С).
- Отключите прибор от сети.
- Дайте остыть.
- Очистите прибор.

### **РУЧКА ДЛЯ ПЕРЕНОСКИ/Ы**

- У этого прибора есть ручка (G) на задней панели, чтобы его было легко и удобно транспортировать.

### **ЗАЩИТНОЕ УСТРОЙСТВО ПРОТИВ ОПРОКИДЫВАНИЯ**

- Прибор оснащен устройством защиты от опрокидывания, которое отключает его, если рабочее положение не является правильным.

### **ЗАЩИТНЫЙ ТЕРМОПРОТЕКТОР**

- Прибор оснащен устройством безопасности, которое защищает прибор от перегрева.
- Если прибор неоднократно включается и выключается по причинам, не связанным с термостатом, проверьте, нет ли препятствий, мешающих правильному входу или выходу воздуха.
- Если прибор выключился и больше не включается, отключите его от сети и подождите примерно 15 минут, прежде чем снова подключать. Если прибор не включается снова, обратитесь за авторизованной технической помощью.

## **УБОРКА**

- Отключите прибор от сети и дайте ему остыть, прежде чем приступать к чистке.

- Очистите оборудование влажной тканью с несколькими каплями моющего средства, а затем вытрите насухо.
- Не используйте для чистки прибора растворители, средства с кислотным или основным pH, такие как отбеливатель, или абразивные средства.
- Не допускайте попадания воды или любой другой жидкости в вентиляционные отверстия, чтобы не повредить внутренние детали прибора.
- Никогда не погружайте прибор в воду или любую другую жидкость и не ставьте его под проточную воду.
- Если прибор не содержится в надлежащей чистоте, его поверхность может деградировать, что неумолимо повлияет на продолжительность срока службы прибора и может стать небезопасным для использования.
- Примечание: Когда прибор используется в качестве обогревателя после длительного хранения или после использования исключительно в качестве вентилятора, может появиться небольшое количество дыма. Это не имеет большого значения и связано с тем, что обогреватель сжигает пыль, скопившуюся на нагревательном элементе. Этого явления можно избежать, если предварительно очистить внутреннюю поверхность прибора через решетку пылесосом или воздухом под давлением.

**DA**

Dansk (Oversættelse af originale instruktioner)

**VARMEBLÆSER  
TROPICANO 21  
TROPICANO 21 OSCILLATING****BESKRIVELSE**

- A Hoveddel
- B Base (\*)
- C Funktionsknop
  1. Af
  2. Ventilatorfunktion
  3. Varmeblæser - lav intensitet
  4. Varmeblæser - Høj intensitet
- D Termostatregulator
- E Diffusor-gitter
- F Pilotlys
- G Håndtag
- H Oscillationskontakt (\*)

(\*) Kun tilgængelig i modellen Tropicano 21 Oscillating

**BRUG OG PLEJE**

- Træk apparatets ledning helt ud før hver brug.
- Brug ikke apparatet, hvis tænd/sluk-anordningen ikke virker.
- Flyt ikke apparatet, mens det er i brug.
- Brug apparatets håndtag til at løfte eller flytte det.
- Brug ikke apparatet, hvis det er væltet.
- Vend ikke apparatet, mens det er i brug eller tilsluttet lysnettet.
- Tag stikket ud af stikkontakten, når apparatet ikke er i brug, og før du går i gang med at rengøre det.
- Opbevar dette apparat utilgængeligt for børn og/eller personer med fysiske, sensoriske eller mentale funktionsnedsættelser eller manglende erfaring og viden.
- Opbevar ikke apparatet, hvis det stadig er varmt.
- Opbevar ikke apparatet på steder, hvor temperaturen kan være lavere end 2°C.
- Sørg for, at støv, snavs eller andre fremmedlegemer ikke blokerer ventilatorristen på apparatet.
- Lad aldrig apparatet være tilsluttet og uden opsyn, hvis det ikke er i brug. Det sparer energi og forlænger apparatets levetid.
- Brug ikke apparatet til at tørre kæledyr eller dyr.
- Brug ikke apparatet til at tørre tekstiler af nogen art.

- **FORSIGTIG:** Brugeren må ikke sove, når apparatet er i brug; der er risiko for skader.
- At dreje termostatregulator til den laveste indstilling betyder ikke, at apparatet er slukket permanent.
- Dæk ikke apparatets åbninger til, og bloker dem ikke.

**INSTRUKTIONER TIL BRUG****FØR BRUG**

- Sørg for, at al produktets emballage er fjernet.
- Læs venligst hæftet "Sikkerhedsråd og advarsler" omhyggeligt før første brug.
- Nogle af apparatets dele er blevet let smurt. Derfor kan der opstå en let røg, første gang apparatet tages i brug. Efter kort tid vil denne røg forsvinde.
- Før at fjerne lugten fra apparatet, når det bruges første gang, anbefales det at have det tændt ved fuld styrke i 15 minutter i et godt ventileret rum.
- Klargør apparatet i henhold til den funktion, du ønsker at bruge:

**BRUG**

- Tilslut apparatet til lysnettet.
- Før apparatet, så luftstrømmen ledes i den ønskede retning.
- Tænd for apparatet ved at vælge den ønskede effekt på funktionsknappen (C).
- Drej termostatregulatoren til den ønskede temperaturposition.
- Kontrollampen (F) tændes.

**VENTILATORFUNKTION**

- Vælg ventilatorfunktionen på funktionsknappen (C).
- Drej på termostatregulatoren, indtil ventilatoren tændes.

**VARMEFUNKTION**

- Vælg den ønskede varmeintensitet på funktionsknappen (C).
- Kontrollér, at termostatregulatoren er indstillet til den ønskede temperatur.

**OSCILLATIONSFUNKTION (KUN TILGÆNGLIG I TROPICANO 21 OSCILLATING)**

- Oscillationsfunktionen gør det muligt at styre flowet fra apparatet, så det automatisk skifter over et område på 70°.
- For at aktivere/deaktivere denne funktion skal du trykke på oscillationskontakten (H).

- BEMÆRK: Selv om du slukker for varmeapparatet, vil oscillationsfunktionen fortsætte med at virke, hvis den ikke er slukket.

### NÅR DU ER FÆRDIG MED AT BRUGE APPARATET

- Vælg minimumspositionen ved hjælp af termostatregulatoren.
- Stop apparatet ved at vælge position 0 (1) på funktionsknappen (C).
- Tag apparatets stik ud af stikkontakten.
- Lad det køle af.
- Rengør apparatet.

### BÆREHÅNDTAG

- Dette apparat har et håndtag (G) på bagsiden for at gøre det nemt og bekvemt at transportere.

### SIKKERHEDSANORDNING MOD TIPNING

- Apparatet har en tipbesikring, der slukker for det, hvis arbejdspositionen ikke er den rigtige.

### TERMISK SIKKERHEDSBESKYTTER

- Apparatet har en sikkerhedsanordning, som beskytter apparatet mod overophedning.
- Når apparatet tænder og slukker gentagne gange af andre årsager end termostatstyringen, skal du kontrollere, at der ikke er nogen forhindringer, der hindrer korrekt luftindtag eller -udblæsning.
- Hvis apparatet slukker af sig selv og ikke tænder igen, skal du tage stikket ud af stikkontakten og vente i ca. 15 minutter, før du tilslutter det igen. Hvis maskinen ikke starter igen, skal du søge autoriseret teknisk assistance.

## RENGØRING

- Tag stikket ud af stikkontakten, og lad apparatet køle af, før du begynder at rengøre det.
- Rengør udstyret med en fugtig klud med et par dråber opvaskemiddel, og tør det derefter af.
- Brug ikke opløsningsmidler eller produkter med en sur eller basisk pH-værdi, såsom blegemiddel eller slibemidler, til rengøring af apparatet.
- Lad ikke vand eller andre væsker trænge ind i lufthullerne for at undgå skader på apparatets indre dele.
- Sænk aldrig apparatet ned i vand eller andre væsker, og hold det ikke under rindende vand.
- Hvis apparatet ikke er helt rent, kan dets overflade blive nedbrudt, hvilket ubønhørligt påvirker apparatets levetid og kan gøre det usikkert at bruge.
- Bemærkninger: Når apparatet bruges som varmelegeme efter lang tids opbevaring eller efter udelukkende at

have været brugt som ventilator, kan der opstå en lille smule røg. Dette er ikke vigtigt og skyldes, at varmelegemet brænder støvaflejringer, der har samlet sig på varmeelementet. Dette fænomen kan undgås ved på forhånd at rengøre apparatet indvendigt gennem risten med en støvsuger eller trykluft.

**NO**

Norks (Oversatt av originale instruksjonen)

**VARMEVIFTE  
TROPICANO 21  
TROPICANO 21 OSCILLATING****BESKRIVELSE**

- A Hoveddelen
- B Base (\*)
- C Funksjonsknott
  1. Av
  2. Viftefunksjon
  3. Varmevifte - Lav intensitet
  4. Varmevifte - Høy intensitet
- D Termostatregulator
- E Diffusorgitter
- F Pilotlys
- G Håndtak
- H Oscillasjonsbryter (\*)

(\*) Bare tilgjengelig i modellen Tropicano 21 Oscillating

**BRUK OG STELL**

- Trekk ledningen helt ut før hver bruk.
- Ikke bruk apparatet hvis av/på-knappen ikke fungerer.
- Ikke flytt apparatet mens det er i bruk.
- Bruk apparatets håndtak for å løfte eller flytte det.
- Ikke bruk apparatet hvis det er tippet opp.
- Ikke snu apparatet mens det er i bruk eller tilkoblet strømmettet.
- Koble apparatet fra strømmettet når det ikke er i bruk, og før du begynner å rengjøre det.
- Oppbevar apparatet tilgjengelig for barn og/eller personer med nedsatt fysisk, sensorisk eller mental funksjonsevne eller manglende erfaring og kunnskap.
- Ikke oppbevar apparatet hvis det fortsatt er varmt.
- Ikke oppbevar apparatet på steder der temperaturen kan være lavere enn 2 °C.
- Pass på at støv, smuss eller andre fremmedlegemer ikke blokkerer vifteristen på apparatet.
- La aldri apparatet være tilkoblet og uten tilsyn når det ikke er i bruk. Dette sparer energi og forlenger apparatets levetid.
- Ikke bruk apparatet til å tørke kjæledyr eller dyr.
- Ikke bruk apparatet til å tørke tekstiler av noe slag.
- FORSIKTIG: Brukeren kan ikke sove når apparatet er i bruk; det er fare for personskader.

- At termostatregulator stilles på minimum betyr ikke at apparatet slås av permanent.
- Ikke dekk til eller blokker noen av apparatets åpninger.

**BRUKSANVISNING****FØR BRUK**

- Forsikre deg om at all emballasje er fjernet.
- Les nøye gjennom heftet "Sikkerhetsråd og advarsler" før første gangs bruk.
- Noen av apparatets deler er lett innfettet. Derfor kan det oppstå en lett røykutvikling første gang apparatet tas i bruk. Etter kort tid vil denne røyken forsvinne.
- For å eliminere lukten som apparatet avgir når det brukes for første gang, anbefales det å ha det på full effekt i 15 minutter i et godt ventilert rom.
- Klargjør apparatet i henhold til funksjonen du ønsker å bruke:

**BRUK**

- Koble apparatet til strømmettet.
- Før apparatet slik at luftstrømmen styres i ønsket retning.
- Slå på apparatet ved å velge ønsket effekt på funksjonsknappen (C).
- Vri termostatregulatoren til ønsket temperaturposisjon.
- Kontrollampen (F) tennes.

**VIFTEFUNKSJON**

- Velg viftefunksjon på funksjonsknappen (C).
- Vri på termostatregulatoren til viften slår seg på.

**OPPVARMINGSFUNKSJON**

- Velg ønsket varmeintensitet på funksjonsknappen (C).
- Kontroller at termostatregulatoren er innstilt på ønsket temperatur.

**OSCILLASJONSFUNKSJON (KUN TILGJENGELIG I TROPICANO 21 OSCILLATING)**

- Oscillasjonsfunksjonen gjør det mulig å styre strømmen fra apparatet slik at den automatisk veksler over et område på 70°.
- Denne funksjonen aktiveres/deaktiveres ved å trykke på svingningsbryteren (H).
- MERK: Selv om du slår av varmeapparatet, vil oscillasjonsfunksjonen fortsette å fungere hvis den ikke er slått av.

**NÅR DU ER FERDIG MED Å BRUKE APPARATET**

- Velg minimumsposisjon ved hjelp av termostatregulatoren.



- Stopp apparatet ved å velge posisjon 0 (1) på funksjonsknappen (C).
- Koble apparatet fra strømmettet.
- La det avkjøles.
- Rengjør apparatet.

### **BÆREHÅNDTAK(ER)**

- Dette apparatet har et håndtak (G) på baksiden for å gjøre det enkelt og praktisk å transportere.

### **SIKKERHETSANORDNING MOT TIPPING**

- Apparatet har en tippesikring som slår det av hvis det ikke er i riktig arbeidsposisjon.

### **TERMISK SIKKERHETSBEKYTTELSE**

- Apparatet har en sikkerhetsanordning som beskytter apparatet mot overoppheting.
- Når apparatet slår seg av og på gjentatte ganger av andre årsaker enn termostattstyringen, må du kontrollere at det ikke er noen hindringer som hindrer korrekt luftinntak eller luftutblåsning.
- Hvis apparatet slår seg av og ikke slår seg på igjen, må du koble det fra strømmettet og vente i ca. 15 minutter før du kobler det til igjen. Hvis maskinen ikke starter igjen, må du kontakte autorisert teknisk assistanse.

## **RENGJØRING**

- Koble apparatet fra strømmettet og la det avkjøles før du begynner å rengjøre det.
- Rengjør utstyret med en fuktig klut tilsatt noen dråper oppvaskmiddel og tørk deretter.
- Ikke bruk løsemidler eller produkter med sur eller basisk pH, for eksempel blekemiddel eller skuremidler, til rengjøring av apparatet.
- Ikke la vann eller andre væsker komme inn i ventilasjonsåpningene for å unngå skader på apparatets indre deler.
- Senk aldri apparatet ned i vann eller annen væske, og plasser det aldri under rennende vann.
- Hvis apparatet ikke er i god stand og rent, kan overflaten forringes, noe som ubønhørlig påvirker apparatets levetid og kan gjøre det utrygt å bruke.
- Merknad: Når apparatet tas i bruk som varmeapparat etter lengre tids lagring eller etter å ha vært brukt kun som vifte, kan det oppstå en liten røykutvikling. Dette er ubetydelig og skyldes at varmeapparatet brenner støvavleiringer som har samlet seg på varmeelementet. Dette fenomenet kan unngås ved å rengjøre apparatet innvendig gjennom risten med støvsuger eller trykkluft.

**FLÄKTVÄRMARE  
TROPICANO 21  
TROPICANO 21 OSCILLATING**

## BESKRIVNING

- A Huvuddel
- B Bas (\*)
- C Ratt för funktion
  1. Av
  2. Fläktfunktion
  3. Fläktvärmare - Låg intensitet
  4. Fläktvärmare - Hög intensitet
- D Termostatregulator
- E Diffusor galler
- F Kontrollampa
- G Handtag
- H Oscillationsbrytare (\*)

(\*) Endast tillgänglig i modellen Tropicano 21 Oscillating

## ANVÄNDNING OCH SKÖTSEL

- Dra ut apparatens nätkabel helt före varje användningstillfälle.
- Använd inte apparaten om på/av-funktionen inte fungerar.
- Flytta inte apparaten när den används.
- Använd apparatens handtag för att lyfta eller flytta den.
- Använd inte apparaten om den lutar uppåt.
- Vänd inte på apparaten när den används eller är ansluten till elnätet.
- Koppla bort apparaten från elnätet när den inte används och innan du påbörjar någon rengöring.
- Förvara apparaten utom räckhåll för barn och/eller personer med nedsatt fysisk, sensorisk eller mental förmåga eller bristande erfarenhet och kunskap.
- Förvara inte apparaten om den fortfarande är varm.
- Förvara inte apparaten på platser där temperaturen kan vara lägre än 2°C.
- Se till att damm, smuts eller andra främmande föremål inte blockerar fläktgalleret på apparaten.
- Lämna aldrig apparaten inkopplad och utan uppsikt när den inte används. Detta sparar energi och förlänger apparatens livslängd.
- Använd inte apparaten för att torka husdjur eller djur.
- Använd inte apparaten för att torka textilier av något slag.

- OBSERVERA: Användaren kan inte sova när apparaten används; det finns risk för personskador.
- Att termostatregulator vrids till den lägsta inställningen innebär inte att apparaten stängs av permanent.
- Täck inte över eller blockera någon av apparatens öppningar.

## INSTRUKTIONER FÖR ANVÄNDNING

### FÖRE ANVÄNDNING

- Se till att alla produktens förpackningar har avlägsnats.
- Läs häftet "Säkerhetsanvisningar och varningar" noggrant före första användning
- Vissa delar av apparaten har smörjts in med lätt fett. När apparaten används för första gången kan därför en lätt rökutveckling upptäckas. Efter en kort stund försvinner denna rök.
- För att eliminera den lukt som apparaten avger när den används för första gången, rekommenderas att den är påslagen med full effekt i 15 minuter i ett välventilerat rum.
- Förbered apparaten för den funktion du vill använda:

### ANVÄNDNING

- Anslut apparaten till elnätet.
- Styr apparaten för att rikta luftflödet i önskad riktning.
- Slå på apparaten genom att välja önskad effekt på funktionsratten (C)
- Vrid termostatregulatorn till önskat temperaturläge.
- Kontrollampan (F) tänds...

### FLÄKTFUNKTION

- Välj fläktfunktion med funktionsratten (C).
- Vrid termostatreglaget tills fläkten startar.

### VÄRMEFUNKTION

- Välj önskad värmeintensitet med funktionsratten (C).
- Kontrollera att termostatregulatorn är inställd på önskad temperatur.

### OSCILLATIONSFUNKTION (ENDAST TILLGÄNGLIG I TROPICANO 21 OSCILLATING)

- Oscillationsfunktionen gör det möjligt att styra flödet från apparaten så att det automatiskt växlar över ett område på 70°.
- För att aktivera/deaktivera denna funktion, tryck på (H) svängningsomkopplaren.

- OBS: Även om du stänger av värmaren kommer oscillationsfunktionen att fortsätta fungera om den inte stängs av.

### NÄR DU HAR ANVÄNT APPARATEN FÄRDIGT

- Välj minsta position med hjälp av termostatreulatorn.
- Stoppa apparaten och välj position 0 (1) på funktionsratten (C).
- Koppla bort apparaten från elnätet.
- Låt svalna.
- Rengör apparaten.

### BÄRHANDTAG/S

- Denna apparat har ett handtag (G) på baksidan för att göra det enkelt och bekvämt att transportera den.

### SÄKERHETSANORDNING MOT TIPPNING

- Apparaten har en tipskyddande säkerhetsanordning som stänger av den om arbetsställningen inte är den rätta.

### SÄKERHET TERMISKT SKYDD

- Apparaten har en säkerhetsanordning som skyddar apparaten mot överhettning.
- Om apparaten slår på och av sig själv upprepade gånger, av andra skäl än termostattstyrningen, kontrollera att det inte finns några hinder som hindrar korrekt luftintag eller utblåsning.
- Om apparaten stänger av sig själv och inte startar igen, koppla bort den från elnätet och vänta i ca 15 minuter innan du kopplar in den igen. Om maskinen inte startar igen, kontakta auktoriserad teknisk hjälp.

## RENGÖRING

- Koppla bort apparaten från elnätet och låt den svalna innan du börjar rengöra den.
- Rengör utrustningen med en fuktig trasa med några droppar diskmedel och torka sedan.
- Använd inte lösningsmedel, produkter med surt eller basiskt pH-värde, t.ex. blekmedel, eller slipmedel för rengöring av apparaten.
- Låt inte vatten eller någon annan vätska tränga in i ventilationsöppningarna för att undvika skador på apparatens inre delar.
- Sänk aldrig ner apparaten i vatten eller någon annan vätska och placera den inte under rinnande vatten.
- Om apparaten inte är ren och i gott skick kan dess yta försämras, vilket oundvikligen påverkar apparatens livslängd och kan leda till att den inte längre är säker att använda.

- Anmärkning: När apparaten används som värmare efter en längre tids förvaring eller efter att ha använts enbart som fläkt, kan en liten mängd rök bildas. Detta är inte viktigt och beror på att värmaren bränner dammavlagringar som har samlats på värmeelementet. Detta fenomen kan undvikas genom att man i förväg rengör apparatens insida genom gallret med en dammsugare eller tryckluft.

## PUHALLINLÄMMITIN TROPICANO 21 TROPICANO 21 OSCILLATING

### KUVAUS

- A Päärunko
- B Pohja (\*)
- C Toimintonuppi
  1. Off
  2. Tuulettimen toiminto
  3. Puhallinlämmitin - alhainen intensiteetti
  4. Puhallinlämmitin - Korkea intensiteetti
- D Termostaatin säädin
- E Hajotinverkko
- F Ohjausvalo
- G Kahva
- H Värähtelykytkin (\*)

(\*) Saatavana vain malliin Tropicano 21 Oscillating.

### KÄYTTÖ JA HOITO

- Vedä laitteen syöttöjohto kokonaan ulos ennen jokaista käyttökertaa.
- Älä käytä laitetta, jos on/off-laite ei toimi.
- Älä siirrä laitetta käytön aikana.
- Käytä laitteen nostamiseen tai siirtämiseen laitteen kahvaa/kahvoja.
- Älä käytä laitetta, jos se on kallistunut.
- Älä käännä laitetta ympäri, kun se on käytössä tai kytkettynä verkkovirtaan.
- Irrota laite sähköverkosta, kun sitä ei käytetä, ja ennen kuin ryhdyt puhdistustöihin.
- Säilytä tätä laitetta lasten ja/tai fyysisesti, aistinvaraisesti tai henkisesti heikentyneen tai kokemuksen ja tietämyksen puutteessa olevien henkilöiden ulottumattomissa.
- Älä säilytä laitetta, jos se on vielä kuuma.
- Älä säilytä laitetta alueilla, joissa lämpötila voi olla alle 2°C.
- Varmista, että pöly, lika tai muut vieraat esineet eivät tuki laitteen tuulettimen ritilää.
- Älä koskaan jätä laitetta kytkettynä ja ilman valvontaa, jos se ei ole käytössä. Tämä säästää energiaa ja pidentää laitteen käyttöikää.
- Älä käytä laitetta lemmikkien tai eläinten kuivaamiseen.

- Älä käytä laitetta minkäänlaisten tekstiilien kuivaamiseen.
- VAROITUS: Käyttäjä ei voi nukkua, kun laite on käytössä; loukkaantumisaara on olemassa.
- Lämpötilan säätimen kääntäminen minimiasentoon ei tarkoita, että laite sammutetaan pysyvästi.
- Älä peitä tai tuki laitteen aukkoja.

### KÄYTTÖOHJEET

#### ENNEN KÄYTTÖÄ

- Varmista, että kaikki tuotteen pakkaukset on poistettu.
- Lue huolellisesti "Turvallisuusohjeet ja varoitukset" -kirjanen ennen ensimmäistä käyttöä.
- Jotkin laitteen osat on voideltu kevyesti. Tämän vuoksi laitteen ensimmäisellä käyttökerralla voi havaita kevyttä savua. Lyhyen ajan kuluttua tämä savu häviää.
- Laitteen ensimmäisen käyttökerran hajun poistamiseksi suositellaan, että laite on päällä täydellä teholla 15 minuutin ajan hyvin tuuletetussa huoneessa.
- Valmisteile laite sen toiminnon mukaan, jota haluat käyttää:

#### KÄYTÄ

- Kytke laite verkkovirtaan.
- Ohjaa laitetta ohjaamaan ilmvirtausta haluttuun suuntaan.
- Kytke laite päälle valitsemalla haluamasi teho toimintonupista (C).
- Käännä termostaatin säädin haluttuun lämpötila-asentoon.
- Sytytysvalo (F) syttyy.

#### TUULETTIMEN TOIMINTO

- Valitse tuuletintoiminto toimintonupista (C).
- Käännä termostaatin säädintä, kunnes puhallin käynnistyy.

#### LÄMMITINTOIMINTO

- Valitse haluamasi lämmityksen voimakkuus toimintonupista (C).
- Tarkista, että termostaatin säädin on asetettu haluttuun lämpötilaan.

#### VÄRÄHTELYTOIMINTO (KÄYTETTÄVISSÄ VAIN TROPICANO 21 OSCILLATING)

- Värähtelytoiminto mahdollistaa virtauksen ohjaamisen laitteesta siten, että se vaihtelee automaattisesti 70°:n alueella.
- Aktivoi/deaktivoi tämä toiminto painamalla värähtelykytkintä (H).

- **HUOMAUTUS:** Vaikka kytket lämmittimen pois päältä, värähtelytoiminto jatkaa toimintaansa, jos sitä ei ole kytketty pois päältä.

### **KUN OLET LOPETTANUT LAITTEEN KÄYTÖN**

- Valitse minimiasento termostaatin säätimellä.
- Pysäytä laite valitsemalla toimintonupista (C) asento 0 (1).
- Irrota laite sähköverkosta.
- Anna jäähtyä.
- Puhdista laite.

### **KANTOKAHVAI-KAHVAT**

- Tämän laitteen takaosassa on kahva (G), jonka avulla sitä on helppo ja kätevä kuljettaa.

### **KAATUMISEN ESTÄVÄ TURVALAITE**

- Laitteessa on kaatumisen estävä turvalaite, joka kytkee sen pois päältä, jos työasento ei ole oikea.

### **TURVALLINEN LÄMPÖSUOJA**

- Laitteessa on turvalaite, joka suojaaa laitetta ylikuumenemiselta.
- Kun laite kytkeytyy toistuvasti päälle ja pois päältä muusta syystä kuin termostaatin ohjauksesta, tarkista, ettei laitteessa ole esteitä, jotka haittaavat ilman oikeaa sisään- tai ulospuhallusta.
- Jos laite kytkeytyy itsestään pois päältä eikä kytkeydy uudelleen päälle, irrota se verkkovirrasta ja odota noin 15 minuuttia ennen kuin kytket sen uudelleen. Jos laite ei käynnisty uudelleen, ota yhteys valtuutettuun tekniseen apuun.

## **PUHDISTUS**

- Irrota laite sähköverkosta ja anna sen jäähtyä ennen puhdistustöitä.
- Puhdista laite kostealla liinalla, johon on lisätty muutama tippa pesuainetta, ja kuivaa se sitten.
- Älä käytä laitteen puhdistamiseen liuottimia, happamia tai emäksisiä tuotteita, kuten valkaisuaineita, tai hankaavia tuotteita.
- Älä päästä vettä tai muuta nestettä tuuletusaukkoihin, jotta laitteen sisäosat eivät vaurioidu.
- Älä koskaan upota laitetta veteen tai muuhun nesteeseen tai aseta sitä juoksevan veden alle.
- Jos laite ei ole hyvässä puhtauskunnossa, sen pinta voi rapistua ja vaikuttaa vääjäämättä laitteen käyttöikään, ja siitä voi tulla vaarallinen käyttöä.
- Huomautus: Kun laitetta käytetään lämmittimenä pitkän varastoinnin jälkeen tai sen jälkeen, kun sitä on käytetty

ainoastaan puhaltimena, saattaa syntyä hieman savua. Tämä ei ole merkittävää ja johtuu siitä, että lämmitin polttaa lämmityselementtiin kertyneet pölykertymät. Tämä ilmiö voidaan välttää puhdistamalla laitteen sisäpuoli etukäteen ritiän kautta imurilla tai paineilmalla.

**FAN ISITICI**  
**TROPICANO 21**  
**TROPICANO 21 OSCILLATING**

## AÇIKLAMA

- A Ana gövde
- B Baz (\*)
- C Fonksiyon Düğmesi
  1. Kapalı
  2. Fan Fonksiyonu
  3. Fanlı ısıtıcı - Düşük yoğunluk
  4. Fanlı ısıtıcı - Yüksek yoğunluk
- D Termostat regülatörü
- E Difüzör ızgarası
- F Pilot ışığı
- G Tutamak
- H Salınım anahtarı (\*)

(\*) Sadece Tropicano 21 Oscillating modelinde mevcuttur

## KULLANIM VE BAKIM

- Her kullanımdan önce cihazın besleme kablosunu tamamen uzatın.
- Açma/kapama cihazı çalışmıyorsa cihazı kullanmayın.
- Kullanım sırasında cihazı hareket ettirmeyin.
- Kaldırmak veya hareket ettirmek için cihaz tutamağını/ kulplarını kullanın.
- Cihaz devrilmişse cihazı kullanmayın.
- Kullanımdayken veya şebekeye bağlıyken cihazı ters çevirmeyin.
- Kullanılmadığında ve herhangi bir temizlik işlemi yapmadan önce cihazın elektrik bağlantısını kesin.
- Bu cihazı çocukların ve/veya fiziksel, duysal veya zihinsel yetersizliği olan veya deneyim ve bilgi eksikliği olan kişilerin erişemeyeceği yerlerde saklayın.
- Cihaz hala sıcaksa saklamayın.
- Cihazı sıcaklığın 2°C'den daha düşük olabileceği alanlarda saklamayın.
- Toz, kir veya diğer yabancı cisimlerin cihaz üzerindeki fan ızgarasını engellemediğinden emin olun.
- Cihazı kullanmadığınız zamanlarda asla bağlı ve gözetimsiz bırakmayın. Bu enerji tasarrufu sağlar ve cihazın ömrünü uzatır.
- Cihazı evcil hayvanları veya hayvanları kurutmak için kullanmayın.

- Cihazı herhangi bir tür tekstil ürününü kurutmak için kullanmayın.
- DİKKAT: Cihaz kullanımdayken kullanıcı uyuyamaz; yaralanma riski vardır.
- Termostat regülatörünün minimum ayara getirilmesi, cihazın sürekli olarak kapatıldığı anlamına gelmez.
- Cihazın herhangi bir açıklığını kapatmayın veya engellemeyin.

## KULLANIM TALIMATLARI

### KULLANMADAN ÖNCE

- Tüm ürün ambalajlarının çıkarıldığından emin olun.
- Lütfen ilk kullanımdan önce "Güvenlik önerileri ve uyarılar" kitapçığını dikkatlice okuyun
- Cihazın bazı parçaları hafifçe yağlanmıştır. Sonuç olarak, cihaz ilk kez kullanıldığında hafif bir duman algılanabilir. Kısa bir süre sonra bu duman kaybolacaktır.
- Cihaz ilk kez kullanıldığında yaydığı kokuyu gidermek için, iyi havalandırılan bir odada 15 dakika boyunca tam güçte çalıştırılması önerilir.
- Cihazı kullanmak istediğiniz fonksiyona göre hazırlayın:

### KULLANIM

- Cihazı elektrik şebekesine bağlayın.
- Hava akışını istenen yöne yönlendirmek için cihazı yönlendirin.
- Fonksiyon düğmesinden (C) istediğiniz gücü seçerek cihazı açın
- Termostat regülatörünü istenen sıcaklık konumuna çevirin.
- Pilot ışığı (F) yanar.

### FAN FONKSİYONU

- Fonksiyon düğmesinden (C) fan fonksiyonunu seçin.
- Fan açılana kadar termostat regülatörünü çevirin.

### ISITICI FONKSİYONU

- Fonksiyon düğmesi (C) üzerinde istediğiniz ısıtma yoğunluğunu seçin.
- Termostat regülatörünün gereken sıcaklığa ayarlı olup olmadığını kontrol edin.

### SALINIM FONKSİYONU (SADECE TROPICANO 21 OSCILLATING MEVCUTTUR)

- Salınım fonksiyonu, cihazdan gelen akışın 70°lik bir aralıkta otomatik olarak değişecek şekilde yönlendirilmesini mümkün kılar.
- Bu işlevi etkinleştirmek/devre dışı bırakmak için (H) salınım anahtarına basın.

- NOT: Isıtıcıyı kapatsanız bile, salınım işlevi kapatılmamışsa çalışmaya devam edecektir.

### CIHAZI KULLANMAYI BITİRDİĞİNİZDE

- Termostat regülatörünü kullanarak minimum konumu seçin.
- Fonksiyon düğmesi (C) üzerinde 0 (1) konumunu seçerek cihazı durdurun.
- Cihazın fişini elektrik şebekesinden çekin.
- Soğumaya bırakın.
- Cihazı temizleyin.

### TAŞIMA KOLU/KOLLARI

- Bu cihazın kolay ve rahat taşınabilmesi için arkasında bir tutma kolu (G) vardır.

### DEVİRİLME ÖNLEYİCİ GÜVENLİK CIHAZI

- Cihaz, çalışma pozisyonu doğru değilse cihazı kapatan bir devrilme önleyici güvenlik cihazına sahiptir.

### GÜVENLİK TERMAL KORUYUCUSU

- Cihazda, cihazı aşırı ısınmaya karşı koruyan bir güvenlik cihazı bulunmaktadır.
- Cihaz, termostat kontrolü dışındaki nedenlerle kendini tekrar tekrar açıp kapatıyorsa, doğru hava girişini veya çıkışını engelleyen herhangi bir engel olmadığından emin olun.
- Cihaz kendi kendine kapanır ve tekrar açılmazsa, elektrik bağlantısını kesin ve yeniden bağlamadan önce yaklaşık 15 dakika bekleyin. Makine tekrar çalışmazsa yetkili teknik yardım alın.

### TEMİZLİK

- Herhangi bir temizlik işlemine başlamadan önce cihazın elektrik bağlantısını kesin ve soğumasını bekleyin.
- Ekipmanı birkaç damla bulaşık deterjanı damlatılmış nemli bir bezle temizleyin ve ardından kurulayın.
- Cihazı temizlemek için çözücüler veya çamaşır suyu gibi asit veya baz pH değerine sahip ürünler veya aşındırıcı ürünler kullanmayın.
- Cihazın iç parçalarının zarar görmesini önlemek için hava deliklerine su veya başka bir sıvı girmesine izin vermeyin.
- Cihazı asla suya veya başka bir sıvıya daldırmayın veya akan suyun altına koymayın.
- Cihaz iyi bir temizlik durumunda değilse, yüzeyi bozulabilir ve cihazın kullanım ömrünü kaçınılmaz olarak etkileyebilir ve kullanımı güvensiz hale gelebilir.
- Uyarı: Cihaz uzun süre depoda kaldıktan sonra veya sadece vantilatör olarak kullanıldıktan sonra ısıtıcı olarak kullanıldığında az miktarda duman çıkabilir. Bu önemli

değildir ve ısıtıcının ısıtma elemanı üzerinde biriken toz birikintilerini yakmasından kaynaklanır. Bu durum, cihazın iç kısmının önceden elektrikli süpürge veya basınçlı hava ile ızgaradan temizlenmesi ile önlenir.

## ידי/ות נשיאה

- למכשיר זה יש זיית (G) בגב כדי להקל ונוח לשינוע.

## מתקן בטיחות נגד התהפכות

- למכשיר יש מתקן בטיחות נגד התהפכות המכבה אותו אם תנחת העבודה אינה נכונה.

## מגן תרמי בטיחותי

- למכשיר יש התקן בטיחות, המגן על המכשיר מפני התחממות יתר.

• כאשר המכשיר מדליק ומכבה את עצמו שוב ושוב, מסיבות אחרות מלבד בקרת התרמוסטט, בדוק שאין מכשולים המונעים כניסת אוויר או פליטה נכונה.

• אם המכשיר מכבה את עצמו ואינו נדלק שוב, נתק אותו מהחשמל והמתן כ-15 דקות לפני חיבורו מחדש. אם המכונה לא מתחילה שוב, פנה לסיוע טכני מורשה.

## ניקוי

• נתק את המכשיר מהחשמל ואפשר לו להתקרר לפני ביצוע כל משימת ניקוי.

• נקה את הציוד עם מטלית לחה עם כמה טיפות של נוזל כביסה ולאחר מכן יבש.

• אין להשתמש במימסים, או במוצרים בעלי חומצה או pH בסיס כגון אקונומיקה, או מוצרים שוחקים, לניקוי המכשיר.

• אל תתנו למים או לכל נוזל אחר להיכנס לפתחי האוורור כדי למנוע נזק לחלקים הפנימיים של המכשיר.

• לעולם אל תטבול את המכשיר במים או בכל נוזל אחר ואל תניח אותו מתחת למים זורמים.

• אם המכשיר אינו במצב ניקיון טוב, פני השטח שלו עלולים להתקלקל ולהשפיע ללא הרף על משך חייו השימושיים של המכשיר ועלולים להפוך לא בטוחים לשימוש.

• הערה: כאשר המכשיר משמש כמחמם לאחר תקופות ארוכות באחסון או לאחר שימוש כמאוורר בלבד, עלולה להיווצר כמות קטנה של עשן. זה לא חשוב ונובע ממשקעי אבק בוערים של התנור שהצטברו על גוף החימום. ניתן למנוע תופעה זו על ידי ניקוי פנים המכשיר מראש דרך הגריל עם שואב אבק או אוויר בלחץ.



- העברת וסת הטמפרטורה להגדרה המינימלית אינה אומרת שהמכשיר כבוי לצמיתות.
- אין לכסות או לחסום אף אחד מהפתחים של המכשיר.

מאוורר חימום

TROPICANO 21

TROPICANO 21 OSCILLATING

## תיאור

- ### הוראות לשימוש
- #### לפני השימוש
- ודא שכל אריזות המוצר הוסרו.
  - אנא קרא בעיון את חוברת "עצות ואזהרות בטיחות" לפני השימוש הראשון
  - חלקים מסוימים של המכשיר שומנים קלות. כתוצאה מכך, בשימוש הראשון במכשיר עשוי להיות מוזהה עשן קל. לאחר זמן קצר, העשן הזה ייעלם.
  - כדי למנוע את הריח המופץ מהמכשיר בשימוש בפעם הראשונה, מומלץ להדליק אותו בעוצמה מלאה למשך 15 דקות בחדר מאוורר היטב.
  - הכן את המכשיר בהתאם לפונקציה שבה ברצונך להשתמש:

A גוף עיקרי

B בסיס (\*)

C כפתור פונקציה

1. כבוי

2. פונקציית מאוורר

3. מאוורר חימום - עוצמה נמוכה

4. מאוורר חימום - עוצמה גבוהה

D ווסת תרמוסטט

E רשת מפזר

F אור טיים

G ידית

H מתג תנודה (\*)

- #### להשתמש
- חבר את המכשיר לרשת החשמל.
  - הנח את המכשיר כדי לכוון את זרימת האוויר לכיוון הרצוי.
  - הפעל את המכשיר על ידי בחירת העוצמה הרצויה על כפתור הפונקציה (C)
  - סובב את ווסת התרמוסטט למצב הטמפרטורה הרצוי.
  - נורית הפיילוט (F) נדלקת...

#### פונקציית מאוורר

- בחר את פונקציית המאוורר על כפתור הפונקציה (C).
- סובב את ווסת התרמוסטט עד שהמאוורר יידלק.

#### פונקציית חימום

- בחר את עוצמת החימום הרצויה על כפתור הפונקציה (C).
- בדוק כי ווסת התרמוסטט מכוון לטמפרטורה הנדרשת.

#### פונקציית תנודה (זמין רק ב-TROPICANO 21 OSCILLATING)

- פונקציית התנודה מאפשרת לכוון את הזרימה מהמכשיר כך שתתחלף אוטומטית בטווח של 70°.
- כדי להפעיל/לבטל פונקציה זו, לחץ על מתג התנודה (H).
- הערה: גם אם תכבה את המחמם, אם פונקציית התנודה לא כבויה, היא תמשיך לעבוד.

#### לאחר שתסיים להשתמש במכשיר

- בחר את המיקום המינימלי באמצעות ווסת התרמוסטט.
- עצור את המכשיר, בחר במצב 0 (1) על כפתור התפקוד (C).
- נתק את המכשיר מהחשמל.
- מניחים להתקרר.
- נקה את המכשיר.

(\*) זמין רק בדגם Tropicano 21 Oscillating

## שימוש וטיפול

- הארך את כבל החשמל של המכשיר במלאו לפני כל שימוש.
- אל תשתמש במכשיר אם התקן ההפעלה/כבוי אינו פועל.
- אין להזיז את המכשיר בזמן השימוש.
- השתמש בידית/ים של המכשיר כדי להרים אותו או להזיז אותו.
- אל תשתמש במכשיר אם הוא מוטה.
- אל תהפוך את המכשיר בזמן שהוא בשימוש או מחובר לרשת החשמל.
- נתק את המכשיר מהחשמל כאשר אינו בשימוש ולפני ביצוע משימת ניקוי כלשהי.
- אחסן מכשיר זה הרחק מהישג ידם של ילדים ו/או אנשים עם חוסר ניסיון וידע פזיזים, תחושתיים או נפשיים מופחתים.
- אין לאחסן את המכשיר אם הוא עדיין חם.
- אין לאחסן את המכשיר באזורים שבהם הטמפרטורה עשויה להיות נמוכה מ-2°C.
- דא שאבק, לכלוך או חפצים זרים אחרים אינם חוסמים את גריל המאוורר במכשיר.
- לעולם אל תשאיר את המכשיר מחובר וללא השגחה אם אינו בשימוש. זה חוסך באנרגיה ומאריך את חי המכשיר.
- אין להשתמש במכשיר לייבוש חיות מחמד או בעלי חיים.
- אין להשתמש במכשיר לייבוש טקסטיל מכל סוג שהוא.
- זהירות: המשתמש אינו יכול לישון כאשר המכשיר נמצא בשימוש; קיים סיכון לפציעות.

### بمجرد الانتهاء من استخدام الجهاز

- حدد الحد الأدنى للموضوع باستخدام منظم الحرارة.
- أوقف الجهاز عن طريق تحديد الموضوع 0 (1) على مقبض الوظيفة (C).
- افصل الجهاز عن التيار الكهربائي.
- السماح لتبرد.
- قم بتنظيف الجهاز.

### مقبض/مقبض للحمل

- يحتوي هذا الجهاز على مقبض (G) في الخلف لتسهيل عملية النقل.

### جهاز أمان ضد الانقلاب

- يحتوي الجهاز على جهاز أمان مضاد للانقلاب يقوم بإيقاف تشغيله إذا لم يكن وضع العمل هو الوضع الصحيح.

### واقى حراري آمن

- يحتوي الجهاز على جهاز أمان يحمي الجهاز من الحرارة الزائدة.
- عندما يقوم الجهاز بتشغيل وإيقاف التشغيل بشكل متكرر، لأسباب أخرى غير التحكم في الحرارة، تحقق للتأكد من عدم وجود عوائق تعيق دخول الهواء أو طرده بشكل صحيح.
- إذا قام الجهاز بإيقاف تشغيل نفسه ولم يعد يعمل بنفسه مرة أخرى، فافصله عن مصدر التيار الكهربائي، وانتظر لمدة 15 دقيقة تقريبًا قبل إعادة الاتصال. إذا لم يبدأ تشغيل الجهاز مرة أخرى، فاطلب المساعدة الفنية المعتمدة.

## تنظيف

- افصل الجهاز عن مصدر التيار الكهربائي واتركه يبرد قبل القيام بأي مهمة تنظيف.
- قم بتنظيف الجهاز بقطعة قماش مبللة مع بضع قطرات من سائل الغسيل ثم جففه.
- لا تستخدم المذيبات أو المنتجات التي تحتوي على درجة حموضة حمضية أو قاعدية مثل مواد التبييض أو المنتجات الكاشطة لتنظيف الجهاز.
- لا تسمح بدخول الماء أو أي سائل آخر إلى فتحات الهواء لتجنب تلف الأجزاء الداخلية للجهاز.
- لا تغمر الجهاز أبدًا في الماء أو أي سائل آخر أو تضعه تحت الماء الجاري.
- إذا لم يكن الجهاز في حالة جيدة من النظافة، فقد يتدهور سطحه ويؤثر بشكل لا محالة على مدة العمر الإنتاجي للجهاز وقد يصبح غير آمن للاستخدام.
- ملاحظة: عند استخدام الجهاز كسخان بعد تخزينه لفترات طويلة أو بعد استخدامه كمروحة فقط، قد يتم إنتاج كمية صغيرة من الدخان. وهذا ليس مهمًا ويعود ذلك إلى حرق السخان لرواسب الغبار التي تراكمت على عنصر التسخين. يمكن تجنب هذه الظاهرة عن طريق تنظيف الجزء الداخلي للجهاز مسبقًا من خلال الشوابة باستخدام مكبسة كهربائية أو هواء مضغوط.

## سخان المروحة

TROPICANO 21

TROPICANO 21 OSCILLATING

## وصف

A الجسم الرئيسي

B قاعدة (\*)

C مقبض الوظيفة

1. عن

2. وظيفة المروحة

3 سخان المروحة - كثافة منخفضة

4 سخان المروحة - عالي الكثافة

D منظم الحرارة

E شبكة الناشر

F ضوء الطيار

G مقبض

H مفتاح التذبذب (\*)

(\*) متوفر فقط في طراز Tropicano 21 Oscillating

## الاستخدام والرعاية

• قم بتحديد سلك إمداد الجهاز بالكامل قبل كل استخدام.

• لا تستخدم الجهاز إذا كان جهاز التشغيل/الإيقاف لا يعمل.

• لا تحرك الجهاز أثناء الاستخدام.

• استخدم مقبض/مقابض الجهاز لرفعه أو تحريكه.

• لا تستخدم الجهاز إذا كان مقلوبًا.

• لا تقم بقلب الجهاز أثناء استخدامه أو توصيله بالتيار الكهربائي.

• افصل الجهاز عن مصدر التيار الكهربائي عند عدم استخدامه وقبل القيام بأي مهمة تنظيف.

• قم بتخزين هذا الجهاز بعيدًا عن متناول الأطفال و/أو الأشخاص ذوي الإعاقة الجسدية أو الحسية أو العقلية أو الذين يفتقرون إلى الخبرة والمعرفة.

• لا تقم بتخزين الجهاز إذا كان لا يزال ساخنًا.

• لا تقم بتخزين الجهاز في المناطق التي يمكن أن تكون درجة الحرارة فيها أقل من 2 درجة مئوية.

• تأكد من أن الغبار أو الأوساخ أو الأجسام الغريبة الأخرى لا تعيق شبكة المروحة الموجودة بالجهاز.

• لا تترك الجهاز أبدًا متصلًا دون مراقبة إذا لم يكن قيد الاستخدام، وهذا يوفر الطاقة ويقلل من عمر الجهاز.

• لا تستخدم الجهاز لتجفيف الحيوانات الأليفة أو الحيوانات.

• لا تستخدم الجهاز لتجفيف المنسوجات من أي نوع.

• تنبيه: لا يستطيع المستخدم النوم عندما يكون الجهاز قيد الاستخدام؛ هناك خطر وقوع إصابات.

• إن ضبط منظم درجة الحرارة على الحد الأدنى من الإعداد لا يعني إيقاف تشغيل الجهاز بشكل دائم .

• لا تقم بتغطية أو عرقلة أي من فتحات الجهاز.

## تعليمات الاستخدام

## قبل الاستعمال

• تأكد من إزالة جميع عبوات المنتج.

• يرجى قراءة كتيب "نصائح وتحذيرات السلامة" بعناية قبل الاستخدام الأول

• تم دهن بعض أجزاء الجهاز بقليل من الزيت. وبالتالي، عند استخدام الجهاز لأول مرة، قد يتم اكتشاف دخان خفيف. وبعد فترة قصيرة سيختفي هذا الدخان.

• للتخلص من الرائحة المنبعثة من الجهاز عند استخدامه لأول مرة، يوصى بتشغيله بكامل طاقته لمدة 15 دقيقة في غرفة جيدة التهوية.

• قم بإعداد الجهاز وفقًا للوظيفة التي ترغب في استخدامها:

## يستخدم

• قم بتوصيل الجهاز بالتيار الكهربائي.

• قم بتوجيه الجهاز لتوجيه تدفق الهواء في الاتجاه المطلوب.

• قم بتشغيل الجهاز عن طريق تحديد الطاقة المطلوبة على مقبض الوظيفة (C)

• أدر منظم الحرارة إلى موضع درجة الحرارة المطلوبة.

• يضيء الضوء الدليلي (F) .

## وظيفة المروحة

• حدد وظيفة المروحة على مقبض الوظيفة (C).

• قم بتشغيل منظم الحرارة حتى يتم تشغيل المروحة.

## وظيفة السخان

• حدد شدة التسخين المرغوبة على مقبض الوظيفة (C).

• تأكد من ضبط منظم الحرارة على درجة الحرارة المطلوبة.

## وظيفة التذبذب (متوفرة فقط في TROPICANO 21 OSCILLATING)

• تتيح وظيفة التذبذب إمكانية توجيه التدفق من الجهاز بحيث يتناوب تلقائيًا على مدى 70 درجة.

• لتنشيط/إلغاء تنشيط هذه الوظيفة، اضغط على مفتاح التذبذب (H).

• ملاحظة: حتى إذا قمت بإيقاف تشغيل المدفأة، إذا لم يتم إيقاف تشغيل وظيفة التذبذب، فسوف تستمر في العمل.

# taurus

[www.taurus-home.com](http://www.taurus-home.com)



Points de collecte sur [www.quefairedemesdechets.fr](http://www.quefairedemesdechets.fr)